

within

guide des applications

23.02.2026



teknion

qu'est-ce que within qu'est-ce que within

WithIn est un système de poutres et de poteaux qui forment des structures servant à délimiter l'espace dans un bureau.

La conception indépendante de WithIn^{MC}, qui convient aux installations tant permanentes que transitionnelles, permet de s'adapter aux nouvelles habitudes de travail. Le programme diversifié Teknion Architectural Interiors rend possible la configuration d'espaces de travail ayant les dimensions, la fonctionnalité, les technologies, l'intimité visuelle et l'insonorisation nécessaires pour répondre à toutes les éventualités.



qu'est-ce que within

qu'est-ce que within

Les exemples suivants illustrent quelques façons de créer divers types d'espaces destinés à un usage précis avec les options offertes.

WithIn est un système de division de l'espace prenant la forme d'une structure constituée principalement de poutres et de poteaux, auxquels peut s'ajouter un vaste éventail d'options selon l'usage voulu de l'espace.

espace collaboratif

Le système WithIn peut créer des espaces intrinsèquement flexibles et adaptables, notamment au moyen d'écrans coulissants qui s'ouvrent ou se ferment selon le degré d'intimité souhaité dans les aires de collaboration qu'ils délimitent. L'intégration de surfaces de travail peut aussi fournir un espace de travail et de conversation décontracté.



espace privé

S'il faut davantage d'intimité, des panneaux intercalaires peuvent former des cloisons permanentes agissant comme des écrans visuels et pouvant aussi comporter des panneaux intercalaires en verre à des endroits stratégiques pour laisser passer la lumière ou donner de la visibilité tout en délimitant l'espace.



espace de détente

La structure WithIn peut aussi servir à délimiter, dans une aire ouverte, un espace décontracté accueillant des fauteuils de détente et des tables.



Voici les principes de base à prendre en compte dans la spécification du système WithIn.

WithIn consiste en sept groupes de composants, le cadre étant le plus essentiel puisque c'est lui qui détermine les dimensions et la structure de l'aménagement. Chaque groupe remplit une fonction unique et comprend de nombreuses options convenant à diverses applications.

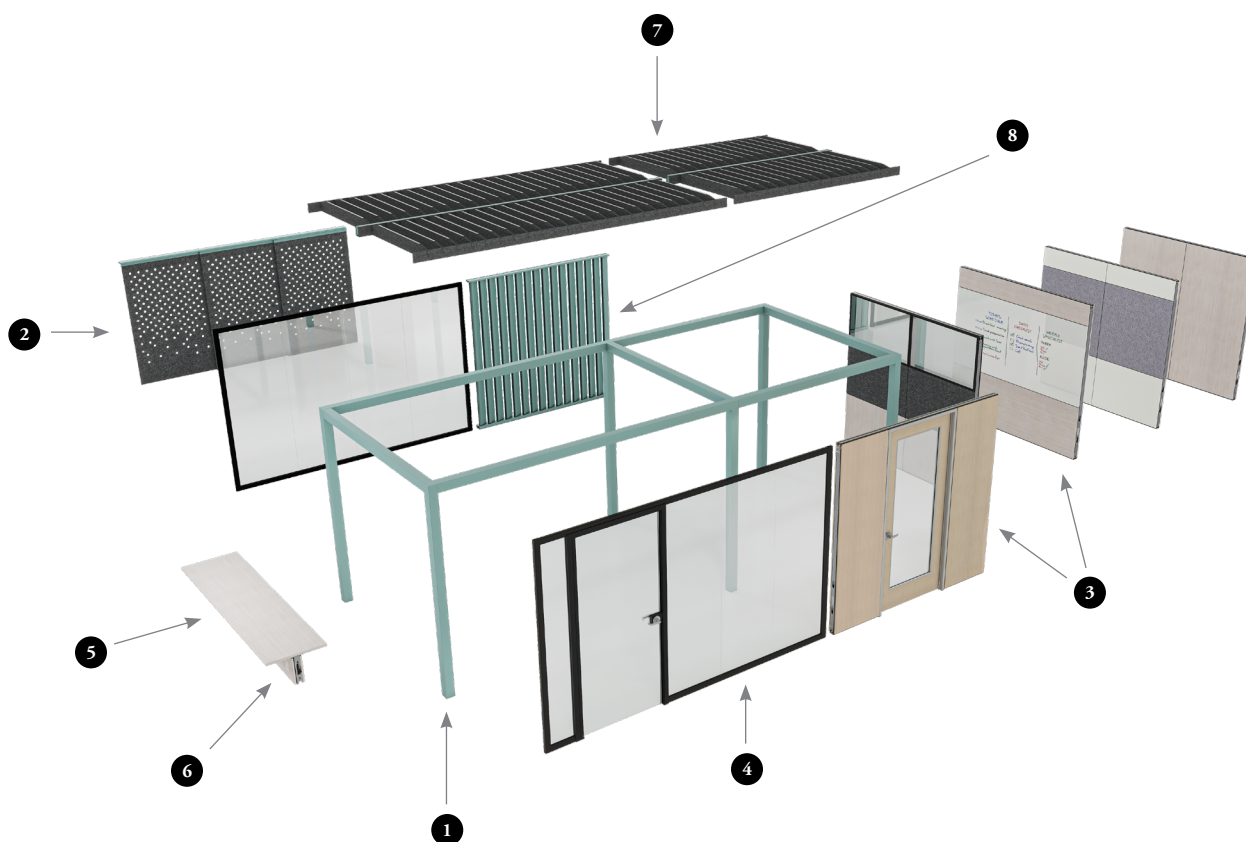

- 1 Cadre**
Structure composée principalement de poteaux et de poutres qui soutient tous les autres éléments du système WithIn.
- 2 Écrans coulissants**
Écrans procurant une intimité visuelle adaptable tout en ajoutant à l'espace une texture de feutre douce et naturelle.
- 3 Panneaux intercalaires**
Panneaux formant des cloisons fixes dans la structure, se déclinant en un éventail de finis, notamment en placage et en verre, et pouvant accueillir des portes.
- 4 Verre**
Élément fixé au cadre pour former une cloison en verre, se déclinant en épaisseur de 10 mm ou 12 mm. Des portes sont également offertes.
- 5 Surfaces de travail**
Surfaces de travail hauteur bar (42 po) avec prises et découpes pour le passage des câbles en option, permettant l'utilisation d'outils technologiques.
- 6 Accessoires électriques**
Prises d'alimentation et de communication optionnelles pouvant être intégrées aux surfaces de travail et à certains panneaux intercalaires, et lampes de travail pouvant être ajoutées à certains de ces derniers.
- 7 Écrans déflecteurs**
Écrans absorbant le bruit et ajoutant à l'espace une texture douce avec une finition en feutre lisse.
- 8 Lames**
Écrans procurant une intimité visuelle adaptable au moyen de lames verticales dynamiques manuellement ajustables.

disposition dans l'environnement de travail

Voici les deux principaux types d'aménagement des produits WithIn dans un bureau à aire ouverte.

aménagement au centre

Installés parmi les meubles et les postes de travail, les produits WithIn permettent de diviser l'espace. Dans un aménagement au centre, il peut être souhaitable de laisser un côté ouvert ou d'utiliser un panneau intercalaire en verre pour laisser passer la lumière. L'utilisation d'un écran ou d'un panneau intercalaire en placage peut accroître l'intimité visuelle.

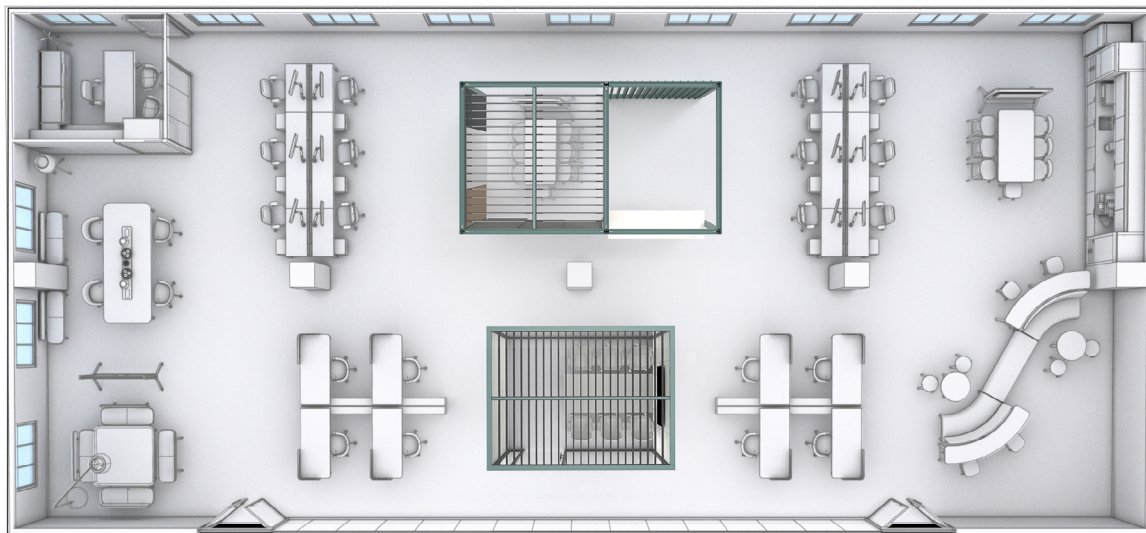

aménagement en périphérie

Les produits WithIn peuvent être installés le long des murs intérieurs et extérieurs de l'immeuble. S'ils sont placés devant une fenêtre, il peut être souhaitable de laisser un côté ouvert ou d'utiliser un panneau intercalaire en verre pour laisser passer la lumière.

Près d'une cloison sèche, il est préférable d'utiliser un panneau intercalaire en placage.

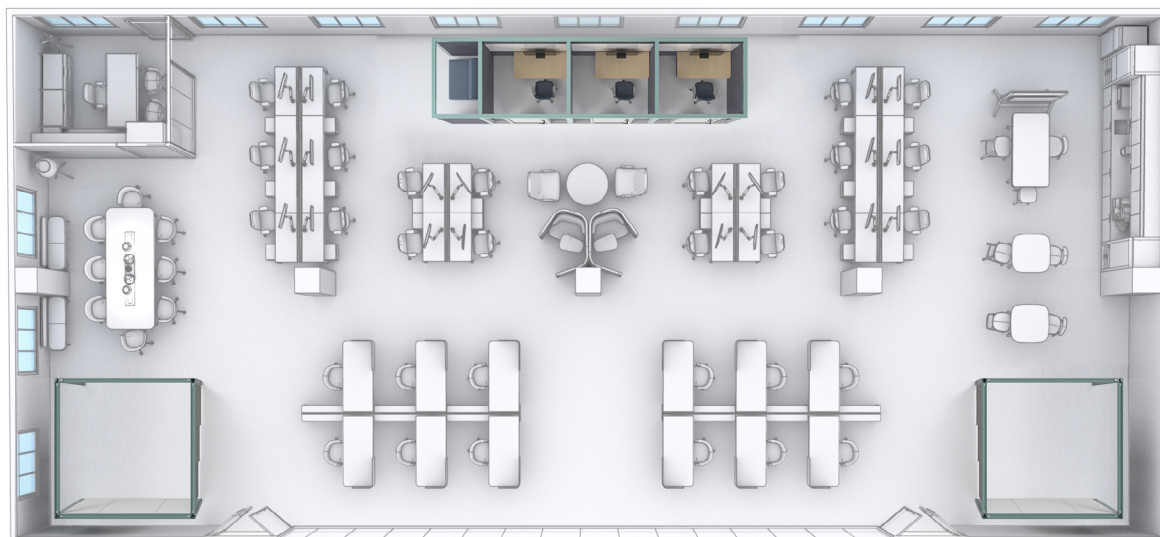

qu'est-ce que within

considérations préliminaires

Voici les points à prendre en compte dans la planification du système WithIn.

Il importe de tenir compte des conditions suivantes lors de la planification de l'aménagement :

- La hauteur du plancher fini ne peut pas varier de plus de $1\frac{3}{4}$ po sur la largeur de la structure WithIn, ou de $1\frac{3}{8}$ po dans les sections avec des lames.
- Un espace d'au moins 4 po est nécessaire entre la structure et les murs ou toute autre structure fixe pour permettre l'installation.
- Un espace d'au moins 6 po est nécessaire au-dessus de la structure pour permettre l'installation.
- Voir la section *Panneau intercalaire en verre* pour connaître toutes les possibilités de réglage.

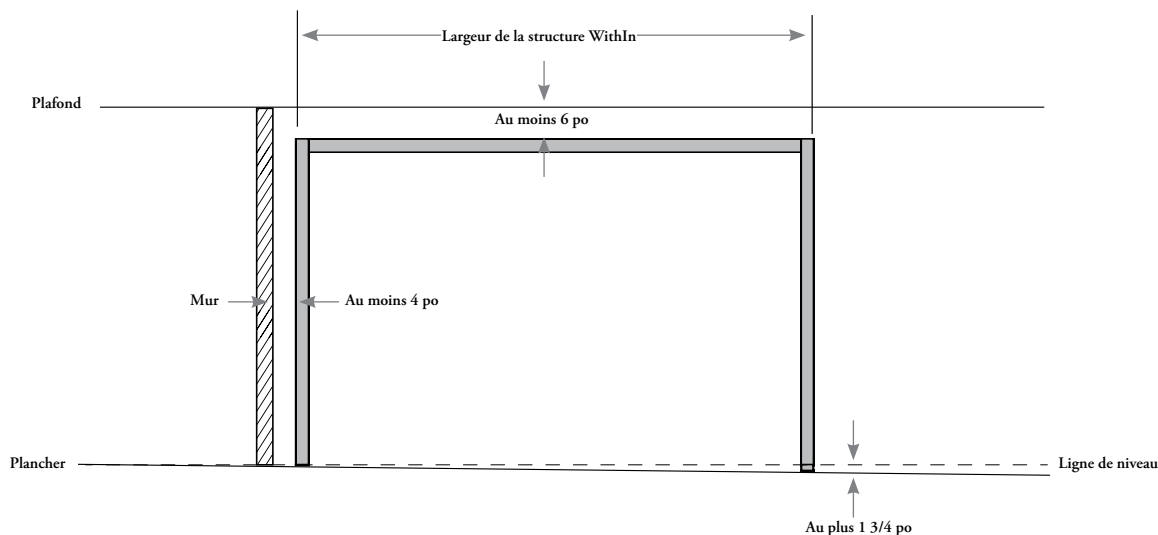

La plage de nivellement maximale d'une structure est de $1\frac{3}{4}$ po, et de $1\frac{3}{8}$ po pour les aménagements avec des lames.

Si la variation de la hauteur du plancher est supérieure à la limite, il est possible d'utiliser plusieurs structures pour profiter de leur plage de nivellement distincte, tant que la hauteur du plancher ne varie pas de plus de $1\frac{3}{4}$ po sur la largeur de chacune.

Voici un exemple illustrant le type d'aménagement requis si la hauteur du plancher varie de plus de $1\frac{3}{4}$ po.

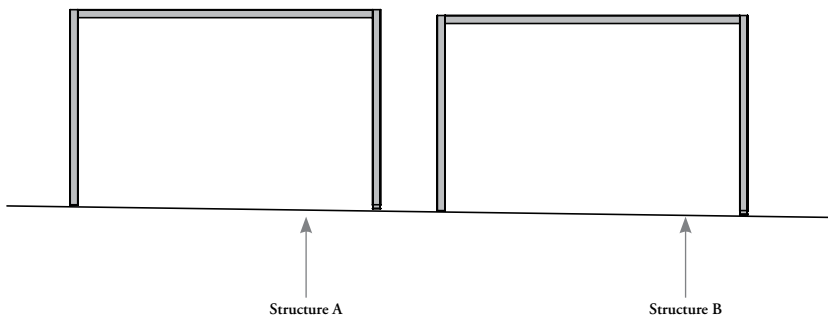

spécification de within

Étape 1 – Empreinte

Examiner les plans des lieux et prévoir l'emplacement en tenant compte des éléments structuraux du bâtiment (murs, vitrages, alimentation électrique, architecture du bâtiment) et du mobilier présent.

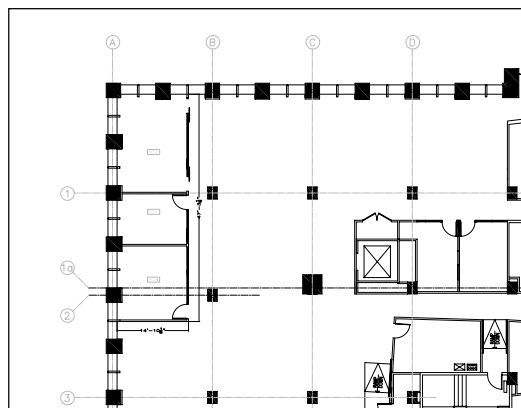

Étape 2 – Cadre

Déterminer l'empreinte de la structure selon l'espace disponible et les dimensions voulues des panneaux intercalaires et du mobilier.



Étape 3 – Surfaces de travail, lames et écrans déflecteurs

Déterminer l'usage prévu de l'espace et placer des surfaces de travail et des lames dans la structure, s'il y a lieu. Ajouter des écrans déflecteurs sur les poutres, au goût.

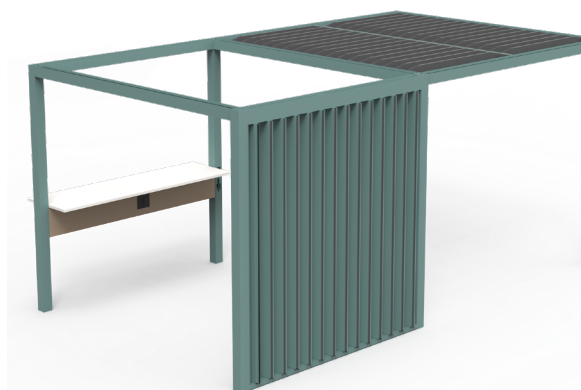

Étape 4 – Panneaux intercalaires

Déterminer le type et la finition des panneaux intercalaires qui fermeront les ouvertures entre les poteaux de chaque côté de la structure. Si un panneau doit comporter une porte, choisir l'emplacement et le type de porte à l'avance.

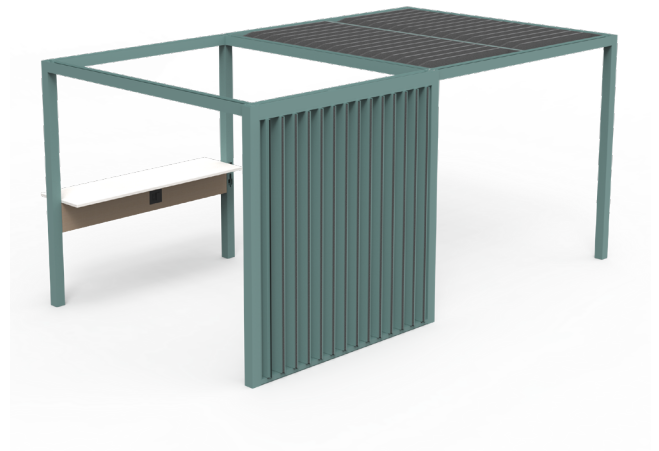

Étape 5 – Accessoires électriques

Déterminer, pour chaque panneau intercalaire et surface de travail, si des prises et des lampes seront requises. Vérifier si le courant peut être acheminé par le plancher ou le plafond et déterminer la longueur des câbles.

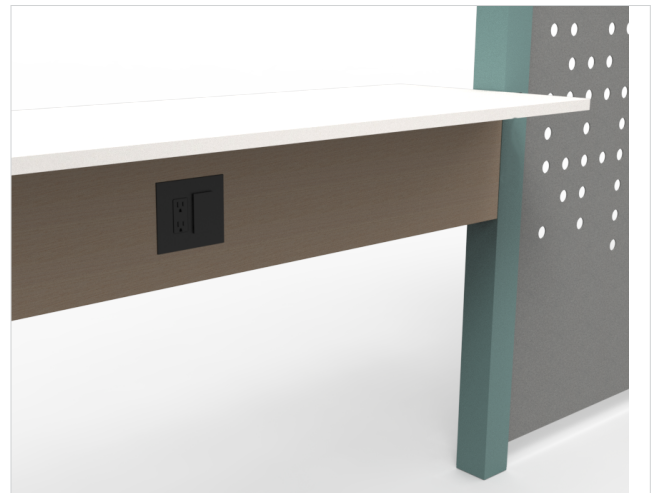

guide des applications

guide des applications

CADRE	31
PANNEAUX INTERCALAIRES POUR CLOISON ET PORTES	43
PANNEAUX INTERCALAIRES ET PORTES EN VERRE	85
ÉCRANS ET LAMES	103
SURFACES DE TRAVAIL	125
ÉCRANS DÉFLECTEURS	133
ÉLECTRICITÉ, ÉCLAIRAGE ET COMMUNICATIONS.	149

tableau d'ensemble – cadre

F J S P S Structural Post

F J S P W Assemblage de plancher

F J S B K Poutre structurale

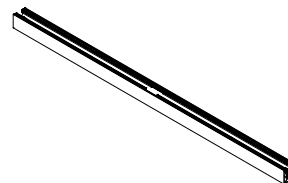
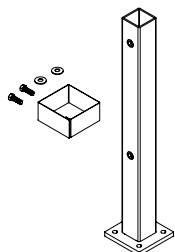
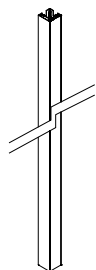

F J S P C Capuchon supérieur de poteau structural

F J S B C Cache-poutre structurale



tableau d'ensemble – panneaux intercalaires pour cloison et portes



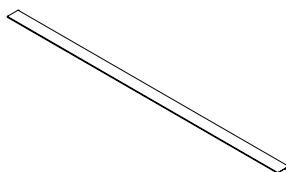
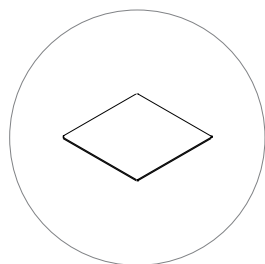

Portrait	<p>F J F P M N Panneau en placage Portrait monolithique</p> 	<p>F J F P M S M Panneau en placage Portrait monolithique à séparation centrale, niveau 1</p> 	<p>F J F P M S 2 Panneau en placage Portrait à séparation centrale, niveau 2</p> 
	<p>F J F P B S M Panneau en placage Portrait monolithique en deux sections, niveau 1</p> 	<p>F J F P B S 2 Panneau en placage Portrait en deux sections, niveau 2</p> 	<p>F J F P T S M Panneau en placage Portrait monolithique en trois sections, niveau 1</p> 
	<p>F J F P T S 2 Panneau en placage Portrait en trois sections, niveau 2</p> 	<p>F J F P T S 3 Panneau en placage Portrait en trois sections, niveau 3</p> 	<p>F J F P T W M Panneau en placage Portrait monolithique pour cloison de service, niveau 1</p> 
	<p>F J F P T W 2 Panneau en placage Portrait pour cloison de service, niveau 2</p> 	<p>F J F P T W 3 Panneau en placage Portrait pour cloison de service, niveau 3</p> 	<p>F J F P B Panneau de base Portrait</p> 

tableau d'ensemble – panneaux intercalaires pour cloison et portes



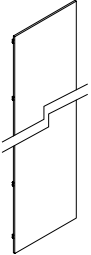
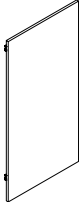
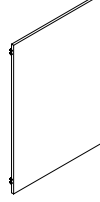

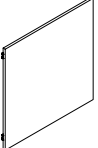
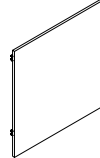
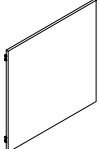
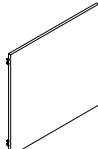
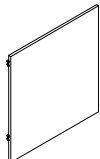
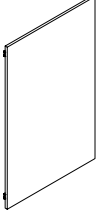
Portrait	<p>F J F P R M N Panneau recouvert de tissu Portrait monolithique</p> 	<p>F J F P R M S M Panneau recouvert de tissu Portrait monolithique à séparation centrale, niveau 1</p> 	<p>F J F P R M S 2 Panneau recouvert de tissu Portrait à séparation centrale, niveau 2</p> 
	<p>F J F P R B S M Panneau recouvert de tissu Portrait monolithique en deux sections, niveau 1</p> 	<p>F J F P R B S 2 Panneau recouvert de tissu Portrait en deux sections, niveau 2</p> 	<p>F J F P R T S M Panneau recouvert de tissu Portrait monolithique en trois sections, niveau 1</p> 
	<p>F J F P R T S 2 Panneau recouvert de tissu Portrait en trois sections, niveau 2</p> 	<p>F J F P R T S 3 Panneau recouvert de tissu Portrait en trois sections, niveau 3</p> 	<p>F J F P R T W M Panneau recouvert de tissu Portrait monolithique pour cloison de service, niveau 1</p> 
	<p>F J F P R T W 2 Panneau recouvert de tissu Portrait pour cloison de service, niveau 2</p> 	<p>F J F P R T W 3 Panneau recouvert de tissu Portrait pour cloison de service, niveau 3</p> 	<p>F J F P A M N Panneau insonorisant punaisable Portrait monolithique</p> 

tableau d'ensemble – panneaux intercalaires pour cloison et portes

Portrait	<p>F J F P A T S 2 Panneau insonorisant punaisable Portrait en trois sections, niveau 2</p> 	<p>F J F P A M S 2 Panneau insonorisant punaisable Portrait à séparation centrale, niveau 2</p> 	<p>F J F P A T W 2 Panneau insonorisant punaisable Portrait pour cloison de service, niveau 2</p> 
	<p>F J F P G C S Panneau vitré Portrait simple centré à coins droits</p> 	<p>F J F P Y T W 2 Tableau blanc Portrait en verre peint sur l'envers encadré pour cloison de service, niveau 2</p> 	<p>F J F P X T W 2 Tableau blanc Portrait en verre peint sur l'envers sans cadre pour cloison de service, niveau 2</p> 
	<p>F J F P M P M N Panneau insonorisant en métal microperforé Portrait monolithique</p> 		

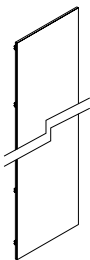
tableau d'ensemble – panneaux intercalaires pour cloison et portes

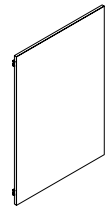
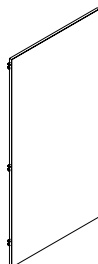
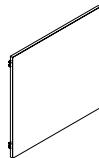
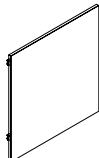
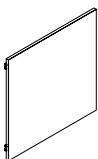
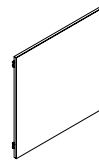
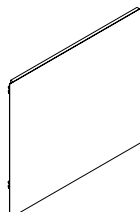

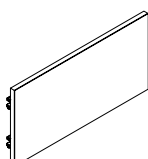
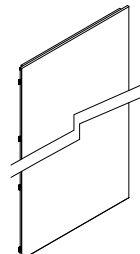

Landscape	<p>F J F L M S M Panneau en placage Landscape monolithique à séparation centrale, niveau 1</p> 	<p>F J F L M S 2 Panneau en placage Landscape à séparation centrale, niveau 2</p> 	<p>F J F L T S M Panneau en placage Landscape monolithique en trois sections, niveau 1</p> 
	<p>F J F L T S 2 Panneau en placage Landscape en trois sections, niveau 2</p> 	<p>F J F L T S 3 Panneau en placage Landscape en trois sections, niveau 3</p> 	<p>F J F L T W M Panneau en placage Landscape monolithique pour cloison de service, niveau 1</p> 
	<p>F J F L T W 2 Panneau en placage Landscape pour cloison de service, niveau 2</p> 	<p>F J F L T W 3 Panneau en placage Landscape pour cloison de service, niveau 3</p> 	<p>F J F L B Panneau de base Landscape</p> 
	<p>F J F L R M S M Panneau recouvert de tissu Landscape monolithique à séparation centrale, niveau 1</p> 	<p>F J F L R M S 2 Panneau recouvert de tissu Landscape à séparation centrale, niveau 2</p> 	<p>F J F L R T S M Panneau recouvert de tissu Landscape monolithique en trois sections, niveau 1</p> 

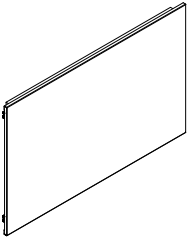
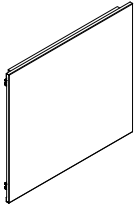
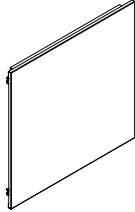
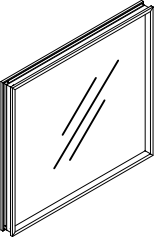
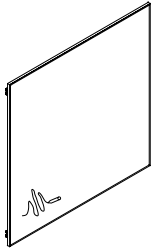
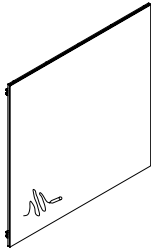
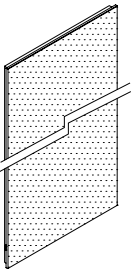
tableau d'ensemble – panneaux intercalaires pour cloison et portes

F J F L R T S 2 Panneau recouvert de tissu Landscape en trois sections, niveau 2

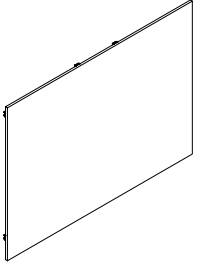
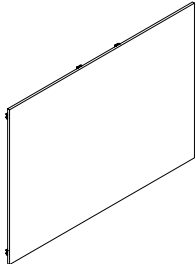
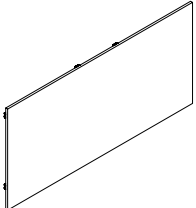
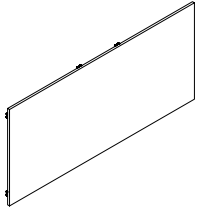

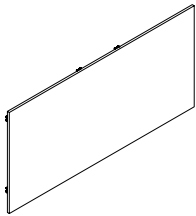
F J F L R T S 3 Panneau recouvert de tissu Landscape en trois sections, niveau 3

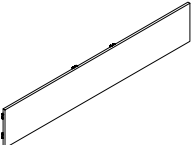
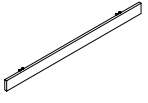
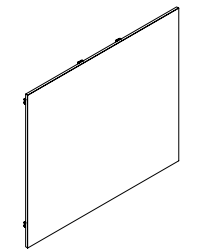
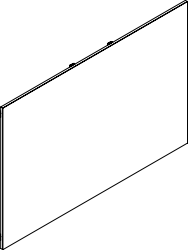
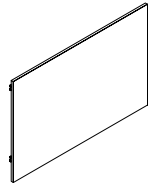
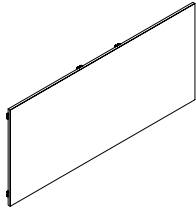

F J F L R T W M Panneau recouvert de tissu Landscape monolithique pour cloison de service, niveau 1

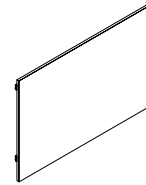

F J F L R T W 2 Panneau recouvert de tissu Landscape pour cloison de service, niveau 2

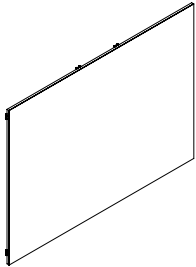

F J F L R T W 3 Panneau recouvert de tissu Landscape pour cloison de service, niveau 3

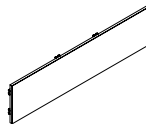

F J F L A T S 2 Panneau insonorisant punaisable Landscape en trois sections, niveau 2

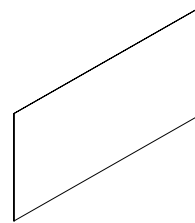

F J F L A M S 2 Panneau insonorisant punaisable Landscape à séparation centrale, niveau 2

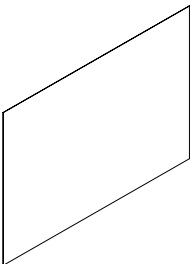

F J F L A T W 2 Panneau insonorisant punaisable Landscape pour cloison de service, niveau 2

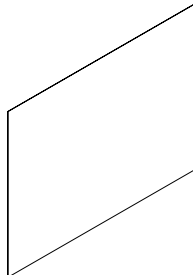

F J F L G C S Panneau vitré Landscape simple centré à coins droits

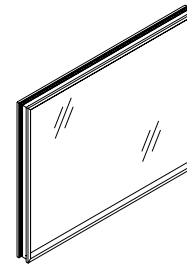

F J F L Y T W 2 Tableau blanc Landscape en verre peint sur l'envers encadré pour cloison de service, niveau 2

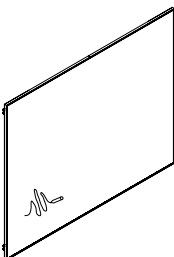

F J F L X T W 2 Tableau blanc Landscape en verre peint sur l'envers sans cadre pour cloison de service, niveau 2

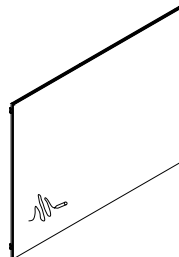

F J A J Panneau intercalaire, ensemble de jambages pour porte à charnières simple en placage



Landscape

tableau d'ensemble – panneaux intercalaires pour cloison et portes



	<p>F J A 1 L Panneau intercalaire, battant simple en placage pour porte à charnières</p> 	<p>F J A 2 L Panneau intercalaire, battant simple en placage pour porte à charnières à vitre encastrée</p> 	<p>F J B J Panneau intercalaire, ensemble de jambages pour porte à charnières simple en verre</p> 
	<p>F J B 1 L Panneau intercalaire, battant simple en verre pour porte à charnières</p> 	<p>F J C J Panneau intercalaire, ensemble de jambages pour porte pivotante simple en verre</p> 	<p>F J C 1 L Panneau intercalaire, battant simple en verre pour porte pivotante</p> 
	<p>F J F H C P Panneau intercalaire, poignée de porte à hauteur plafond</p> 	<p>F J F H L P Panneau intercalaire, poignée de porte linéaire</p> 	<p>F J F H F P Panneau intercalaire, poignée de porte à hauteur plancher</p> 
<p style="writing-mode: vertical-rl; transform: rotate(180deg);">Landscape</p>	<p>F J F H S X Panneau intercalaire, poignée de porte ALX Series de Schlage</p> 		

tableau d'ensemble – panneaux intercalaires pour cloison et portes

Ensembles et composants de cadre

F J F P A K Ensemble de panneaux en aluminium

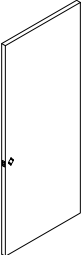
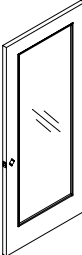
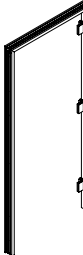

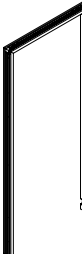
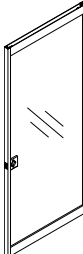
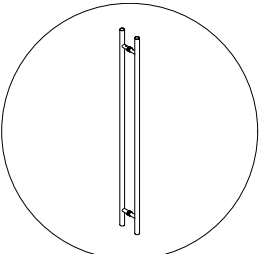
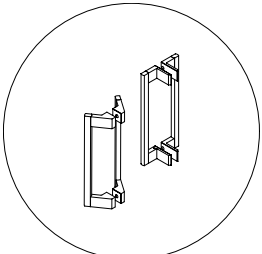
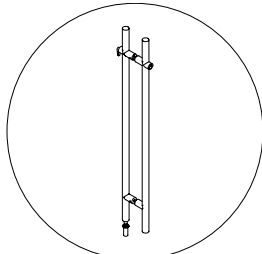
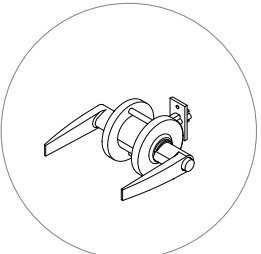
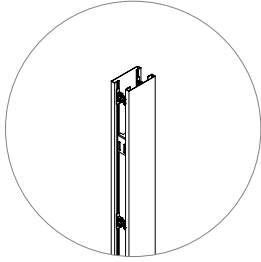
F J F W E Garniture d'extrémité

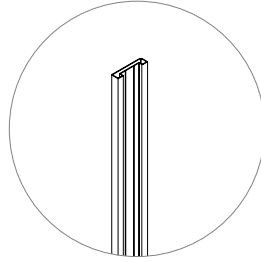

F J S H P Ensemble de rails horizontaux

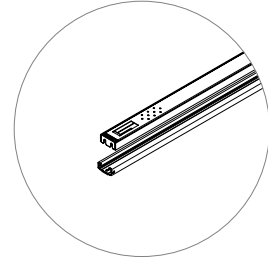

F J S V P Montant

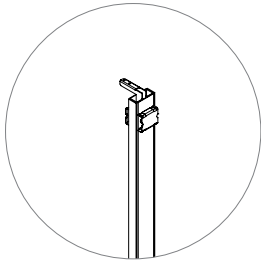

F J S T H Demi-transition horizontale

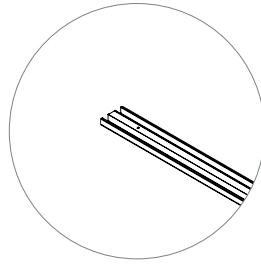

F J S T V Demi-transition verticale

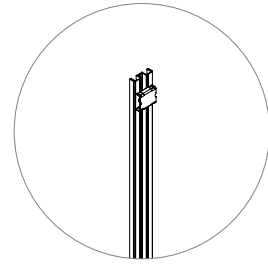

F J S W G Joint de cloison



tableau d'ensemble – panneaux intercalaires pour cloison et portes

F J H C F Élément de châssis de plafond horizontal pour panneau intercalaire en verre



F J H B F Élément de châssis de plancher horizontal pour panneau intercalaire en verre

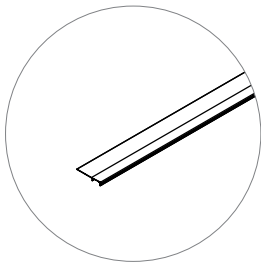
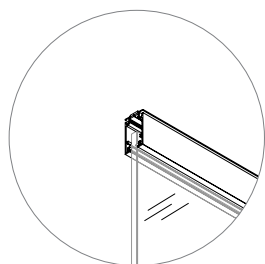
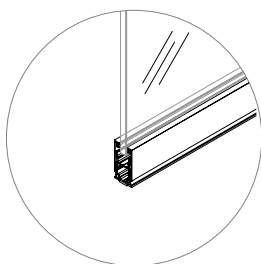

F J H G A Panneau intercalaire en verre – 10 mm d'épaisseur



F J H G B Panneau intercalaire en verre – 12 mm d'épaisseur



F J H C P Raccord en plastique transparent pour panneau intercalaire en verre

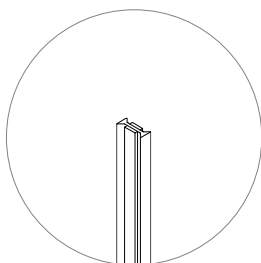

F J H C T Raccord en ruban pour panneau intercalaire en verre

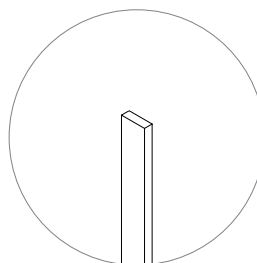

F J H W S Raccord de départ pour panneau intercalaire en verre

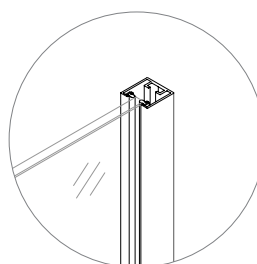
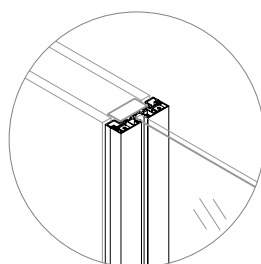
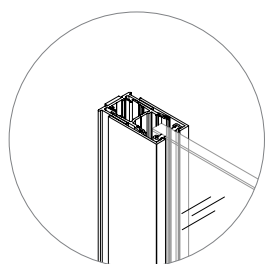

F C A K Activateur

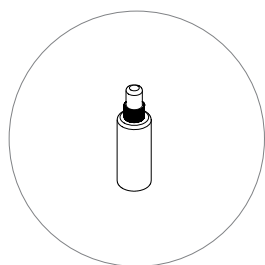

F J F T Ruban en mousse



tableau d'ensemble – panneaux intercalaires pour cloison et portes

F J 1 L

Panneau intercalaire en verre, battant simple en placage pour porte pivotante

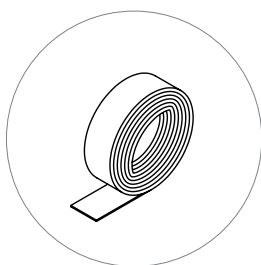
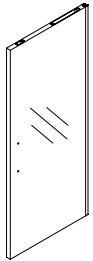

F J 3 L

Panneau intercalaire en verre, battant simple en placage pour porte pivotante à vitre encastrée

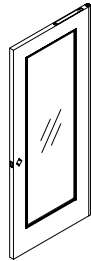

F J 5 L

Panneau intercalaire en verre, battant simple sans cadre pour porte pivotante

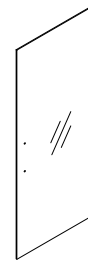

F J 7 L

Panneau intercalaire en verre, battant simple avec cadre pour porte pivotante



F J X J

Panneau intercalaire en verre, ensemble de jambages pour porte pivotante simple



F J H C D

Raccord de montant pour porte pivotante à panneau intercalaire en verre

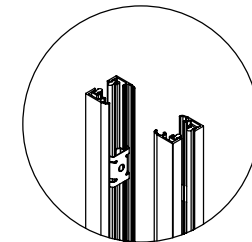

F J H H C P

Panneau intercalaire en verre, poignée de porte à hauteur plafond

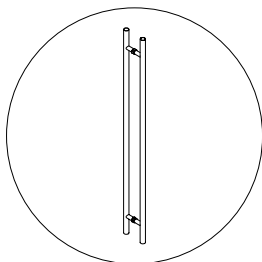

F J H H L P

Panneau intercalaire en verre, poignée de porte linéaire

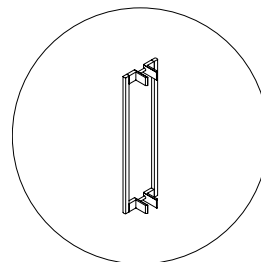

F J H H F P

Panneau intercalaire en verre, poignée de porte à hauteur plancher

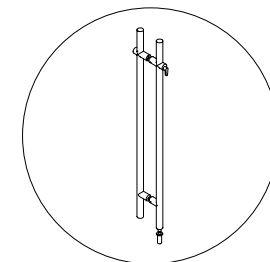

F J H H S X

Panneau intercalaire, poignée de porte ALX Series de Schlage



tableau d'ensemble – écrans et lames

F J S T K Ensemble de rails
d'écran



F J T F S Écran en feutre à motif

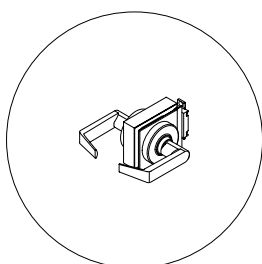
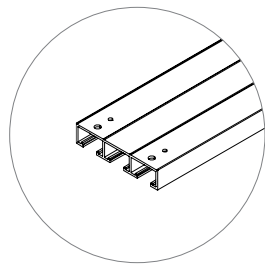
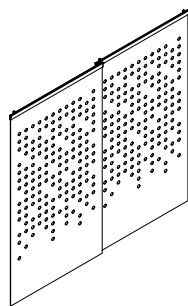

F J V F Ensemble de châssis
pour lames

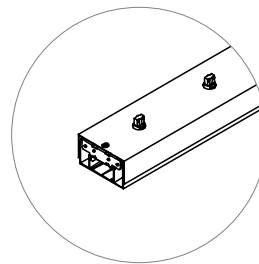

F J V R Lames



tableau d'ensemble – surfaces de travail

F J T W F K Support de surface de travail



F J T L F P Ensemble de panneaux pour surface de travail hauteur bar

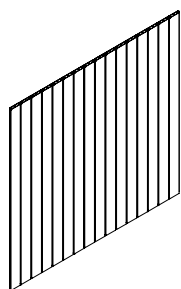
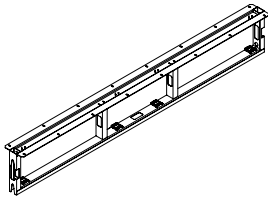
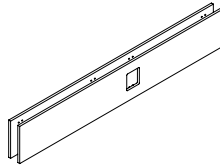

F J T W S F Surface de travail hauteur bar

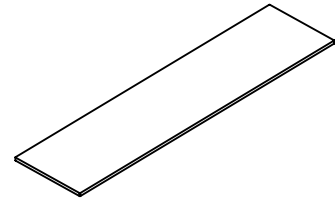

F J T W D G Passe-fils circulaire pour surface de travail



tableau d'ensemble – écrans déflecteurs

F J B B

Traverse

F J B F

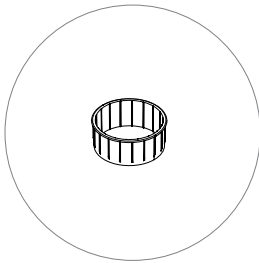
Écrans déflecteurs



tableau d'ensemble – électricité, éclairage et communications

E L S F J Interrupteur d'éclairage



E P D M C F J Module d'alimentation/communication vertical – communication

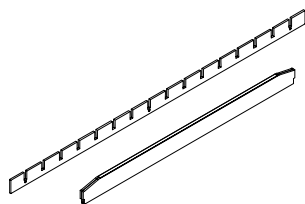
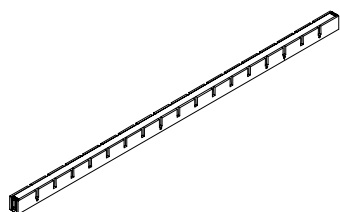
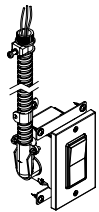
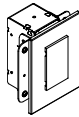

E P D M S F J Module d'alimentation/communication vertical – simple

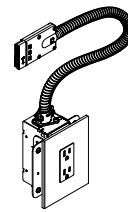

E P D M D F J Module d'alimentation/communication vertical – double

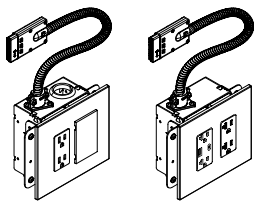

E P D H C F J Module d'alimentation/communication horizontal – communication

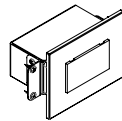

E P D H S F J Module d'alimentation/communication horizontal – simple

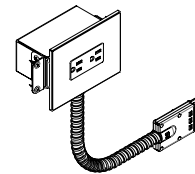

E P D H D F J Module d'alimentation/communication horizontal – double

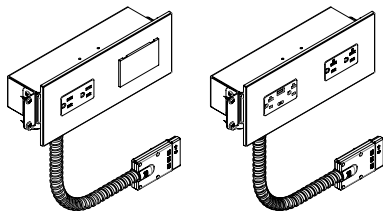

E P D S C F J Câble de démarrage pour alimentation/communication



E P D C H F J Câble de raccordement électrique pour alimentation/communication

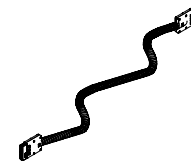

E P D I C F J Connecteur rectiligne pour alimentation/communication

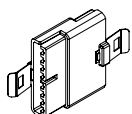

E P D D B F J Séparateur à quatre voies pour alimentation/communication

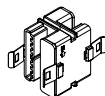

E L W M L F J Lampe murale



tableau d'ensemble – électricité, éclairage et communications

E L P F F J Câble de lampe

E L W M G F J Gestionnaire de
câbles pour lampe
Landscape

E P Q F J Colonnnette d'alimentation

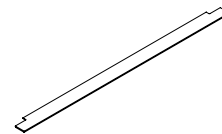

tableau d'ensemble – accessoires

F J I T Outils d'installation



F J I N Quincaillerie de raccordement

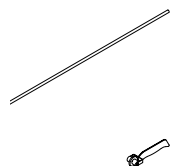
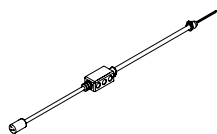
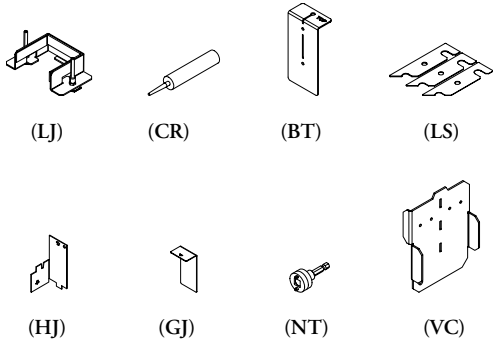
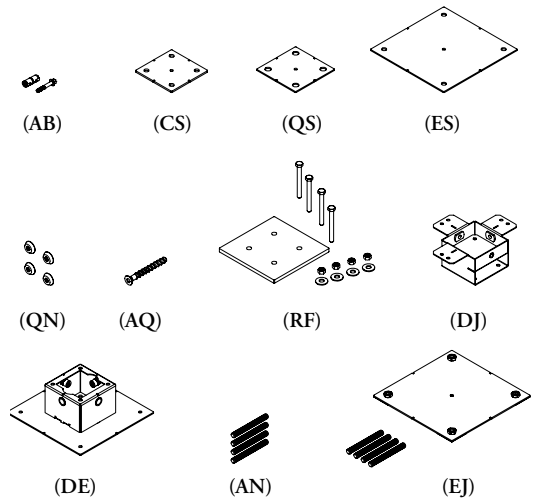

F J K K Clé de contrôle

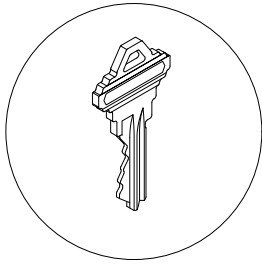

cadre

cadre

APERÇU DU CADRE	32
CONFIGURATION DU CADRE	34
AMÉNAGEMENTS AVEC RACCORDS DE POTEAUX ET DE POUTRES .	38
ANCRAGE DU CADRE	39

aperçu du cadre

Le cadre se compose simplement des éléments suivants.

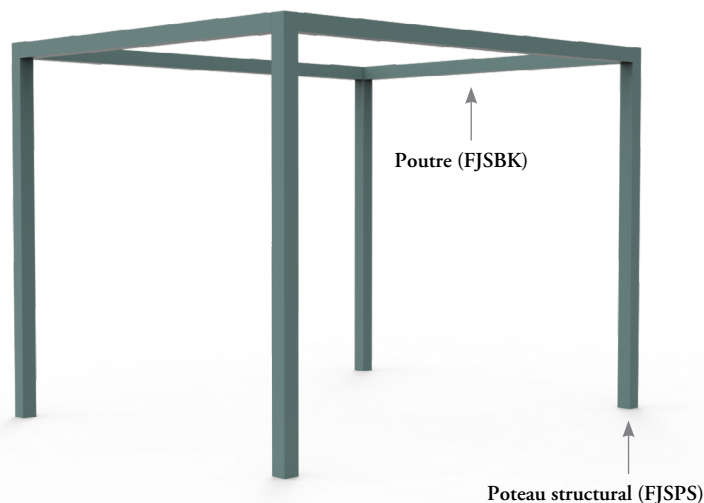

Finition : Accent, Mica ou Foundation (sauf les finis texturés).

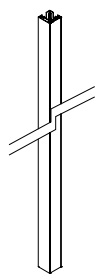

Poteau structural (FJSPS)

- Éléments compris :
 - Poteau
 - Cache-poteau
 - Plaque d'ancrage
- Hauteur : 96 po
- Type :
 - Rectiligne
 - Deux poutres
 - Trois poutres
 - Quatre poutres
- Préparation pour surface de travail en option
- Découpe d'alimentation en option : 35 po ou 28 po (ou les deux)
- Orientation du cache-poteau :
 - Deux poutres : gauche ou droite
 - Sans orientation
- Orientation de la surface de travail :
 - Gauche
 - Droite ou centre
 - Gauche et droite
- Ancrages et outils d'installation vendus séparément.

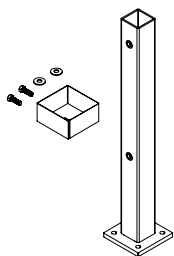

Assemblage de plancher (FJSPW)

- Éléments compris : Assemblage standard pour l'ancrage au plancher
- Options :
 - 4 po x 4 po, ancrage (S)
 - 4 1/4 po x 4 1/4 po, ancrage (T)
 - 4 1/4 po x 4 1/4 po, adhérence, tige et écrou (U)
 - 8 po x 8 po, adhérence, tige et écrou (V)

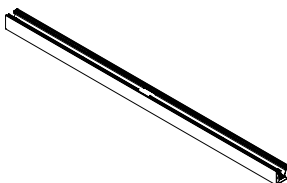

Poutre structurale (FJSBK)

- Éléments compris : Poutre
- Longueur : 40 po à 144 7/8 po (par intervalles de 1/8 po)
- Longueur déterminée par la surface de travail (le cas échéant)

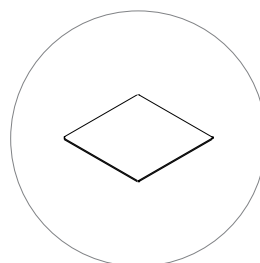

Capuchon supérieur de poteau structural (FJSPC)

- Éléments compris : Capuchon

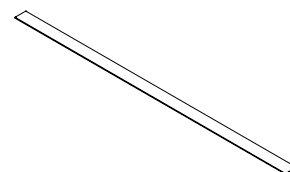

Cache-poutre structurale (FJSBC)

- Éléments compris : Cache-poutre
- Longueur : 40 po à 144 7/8 po (par intervalles de 1/8 po)
- Longueur déterminée par la poutre

Le cadre se compose simplement des éléments suivants.

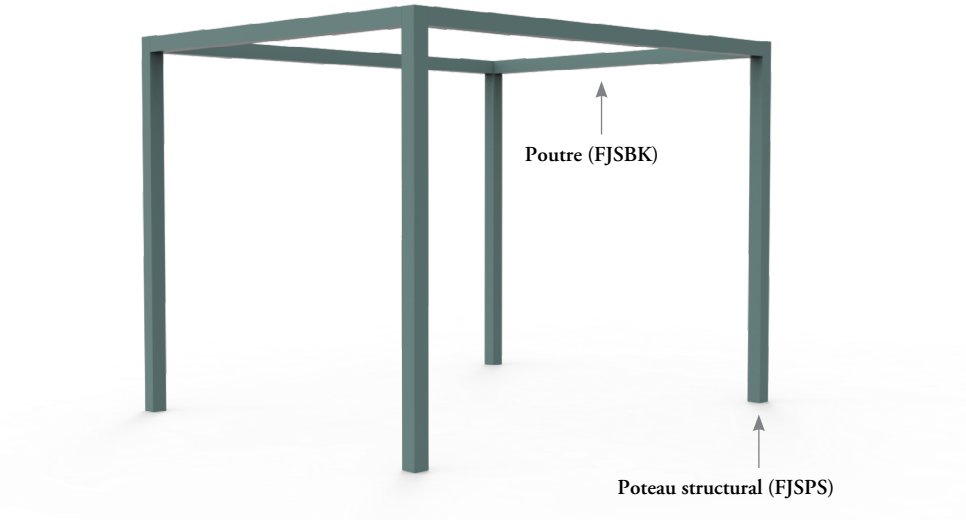

Accessoires offerts

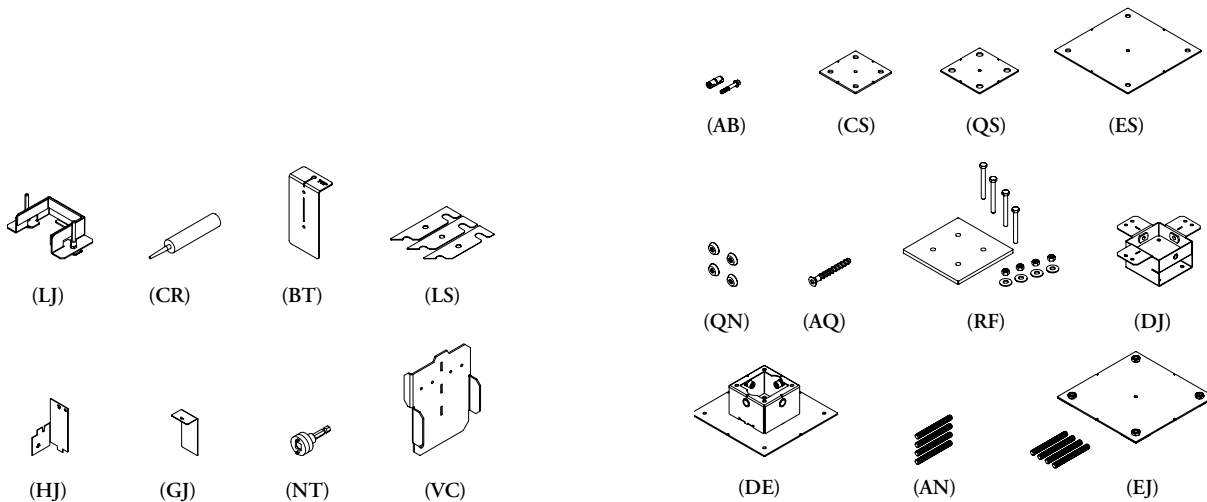

Outils d'installation (FJIT)

- Options :
 - Ensemble de nivellement pour poteau (LJ)
 - Trousse de réparation de béton (CR)
 - Gabarit d'installation mi-vertical, mi-horizontale (HJ)
 - Gabarit d'installation pour panneau intercalaire en verre (GJ)
 - Cales de nivellement (LS)
 - Outil de serrage d'écrous (NT)
 - Gabarit de positionnement des traverses (BT)
 - Gabarit pour rails de base et de plafond à lames articulées (VC)

Quincaillerie de raccordement (FJIN)

- Options :
 - Ancrage et vis à béton (4 po x 4 po) (AB)
 - Vis à béton (4 1/4 po x 4 1/4 po) (AQ)
 - Espaceur de tapis pour poteau (4 po x 4 po) (CS)
 - Espaceur de tapis pour poteau (4 1/4 po x 4 1/4 po) (QS)
 - Espaceur de tapis pour poteau (8 po x 8 po) (ES)
 - Ensemble pour plancher surélevé (RF)
 - Gabarit de perçage pour poteau (4 po x 4 po) (DJ)
 - Gabarit de perçage pour poteau (4 1/4 po x 4 1/4 po ou 8 po x 8 po) (DE)
 - Ancrage et écrou à béton (8 po x 8 po) (AN)
 - Écrou à béton (4 1/4 po x 4 1/4 po) (QN)
 - Trousse d'installation de l'ancrage (8 po x 8 po) (EJ)

guide des applications

configuration du cadre

Voici les configurations possibles du cadre.

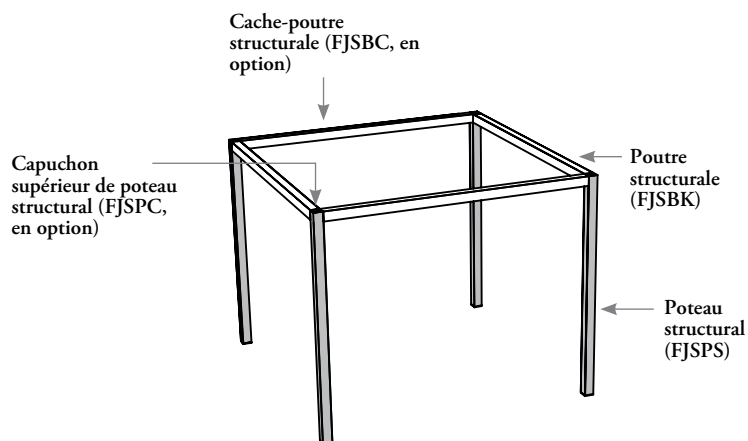

Chaque cadre doit comporter au moins:

- 4 poteaux
- 4 poutres

Dans les configurations complexes, les poutres et poteaux peuvent être partagés par différentes sections du cadre.

En voici quelques exemples.

- Les poteaux partagés sont en rouge.
- Les poutres partagées sont en bleu.

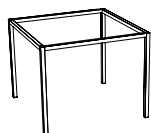

4 poteaux
4 poutres

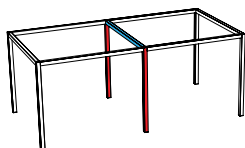

6 poteaux
7 poutres

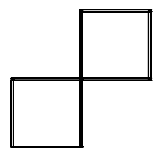
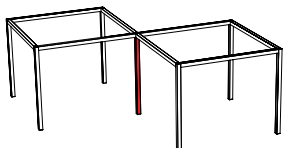

7 poteaux
8 poutres

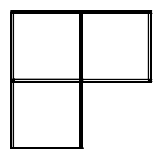
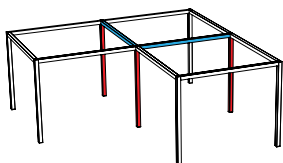

8 poteaux
10 poutres

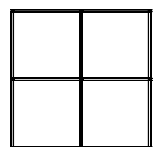
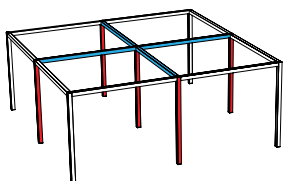

9 poteaux
12 poutres

Voici les configurations possibles du cadre.

Le cadre est formé de carrés et de rectangles, qui peuvent se combiner en différentes tailles pour former une grande structure.

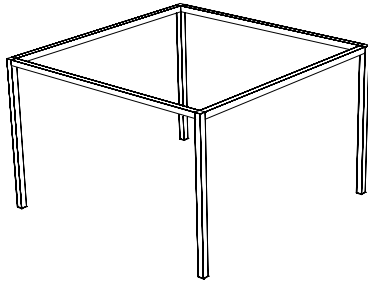

Il est possible d'ajouter un poteau auxiliaire pour subdiviser un côté de la configuration (exemple 1) ou pour combiner deux structures de largeurs différentes (exemple 2). Ce poteau divise alors la poutre en sections, qui doivent mesurer au moins 40 po de longueur chacune.

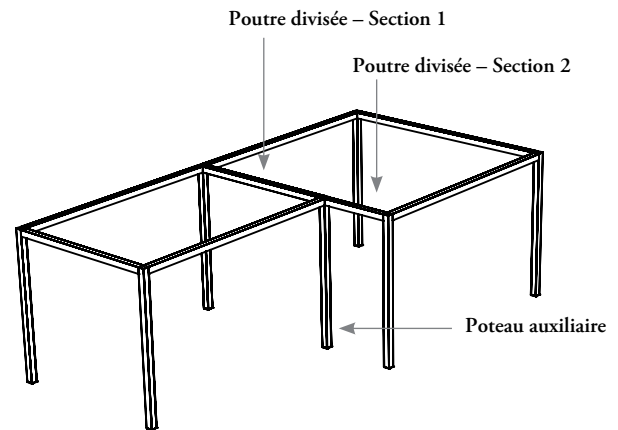
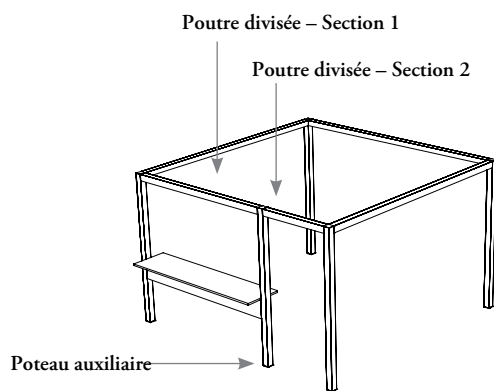

configuration du cadre (suite)

Voici les configurations possibles du cadre avec poteaux auxiliaires.

Les configurations ci-dessous sont possibles, selon la largeur. Voir la section propre à chaque option.

Il n'est pas possible de placer deux poteaux auxiliaires de façon à créer deux ouvertures de suite sans panneau intercalaire. Voir les exemples.

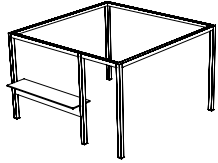
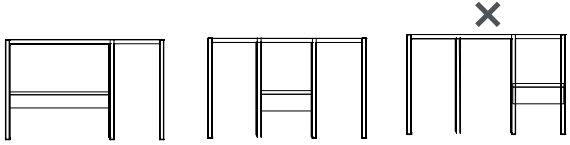
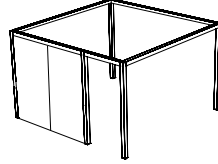
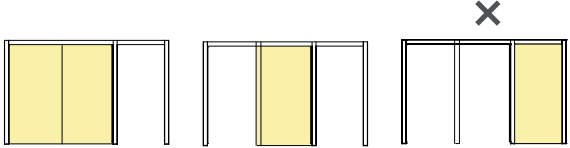
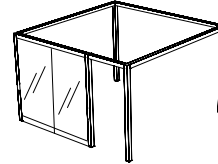
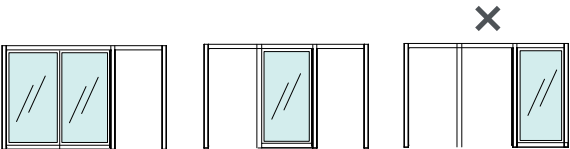
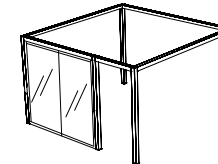
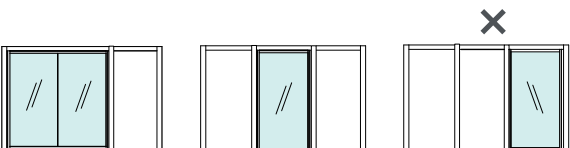
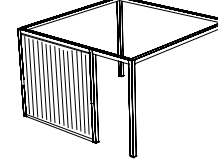
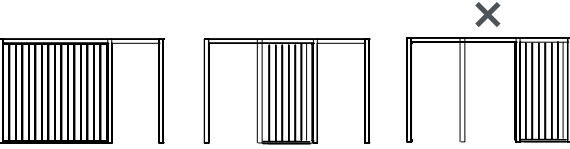
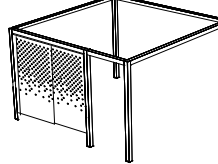
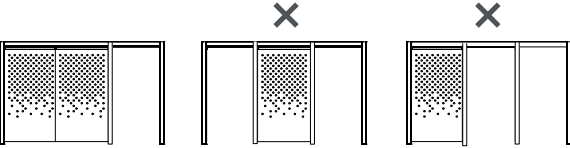
 <p>Surfaces de travail</p>	 <p>1 poteau auxiliaire, surface de travail d'un côté</p> <p>2 poteaux auxiliaires, surface de travail au milieu</p> <p>2 poteaux auxiliaires, surface de travail d'un côté</p>
 <p>Panneau intercalaire – Cloison</p>	 <p>1 poteau auxiliaire, panneau intercalaire d'un côté</p> <p>2 poteaux auxiliaires, panneau intercalaire au milieu</p> <p>2 poteaux auxiliaires, panneau intercalaire d'un côté</p>
 <p>Panneau intercalaire en verre – Cloison</p>	 <p>1 poteau auxiliaire, panneau intercalaire d'un côté</p> <p>2 poteaux auxiliaires, panneau intercalaire au milieu</p> <p>2 poteaux auxiliaires, panneau intercalaire d'un côté</p>
 <p>Panneau intercalaire en verre</p>	 <p>1 poteau auxiliaire, panneau intercalaire d'un côté</p> <p>2 poteaux auxiliaires, panneau intercalaire au milieu</p> <p>2 poteaux auxiliaires, panneau intercalaire d'un côté</p>
 <p>Lames</p>	 <p>1 poteau auxiliaire, lames d'un côté</p> <p>2 poteaux auxiliaires, lames au milieu</p> <p>2 poteaux auxiliaires, lames d'un côté</p>
 <p>Écrans</p>	 <p>1 poteau auxiliaire, écrans d'un côté</p> <p>2 poteaux auxiliaires, écrans au milieu</p> <p>2 poteaux auxiliaires, écrans d'un côté</p>

guide des applications

configuration du cadre (suite)

Voici les configurations possibles du cadre.

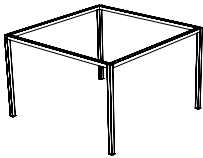
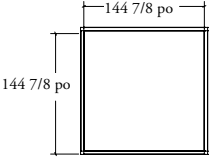
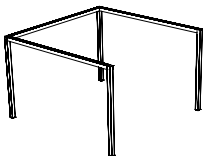
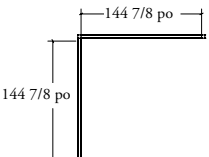
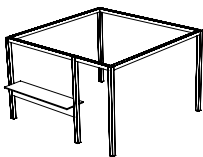
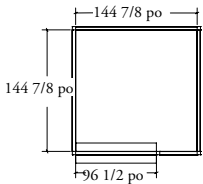
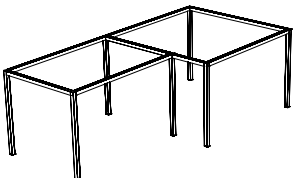
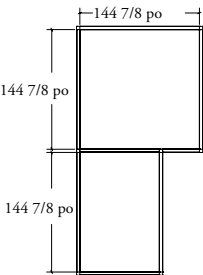
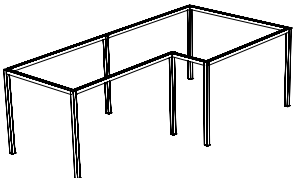
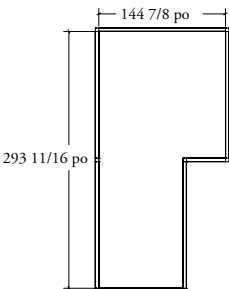
✓	 	<p>L'ouverture maximale entre les poteaux est de 144 7/8 po x 144 7/8 po.</p>
✗	 	<p>Qu'il soit carré ou rectangulaire, le cadre doit être fermé.</p>
✓	 	<p>Si une surface de travail est plus courte que la poutre qui la surplombe, un poteau auxiliaire est requis.</p>
✓	 	<p>Si une structure est placée à côté d'une structure plus grande, un poteau auxiliaire peut être ajouté pour diviser la poutre en deux sections.</p>
✗	 	<p>Les poutres doivent former des carrés ou des rectangles fermés. Aucune série de poutres ne peut mesurer plus de 144 7/8 po sans poutre intermédiaire perpendiculaire.</p>

aménagements avec raccords de poteaux et de poutres

Voici les différents types de raccordement servant à bâtir le cadre.

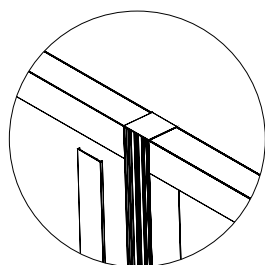
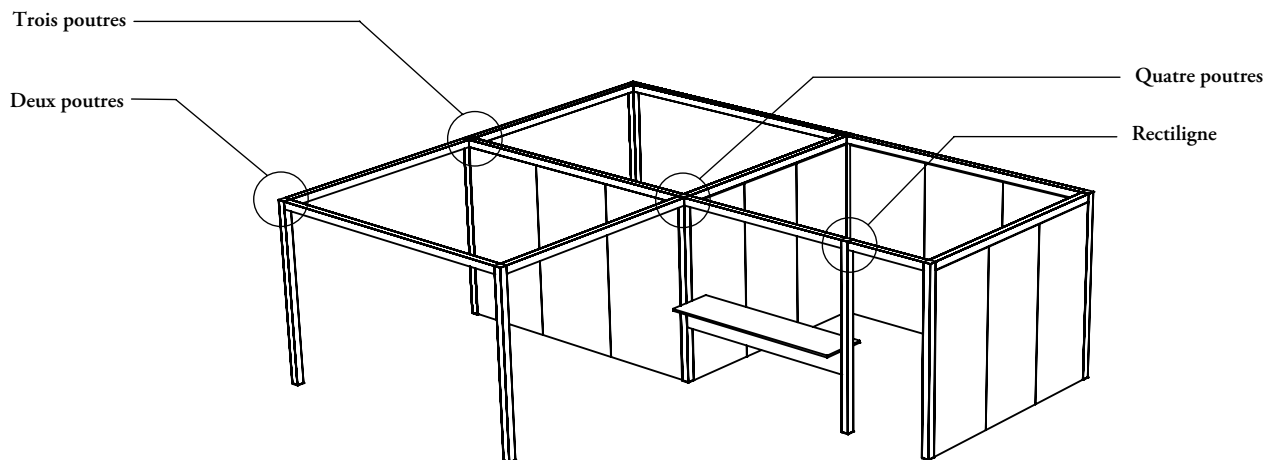

Rectiligne – Sans orientation

Le cache-poteau est toujours sur l'un des deux côtés perpendiculaires aux poutres.

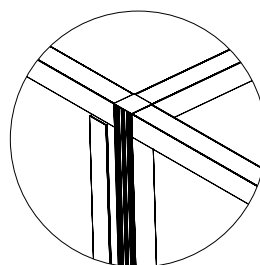

Trois poutres – Sans orientation

Le cache-poteau est toujours à l'opposé de la poutre centrale.

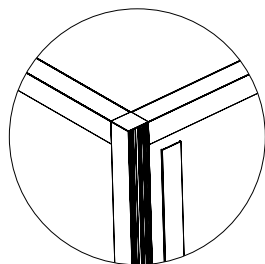

Deux poutres – Droite

Le cache-poteau est toujours du côté extérieur droit (face au coin).

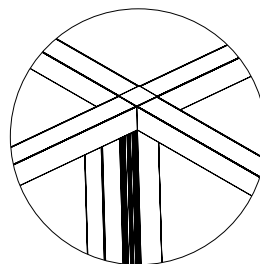

Quatre poutres – Sans orientation

Le cache-poteau peut être placé de n'importe quel côté.

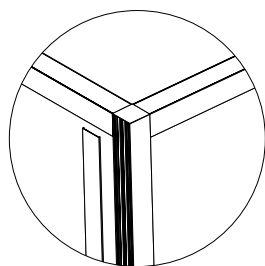

Deux poutres – Gauche

Le cache-poteau est toujours du côté extérieur gauche (face au coin).

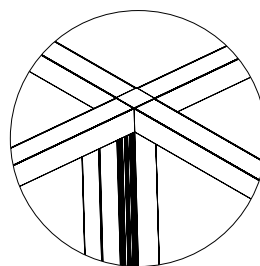

Cache-poutre (FJSBC) et capuchon supérieur de poteau (FJSPC)

Ces éléments sont optionnels.

Ci-dessous se trouvent les deux options d'ancrage du cadre au plancher.

Chaque cadre WithIn utilise l'une des méthodes d'ancrage suivantes.

montage sur la surface

Il s'agit de la méthode standard. Le poteau structural (FJSPS) et l'assemblage de plancher (FJSPW) sont vendus séparément. L'ancrage se fait directement dans le plancher de béton. S'il y a lieu, utiliser la quincaillerie de raccordement (FJIN), option CS (espaceur de tapis).

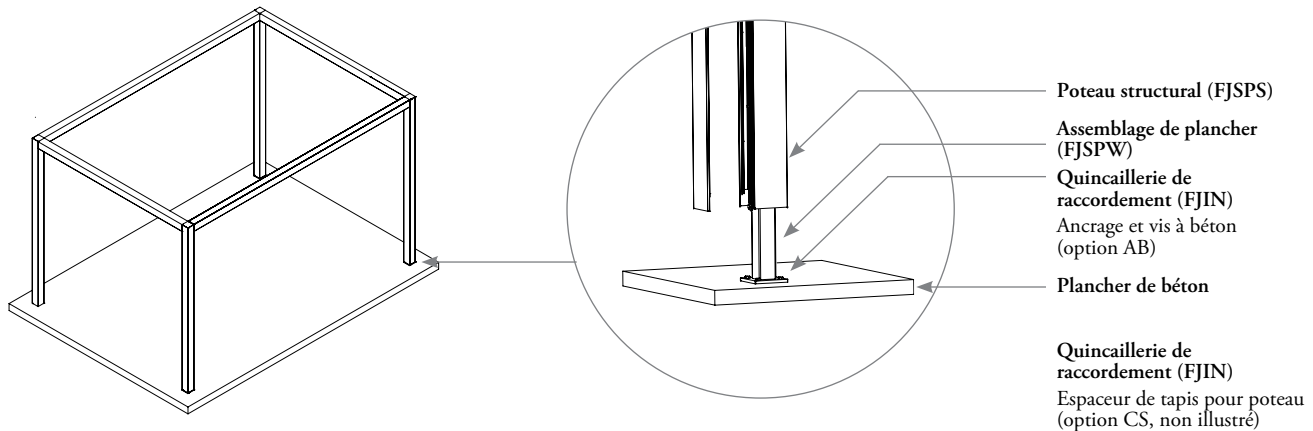

Les outils d'installation et la quincaillerie de raccordement ne sont pas compris et se commandent séparément :

- Utiliser un ancrage et une vis à béton (option AB de la quincaillerie de raccordement [FJIN]) par poteau.
- Utiliser un espaceur de tapis pour poteau (option CS de la quincaillerie de raccordement [FJIN]) pour marquer l'emplacement final des poteaux structuraux avant l'installation du tapis, le cas échéant.
- Utiliser un gabarit de perçage pour poteau (option DJ de la quincaillerie de raccordement [FJIN]) pour chaque ensemble de six poteaux commandés ou pour chaque espace aménagé, s'il compte moins de six poteaux.
- Utiliser un ensemble de nivellement pour poteau (option LJ des outils d'installation [FJIT]) pour chaque ensemble de quatre poteaux commandés.
- Utiliser une trousse de réparation de béton (option CR des outils d'installation [FJIT]) par espace aménagé.
- Utiliser un gabarit d'installation mi-vertical, mi-horizontal (option HJ des outils d'installation [FJIT]) pour chaque aménagement comportant des panneaux intercalaires pour cloison.
- Utiliser deux gabarits d'installation pour panneaux intercalaires en verre (option GJ des outils d'installation [FJIT]) pour chaque aménagement comportant des panneaux intercalaires en verre.

ancrage du cadre (suite)

montage sur plancher surélevé

Si le cadre WithIn doit être installé sur un plancher surélevé, son emplacement doit être prévu d'après le plan du plancher surélevé, de sorte que les poteaux soient placés sur un carreau et non directement sur un support de plancher.

Les illustrations suivantes montrent la méthode optimale pour ancrer un poteau structural (FJSPS) et un assemblage de plancher (FJSPW) sur un plancher surélevé.

Il faut commander séparément un ensemble pour plancher surélevé (option RF de la quincaillerie de raccordement [FJIN]) par poteau. Il se fixe à la plaque d'ancrage en acier comprise avec le poteau.

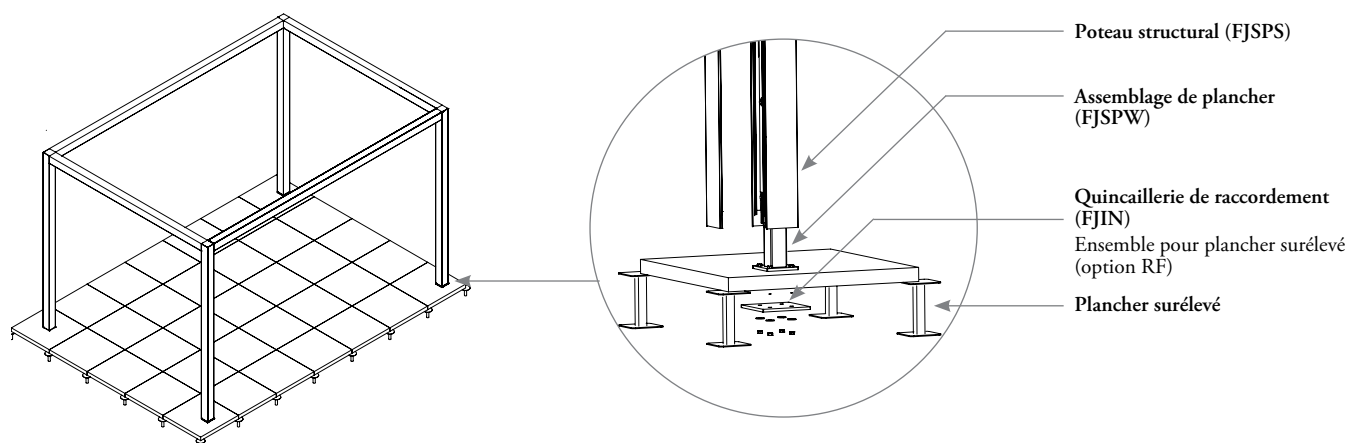

- La quincaillerie d'installation n'est pas comprise.
- Tous les poteaux doivent être ancres.
- Utiliser un espaceur de tapis pour poteau (option CS de la quincaillerie de raccordement [FJIN]) pour marquer l'emplacement final des poteaux structuraux avant l'installation du tapis, le cas échéant.
- Utiliser un gabarit de perçage pour poteau (option DJ de la quincaillerie de raccordement [FJIN]) pour chaque ensemble de six poteaux commandés ou pour chaque espace aménagé, s'il compte moins de six poteaux.
- Utiliser un ensemble de nivellement pour poteau (option LJ des outils d'installation [FJIT]) pour chaque ensemble de quatre poteaux commandés.
- Utiliser un gabarit d'installation mi-vertical, mi-horizontale (option HJ des outils d'installation [FJIT]) pour chaque aménagement comportant des panneaux intercalaires pour cloison.
- Utiliser deux gabarits d'installation pour panneaux intercalaires en verre (option GJ des outils d'installation [FJIT]) pour chaque aménagement comportant des panneaux intercalaires en verre.

La plaque d'ancrage ne peut pas être ancrée à la zone restreinte sur un plancher surélevé, tel qu'illustré ci-dessous

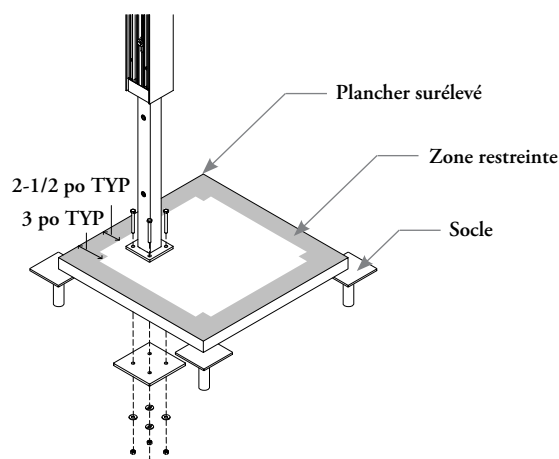





panneaux intercalaires pour
cloison et portes



panneaux intercalaires pour cloison et portes

PRÉSENTATION DES PANNEAUX INTERCALAIRES POUR CLOISON ET DES PORTES	44
APERÇU DES PANNEAUX PORTRAIT MONOLITHIQUES	46
APERÇU DES PANNEAUX PORTRAIT À SÉPARATION CENTRALE	47
APERÇU DES PANNEAUX PORTRAIT EN DEUX SECTIONS	48
APERÇU DES PANNEAUX PORTRAIT EN TROIS SECTIONS	49
APERÇU DES PANNEAUX PORTRAIT POUR CLOISON DE SERVICE	50
APERÇU DES PANNEAUX LANDSCAPE À SÉPARATION CENTRALE	52
APERÇU DES PANNEAUX LANDSCAPE EN TROIS SECTIONS	53
APERÇU DES PANNEAUX LANDSCAPE POUR CLOISON DE SERVICE	54
PRÉSENTATION DES HAUTEURS DES PANNEAUX	56
MATÉRIAUX ET LARGEURS DES PANNEAUX	57
FINITIONS EN TISSU DES PANNEAUX	58
PLANIFICATION DE LA LARGEUR DES PANNEAUX	60
PLANIFICATION DES POTEAUX ET DES POUTRES POUR PANNEAUX	60
PRÉSENTATION DES COMPOSANTS DE CADRE POUR PANNEAUX	61
APERÇU DES ENSEMBLES ET DES COMPOSANTS DE CADRE POUR PANNEAUX	63
PLANIFICATION DES COMPOSANTS DE CADRE POUR PANNEAUX	64
PLANIFICATION DES MONTANTS	66
SÉLECTION DES MONTANTS	67
AMÉNAGEMENTS AVEC RAILS HORIZONTAUX POUR PANNEAUX VERTICAUX	69
AMÉNAGEMENTS AVEC RAILS HORIZONTAUX POUR PANNEAUX HORIZONTAUX	69
APERÇU DES PANNEAUX INTERCALAIRES VITRÉS POUR CLOISON	70
EMPLACEMENTS POSSIBLES DES PANNEAUX INTERCALAIRES VITRÉS POUR CLOISON	71
PORTES POUR PANNEAUX INTERCALAIRES	72

présentation des panneaux intercalaires pour cloison et des portes

	Types	
Monolithique		C'est le type idéal si l'on veut un panneau plein allant du plancher à la poutre.
En deux sections		C'est le type idéal si l'on veut aménager des fenêtres hautes.
À séparation centrale		C'est le type idéal si l'on souhaite utiliser des panneaux Landscape pouvant atteindre 120 po de largeur (selon le matériau).
Pour cloison de service		C'est le type idéal pour intégrer les options de cloison de service (tableaux blanc et punaisable).
En trois sections		C'est le type idéal pour se coordonner à la hauteur de référence.

présentation des panneaux intercalaires pour cloison et des portes

	Types	
Verre pleine hauteur		C'est le type idéal si l'on veut des panneaux en verre qui vont de la base à la poutre.
Verre à séparation centrale		C'est le type idéal si l'on veut aussi utiliser un panneau en placage ou recouvert de tissu à séparation centrale.
Portrait avec porte		C'est le type idéal si l'on veut de l'intimité; la porte est offerte pour toutes les configurations de panneaux.
Landscape avec porte		C'est le type idéal si l'on veut de l'intimité; la porte est offerte pour toutes les configurations de panneaux.

aperçu des panneaux portrait monolithiques

Voici les différents panneaux intercalaires Portrait monolithiques.

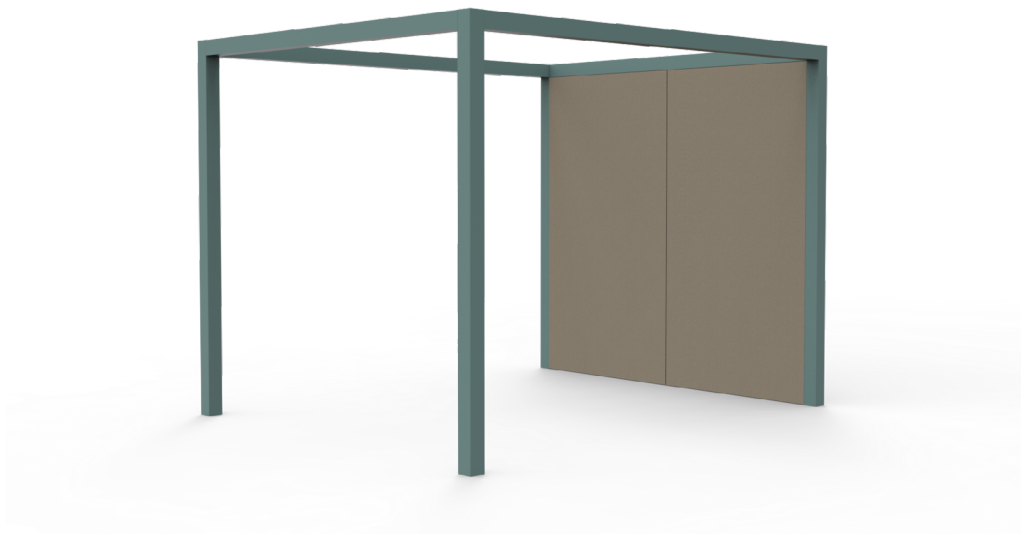

Finition : Stratifiés pour panneaux ou Flintwood

Tissu : Tissus architecturaux ou TFC

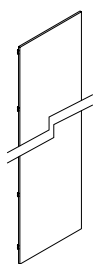

Panneau en placage Portrait monolithique (FJFPMN)

- Hauteur : 92 po
- Largeur : 12 po à 48 po (par intervalles de 1/8 po)
- Découpes d'alimentation :
 - Verticale, simple ou double, à 15 po du sol
 - Horizontale, simple ou double, à 35 po du sol

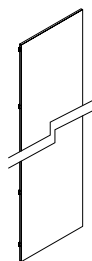

Panneau recouvert de tissu Portrait monolithique (FJFPRMN)

- Hauteur : 92 po
- Largeur : 12 po à 48 po (par intervalles de 1/8 po)
- Découpes d'alimentation :
 - Verticale, simple ou double, à 15 po du sol
 - Horizontale, simple ou double, à 35 po du sol

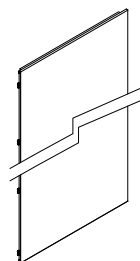

Panneau insonorisant punaisable Portrait monolithique (FJFAMN)

- Hauteur : 92 po
- Largeur : 12 po à 48 po (par intervalles de 1/8 po)

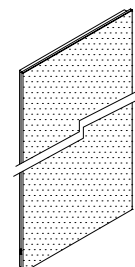

Panneau insonorisant en métal microperforé Portrait monolithique (FJFMPMN)

- Hauteur : 92 po
- Largeur : 12 po à 44 po (par intervalles de 1/8 po)

aperçu des panneaux portrait à séparation centrale

Voici les différents panneaux intercalaires Portrait à séparation centrale.



Finition : Stratifiés pour panneaux ou Flintwood

Tissu : Tissus architecturaux ou TFC

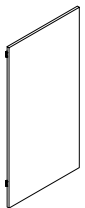

Panneau en placage Portrait monolithique à séparation centrale, niveau 1 (FJFPMSM)

- Hauteur : 48 po
- Largeur : 12 po à 48 po (par intervalles de 1/8 po)
- Découpes d'alimentation :
 - Verticale, simple ou double, à 15 po du sol
 - Horizontale, simple ou double, à 35 po du sol

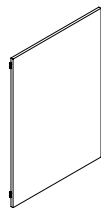

Panneau en placage Portrait à séparation centrale, niveau 2 (FJFPMS2)

- Hauteur : 44 po
- Largeur : 12 po à 48 po (par intervalles de 1/8 po)

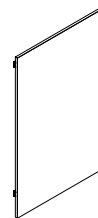

Panneau recouvert de tissu Portrait monolithique à séparation centrale, niveau 1 (FJFPRMSM)

- Hauteur : 48 po
- Largeur : 12 po à 48 po (par intervalles de 1/8 po)
- Découpes d'alimentation :
 - Verticale, simple ou double, à 15 po du sol
 - Horizontale, simple ou double, à 35 po du sol

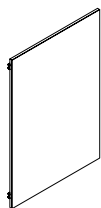

Panneau recouvert de tissu Portrait à séparation centrale, niveau 2 (FJFPRMS2)

- Hauteur : 44 po
- Largeur : 12 po à 48 po (par intervalles de 1/8 po)

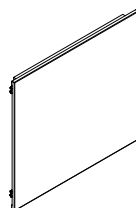

Panneau insonorisant punaisable Portrait à séparation centrale, niveau 2 (FJFPAMS2)

- Hauteur : 44 po
- Largeur : 12 po à 48 po (par intervalles de 1/8 po)

aperçu des panneaux portrait en deux sections

Voici les différents panneaux intercalaires Portrait en deux sections.



Finition : Stratifiés pour panneaux ou Flintwood

Tissu : Tissus architecturaux ou TFC

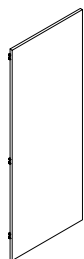

Panneau en placage Portrait monolithique en deux sections, niveau 1 (FJFPBSM)

- Hauteur : 62 po
- Largeur : 12 po à 48 po (par intervalles de 1/8 po)
- Découpes d'alimentation :
 - Verticale, simple ou double, à 15 po du sol
 - Horizontale, simple ou double, à 35 po du sol

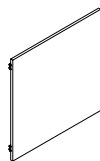

Panneau en placage Portrait en deux sections, niveau 2 (FJFPBS2)

- Hauteur : 30 po
- Largeur : 12 po à 48 po (par intervalles de 1/8 po)

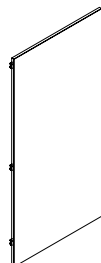

Panneau recouvert de tissu Portrait monolithique en deux sections, niveau 1 (FJFPRBSM)

- Hauteur : 62 po
- Largeur : 12 po à 48 po (par intervalles de 1/8 po)
- Découpes d'alimentation :
 - Verticale, simple ou double, à 15 po du sol
 - Horizontale, simple ou double, à 35 po du sol

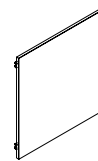

Panneau recouvert de tissu Portrait en deux sections, niveau 2 (FJFPRBS2)

- Hauteur : 30 po
- Largeur : 12 po à 48 po (par intervalles de 1/8 po)

aperçu des panneaux portrait en trois sections

Voici les différents panneaux intercalaires Portrait en trois sections.

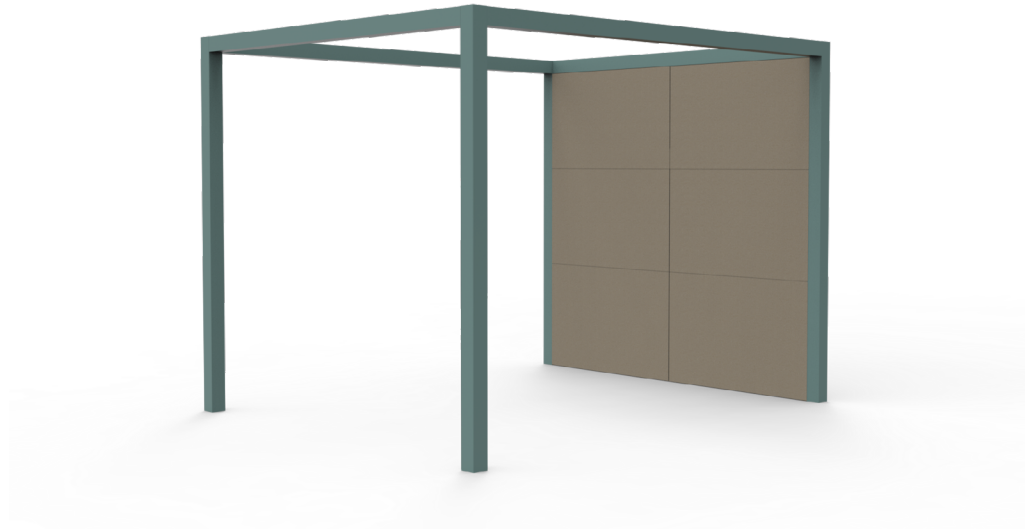

Finition : Stratifiés pour panneaux ou Flintwood

Tissu : Tissus architecturaux ou TFC

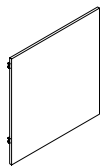

Panneau en placage Portrait monolithique en trois sections, niveau 1 (FJFPRTSM)

- Hauteur : 32 po
- Largeur : 12 po à 48 po (par intervalles de 1/8 po)
- Découpes d'alimentation :
 - Verticale, simple ou double, à 15 po du sol

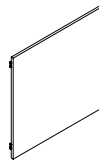

Panneau en placage Portrait en trois sections, niveau 2 (FJFPRTS2)

- Hauteur : 30 po
- Largeur : 12 po à 48 po (par intervalles de 1/8 po)
- Découpes d'alimentation :
 - Horizontale, simple ou double, à 35 po du sol

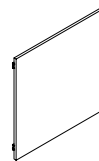

Panneau en placage Portrait en trois sections, niveau 3 (FJFPRTS3)

- Hauteur : 30 po
- Largeur : 12 po à 48 po (par intervalles de 1/8 po)

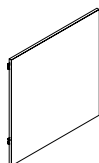

Panneau recouvert de tissu Portrait monolithique en trois sections, niveau 1 (FJFPRTSM)

- Hauteur : 32 po
- Largeur : 12 po à 48 po (par intervalles de 1/8 po)
- Découpes d'alimentation :
 - Verticale, simple ou double, à 15 po du sol

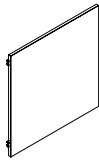

Panneau recouvert de tissu Portrait en trois sections, niveau 2 (FJFPRTS2)

- Hauteur : 30 po
- Largeur : 12 po à 48 po (par intervalles de 1/8 po)
- Découpes d'alimentation :
 - Horizontale, simple ou double, à 35 po du sol

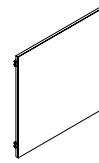

Panneau recouvert de tissu Portrait en trois sections, niveau 3 (FJFPRTS3)

- Hauteur : 30 po
- Largeur : 12 po à 48 po (par intervalles de 1/8 po)

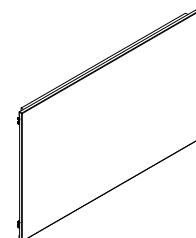

Panneau insonorisant punaisable Portrait en trois sections, niveau 2 (FJFPATS2)

- Hauteur : 30 po
- Largeur : 12 po à 48 po (par intervalles de 1/8 po)

aperçu des panneaux portrait pour cloison de service

Voici les différents panneaux intercalaires Portrait pour cloison de service.



Finition : Stratifiés pour panneaux ou Flintwood

Tissu : Tissus architecturaux ou TFC

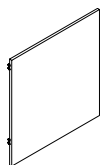

Panneau en placage Portrait monolithique pour cloison de service, niveau 1 (FJFPTWM)

- Hauteur : 32 po
- Largeur : 12 po à 48 po (par intervalles de 1/8 po)
- Découpes d'alimentation :
 - Verticale, simple ou double, à 15 po du sol



Panneau en placage Portrait pour cloison de service, niveau 2 (FJFPTW2)

- Hauteur : 48 po
- Largeur : 12 po à 48 po (par intervalles de 1/8 po)
- Découpes d'alimentation :
 - Horizontale, simple ou double, à 35 po du sol

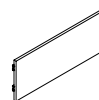

Panneau en placage Portrait pour cloison de service, niveau 3 (FJFPTW3)

- Hauteur : 12 po
- Largeur : 12 po à 48 po (par intervalles de 1/8 po)

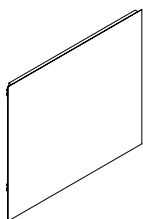

Panneau recouvert de tissu Portrait monolithique pour cloison de service, niveau 1 (FJFPRTWM)

- Hauteur : 32 po
- Largeur : 12 po à 48 po (par intervalles de 1/8 po)
- Découpes d'alimentation :
 - Verticale, simple ou double, à 15 po du sol

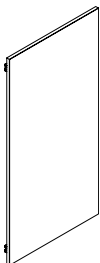

Panneau recouvert de tissu Portrait pour cloison de service, niveau 2 (FJFPRTW2)

- Hauteur : 48 po
- Largeur : 12 po à 48 po (par intervalles de 1/8 po)
- Découpes d'alimentation :
 - Horizontale, simple ou double, à 35 po du sol

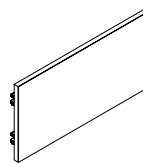

Panneau recouvert de tissu Portrait pour cloison de service, niveau 3 (FJFPRTW3)

- Hauteur : 12 po
- Largeur : 12 po à 48 po (par intervalles de 1/8 po)

aperçu des panneaux portrait pour cloison de service (suite)

Voici les différents panneaux intercalaires Portrait pour cloison de service.



Finition : Certaines couleurs de verre peint sur l'envers
 Certaines couleurs de peinture

Tissu : Tissus architecturaux ou TFC

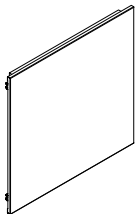

**Panneau insonorisant punaisable
 Portrait pour cloison de service, niveau 2
 (FJFPATW2)**

- Hauteur : 48 po
- Largeur : 12 po à 48 po (par intervalles de 1/8 po)

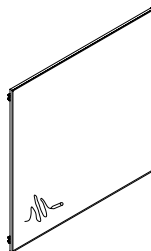

**Tableau blanc Portrait en verre peint sur
 l'envers encadré pour cloison de service,
 niveau 2 (FJFPYTW2)**

- Hauteur : 48 po
- Largeur : 12 po à 48 po (par intervalles de 1/8 po)

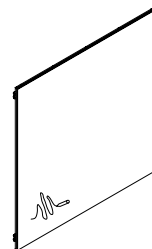

**Tableau blanc Portrait en verre peint sur
 l'envers sans cadre pour cloison de service,
 niveau 2 (FJFPXTW2)**

- Hauteur : 48 po
- Largeur : 12 po à 48 po (par intervalles de 1/8 po)

aperçu des panneaux landscape à séparation centrale

Voici les différents panneaux intercalaires Landscape à séparation centrale.



Finition : Stratifiés pour panneaux ou Flintwood

Tissu : Tissus pour panneaux ou TFC

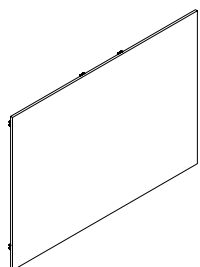

Panneau en placage Landscape monolithique à séparation centrale, niveau 1 (FJFLMSM)

- Hauteur : 48 po
- Largeur : 12 po à 120 po (par intervalles de 1/8 po)
- Découpes d'alimentation :
 - Verticale, simple ou double, à 15 po du sol
 - Horizontale, simple ou double, à 35 po du sol

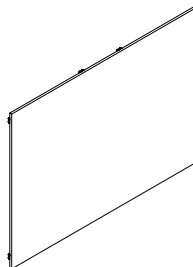

Panneau en placage Landscape à séparation centrale, niveau 2 (FJFLMS2)

- Hauteur : 44 po
- Largeur : 12 po à 120 po (par intervalles de 1/8 po)

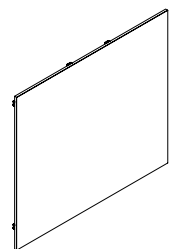

Panneau recouvert de tissu Landscape monolithique à séparation centrale, niveau 1 (FJFLRMSM)

- Hauteur : 48 po
- Largeur : 12 po à 120 po (par intervalles de 1/8 po)
- Découpes d'alimentation :
 - Verticale, simple ou double, à 15 po du sol
 - Horizontale, simple ou double, à 35 po du sol

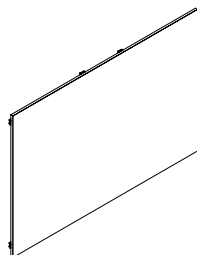

Panneau recouvert de tissu Landscape à séparation centrale, niveau 2 (FJFLRMS2)

- Hauteur : 44 po
- Largeur : 12 po à 120 po (par intervalles de 1/8 po)

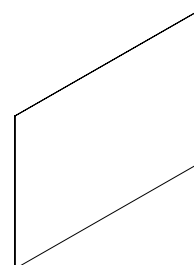

Panneau insonorisant punaisable Landscape à séparation centrale, niveau 2 (FJFLAMS2)

- Hauteur : 44 po
- Largeur : 12 po à 120 po (par intervalles de 1/8 po)

aperçu des panneaux lanscape en trois sections

Voici les différents panneaux intercalaires Landscape en trois sections.

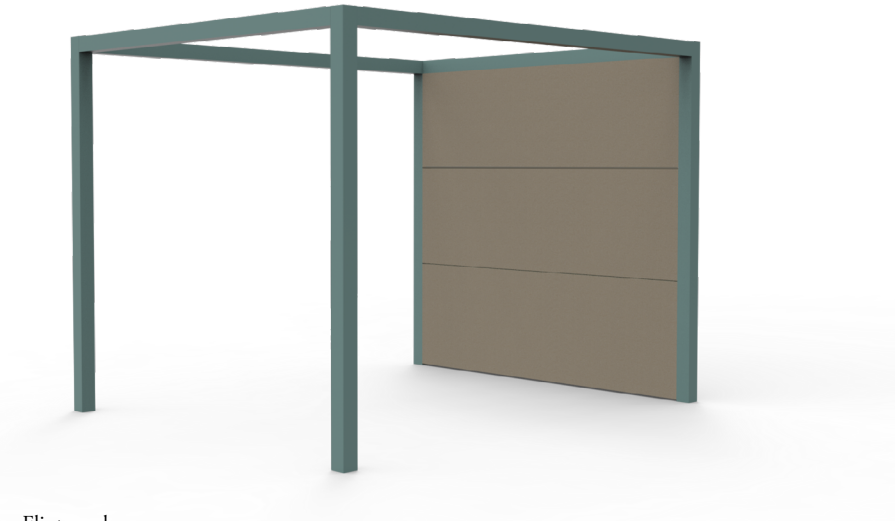

Finition : Stratifiés pour panneaux ou Flintwood

Tissu : Tissus pour panneaux ou TFC

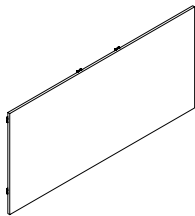

Panneau en placage Landscape monolithique en trois sections, niveau 1 (FJFLTSM)

- Hauteur : 32 po
- Largeur : 12 po à 120 po (par intervalles de 1/8 po)
- Découpes d'alimentation :
 - Verticale, simple ou double, à 15 po du sol



Panneau en placage Landscape en trois sections, niveau 2 (FJFLTS2)

- Hauteur : 30 po
- Largeur : 12 po à 120 po (par intervalles de 1/8 po)
- Découpes d'alimentation :
 - Horizontale, simple ou double, à 35 po du sol



Panneau en placage Landscape en trois sections, niveau 3 (FJFLTS3)

- Hauteur : 30 po
- Largeur : 12 po à 120 po (par intervalles de 1/8 po)

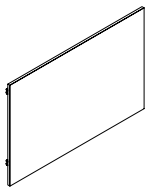

Panneau recouvert de tissu Landscape monolithique en trois sections, niveau 1 (FJFLRTSM)

- Hauteur : 32 po
- Largeur : 12 po à 120 po (par intervalles de 1/8 po)
- Découpes d'alimentation :
 - Verticale, simple ou double, à 15 po du sol

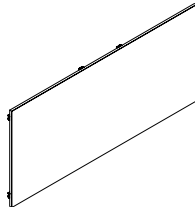

Panneau recouvert de tissu Landscape en trois sections, niveau 2 (FJFLRTS2)

- Hauteur : 30 po
- Largeur : 12 po à 120 po (par intervalles de 1/8 po)
- Découpes d'alimentation :
 - Horizontale, simple ou double, à 35 po du sol

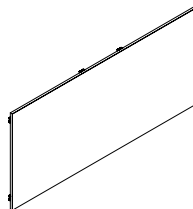

Panneau recouvert de tissu Landscape en trois sections, niveau 3 (FJFLRTS3)

- Hauteur : 30 po
- Largeur : 12 po à 120 po (par intervalles de 1/8 po)

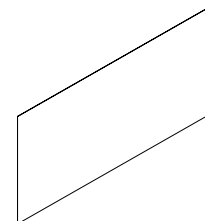

Panneau insonorisant punaisable Landscape en trois sections, niveau 2 (FJFLATS2)

- Hauteur : 30 po
- Largeur : 12 po à 120 po (par intervalles de 1/8 po)

aperçu des panneaux landscape pour cloison de service

Voici les différents panneaux intercalaires Landscape pour cloison de service.

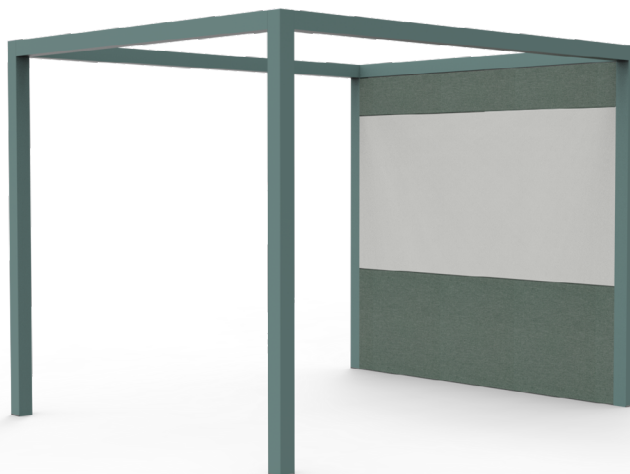

Finition : Stratifiés pour panneaux ou Flintwood

Tissu : Tissus pour panneaux ou TFC

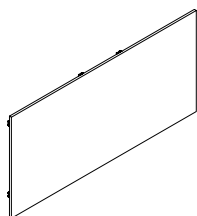

Panneau en placage Landscape monolithique pour cloison de service, niveau 1 (FJFLTWM)

- Hauteur : 32 po
- Largeur : 12 po à 120 po (par intervalles de 1/8 po)
- Découpes d'alimentation :
 - Verticale, simple ou double, à 15 po du sol

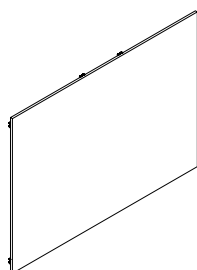

Panneau en placage Landscape pour cloison de service, niveau 2 (FJFLTW2)

- Hauteur : 48 po
- Largeur : 12 po à 120 po (par intervalles de 1/8 po)
- Découpes d'alimentation :
 - Horizontale, simple ou double, à 35 po du sol

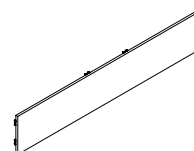

Panneau en placage Landscape pour cloison de service, niveau 3 (FJFLTW3)

- Hauteur : 12 po
- Largeur : 12 po à 120 po (par intervalles de 1/8 po)

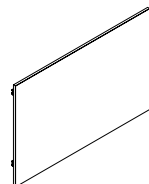

Panneau recouvert de tissu Landscape monolithique pour cloison de service, niveau 1 (FJFLRTWM)

- Hauteur : 32 po
- Largeur : 12 po à 120 po (par intervalles de 1/8 po)
- Découpes d'alimentation :
 - Verticale, simple ou double, à 15 po du sol



Panneau recouvert de tissu Landscape pour cloison de service, niveau 2 (FJFLRTW2)

- Hauteur : 48 po
- Largeur : 12 po à 120 po (par intervalles de 1/8 po)
- Découpes d'alimentation :
 - Horizontale, simple ou double, à 35 po du sol

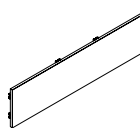

Panneau recouvert de tissu Landscape pour cloison de service, niveau 3 (FJFLRTW3)

- Hauteur : 12 po
- Largeur : 12 po à 120 po (par intervalles de 1/8 po)

aperçu des panneaux landscape pour cloison de service (suite)

Voici les différents panneaux intercalaires Landscape pour cloison de service.

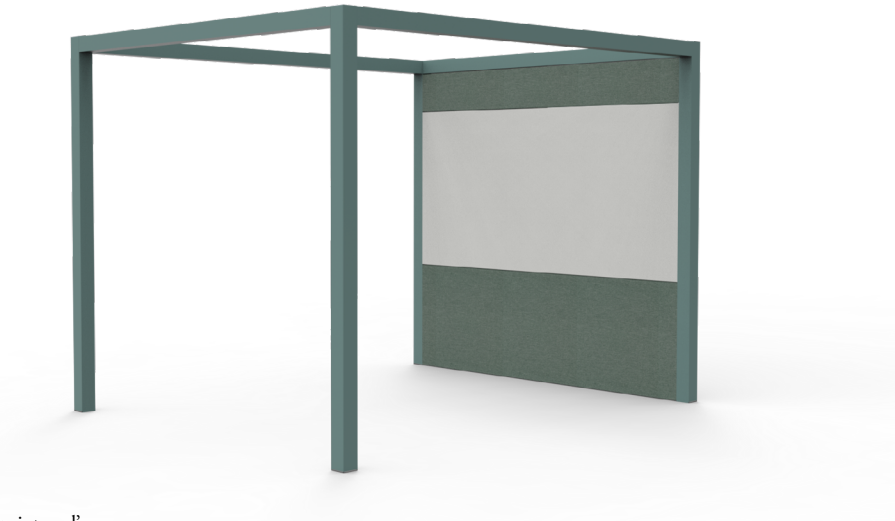

Finition : Certaines couleurs de verre peint sur l'envers
Certains couleurs de peinture

Tissu : Tissus pour panneaux ou TFC

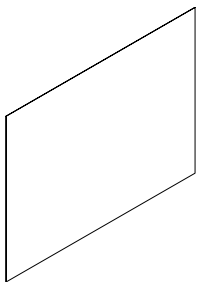

**Panneau insonorisant punaisable
Landscape pour cloison de service,
niveau 2 (FJFLATW2)**

- Hauteur : 48 po
- Largeur : 12 po à 120 po (par intervalles de 1/8 po)

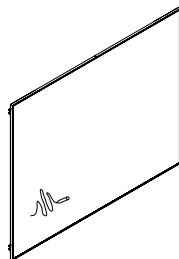

**Tableau blanc Landscape en verre peint sur
l'envers encadré pour cloison de service,
niveau 2 (FJFLYTW2)**

- Hauteur : 48 po
- Largeur : 12 po à 118 po (par intervalles de 1/8 po)

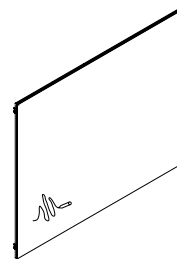

**Tableau blanc Landscape en verre peint sur
l'envers sans cadre pour cloison de service,
niveau 2 (FJFLXTW2)**

- Hauteur : 48 po
- Largeur : 12 po à 96 po (par intervalles de 1/8 po)

présentation des hauteurs de panneaux

Les illustrations ci-dessous montrent les hauteurs de référence des divers panneaux intercalaires Portrait et Landscape.

portrait

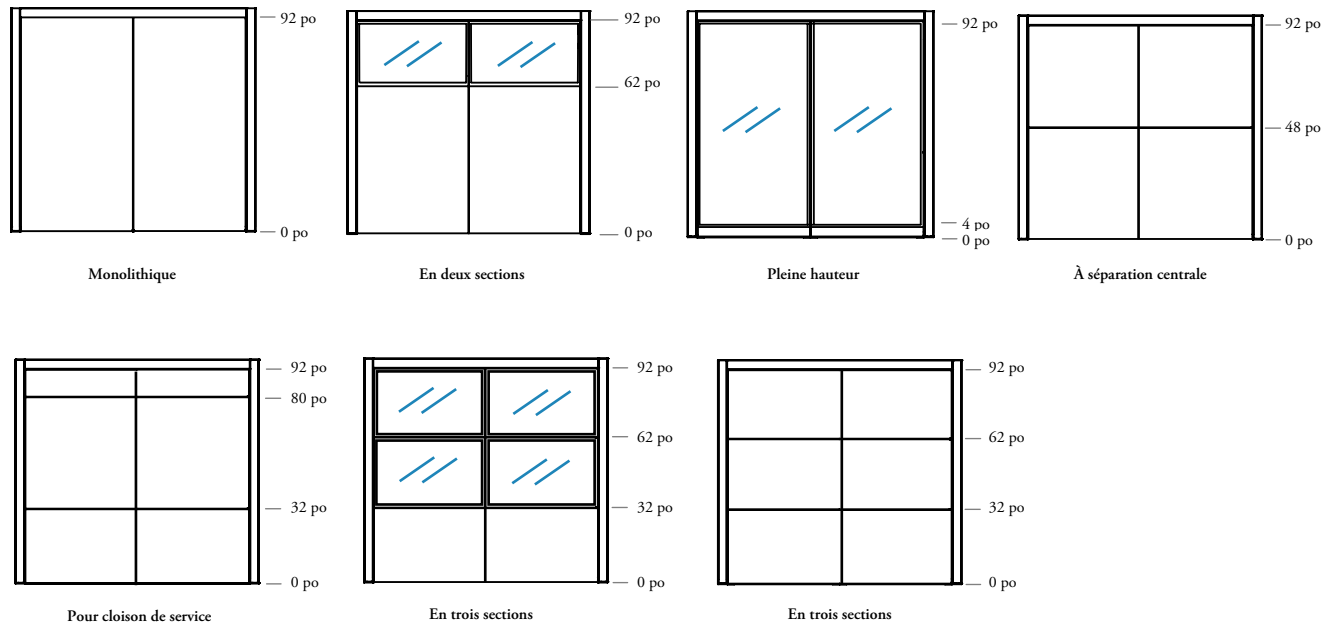

landscape

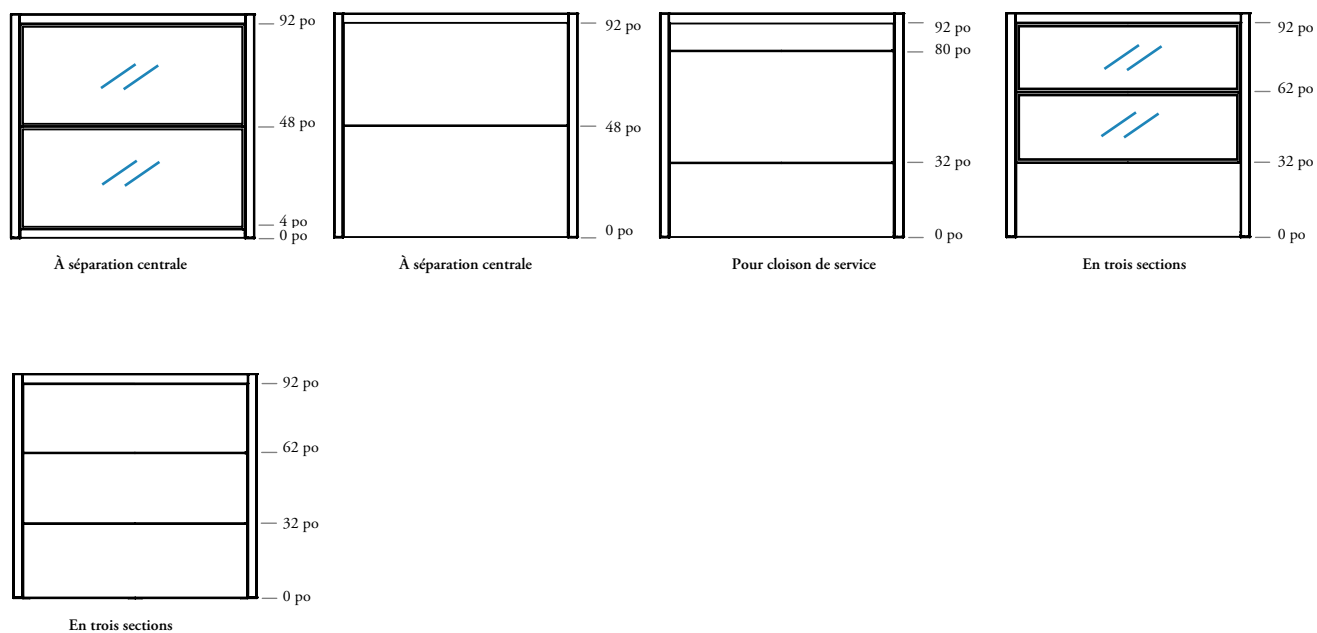

guide des applications

matériaux et largeurs des panneaux

Ci-dessous se trouvent les options de matériaux et les restrictions de dimensions de chaque panneau.

portrait

- G1 Glass - Portrait
- MN Monolithic
- MSM Mid-Split - Monolithic
- MS2 Mid-Split - lvl 2
- BSM Bi-Segmented - Monolithic
- BS2 Bi-Segmented - lvl 2
- TSM Tri-segmented - Monolithic
- TS2 Tri-segmented - lvl 2
- TS3 Tri-Segmented - lvl 3
- TWM Task Wall - Monolithic
- TW2 Task Wall - lvl 2
- TW3 Task Wall - lvl 3

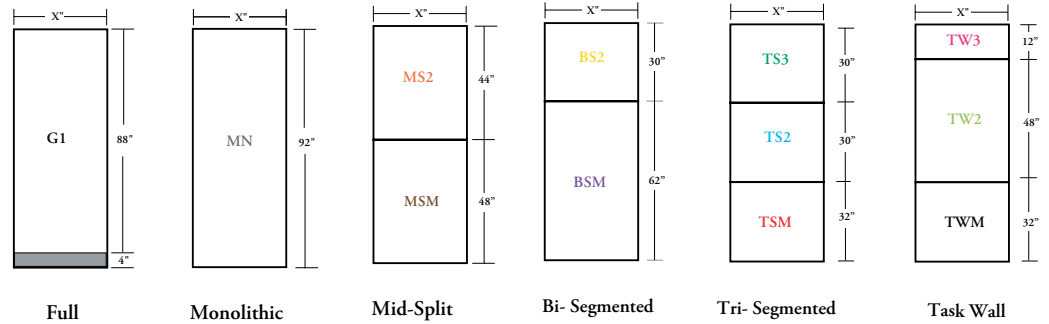

	G1	MN	MSM	MS2	BSM	BS2	TSM	TS2	TS3	TWM	TW2	TW3
Glass	12-48"	N/A	N/A	12-48"	N/A	12-48"	N/A	12-48"	12-48"	N/A	12-48"	12-48"
Solid	N/A	12-48"	12-48"	12-48"	12-48"	12-48"	12-48"	12-48"	12-48"	12-48"	12-48"	12-48"
Fabric Wrapped	N/A	12-48"	12-48"	12-48"	12-48"	12-48"	12-48"	12-48"	12-48"	12-48"	12-48"	12-48"
Acoustic Tackable	N/A	12-48"	N/A	12-48"	N/A	N/A	N/A	12-48"	N/A	N/A	12-48"	N/A
Micro Perf	N/A	12-44"	N/A	N/A	N/A	N/A	N/A	N/A	N/A	N/A	N/A	N/A
Markerboard Framed BPG	N/A	N/A	N/A	N/A	N/A	N/A	N/A	N/A	N/A	N/A	12-48"	N/A
Markerboard Frameless BPG	N/A	N/A	N/A	N/A	N/A	N/A	N/A	N/A	N/A	N/A	12-48"	N/A

landscape

- GL1 Glass - Landscape
- MSM Mid-Split - Monolithic
- MS2 Mid-Split - lvl 2
- TSM1 Tri-segmented - Monolithic
- TS2 Tri-segmented - lvl 2
- TS3 Tri-segmented - lvl 3
- TWM1 Task Wall - Monolithic
- TW2 Task Wall - lvl 2
- TL3 Task Wall - lvl 3

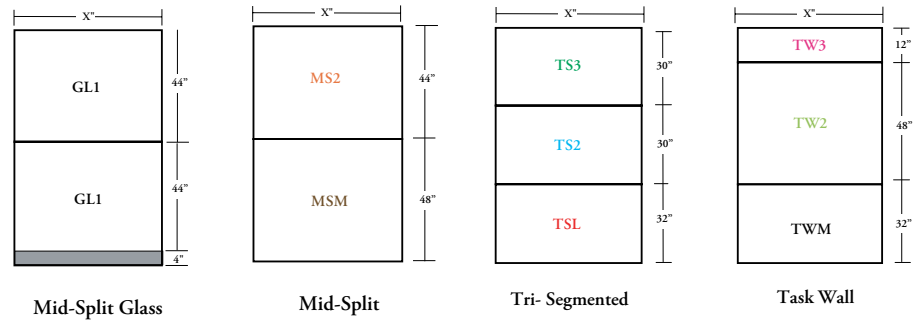

	G1	MSM	MS2	TWM	TS2	TS3	TWM	TW2	TW3
Glass	12-96"	N/A	12-96"	N/A	12-96"	12-96"	N/A	12-96"	12-96"
Solid	N/A	12-120"	12-120"	12-120"	12-120"	12-120"	12-120"	12-120"	12-120"
Fabric Wrapped	N/A	12-120"	12-120"	12-120"	12-120"	12-120"	12-120"	12-120"	12-120"
Acoustic Tackable	N/A	N/A	12-120"	N/A	12-120"	N/A	N/A	12-120"	N/A
Micro Perf	N/A	N/A	N/A	N/A	N/A	N/A	N/A	N/A	N/A
Markerboard Framed BPG	N/A	N/A	N/A	N/A	N/A	N/A	N/A	12-118"	N/A
Markerboard Frameless BPG	N/A	N/A	N/A	N/A	N/A	N/A	N/A	12-96"	N/A

finitions en tissu des panneaux

Les illustrations suivantes montrent le sens du tissu de chaque panneau.

portrait

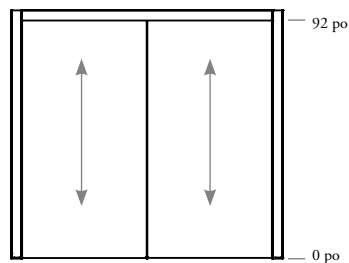

Monolithique

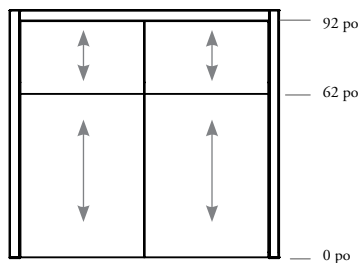

En deux sections

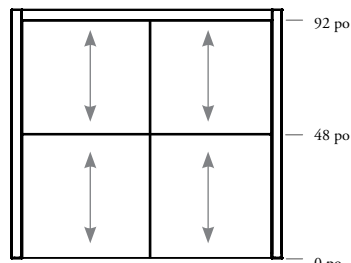

À séparation centrale

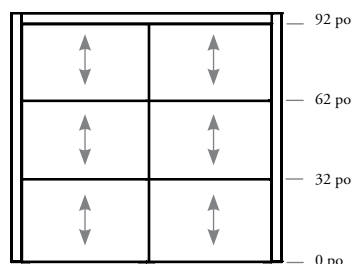

En trois sections

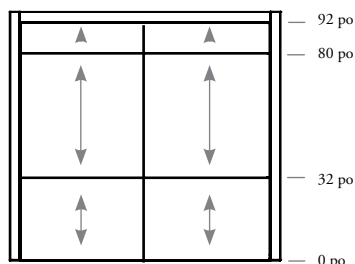

Pour cloison de service

landscape

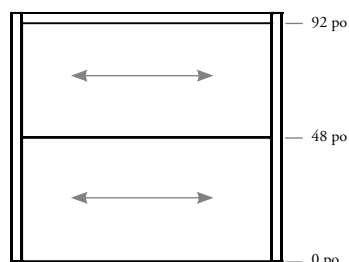

À séparation centrale

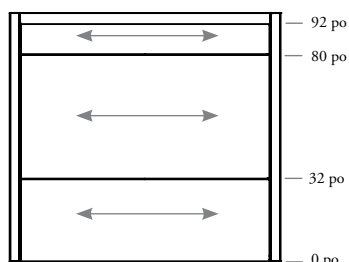

Pour cloison de service

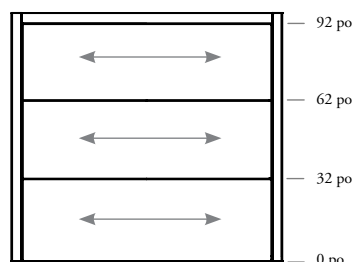

En trois sections

planification de la largeur des panneaux

La largeur des panneaux intercalaires pour cloison peut avoir une incidence sur d'autres produits, et vice versa. Il importe donc de tenir compte de ce qui suit dans le choix de la largeur des panneaux.

établissement de la longueur de la poutre selon la largeur des panneaux

L'exemple ci-dessous montre la largeur des panneaux voulue entre deux poteaux et son incidence sur la longueur de la poutre. C'est l'approche à utiliser si l'on veut que tous les panneaux entre deux poteaux aient la même largeur.

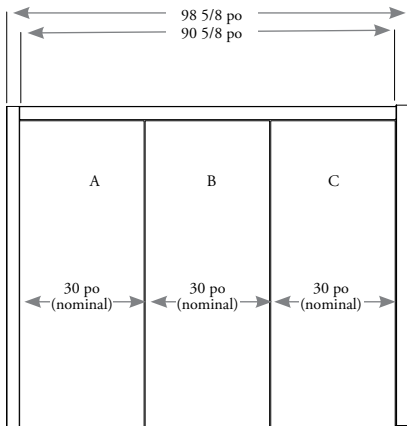

Utiliser ce tableau pour calculer la longueur de la poutre selon le nombre et la largeur de panneaux voulus.

Nombre de panneaux	Largeur des panneaux + jonction	Exemple – Largeur nominale des panneaux + jonction	Longueur nominale de la poutre (FJSBK)	Longueur réelle de la poutre (FJSBK)
1	A + 3/8 po	30 po + 3/8 po	30_3	30 3/8 po
2	A + B + 4/8 po	30 po + 30 po + 4/8 po	60_4	60 1/2 po
3	A + B + C + 5/8 po	30 po + 30 po + 30 po + 5/8 po	90_5	90 5/8 po
4	A + B + C + D + 6/8 po	30 po + 30 po + 30 po + 30 po + 6/8 po	120_6	120 3/4 po

établissement de la largeur des panneaux selon la longueur de la poutre

L'exemple ci-dessous montre la longueur voulue de la poutre et son incidence sur la largeur des panneaux. C'est l'approche à utiliser si l'on veut que la poutre ait une longueur donnée.

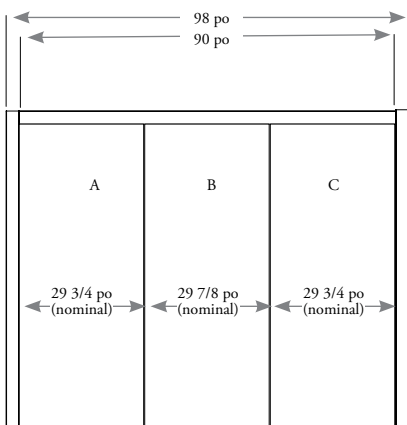

Utiliser ce tableau pour calculer le nombre et la largeur de panneaux selon la longueur de poutre voulue.

Longueur nominale de la poutre (FJSBK)	Longueur réelle de la poutre (FJSBK)	Nombre de panneaux	Largeur des panneaux + jonction	Exemple – Largeur nominale des panneaux + jonction
30 po	30_0	1	A + 3/8 po	29 5/8 po + 3/8 po
60 po	60_0	2	A + B + 4/8 po	29 3/4 po + 29 3/4 po + 4/8 po
90 po	90_0	3	A + B + C + 5/8 po	29 3/4 po + 29 7/8 po + 29 3/4 po + 5/8 po
120 po	120_0	4	A + B + C + D + 6/8 po	29 7/8 po + 29 3/4 po + 29 3/4 po + 29 7/8 po + 3/4 po

planification des poteaux et des poutres pour panneaux

Les poteaux se choisissent selon la configuration voulue.

poteau standard

Les illustrations ci-dessous montrent le poteau et ses quatre côtés. Les panneaux intercalaires peuvent se raccorder sur la gauche, au centre et sur la droite du poteau.

Le tableau plus bas indique les combinaisons possibles.

- Le côté où se trouve le cache-poteau est indiqué en rouge; son emplacement détermine l'orientation du poteau.

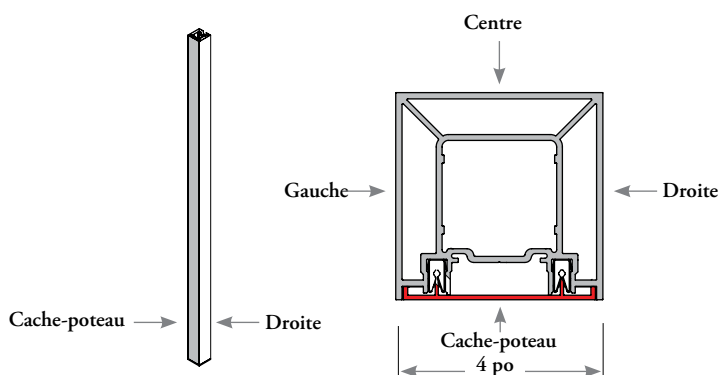

	✓	Tous les panneaux peuvent être placés à gauche et à droite d'un poteau rectiligne.
	✓	Tous les panneaux peuvent être fixés sur la gauche et le centre d'un poteau pour deux poutres orienté vers la gauche. Ils peuvent aussi être placés à droite et au centre d'un poteau pour deux poutres orienté vers la droite.
	✓	Tous les panneaux peuvent être fixés sur la gauche, la droite et le centre d'un poteau pour trois poutres.
	✓	Tous les panneaux peuvent être fixés sur la gauche, la droite et le centre d'un poteau pour quatre poutres.
	✗	Aucun panneau ne peut être installé du côté du cache-poteau.

présentation des composants de cadre pour panneaux

Les composants de cadre s'emploient avec diverses options de panneaux. Ils dépendent directement des hauteurs de panneaux choisies et de la configuration des panneaux intérieurs et extérieurs, et de ceux adjacents.

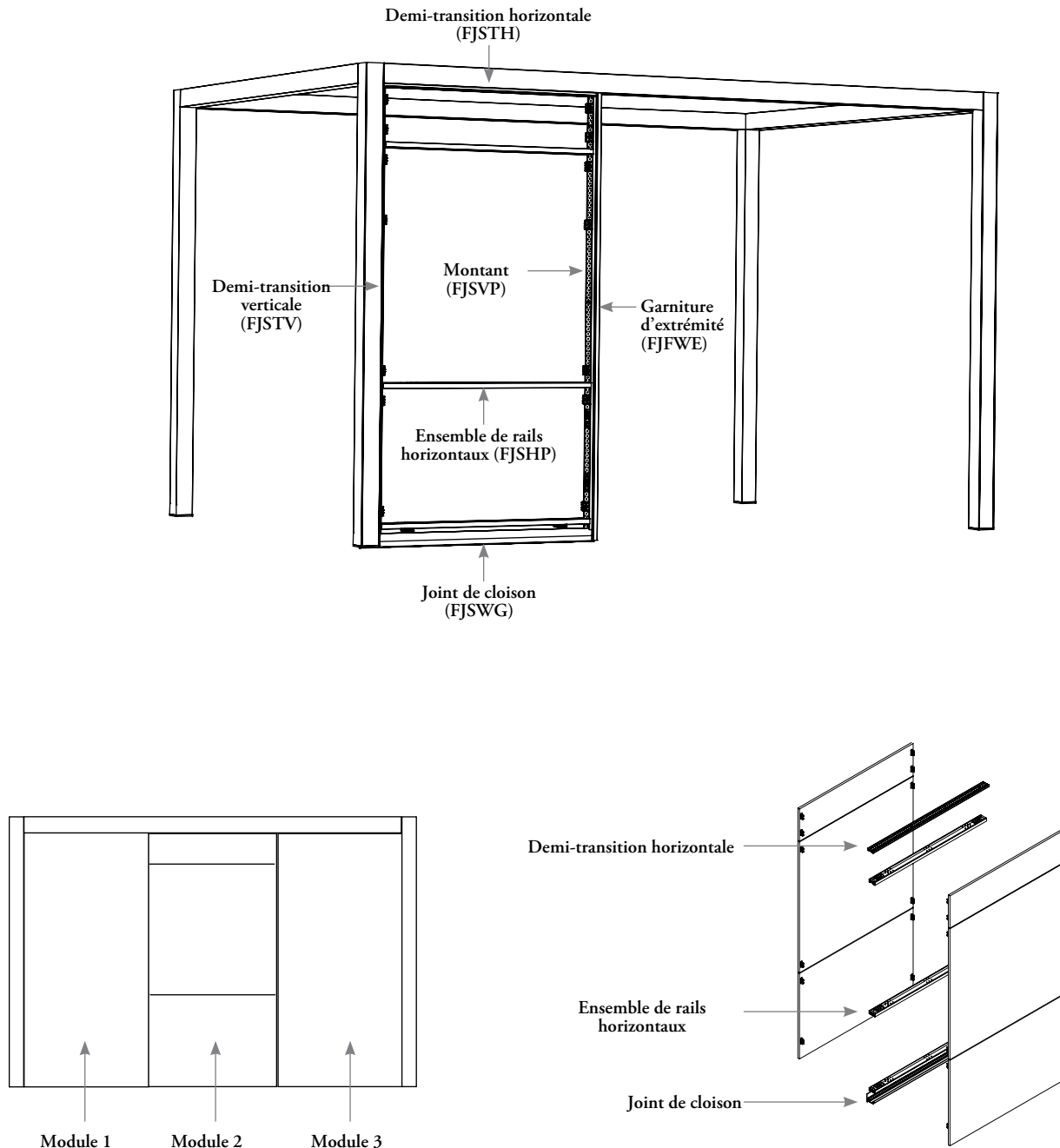

Les composants de cadre horizontaux se spécifient par module, selon les hauteurs de panneaux choisies.

- Ensemble de rails horizontaux (FJSHP)
- Demi-transition horizontale (FJSTH)
- Joint de cloison (FJSWG) (en une pièce de 120 po)

(module 2 illustré dans l'exemple ci-dessus)

présentation des composants de cadre pour panneaux (suite)

Le montant s'étend du plancher jusqu'au dessous de la poutre et supporte verticalement les panneaux intercalaires pour cloison.

Le montant accueille des panneaux sur les deux côtés.

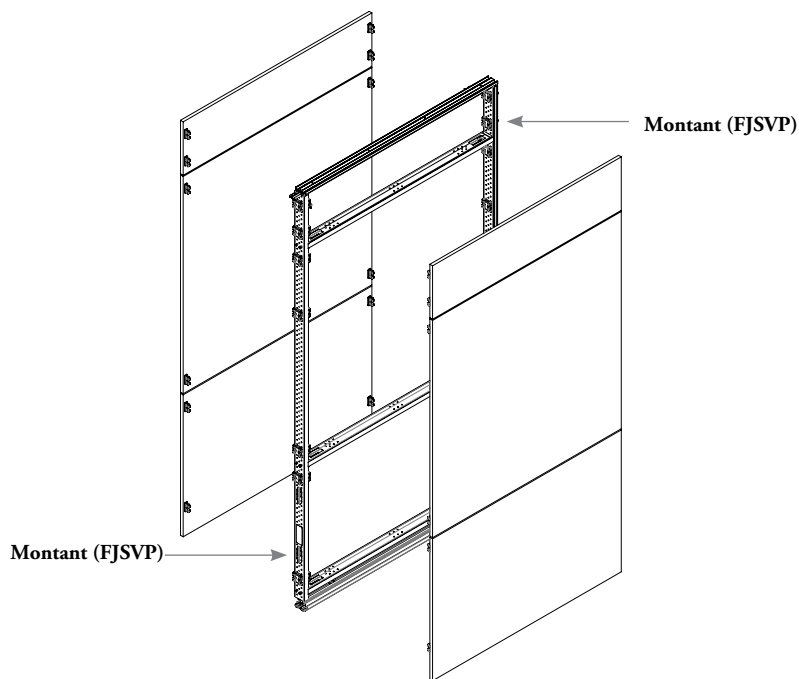

Montant (FJSVP)

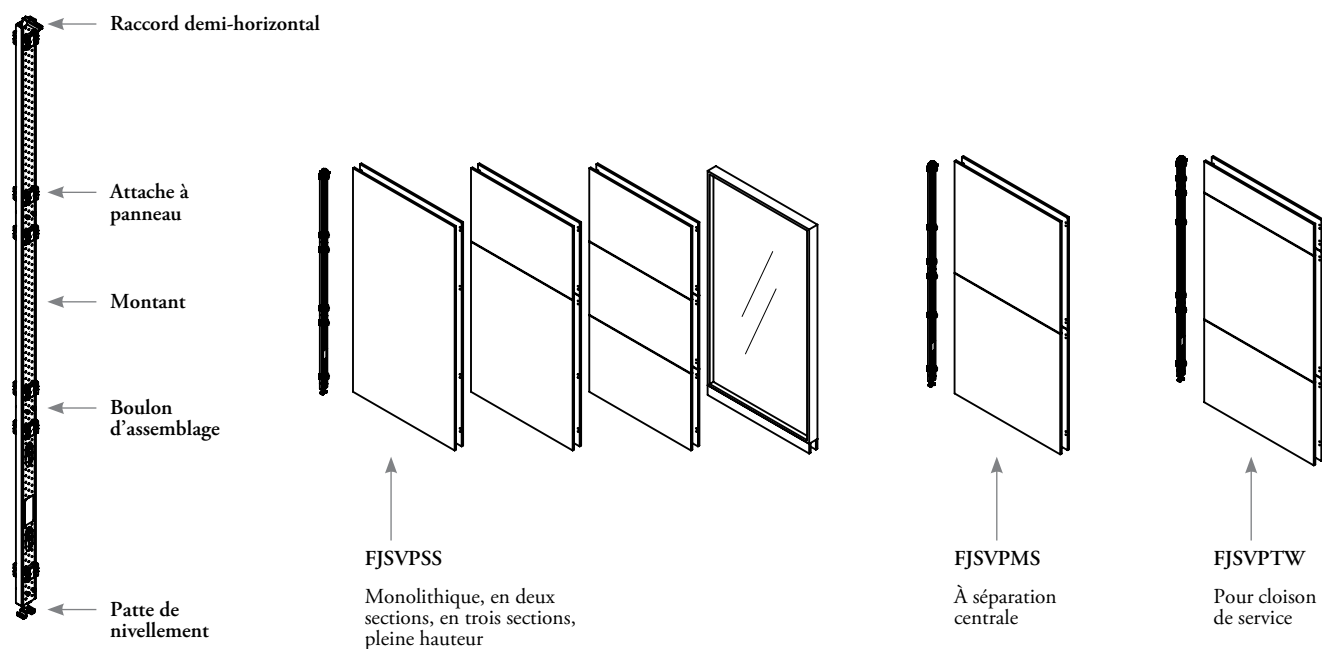

guide des applications

aperçu des ensembles et des composants de cadre pour panneaux

pour panneaux

Les ensembles et les composants de cadre pour panneaux intercalaires comprennent les éléments suivants.

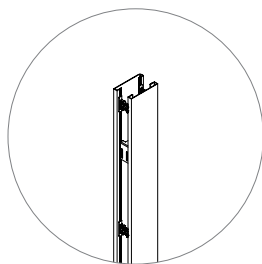

Ensemble de panneaux en aluminium (FJFPAK)

- Sert à acheminer quatre gaines d'alimentation (3/4 po de diamètre)
- Découpes :
 - Aucune
 - Verticale, 42 po de hauteur
- Finition : Peinte

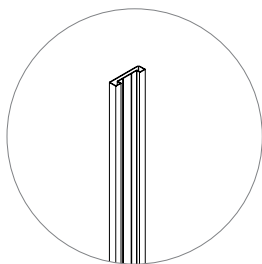

Garniture d'extrémité (FJFWE)

- Finit les cloisons partielles
- Hauteur : 92 po
- Finition :
 - Peinte
 - Stratifié
 - Flintwood

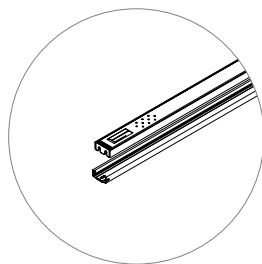

Ensemble de rails horizontaux (FJSHP)

- Rails se fixant au montant pour fournir un support latéral
- Rails standard ou fonctionnels
- Comprend toujours un rail de plancher
- Largeur : 12 po à 120 po (par intervalles de 1/8 po)

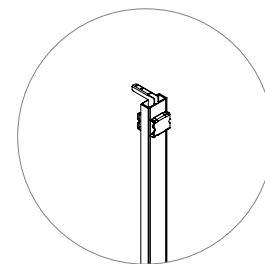

Montant (FJSVP)

- S'étend du plancher au plafond pour former la structure verticale qui maintient les panneaux en place
- Hauteur : 92 po

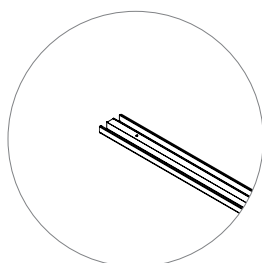

Demi-transition horizontale (FJSTH)

- Se fixe à la poutre pour supporter les panneaux
- Largeur : 6 po, 12 po à 120 po (par intervalles de 1/8 po)
- Comprend des attaches à panneau

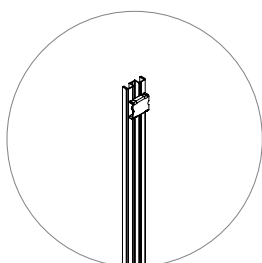

Demi-transition verticale (FJSTV)

- Se fixe à la poutre pour supporter les panneaux
- Hauteur : 92 po
- Comprend des attaches à panneau

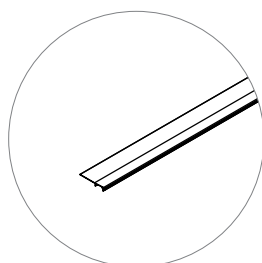

Joint de cloison (FJSWG)

- S'installe entre la cloison et le plancher pour bloquer la lumière et le son
- Longueur : 120 po (coupé à la longueur voulue)
- Un joint est requis sur chaque côté de la cloison

planification des composants de cadre pour panneaux

Le nombre et le type de composants de cadre varient selon la position du module.

- La demi-transition horizontale (FJSTH) se spécifie par module, selon la position de ce dernier. Les illustrations ci-dessous montrent le code et la position, annotés en orange.
- Une cloison de service est illustrée pour chaque exemple.
- Un joint de cloison (FJSWG) est requis de chaque côté de la cloison, le cas échéant. Il mesure 120 po et est découpé sur place; si la cloison mesure plus de 120 po, spécifier un second joint.
- Tout module se trouvant entre deux autres modules (à gauche et à droite) nécessite une demi-transition horizontale (FJSTHR).

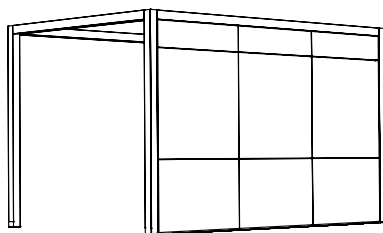

Cloison intégrale

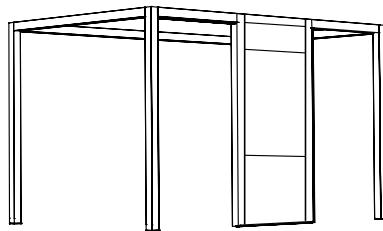
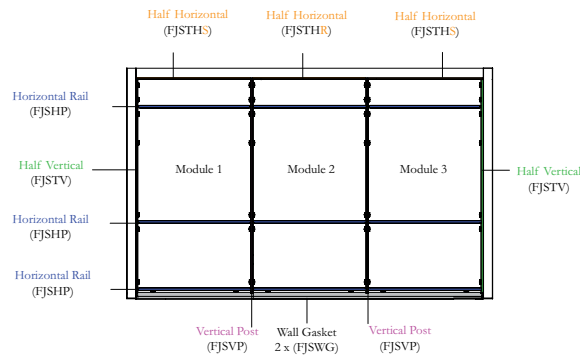

Cloison partielle -
Simple, poteau à poteau

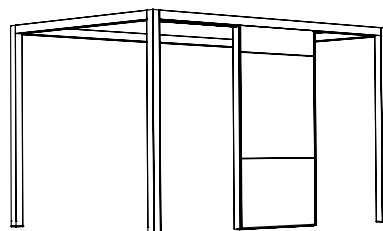
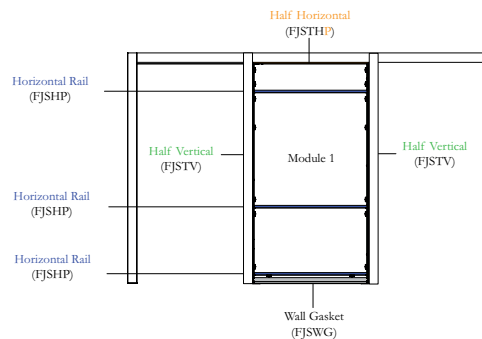

Cloison partielle - Centrée

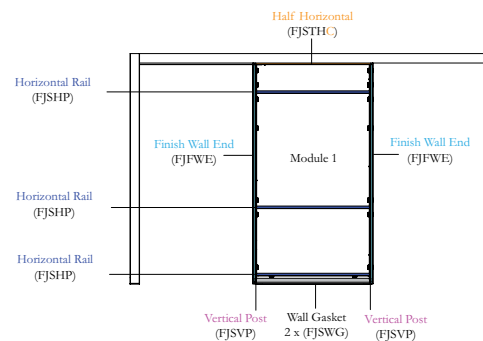

N.B. : Les exemples ci-dessus s'appliquent aux panneaux intercalaires Landscape.

planification des composants de cadre pour panneaux (suite)

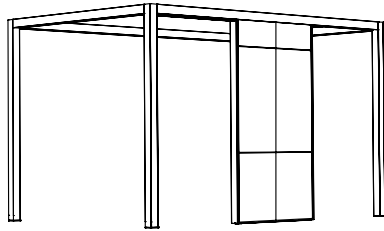

Cloison partielle – Centrée
(deux modules ou plus)

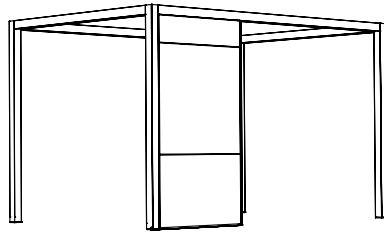
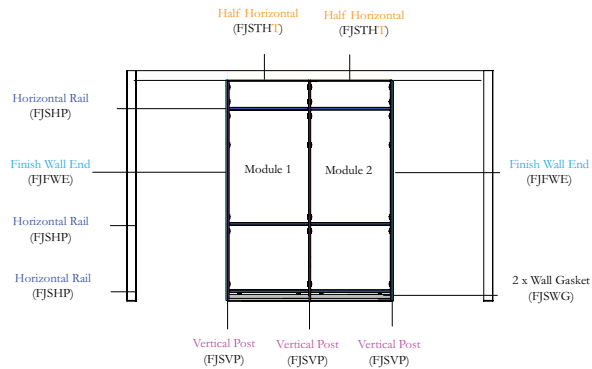

Cloison partielle – À gauche ou à droite

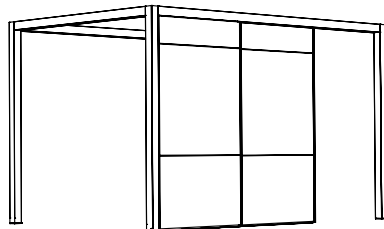
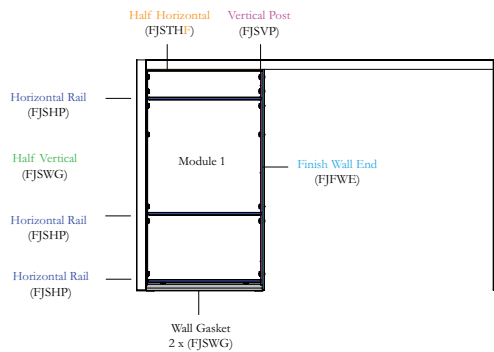

Cloison partielle – À gauche ou à droite
(deux modules)

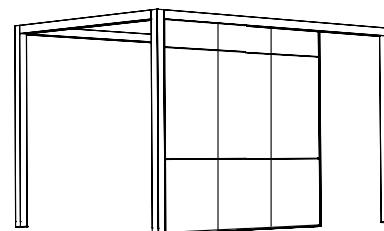
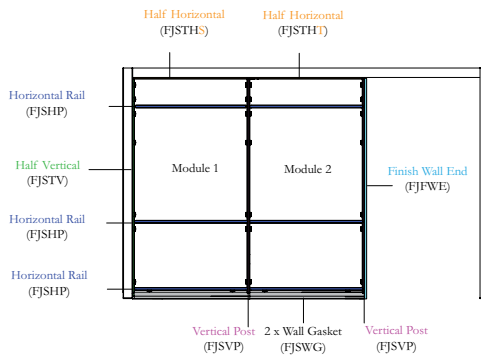

Cloison partielle – À gauche ou à droite
(trois modules ou plus)

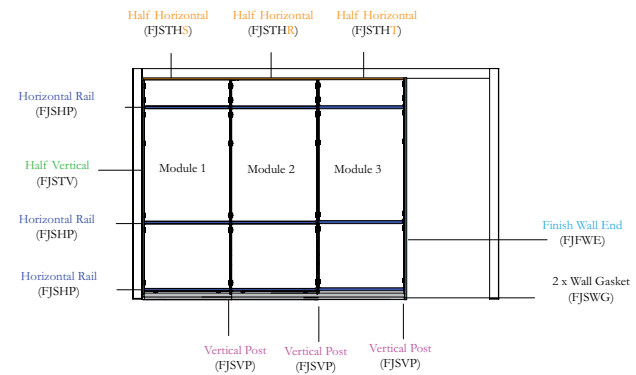

N.B. : Les exemples ci-dessus s'appliquent aux panneaux intercalaires Landscape.

planification des montants

Les illustrations suivantes montrent les demi-transitions verticales et les montants requis pour les modules dont les panneaux intérieurs et extérieurs ont les hauteurs de référence suivantes.

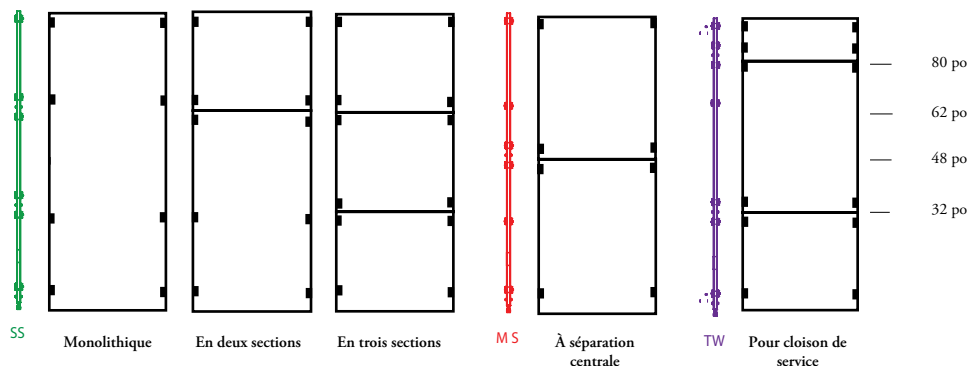



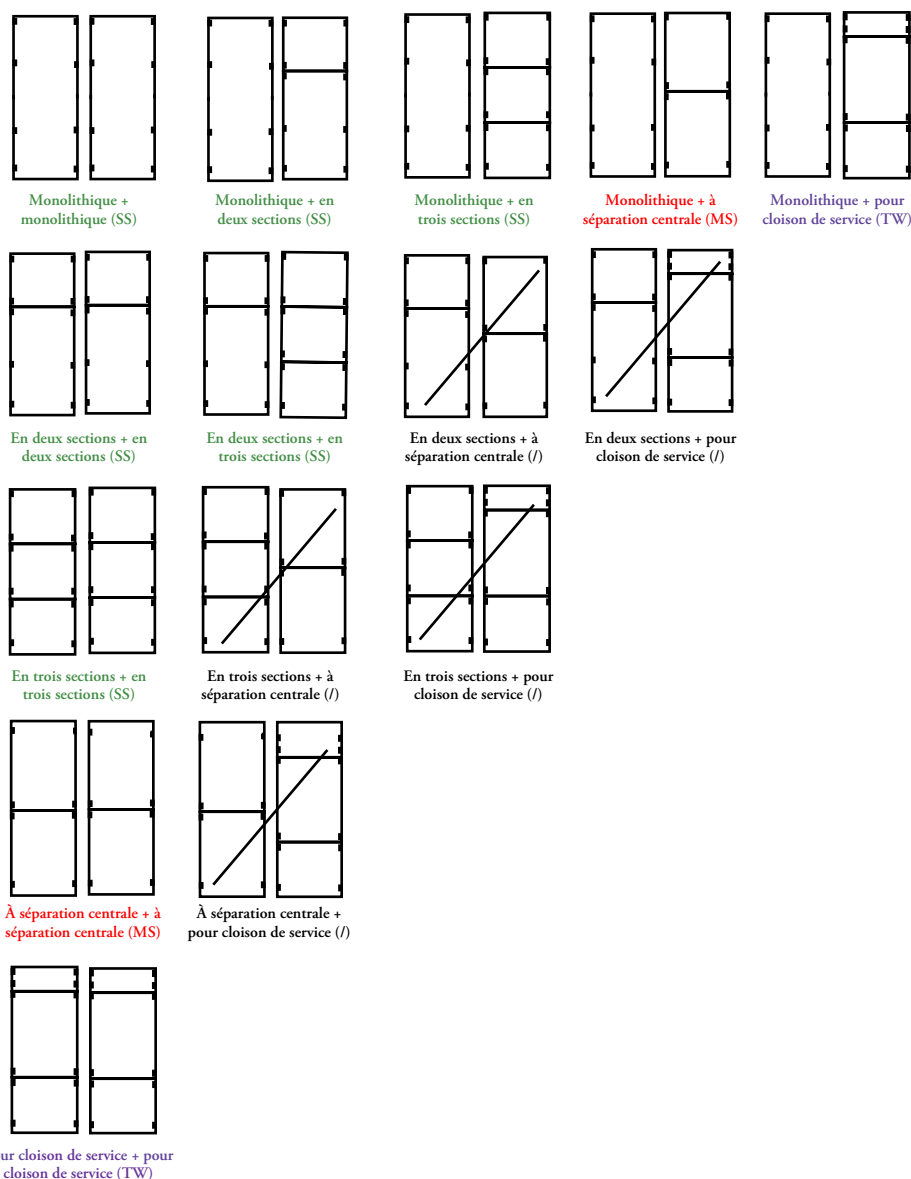











Le tableau suivant sert à choisir la configuration des montants (FJSVP) et des demi-transitions verticales (FJSTV).



guide des applications

sélection des montants

Le tableau ci-dessous indique le type de montant requis pour chaque application.

		Single Wall Module: Inner and Outer Elevations														
		Mono + Mono	Mono + Mid-split	Mono + Bi-seg	Mono + Tri-seg	Mono + Task Wall	Bi-seg + Bi-seg	Bi-seg + Mid-split	Bi-seg + Tri-seg	Bi-seg + Task Wall	Tri-seg + Tri-seg	Tri-seg + Mid-split	Tri-seg + Task Wall	Mid-split + Mid-split	Mid-split + Task Wall	Task Wall + Task Wall
Adjacent Wall Module: Inner and Outer Elevations	 Mono + Mono	SS	MS	SS	SS	TW	SS	/	SS	/	SS	/	/	MS	/	TW
	 Mono + Mid-split	MS	MS	/	/	/	/	/	/	/	/	/	/	MS	/	/
	 Mono + Bi-seg	SS	/	SS	SS	/	SS	/	SS	/	SS	/	/	/	/	/
	 Mono + Tri-seg	SS	/	SS	SS	/	SS	/	SS	/	SS	/	/	/	/	/
	 Mono + Task Wall	TW	/	/	/	TW	/	/	/	/	/	/	/	/	/	TW
	 Bi-seg + Bi-seg	SS	/	SS	SS	/	SS	/	SS	/	SS	/	/	/	/	/
	 Bi-seg + Mid-split	/	/	/	/	/	/	/	/	/	/	/	/	/	/	/
	 Bi-seg + Tri-seg	SS	/	SS	SS	/	SS	/	SS	/	SS	/	/	/	/	/
	 Bi-seg + Task Wall	/	/	/	/	/	/	/	/	/	/	/	/	/	/	/
	 Tri-seg + Tri-seg	SS	/	SS	SS	/	SS	/	SS	/	SS	/	/	/	/	/
	 Tri-seg + Task Wall	/	/	/	/	/	/	/	/	/	/	/	/	/	/	/
	 Tri-seg + Task Wall	/	/	/	/	/	/	/	/	/	/	/	/	/	/	/
	 Mid-split + Mid-split	MS	MS	/	/	/	/	/	/	/	/	/	/	MS	/	/
	 Mid-split + Task Wall	/	/	/	/	/	/	/	/	/	/	/	/	/	/	/
	 Task Wall + Task Wall	TW	/	/	/	TW	/	/	/	/	/	/	/	/	/	TW

aménagements avec rails horizontaux pour panneaux verticaux

Les ensembles de rails horizontaux comprennent le nombre de rails adéquat selon les hauteurs de référence choisies ainsi qu'un rail de plancher.

Le tableau ci-dessous indique les hauteurs de référence nécessitant un rail horizontal.

- Au moins un rail horizontal par ensemble de panneaux
- Au moins un rail horizontal par jonction

Les attaches du montant doivent être retirées pour permettre l'installation des rails fonctionnels. La quincaillerie est comprise dans l'ensemble.

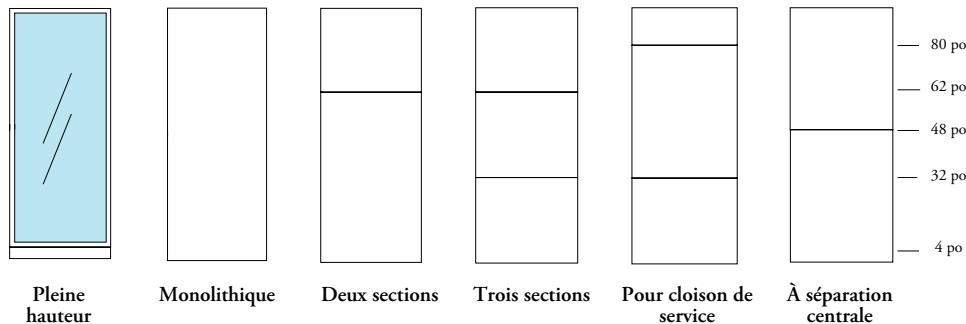

Exemples de codes

<p>Rail standard (FJSHP____SNNNN)</p>	<p>4 po Pleine hauteur + pleine hauteur</p>
<p>Rail standard (FJSHP____SNNNN)</p>	<p>4 po Monolithique + monolithique</p>
<p>Rail standard (FJSHP____NNNSN) Rail standard + rail fonctionnel (FJSHP____NNNFN)</p>	<p>62 po 4 po 62 po 4 po Monolithique + deux sections Deux sections + deux sections</p>
<p>Rail standard (FJSHP____NSNSN) Rail standard + rail fonctionnel (FJSHP____NSNFN)</p>	<p>32 po 62 po 32 po 62 po 32 po 62 po Monolithique + trois sections Trois sections + trois sections Deux sections + trois sections</p>
<p>Rail standard (FJSHP____NNSNN)</p>	<p>48 po 48 po Monolithique + à séparation centrale À séparation centrale + à séparation centrale</p>
<p>Rail standard (FJSHP____NSNNS) Rail standard + rail fonctionnel (FJSHP____NSNFN)</p>	<p>80 po 32 po 80 po 32 po Monolithique + pour cloison de service Pour cloison de service + pour cloison de service</p>

Légende	
	Rail standard (S)
	Rail standard (S) ou rail fonctionnel (F)

aménagements avec rails horizontaux pour panneaux horizontaux

Les ensembles de rails horizontaux comprennent le nombre de rails adéquat selon les hauteurs de référence choisies ainsi qu'un rail de plancher.

Le tableau ci-dessous indique les hauteurs de référence nécessitant un rail horizontal.

- Un rail horizontal par jonction
- Un rail horizontal à 4 po au-dessus du plancher fini inclus par défaut pour les panneaux intercalaires horizontaux

Les attaches du montant doivent être retirées pour permettre l'installation des rails fonctionnels. La quincaillerie nécessaire est fournie avec l'ensemble.

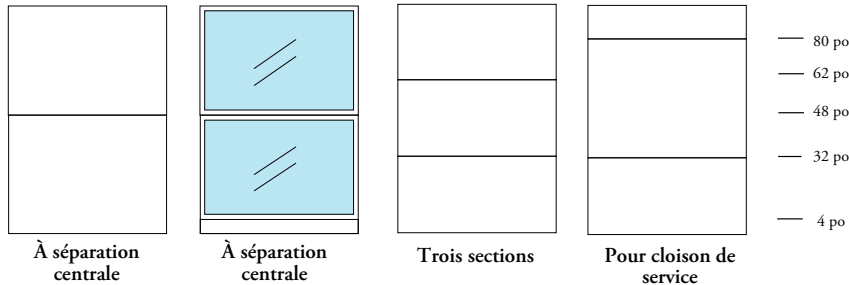

Exemples de codes

<p>Rail standard (FJSHP_...SNSNN)</p>	<p>À séparation centrale + à séparation centrale</p>
<p>Rail standard (FJSHP_...SNSNN)</p>	<p>À séparation centrale + à séparation centrale</p>
<p>Rail standard (FJSHP_...SSNSN) Rail standard + rail fonctionnel (FJSHP_...SSNFN)</p>	<p>Trois sections + trois sections</p>
<p>Rail standard (FJSHP_...SSNNS) Rail standard + rail fonctionnel (FJSHP_...SSNNF)</p>	<p>Pour cloison de service + pour cloison de service</p>

Légende	
	Rail standard (S)
	Rail standard (S) ou rail fonctionnel (F)

aperçu des panneaux intercalaires vitrés pour cloison

Les panneaux intercalaires vitrés pour cloison comprennent les éléments suivants.

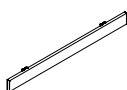
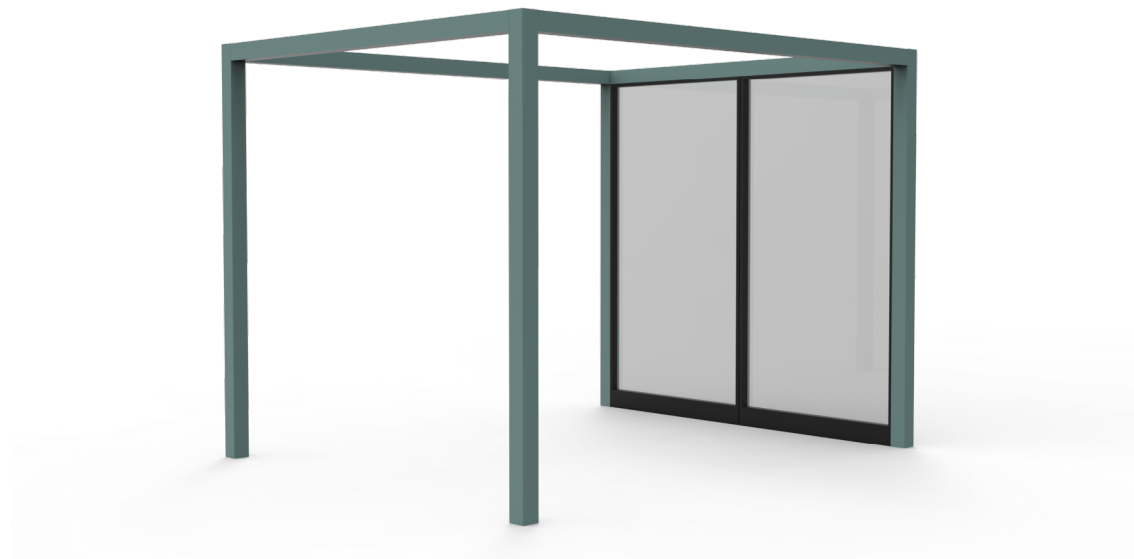

Panneau de base Portrait (FJFPB)

- Hauteur : 4 po
- Largeur : 12 po à 48 po (par intervalles de 1/8 po)
- Finition :
 - Stratifié
 - Flintwood
 - Certaines couleurs de peinture

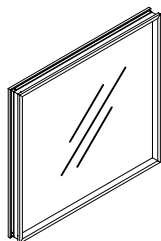

Panneau vitré Portrait simple centré à coins droits (FJFPGCS)

- Hauteur : 12 po, 30 po, 44 po, 48 po ou 88 po
- Largeur : 12 po à 48 po (par intervalles de 1/8 po)
- Finition du cadre :
 - Certaines couleurs de peinture
- Type de verre :
 - Trempé
 - Laminé
- Finition du verre :
 - Standard
 - Spécialisée

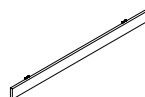

Panneau de base Landscape (FJFLB)

- Hauteur : 4 po
- Largeur : 12 po à 96 po (par intervalles de 1/8 po)
- Finition :
 - Stratifié
 - Flintwood
 - Certaines couleurs de peinture

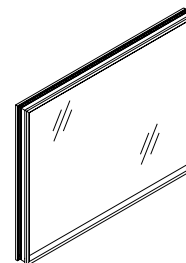

Panneau vitré Landscape simple centré à coins droits (FJFLGCS)

- Hauteur : 12 po, 30 po, 44 po ou 48 po
- Largeur : 12 po à 96 po (par intervalles de 1/8 po)
- Finition du cadre :
 - Certaines couleurs de peinture
- Type de verre :
 - Trempé
 - Laminé
- Finition du verre :
 - Standard
 - Spécialisée

emplacements possibles des panneaux intercalaires vitrés pour cloison

Les illustrations suivantes montrent les emplacements possibles du verre dans un module.

Ces emplacements sont indiqués en bleu et portent la marque G1 ou GL1.

portrait

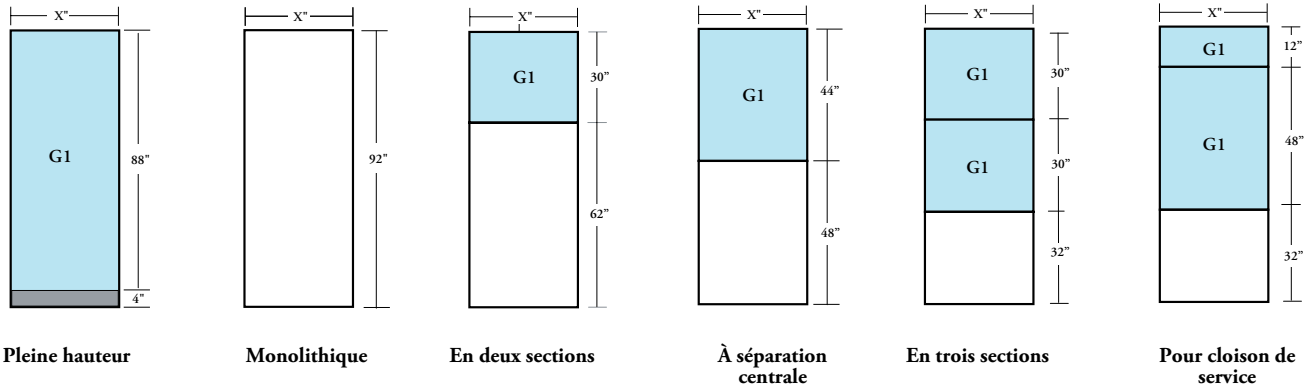

landscape

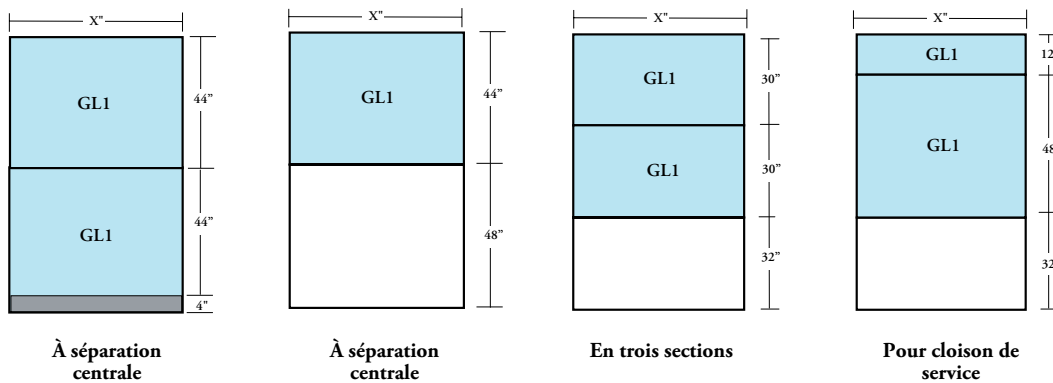

présentation des portes pour panneaux intercalaires

Différentes portes sont compatibles avec les panneaux intercalaires.

Les panneaux intercalaires peuvent accueillir des portes à charnières et des portes pivotantes.



Portes pour panneaux intercalaires

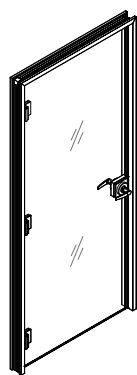

**Porte à charnières pour
panneaux intercalaires**

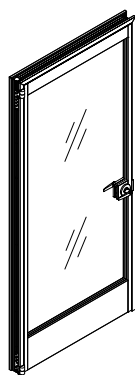

**Porte pivotante pour
panneaux intercalaires**

- Les portes à charnières pour panneaux intercalaires sont offertes en verre, en placage et en placage avec vitre encastrée.
- Les portes pivotantes pour panneaux intercalaires sont offertes en verre avec cadre.
- Toutes les portes battantes ont un battant simple.
- Les portes ont une largeur nominale de 40 po ou 42 po, et une hauteur de 92 po.

aperçu des portes pour panneaux intercalaires

Voici les options offertes pour les portes à charnières.

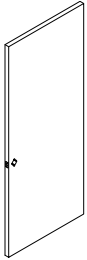

Panneau intercalaire, battant simple en placage pour porte à charnières (FJA1L)

- Battant en placage de 1 3/4 po d'épaisseur
- Largeur nominale de 40 po ou 42 po
- Hauteur nominale de 92 po
- Loquet magnétique à utiliser avec les poignées à hauteur plancher, à hauteur plafond ou linéaires
- Finition du placage : Non finie, stratifié ou Flintwood

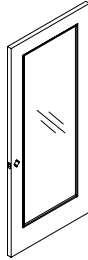

Panneau intercalaire, battant simple en placage pour porte à charnières à vitre encastrée (FJA2L)

- Battant en placage de 1 3/4 po d'épaisseur avec vitre encastrée de 6 mm
- Largeur nominale de 40 po ou 42 po
- Hauteur nominale de 92 po
- Loquet magnétique à utiliser avec les poignées à hauteur plancher, à hauteur plafond ou linéaires
- Finition du placage : Stratifié ou Flintwood
- Type de verre : Trempé ou laminé
- Finition du verre : Transparent ou givré



Panneau intercalaire, ensemble de jambages pour porte à charnières simple en placage (FJAJ)

- Ensemble comprenant le châssis, la quincaillerie de raccordement (y compris les charnières), la gâche réglable et un arrêt de porte
- Largeur nominale de 40 po ou 42 po
- Hauteur nominale de 92 po
- Ferme-porte monté sur surface optionnel, poussoir ou poignée

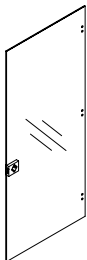

Panneau intercalaire, battant simple en verre pour porte à charnières (FJB1L)

- Battant en verre de 10 mm d'épaisseur (3/8 po d'épaisseur nominale)
- Largeur nominale de 40 po ou 42 po
- Hauteur nominale de 92 po
- Plaque de protection optionnelle en acier inoxydable de 10 po de hauteur (conforme à l'ADA)
- Loquet magnétique à utiliser avec les poignées à hauteur plancher, à hauteur plafond ou linéaires
- Type de verre : Trempé ou trempé laminé
- Finition du verre : Transparent ou givré



Panneau intercalaire, ensemble de jambages pour porte à charnières simple en verre (FJB)

- Ensemble comprenant le châssis, la quincaillerie de raccordement (y compris les charnières), la gâche réglable et un arrêt de porte
- Largeur nominale de 40 po ou 42 po
- Hauteur nominale de 92 po

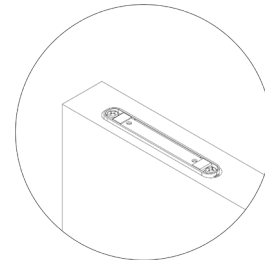

Loquet magnétique

- Pour portes en placage ou en placage à vitre encastrée avec poignée à hauteur plancher ou à hauteur plafond
- Puissance du loquet réglable
- Intégration au battant et au jambage

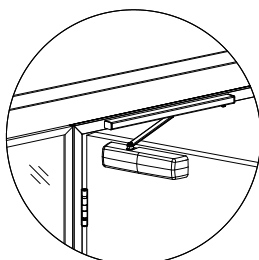

Ferme-porte

- En option pour la porte en placage à charnières avec ou sans vitre encastrée
- Tous les styles de montage répondent aux exigences de l'ADA

aperçu des portes pour panneaux intercalaires (suite)

Voici les options offertes pour les portes pivotantes.

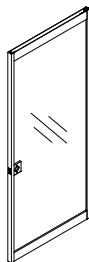

Panneau intercalaire, battant simple en verre pour porte pivotante (FJC1L)

- Battant en verre de 10 mm d'épaisseur (3/8 po d'épaisseur nominale)
- Largeur nominale de 40 po ou 42 po
- Hauteur nominale de 92 po
- Plaque de protection optionnelle en acier inoxydable de 10 po de hauteur (conforme à l'ADA)
- Ferme-porte et bras à coulisse réglables en option
- Loquet magnétique à utiliser avec les poignées à hauteur plancher, à hauteur plafond ou linéaires
- Type de verre : Trempé ou trempé laminé
- Finition du verre : Transparent ou givré



Panneau intercalaire, ensemble de jambages pour porte pivotante simple en verre (FJCJ)

- Ensemble comprenant le châssis, la quincaillerie de raccordement, la gâche réglable, un arrêt de porte et un ferme-porte (le cas échéant)
- Largeur nominale de 40 po ou 42 po
- Hauteur nominale de 92 po

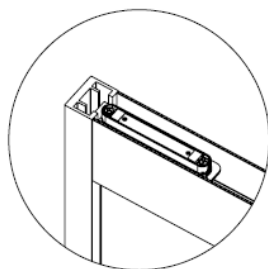

Loquet magnétique

- Pour portes avec poignée à hauteur plancher ou à hauteur plafond seulement
- Puissance du loquet réglable
- Intégration au battant et au jambage
- Ne peut pas être installé en présence d'un ferme-porte et d'un bras à coulisse

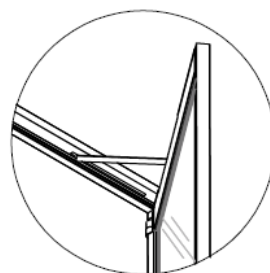

Ferme-porte et bras à coulisse réglables en option

- Ferme-porte dissimulé
- Vitesse de fermeture réglable
- Ferme-porte et rail offerts en anodisé clair ou en noir
- Arrêtoir en position ouverte compris avec le ferme-porte
- Angle d'ouverture maximal de 110°
- Ne peut pas être installé en présence d'un loquet magnétique

aménagements avec portes pour panneaux intercalaires

Il importe de tenir compte de ce qui suit dans les aménagements comportant des portes pour panneaux intercalaires.

Ces portes sont uniquement compatibles avec les panneaux intercalaires.

Elles ont une hauteur standard de 92 po.

Si l'espace sous la poutre est de 93 po ou plus, une porte de 93 po est offerte en commande spéciale.

Le jambage **ne peut pas** être installé directement sur un poteau; un panneau intercalaire est nécessaire entre la porte et le poteau.



Largeur minimale des cloisons avec porte pour panneaux intercalaires : 64 5/8 po
 Largeur maximale des cloisons avec porte pour panneaux intercalaires : 144 7/8 po

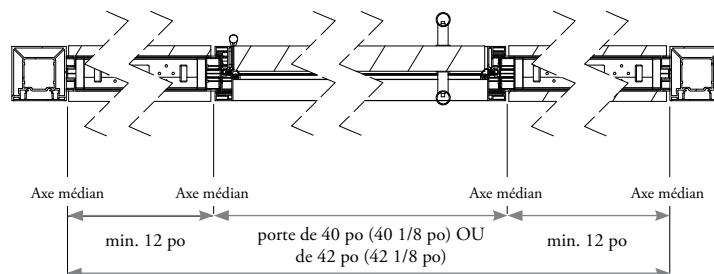

Coupe horizontale
 Largeur minimale avec porte pour panneaux intercalaires : 64 5/8 po

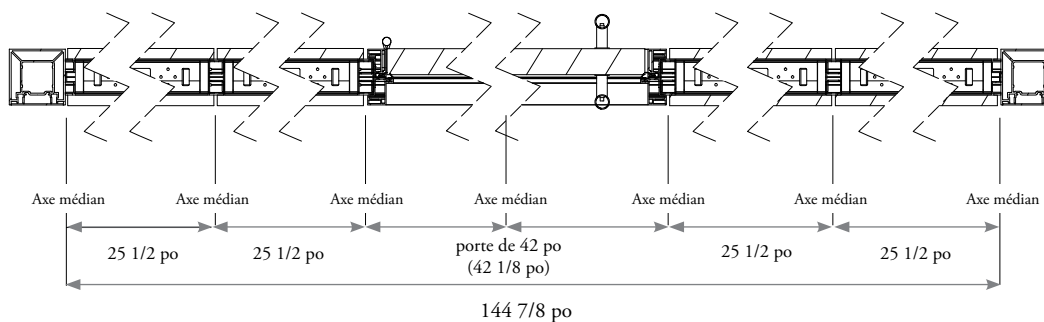

Coupe horizontale
 Largeur maximale avec porte pour panneaux intercalaires : 144 7/8 po

aménagements avec portes pour panneaux intercalaires

Il importe de tenir compte de ce qui suit dans les aménagements comportant des portes pour panneaux intercalaires.

Les tableaux suivants indiquent les règles à suivre lorsque la largeur de la porte et des panneaux intercalaires détermine la longueur de la poutre ou, à l'inverse, quand la longueur de la poutre détermine la largeur de la porte et des panneaux intercalaires.

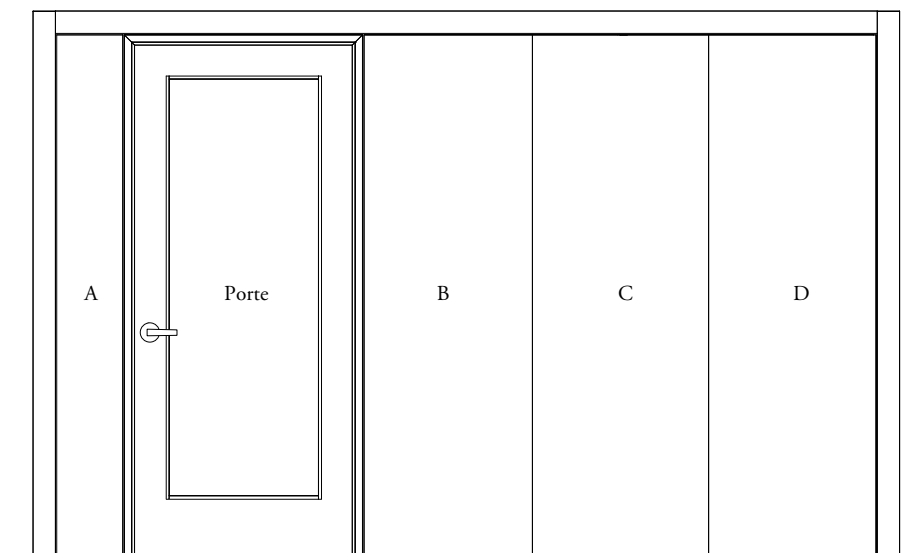

La largeur de la porte et des panneaux intercalaires détermine la longueur de la poutre :

Nombre de panneaux avec la porte	Panneaux et porte + jonction	Exemple – Largeur nominale des panneaux et de la porte + jonction	Longueur nominale de la poutre (FJSBK)	Longueur réelle de la poutre (FJSBK)
3 (minimum)	A + porte + B + 5/8 po	12 po + 40 po + 12 po + 5/8 po	64_5	64 5/8 po
4	A + porte + B + C + 6/8 po	30 po + 42 po + 30 po + 30 po + 6/8 po	132_6	132 3/4 po
5	A + porte + B + C + D + 7/8 po	24 po + 42 po + 24 po + 24 po + 24 po + 7/8 po	138_7	138 7/8 po

La longueur de la poutre détermine la largeur de la porte et des panneaux intercalaires :

Nombre de panneaux avec la porte	Panneaux et porte + jonction	Exemple – Longueur réelle de la poutre (FJSBK)	Largeur nominale des panneaux et de la porte + jonction
3	A + porte + B + 5/8 po	71 1/2 po	15 1/2 po + 40 po + 15 3/8 po + 5/8 po
4	A + porte + B + C + 6/8 po	135 1/8 po	31 1/8 po + 42 po + 31 po + 31 po + 6/8 po
5	A + porte + B + C + D + 7/8 po	144 po	25 1/2 po + 42 po + 25 1/2 po + 25 1/2 po + 25 3/8 po + 7/8 po

aménagements avec portes pour panneaux intercalaires

Grille de mesure du site

La grille de mesure sert à s'assurer que la porte standard de 92 po de hauteur peut être installée sans problème d'ouverture ou de fermeture.

Utiliser un niveau laser et mesurer la hauteur des nœuds à l'intérieur et autour de la zone d'ouverture.

La grille de nœuds à l'intérieur et autour de la zone d'ouverture, les nœuds critiques près du jambage accueillant les charnières ou les pivots, le côté gâche du jambage et la ligne du jambage sont illustrés ci-dessous.

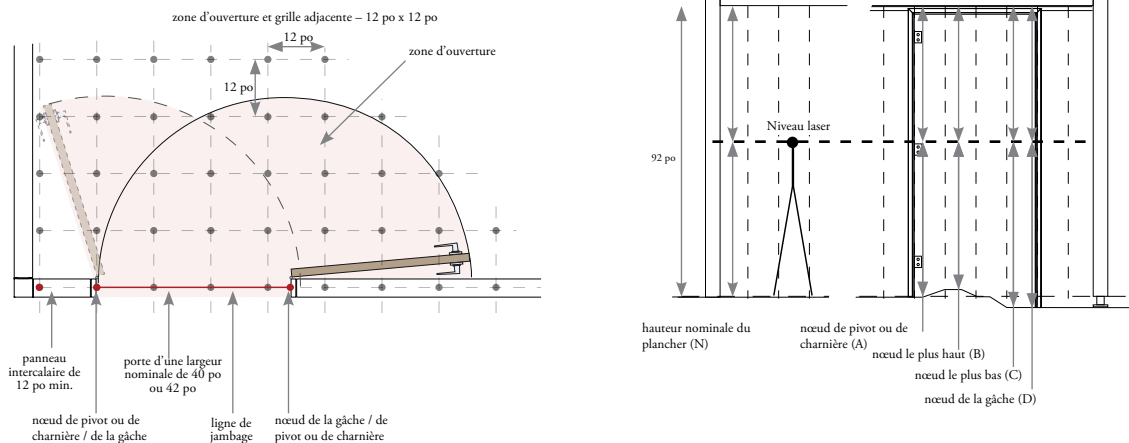

Utiliser le document d'aménagement pour noter les mesures des nœuds et déterminer les renseignements suivants :

- Hauteur nominale du plancher (N) – mesure près du poteau non déployé (généralement un poteau de 92 po de hauteur)
- Nœud de pivot/de charnière (A) – mesure de l'emplacement du pivot ou de la charnière
- Nœud le plus haut (B) – hauteur minimale inscrite dans le document d'aménagement
- Nœud le plus bas (C) – hauteur maximale inscrite dans le document d'aménagement
- Nœud de la gâche (D) – mesure près du côté gâche du jambage

Pour s'assurer que la porte de 92 po de hauteur peut être installée, s'ouvrir et se fermer sans problèmes, les conditions suivantes doivent être respectées :

- Le nœud de pivot/de charnière (A) doit être au plus 1 po plus bas que la hauteur nominale du plancher (N).
P. ex. : N = 92 po, le nœud de pivot/de charnière (A) ne devrait pas être à plus de 93 po.
Si le nœud A est à plus de 93 po, il faut opter pour une porte de 93 po en commande spéciale.
- Le nœud le plus haut (B) est au plus 1/4 po plus haut que le nœud de pivot (A), ou le plancher doit être installé au nœud plus haut.
P. ex. : A = 92 po, le nœud B doit être au plus à 91 3/4 po (pour que la porte puisse s'ouvrir et se fermer).

aménagements avec portes pour panneaux intercalaires

Voici les conditions à respecter pour l'espace sous la porte.

Les portes pour panneaux intercalaires ont une hauteur standard de 92 po; des portes de 93 po sont offertes en commande spéciale.

Les portes servent à assurer l'intimité visuelle plutôt que l'insonorisation; les options pour l'espace sous les portes sont plus esthétiques qu'acoustiques.

Un espace nominal de plus de 1/2 po est acceptable.

Cette page présente les options pour l'espace sous la porte dans les sites les plus extrêmes permettant l'installation de WithIn.

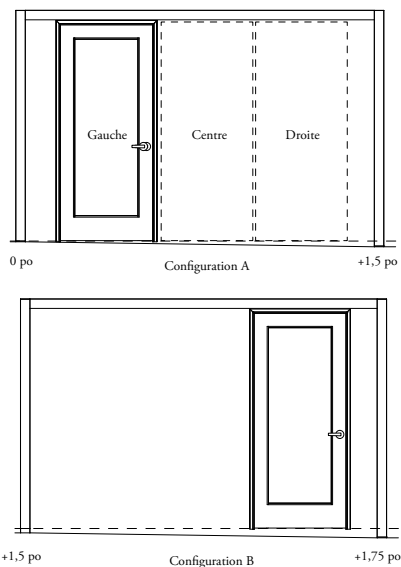
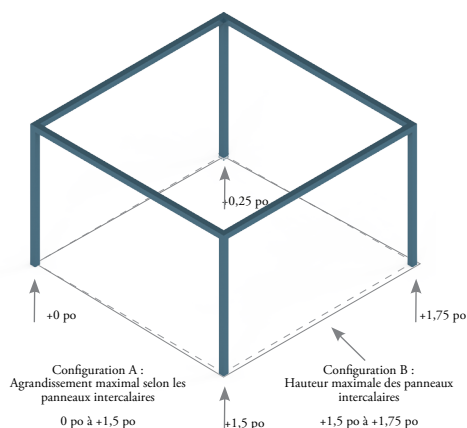

Voici les espaces possibles pour la configuration A (agrandissement maximal selon les panneaux intercalaires) :

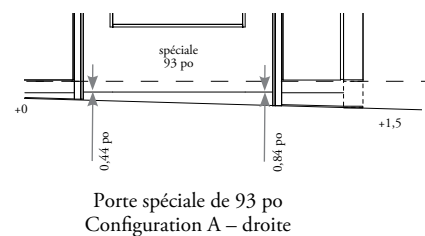
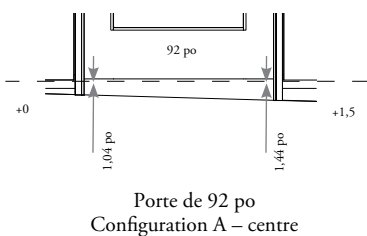
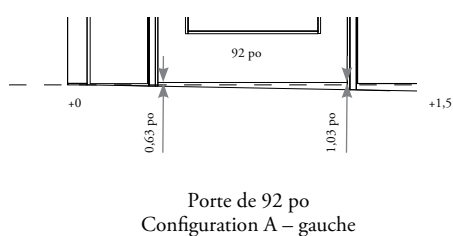

Voici le pire scénario possible dans la configuration B (hauteur maximale sous la poutre) :

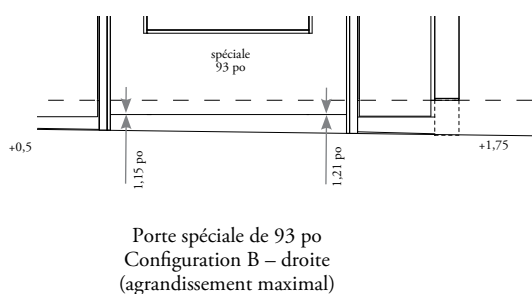

Espace nominal :

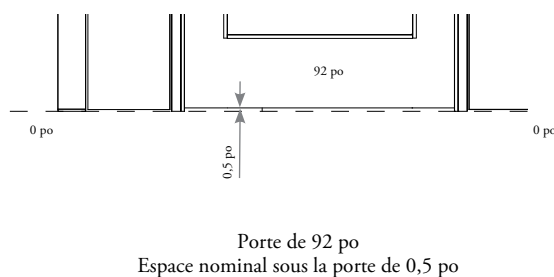

aperçu des poignées de porte pour panneaux intercalaires

Voici les poignées de porte pour panneaux intercalaires offertes.

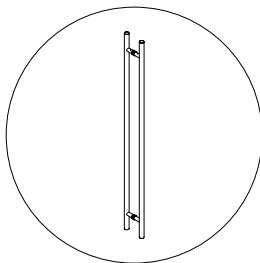

**Panneau intercalaire,
poignée de porte
à hauteur plafond
(FJHCP)**

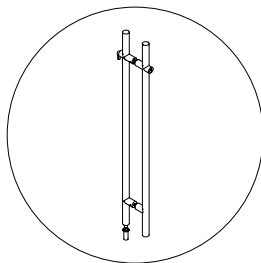

**Panneau intercalaire,
poignée de porte à
hauteur plancher
(FJHFP)**

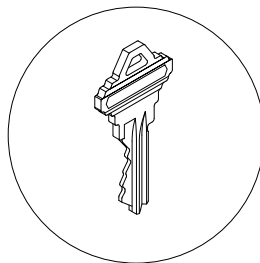

Clé de contrôle (FFKK)
• Sert à retirer ou à
installer un barillet
interchangeable

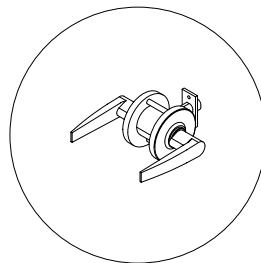



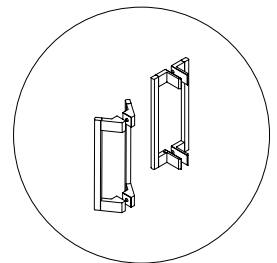

**Panneau intercalaire,
poignée de porte ALX
Series de Schlage
(FJHSX)**



**Panneau intercalaire,
poignée de porte
linéaire (FJHLP)**

leviers et poignées de porte pour panneaux intercalaires

Voici les options de poignées pour les portes battantes.

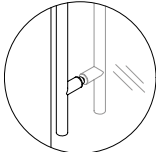
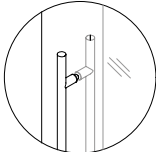
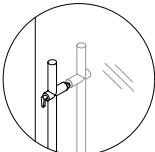
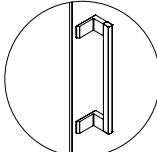
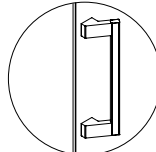
Produits	Poignées				
	À hauteur plafond (FJFHCP)	À hauteur plancher (FJFHFP)		Linéaire (FJFHLP)	
					
Type de poignée	Sans serrure	(D) À hauteur plancher, sans serrure	(E) À hauteur plancher avec serrure à barrette tournante conforme à l'ADA	(F), (G) Perpendiculaire, sans serrure	(H), (I) Angulaire, sans serrure
Serrure					
Caractéristiques visuelles	Poignée en acier tubulaire de 1 po	Poignée en acier tubulaire de 1 3/8 po	Poignée en acier tubulaire de 1 3/8 po Serrure intégrée à la poignée	Tube d'aluminium rectangulaire arrondi de 7/8 po sur 9/16 po, avec base en aluminium usiné à 90° du battant de porte	Tube d'aluminium rectangulaire arrondi de 7/8 po sur 9/16 po, avec base en aluminium usiné à 35° du battant de porte
Finition de la poignée	Acier inoxydable ANSI/BHMA 630, US32D ou peint	Acier inoxydable ANSI/BHMA 630, US32D ou peint noir mat	Acier inoxydable ANSI/BHMA 630, US32D ou peint noir mat	Aluminium peint	Aluminium peint
Longueur de la poignée	49 7/8 po	48 po	48 po	13 po, 24 po	13 po, 24 po
Hauteur au-dessus du plancher fini	39 1/2 po à partir du bas de la poignée	48 1/2 po à partir du haut de la poignée	48 1/2 po à partir du haut de la poignée	34 5/8 po à partir du bas de la poignée	34 5/8 po à partir du bas de la poignée
Entrée de clé	Aucune serrure	Aucune serrure	Serrure en applique à barillet interchangeable pleine grandeur	Aucune serrure	Aucune serrure
Conversion verrouillable-non verrouillable	Non	Oui	Oui	S.O.	S.O.
Conformité à l'ADA	Oui	Non	Non	Oui	Oui

• Espace de 1 1/2 po entre le vitrage et la poignée.

• En cas de clés perdues ou indisponibles, on peut retirer ou remplacer les barilletts interchangeables avec les clés de contrôle, offertes uniquement pour les poignées à barillet interchangeable. Les clés de contrôle se commandent séparément.

leviers et poignées de porte pour panneaux intercalaires

(suite)

Voici les options de leviers pour les portes battantes.

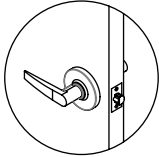
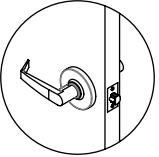
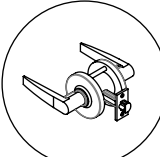
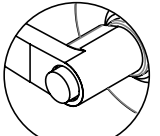
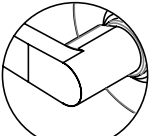
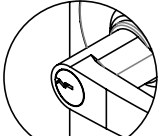
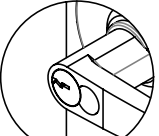
	Leviers (ALX Series)	
Code de produit	Poignée de porte ALX Series de Schlage (FJFHSX)	
Style de levier		
Nom de Schlage	Athens	Rhodes
Nom de Teknion	Type A	Type R
Type de serrure		
	Cylindrique	
Verrouillage		
	Bouton-poussoir – conforme à l'ADA, de série avec la poignée ALX Series	Aucune serrure – loquet
Entrée de clé		
	Serrure à barillet standard et 6 goupilles	Serrure pleine grandeur à barillet interchangeable et 6 goupilles
Finition du levier	Chrome satiné (ANSI/BHMA 626, US26D) et noir mat (ANSI/BHMA 622, US19)	

- Le levier intérieur est toujours déclenchable pour une sortie immédiate en cas d'urgence.
- Les portes avec serrure à barillet standard ont des clés attribuées au hasard (deux clés fournies par porte).
- Les portes avec serrure à barillet interchangeable ont des clés attribuées au hasard (deux clés fournies par porte), mais leur barillet peut être retiré avec une clé de contrôle universelle (commandée séparément).
- Après l'installation, le client peut décider de déplacer ou de remplacer les barillets interchangeables selon ses besoins de sécurité.
- De série, la clé utilisée est l'Everest S123 de Schlage; elle est rétrocompatible avec les barillets Everest C123, mais pas avec les barillets classiques C.
- L'entrée de clé est ouverte : il est possible pour l'utilisateur de faire faire des doubles de clé auprès d'un serrurier sans procédure officielle.
- En cas de clés perdues ou indisponibles, on peut retirer ou remplacer les barillets interchangeables avec les clés de contrôle, offertes uniquement pour les poignées à barillet interchangeable.

emplacement des poignées de porte pour panneaux intercalaires

Voici l'emplacement des poignées sur les portes pour panneaux intercalaires.

Levier

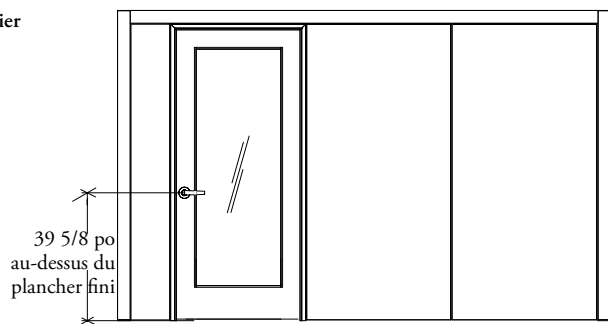

Poignée à
hauteur plafond

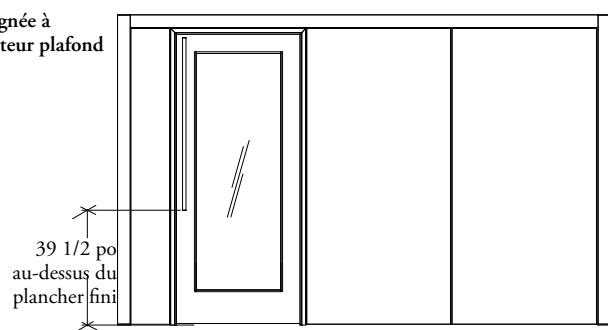

Poignée à
hauteur plancher

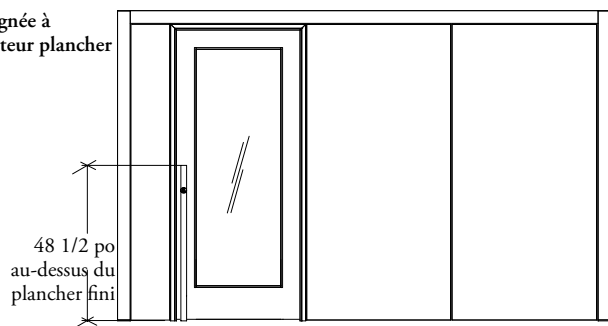

Poignée linéaire

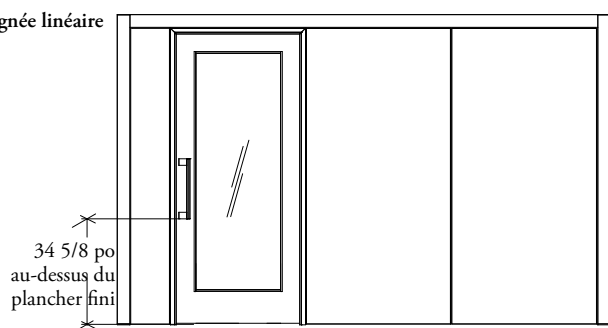

orientation des portes pour panneaux intercalaires, angle d'ouverture et arrêt de porte

Voici les options d'ouverture des portes pivotantes ou à charnières.

- L'ouverture à gauche ou à droite est déterminée par le sens d'ouverture ou de glissement.
- Les portes sont offertes avec ou sans serrure.
- Le trou de serrure se trouve toujours à l'extérieur, et la barrette tournante, à l'intérieur.

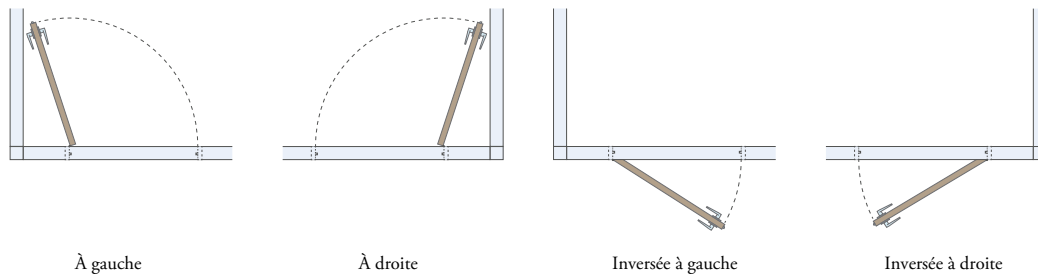

Angle d'ouverture maximal des portes pivotantes ou à charnières sans ferme-porte ni bras à coulisse optionnels :

Ouverture contre le mur	Ouverture contre le mur	Ouverture contre les lames	Ouverture contre la surface de travail (déconseillé)
176° maximum	108° maximum	105° maximum	92° maximum

Angle d'ouverture maximal des portes pivotantes avec ferme-porte et bras à coulisse optionnels :

Ouverture contre le mur	Ouverture contre le mur	Ouverture contre les lames	Ouverture contre la surface de travail (déconseillé)
110° maximum	108° maximum	105° maximum	92° maximum

Aménagements avec arrêt de porte :

- Lorsque possible, placer l'arrêt de porte près du mur pour qu'il ne fasse pas obstacle à la trajectoire d'ouverture.
- Vérifier que l'arrêt de porte empêche la quincaillerie (poignées, leviers) d'entrer en contact avec le mur.
- Placer l'arrêt de porte vis-à-vis le bord extérieur du battant pour un appui maximal en position ouverte.

portes pour panneaux
intercalaires en verre

portes pour panneaux intercalaires en verre

APERÇU DES PANNEAUX INTERCALAIRES EN VERRE86

AMÉNAGEMENTS AVEC PANNEAUX INTERCALAIRES EN VERRE88

PORTES POUR PANNEAUX INTERCALAIRES EN VERRE90

aperçu des panneaux intercalaires en verre

Les cloisons en panneaux intercalaires en verre sont formées des éléments suivants.

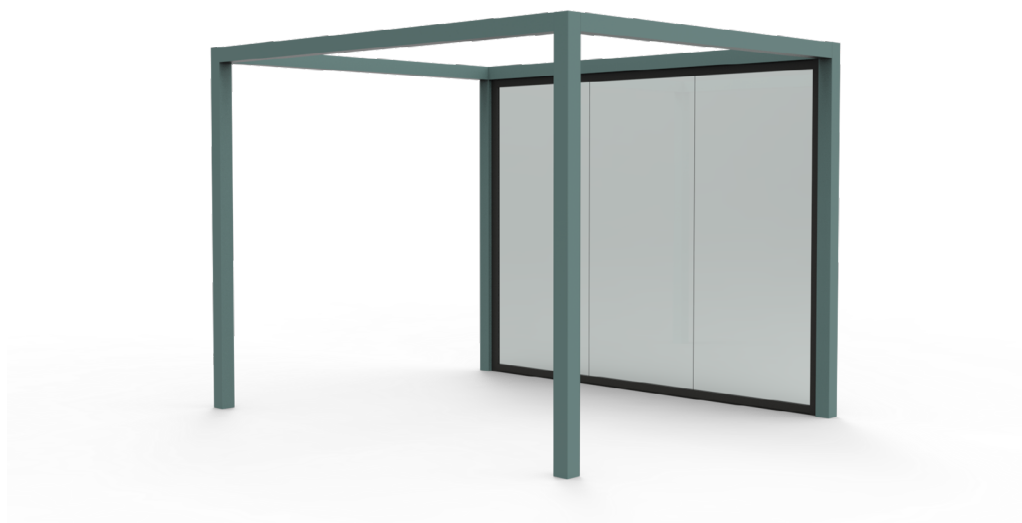

Panneau intercalaire en verre – 10 mm d'épaisseur (FJHGA)

- Panneau monolithique en verre de 10 mm



Panneau intercalaire en verre – 12 mm d'épaisseur (FJHGB)

- Panneau monolithique en verre de 12 mm

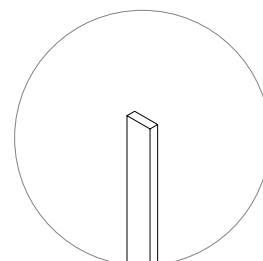

Raccord en ruban pour panneau intercalaire en verre (FJHCT)

- Pour verre de 10 mm ou 12 mm

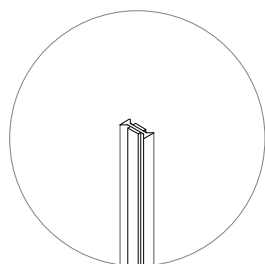

Raccord en plastique transparent pour panneau intercalaire en verre (FJHCP)

- Pour verre de 10 mm ou 12 mm

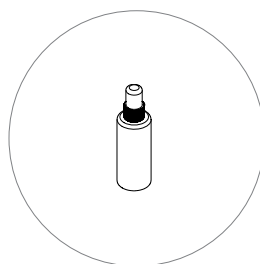

Activateur (FCAK)

- Sert à renforcer le raccordement entre deux panneaux de verre

aperçu des panneaux intercalaires en verre (suite)

Les cloisons en panneaux intercalaires en verre sont formées des éléments suivants.

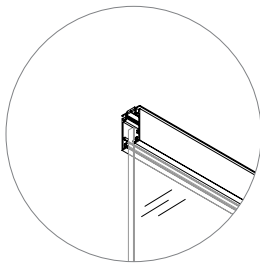
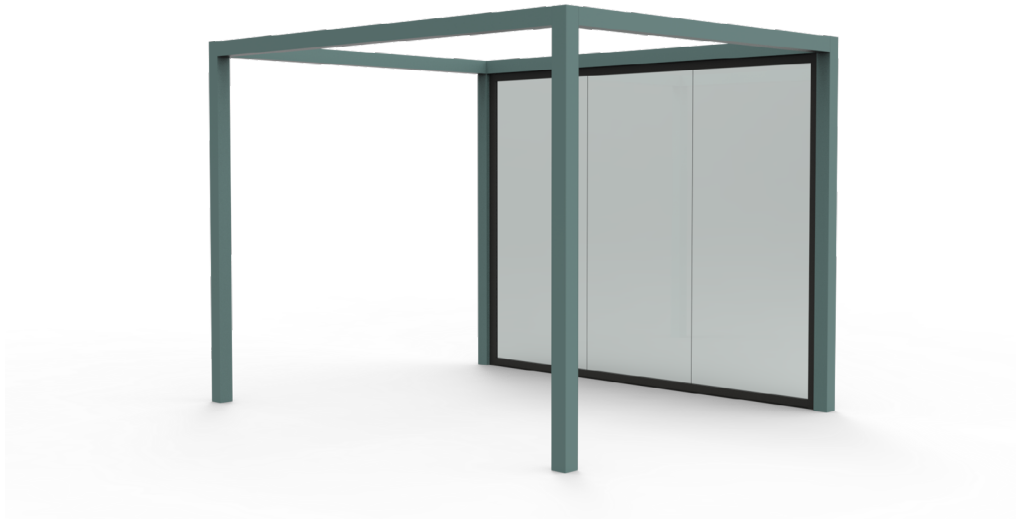

Élément de châssis de plafond horizontal pour panneau intercalaire en verre (FJHCF)

- Élément de châssis de plafond fixe pour un panneau intercalaire en verre centré
- Longueur : 36 po, 84 po ou 121 po
- Coupé sur place à la longueur voulue
- Finition : Peinte
- Épaisseur du verre : 10 mm ou 12 mm

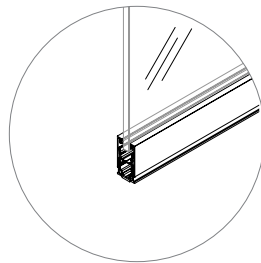

Élément de châssis de plancher horizontal pour panneau intercalaire en verre (FJHBF)

- Élément de châssis de plancher réglable pour un panneau intercalaire en verre centré
- Longueur : 36 po, 84 po ou 121 po
- Coupé sur place à la longueur voulue
- Finition : Peinte
- Épaisseur du verre : 10 mm ou 12 mm

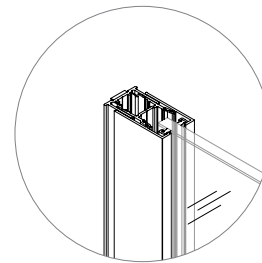

Raccord de départ pour panneau intercalaire en verre (FJHWS)

- Raccord de départ réglable pour panneau intercalaire en verre adjacent à un poteau
- Coupé sur place à la longueur voulue
- Finition : Peinte
- Épaisseur du verre : 10 mm ou 12 mm

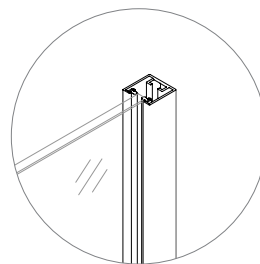

Raccord d'extrémité pour panneau intercalaire en verre (FJHWE)

- Transition d'extrémité pour panneau intercalaire en verre
- Ne s'installe pas sur une cloison sèche; sert uniquement de garniture
- Coupé sur place à la longueur voulue
- Finition : Peinte
- Épaisseur du verre : 10 mm ou 12 mm

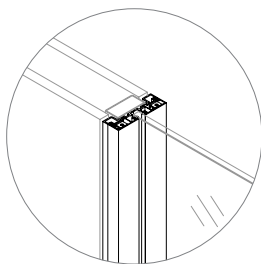

Transition pour panneau intercalaire en verre et panneau pour cloison (FJHTFI)

- Forme une transition rectiligne entre un panneau intercalaire en verre et un panneau intercalaire pour cloison
- Coupé sur place à la longueur voulue
- Finition : Peinte
- Épaisseur du verre : 10 mm ou 12 mm

aménagements avec panneaux intercalaires en verre

Voici les options possibles pour l'installation de panneaux intercalaires en verre entre deux poteaux.

- Une cloison vitrée est simplement formée des éléments suivants :
 - Éléments de châssis horizontaux (de plafond et de plancher), coupés sur place à la longueur voulue
 - Éléments de châssis verticaux (raccords de départ et d'extrémité), coupés sur place à la longueur voulue
 - Panneaux en verre de 10 mm ou 12 mm d'épaisseur
- Ci-dessous sont présentées les options pour installer des panneaux en verre entre deux poteaux.
- Une cloison peut seulement être fractionnée par un élément de châssis vertical (transition, raccord de départ, raccord d'extrémité, etc.).
- L'espace entre le plancher fini et le dessous de la poutre ne peut varier de plus de 1 1/4 po au total sur toute la longueur d'une cloison de 10 pi (+3/4 po sous la poutre, +1/2 po au plancher).
- Si une cloison nécessite une plage de nivellement supérieure à +1 1/4 po, il faut choisir le verre de 92 1/2 po pour obtenir une plage de +1/2 po à +1 3/4 po.
- Tous les panneaux intercalaires en verre d'une cloison doivent avoir la même hauteur.
- Une cloison peut seulement être fractionnée par un élément de châssis vertical (transition, raccord de départ, poteau structural, etc.).
- Les cloisons distinctes peuvent avoir une hauteur nominale différente, au besoin.

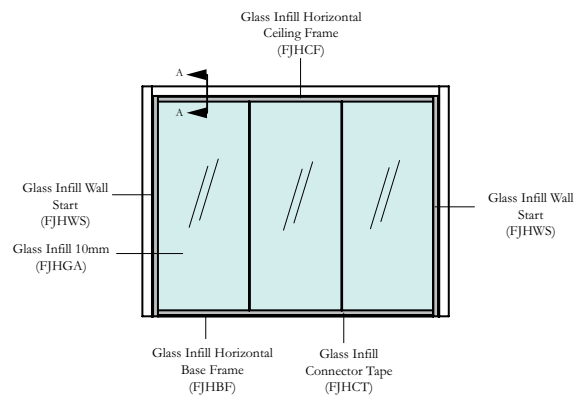
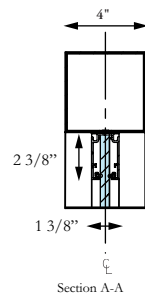
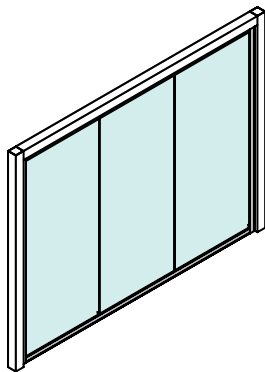

Cloison intégrale

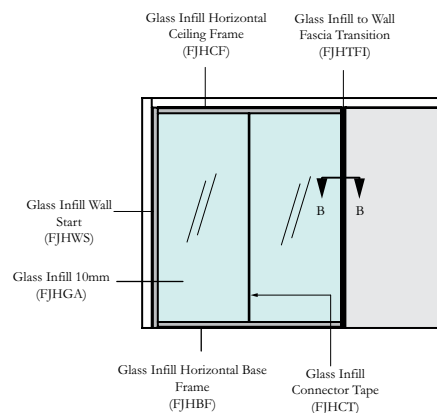
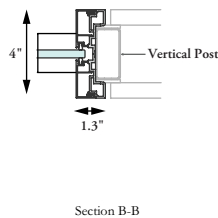
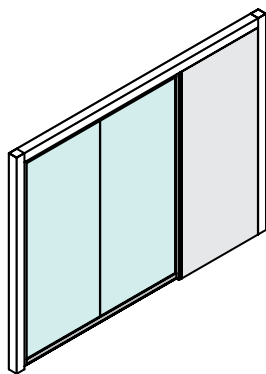

Cloison intégrale

aménagements avec panneaux intercalaires en verre (suite)

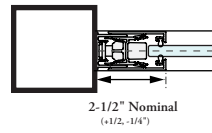
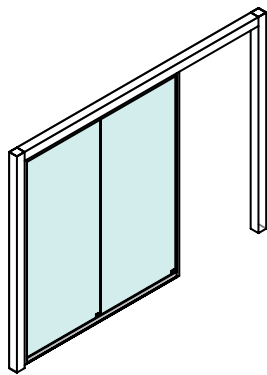

Section C-C

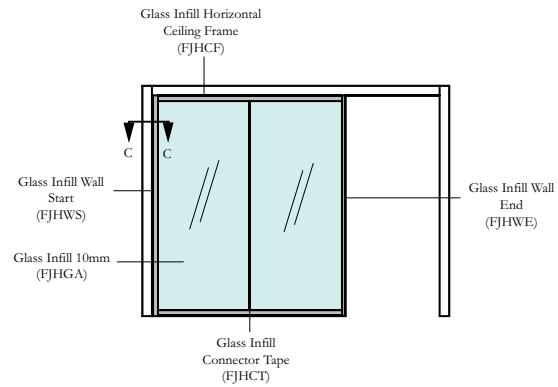

Cloison partielle – À gauche ou à droite

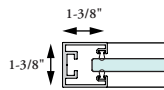
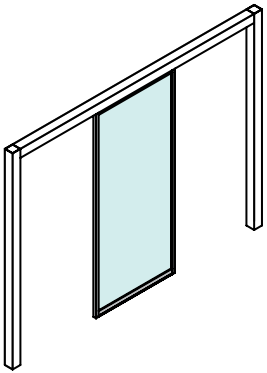

Section D-D

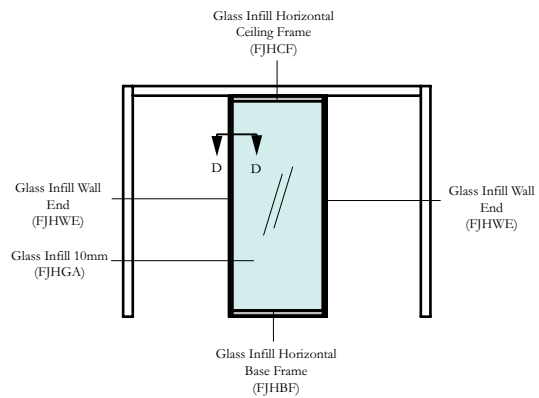

Cloison partielle – Centrée

présentation des portes pour panneaux intercalaires en verre

Voici les différentes portes pour panneaux intercalaires en verre offertes.

Les portes pour panneaux intercalaires en verre sont des portes pivotantes simples.



Portes pour panneaux intercalaires en verre

- Les portes pivotantes pour panneaux intercalaires en verre sont offertes en verre avec ou sans cadre et en placage avec ou sans vitre encastrée.
- Toutes les portes pivotantes pour panneaux intercalaires en verre sont des portes à battant simple.
- Elles ont une largeur nominale de 40 po ou 42 po et une hauteur de 92 po à 93 1/2 po, par intervalles de 1/16 po.

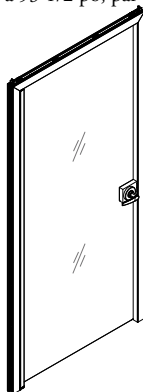

Porte pivotante pour panneaux intercalaires en verre

aperçu des portes pour panneaux intercalaires en verre

Voici les différentes portes pivotantes pour panneaux intercalaires en verre.



Panneau intercalaire en verre, battant simple sans cadre pour porte pivotante (FJ5L)

- Battant simple sans cadre en verre de 10 mm avec montant de porte pivotante de 1 3/4 po
- Comprend les garnitures internes des montants et du linteau
- Offert en largeur nominale de 40 po ou 42 po avec largeur de passage de 35 3/8 po (898 mm) et 37 3/8 po (949 mm) respectivement
- Sans dispositif d'insonorisation
- Ferme-porte à arrêtoir en position ouverte non offert
- Ferme-porte discret en option
- Les portes sans ferme-porte ou avec ferme-porte discret seront fournies avec un arrêt de porte magnétique
- Type de verre : Trempé seulement
- Finition du verre : Transparent ou transparent pauvre en fer
- Un loquet à rouleau est toujours compris avec le mécanisme de fermeture en douceur et certains types de poignées
- La gâche du loquet à rouleau est peinte selon la finition du châssis
- Pour les applications inversées, l'arrêt de porte est placé dans l'ouverture et peut donc poser un risque de trébuchement



Panneau intercalaire en verre, battant simple avec cadre pour porte pivotante (FJ7L)

- Battant simple de 1 3/4 po avec vitre encastrée de 10 mm et cadre pour porte pivotante
- Comprend les garnitures internes des montants et du linteau
- Offert en largeur nominale de 40 po ou 42 po avec largeur de passage de 35 7/8 po et 37 3/8 po respectivement
- Sans dispositif d'insonorisation
- Ferme-porte à arrêtoir en position ouverte et ferme-porte discret en option
- Les portes sans ferme-porte ou avec ferme-porte discret seront fournies avec un arrêt de porte magnétique
- Les portes avec ferme-porte à arrêtoir en position ouverte seront fournies avec un arrêt de porte rond
- Type de verre : Trempé seulement
- Finition du verre : Transparent ou transparent pauvre en fer
- Plaque de protection en option
- Un loquet à rouleau est toujours compris avec le mécanisme de fermeture en douceur et certains types de poignées
- La gâche du loquet à rouleau est peinte selon la finition du châssis
- Pour les applications inversées, l'arrêt de porte est placé dans l'ouverture et peut donc poser un risque de trébuchement

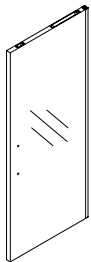

Panneau intercalaire en verre, battant simple en placage pour porte pivotante (FJ1L)

- Battant simple en placage avec montant de porte pivotante de 1 3/4 po
- Comprend les garnitures internes des montants et du linteau
- Offert en largeur nominale de 40 po ou 42 po avec largeur de passage de 35 5/16 po (898 mm) et 37 5/16 po (948 mm) respectivement
- Sans dispositif d'insonorisation
- Ferme-porte à arrêtoir en position ouverte et ferme-porte discret en option
- Les portes sans ferme-porte ou avec ferme-porte discret seront fournies avec un arrêt de porte magnétique
- Les portes avec ferme-porte à arrêtoir en position ouverte seront fournies avec un arrêt de porte rond
- Finition : Stratifié, Flintwood, placage de bois ou surface non finie prête à peindre
- Un loquet à rouleau est toujours compris avec le mécanisme de fermeture en douceur et certains types de poignées
- La gâche du loquet à rouleau est peinte selon la finition du châssis

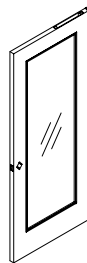

Panneau intercalaire en verre, battant simple en placage pour porte pivotante à vitre encastrée (FJ3L)

- Battant simple en placage de 1 3/4 po avec vitrage trempé encastré de 6 mm
- Largeur nominale de 40 po ou 42 po
- Hauteur nominale de 92 po
- Ferme-porte à arrêtoir en position ouverte et ferme-porte discret en option
- Les portes sans ferme-porte ou avec ferme-porte discret seront fournies avec un arrêt de porte magnétique
- Les portes sans ferme-porte ou avec ferme-porte discret seront fournies avec un arrêt de porte magnétique
- Loquet magnétique à utiliser avec les poignées à hauteur plancher, à hauteur plafond ou linéaires
- Finition du placage : Stratifié ou Flintwood
- Type de verre : Trempé
- Finition du verre : Transparent ou givré

aperçu des portes pour panneaux intercalaires en verre (suite)

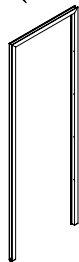

Universal Pivot Door Frame Single (FJXJ)

- Universal pivot door frame works with any single pivot door leaf type, cut to height on site and is not specific to hardware or orientation
- Mitered frame consists of two jambs and one header
- 40" and 42" nominal

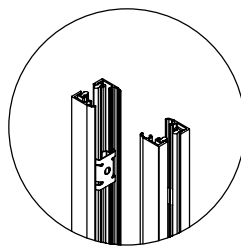

Pivot Door Jamb Connection (FJHCD)

- Used for door frame applications
- Pivot Jamb Conditions: 10mm or 12mm glass
- Finishes: Painted

guide des applications

aménagement avec portes pour panneaux intercalaires en verre

en verre

Il importe de tenir compte de ce qui suit dans les aménagements comportant des portes pour panneaux intercalaires en verre.

Ces portes sont uniquement compatibles avec les panneaux intercalaires en verre.
Le jambage ne peut pas être installé directement sur un poteau; un panneau intercalaire en verre est nécessaire entre la porte et le poteau.

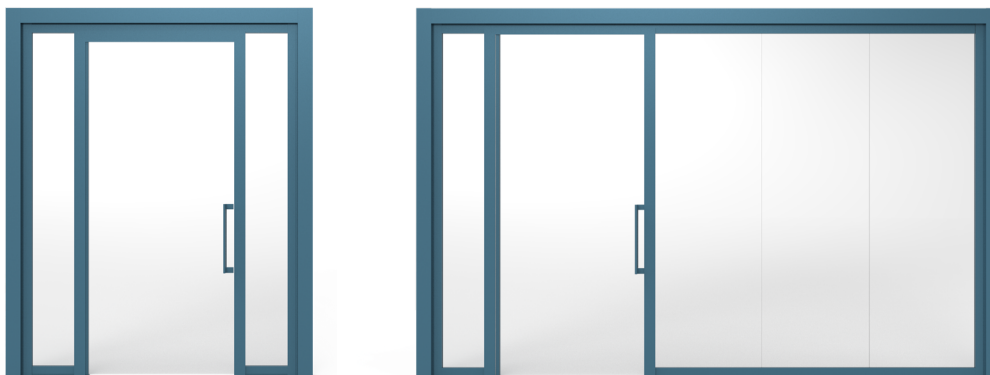

Largeur minimale des cloisons avec porte pour panneaux intercalaires en verre : $69 \frac{3}{4}$ po
Largeur maximale des cloisons avec porte pour panneaux intercalaires en verre : $144 \frac{7}{8}$ po

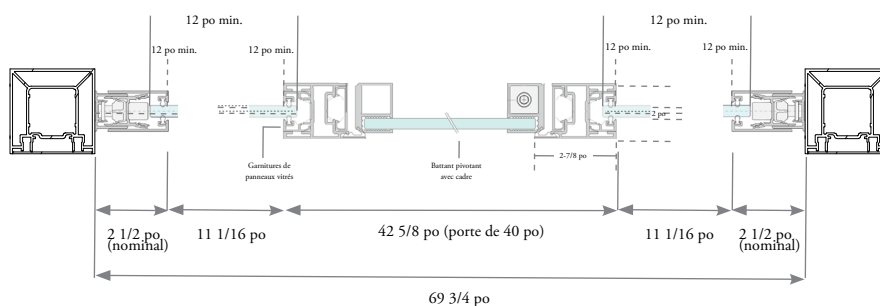

Largeur minimale avec porte pour panneaux intercalaires en verre : $69 \frac{3}{4}$ po

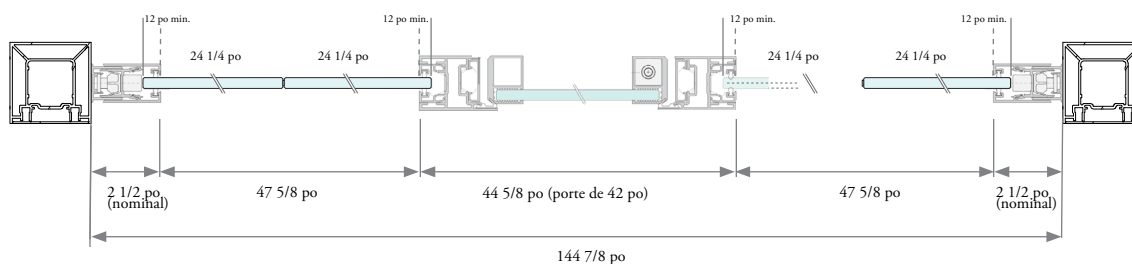

Largeur maximale avec porte pour panneaux intercalaires en verre : $144 \frac{7}{8}$ po
(la porte doit être installée à au moins $13 \frac{9}{16}$ po des poteaux)

Grille de mesure du site

La grille de mesure sert à choisir la hauteur de la porte et à s'assurer qu'elle peut être installée sans problème d'ouverture ou de fermeture.

Utiliser un niveau laser et mesurer la hauteur des nœuds à l'intérieur et autour de la zone d'ouverture.

La grille de nœuds à l'intérieur et autour de la zone d'ouverture, les nœuds critiques près du jambage accueillant les pivots, le côté gâche du jambage et la ligne du jambage sont illustrés ci-dessous.

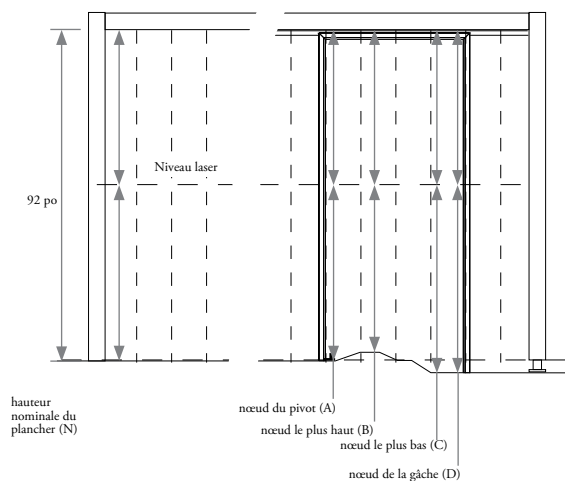
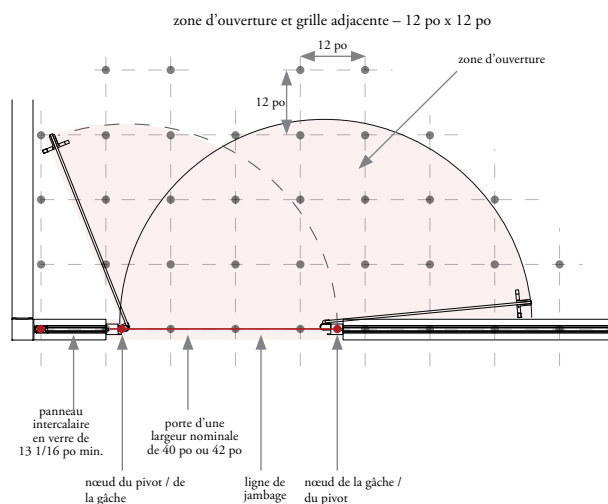

Utiliser le document d'aménagement pour noter les mesures des nœuds et déterminer les renseignements suivants :

- Hauteur nominale du plancher (N) – mesure près du poteau non déployé (généralement un poteau de 92 po de hauteur)
- Nœud de pivot (A) – mesure de l'emplacement du pivot servant à choisir la hauteur de la porte
- Nœud le plus haut (B) – hauteur minimale inscrite dans le document d'aménagement
- Nœud le plus bas (C) – hauteur maximale inscrite dans le document d'aménagement
- Nœud de la gâche (D) – mesure près du côté gâche du jambage

Choisir la hauteur de la porte en fonction de la mesure du nœud de pivot (A) :

- Le nœud de pivot (A) ne peut pas dépasser la hauteur nominale du plancher (N) de $3/4$ po ou plus (compression maximale de la porte à $3/4$ po : $-1/2$ po au haut et $-1/4$ po au pivot).
P. ex. : Si A = $91 \frac{1}{4}$ po, une porte 092_A pourrait s'insérer avec une compression maximale au niveau du jambage et du pivot, mais cela n'est pas recommandé.
Si A < $91 \frac{1}{4}$ po, le plancher devra être ajusté.
- Les nœuds de la zone ne devraient pas être à moins de $1/4$ po du nœud minimal de la ligne de jambage.

guide des applications

aménagements avec portes pour panneaux intercalaires en verre

en verre

Voici comment choisir la hauteur des portes pour panneaux intercalaires en verre.

Les portes pour panneaux intercalaires en verre sont uniquement compatibles avec les panneaux intercalaires en verre, et non les panneaux intercalaires pour cloison.

Elles sont offertes en hauteurs de 92 po à 93 1/2 po, par intervalles de 1/16 po. Si l'espace sous la poutre mesure entre 93 9/16 po et 93 3/4 po, utiliser une porte de 93 1/2 po, puis ajuster les jambages et le pivot.

Choisir la hauteur de la porte en fonction de la mesure du nœud de pivot (A).

P. ex. : Hauteur nominale du plancher (N) de 92 po, nœud de pivot (A) de 92 po = choisir la hauteur de 92 po.

P. ex. : Hauteur nominale du plancher (N) de 92 po, nœud de pivot (A) de 92 5/16 po = choisir la hauteur de 92 5/16 po.

P. ex. : Hauteur nominale du plancher (N) de 92 po, nœud de pivot (A) de 93 13/16 po = choisir la hauteur de 93 1/2 po.

Nœud de pivot - hauteur nominale du plancher (A - N)		Hauteur de la porte
	0	092_A
> 0	1/16	092_B
> 1/16	1/8	092_C
> 1/8	3/16	092_D
> 3/16	1/4	092_E
> 1/4	5/16	092_F
> 5/16	3/8	092_G
> 3/8	7/16	092_H
> 7/16	1/2	092_I
> 1/2	9/16	092_J
> 9/16	5/8	092_K
> 5/8	11/16	092_L
> 11/16	3/4	092_M
> 3/4	13/16	092_N
> 13/16	7/8	092_O
> 7/8	15/16	092_P
> 15/16	1	093_A
> 1	1 1/16	093_B
> 1 1/16	1 1/8	093_C
> 1 1/8	1 3/6	093_D
> 1 3/16	1 1/4	093_E
> 1 1/4	1 5/16	093_F
> 1 5/16	1 3/8	093_G
> 1 3/8	1 7/16	093_H
> 1 7/16	1 1/2	093_I
> 1 1/2	1 9/16	093_I
> 1 9/16	1 5/8	093_I
> 1 5/8	1 11/16	093_I
> 1 11/16	1 3/4	093_I

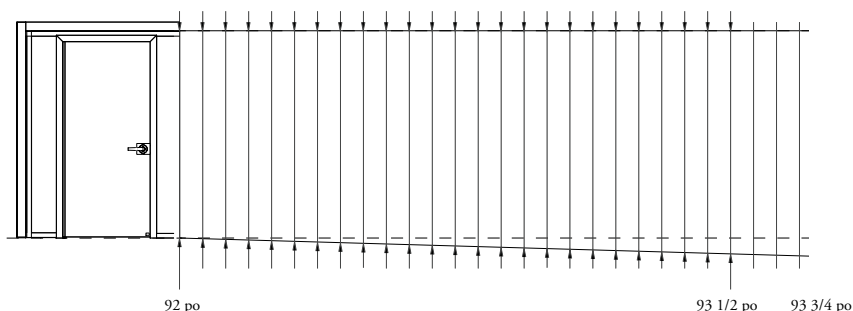

aperçu des poignées de porte pour panneaux intercalaires en verre

Voici les poignées de porte pour panneaux intercalaires en verre.

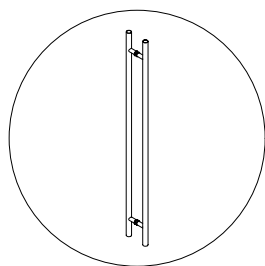

Panneau intercalaire en verre, poignée de porte à hauteur plafond (FJHHCP)

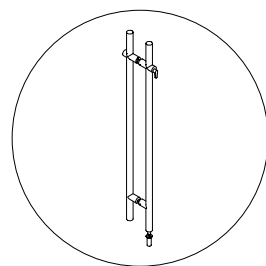

Panneau intercalaire en verre, poignée de porte à hauteur plancher (FJHHFP)

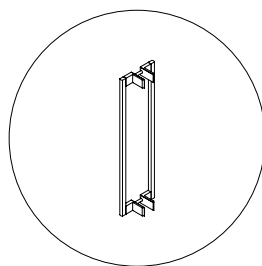

Panneau intercalaire en verre, poignée de porte linéaire (FJHHLP)

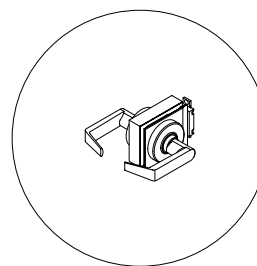

Panneau intercalaire en verre, poignée de porte ALX Series de Schlage (FJHHSX)

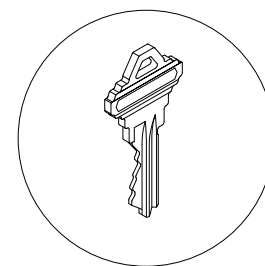





Clé de contrôle (FFKK)

- Sert à retirer ou à installer un barillet interchangeable.

guide des applications

leviers et poignées de porte pour panneaux intercalaires en verre

Voici les poignées compatibles avec les portes pour panneaux intercalaires en verre.

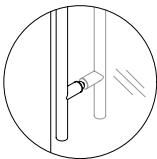
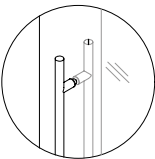
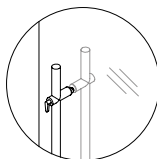
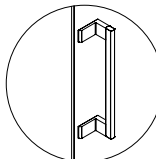
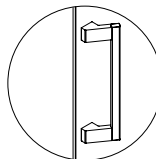
Produits	Poignées				
	À hauteur plafond (FJHHCP)	À hauteur plafond (FJHHFP)		Linéaire (FJHHLP)	
					
Type de poignée	Sans serrure	(D) À hauteur plancher, sans serrure	(E) À hauteur plancher avec serrure à barrettes tournante conforme à l'ADA	(F), (G) Perpendiculaire, sans serrure	(H), (I) Angulaire, sans serrure
Serrure					
Caractéristiques visuelles	Poignée en acier tubulaire de 1 po	Poignée en acier tubulaire de 1 3/8 po	Poignée en acier tubulaire de 1 3/8 po Serrure intégrée à la poignée	Poignée rectangulaire en aluminium	Poignée en aluminium à 35° du battant
Finition de la poignée	Acier inoxydable, peinture assortie	Acier inoxydable, noir mat	Acier inoxydable, noir mat	Aluminium peint	Aluminium peint
Longueur de la poignée	46 11/16 po, 47 11/16 po	48 po	48 po	13 po, 24 po	13 po, 24 po
Hauteur au-dessus du plancher fini	40 5/16 po à partir du bas de la poignée	48 1/2 po à partir du haut de la poignée	48 1/2 po à partir du haut de la poignée	34 5/8 po à partir du bas de la poignée	34 5/8 po à partir du bas de la poignée
Entrée de clé	Aucune serrure	Aucune serrure	Serrure en applique à barillet interchangeable pleine grandeur	Aucune serrure	Aucune serrure
Conversion verrouillable-non verrouillable	Non	Oui	Oui	S.O.	S.O.
Conformité à l'ADA	Oui	Non	Non	Oui	Oui

- Espace de 1 1/2 po entre le vitrage et la poignée.
- En cas de clés perdues ou indisponibles, on peut retirer ou remplacer les barilletts interchangeables avec les clés de contrôle, offertes uniquement pour les poignées à barillet interchangeable. Les clés de contrôle se commandent séparément.

leviers et poignées de porte pour panneaux intercalaires en verre (suite)

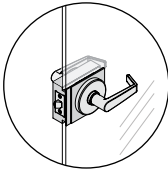
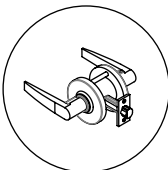
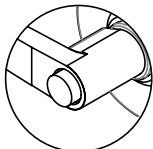
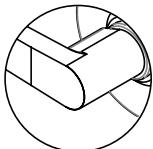
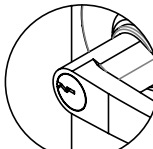
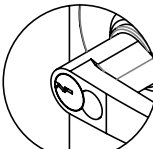
	Leviers (ALX Series)	
Code de produit	Poignée de porte ALX Series de Schlage (FJHHSX)	
Style de levier		
Nom de Schlage	Athens	Rhodes
Nom de Teknion	Type A	Type R
Type de serrure	 <p>Cylindrique</p>	
Verrouillage	 <p>Bouton-poussoir – conforme à l'ADA, de série avec la poignée ALX Series</p>	 <p>Aucune serrure – loquet</p>
Entrée de clé	 <p>Serrure à barillet standard et 6 goupilles</p>	 <p>Serrure pleine grandeur à barillet interchangeable et 6 goupilles</p>
Finition du levier	Chrome satiné (ANSI/BHMA 626, US26D) et noir mat (ANSI/BHMA 622, US19)	

- Le levier intérieur est toujours déclenchable pour une sortie immédiate en cas d'urgence.
- Les portes avec serrure à barillet standard ont des clés attribuées au hasard (deux clés fournies par porte).
- Les portes avec serrure à barillet interchangeable ont des clés attribuées au hasard (deux clés fournies par porte), mais leur barillet peut être retiré avec une clé de contrôle universelle (commandée séparément).
- Après l'installation, le client peut décider de déplacer ou de remplacer les barillets interchangeables selon ses besoins de sécurité.
- De série, la clé utilisée est l'Everest S123 de Schlage; elle est rétrocompatible avec les barillets Everest C123, mais pas avec les barillets classiques C.
- L'entrée de clé est ouverte : il est possible pour l'utilisateur de faire faire des doubles de clé auprès d'un serrurier sans procédure officielle.
- En cas de clés perdues ou indisponibles, on peut retirer ou remplacer les barillets interchangeables avec les clés de contrôle, offertes uniquement pour les poignées à barillet interchangeable.

emplacement des poignées de porte pour panneaux intercalaires en verre

Voici l'emplacement des poignées sur les portes pour panneaux intercalaires en verre.

Levier

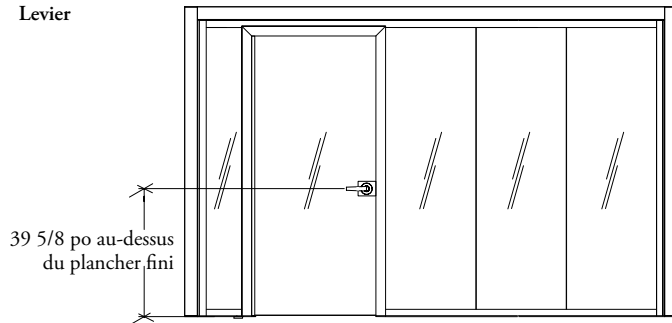

Poignée à hauteur plafond

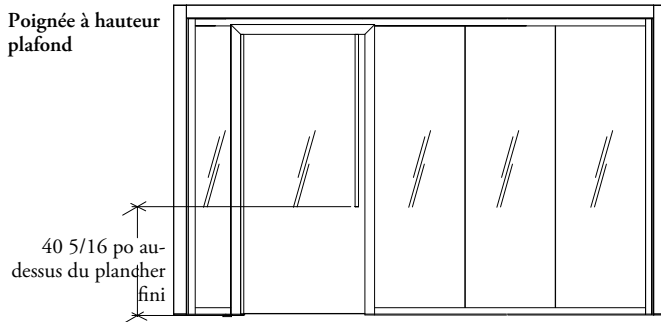

Poignée à hauteur plancher

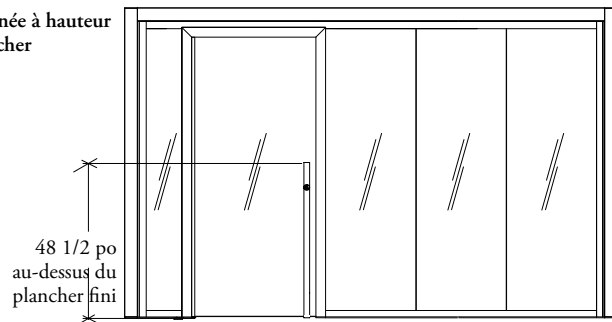

Poignée linéaire

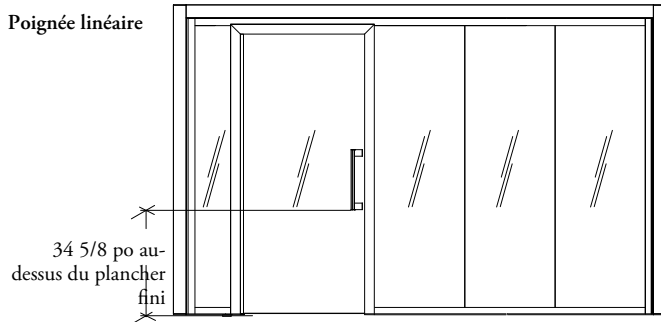

orientation des portes pour panneaux intercalaires en verre, angle d'ouverture et arrêt de porte

Voici les options d'ouverture des portes pivotantes.

- L'ouverture à gauche ou à droite est déterminée par le sens d'ouverture ou de glissement.
- Les portes sont offertes avec ou sans serrure.
- Le trou de serrure se trouve toujours à l'extérieur, et la barrette tournante, à l'intérieur.

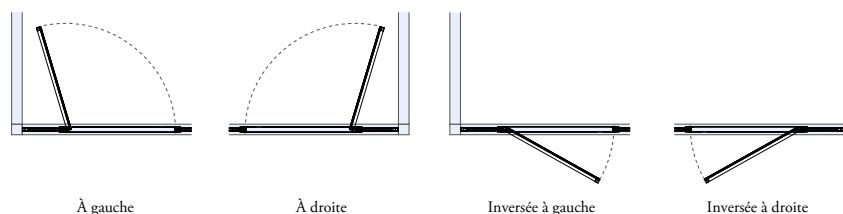

Angle d'ouverture maximal des portes pour panneaux intercalaires en verre :

- L'ouverture à gauche ou à droite est déterminée par le sens d'ouverture ou de glissement.
- Les portes sont offertes avec ou sans serrure.
- Le trou de serrure se trouve toujours à l'extérieur, et la barrette tournante, à l'intérieur.

		sans ferme-porte	ferme-porte avec arrêtoir	ferme-porte discret
<p>Ouverture contre le mur</p> <p>180° maximum</p>	battant sans cadre	180° maximum	s.o.	180° maximum
	battant avec cadre	115° maximum	110° maximum	115° maximum
	battant en placage ou en placage avec vitre encastrée	115° maximum	110° maximum	115° maximum
<p>Ouverture contre le mur</p> <p>115° maximum</p>	battant sans cadre	115° maximum	s.o.	115° maximum
	battant avec cadre	115° maximum	110° maximum	115° maximum
	battant en placage ou en placage avec vitre encastrée	115° maximum	110° maximum	115° maximum
<p>Ouverture contre les lames</p> <p>115° maximum</p>	battant sans cadre	115° maximum	s.o.	115° maximum
	battant avec cadre	115° maximum	110° maximum	115° maximum
	battant en placage ou en placage avec vitre encastrée	115° maximum	110° maximum	115° maximum
<p>Ouverture contre la surface de travail (déconseillé)</p> <p>98° maximum</p>	battant sans cadre	98° maximum	s.o.	98° maximum
	battant avec cadre	98° maximum	98° maximum	98° maximum
	battant en placage ou en placage avec vitre encastrée	98° maximum	98° maximum	98° maximum

Aménagements avec arrêt de porte :

- Lorsque possible, placer l'arrêt de porte près du mur pour qu'il ne fasse pas obstacle à la trajectoire d'ouverture.
- Vérifier que l'arrêt de porte empêche la quincaillerie (poignées, leviers) d'entrer en contact avec le mur.
- Placer l'arrêt de porte vis-à-vis le bord extérieur du battant pour un appui maximal en position ouverte.

écrans et lames

écrans et lames

APERÇU DES ÉCRANS.	104
AMÉNAGEMENTS AVEC DES ÉCRANS	105
APERÇU DES LAMES.	110
COMPOSANTS ET FINITIONS DES LAMES	111
AMÉNAGEMENTS AVEC LAMES.	112
AMÉNAGEMENTS AVEC LAMES – STRUCTURE WITHIN EXISTANTE	117
TAILLES DES MODULES DE LAMES	120
AMÉNAGEMENTS AVEC ENSEMBLES DE CHÂSSIS POUR LAMES .	123

Les écrans sont formés des éléments suivants.

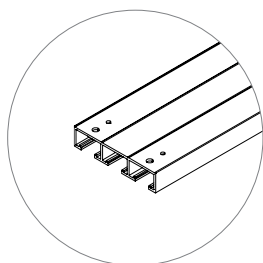
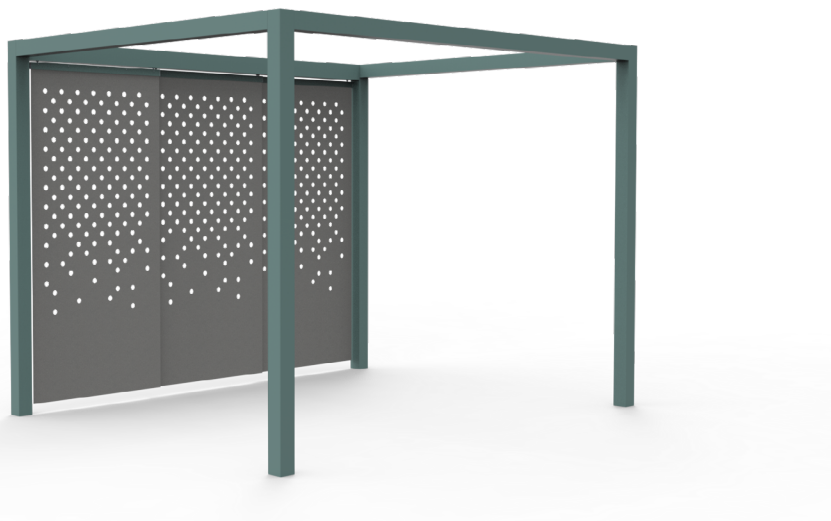

Ensemble de rails d'écran (FJSTK)

- Longueur : 67 po à 144 7/8 po (par intervalles de 1/8 po)
- Finition des attaches pour écran en feutre :
 - Foundation
 - Mica
 - Accent
- Longueur équivalente à celle de la poutre

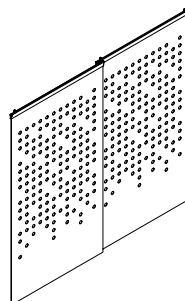

Écran en feutre à motif (FJTFS)

- Type de cloison :
 - Intégrale
 - Partielle
- Largeur couverte par trois panneaux dans une cloison intégrale :
 - 68 po à 144 7/8 po (par intervalles de 1/8 po)
- Largeur couverte par deux panneaux dans une cloison intégrale :
 - 70 po à 97 7/8 po (par intervalles de 1/8 po)
- Largeur couverte par deux panneaux dans une cloison partielle :
 - 50 po à 98 po (par intervalles de 4 po)
- Largeur couverte par un panneau dans une cloison partielle :
 - 25 po à 49 po (par intervalles de 2 po)
- Motif des découpes :
 - Trous de 1 3/8 po à 45°
 - Trous de 1 3/8 po à 90°
- Finition en feutre de laine naturelle :
 - Silver Grey
 - Charcoal Grey
- Finition des attaches pour feutre de laine naturelle :
 - Foundation
 - Mica
 - Accent

Voici les quatre configurations possibles des écrans entre deux poteaux.

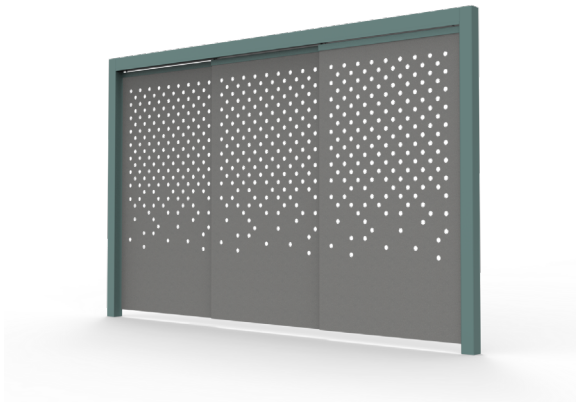

Cloison intégrale à trois panneaux



Cloison intégrale à deux panneaux

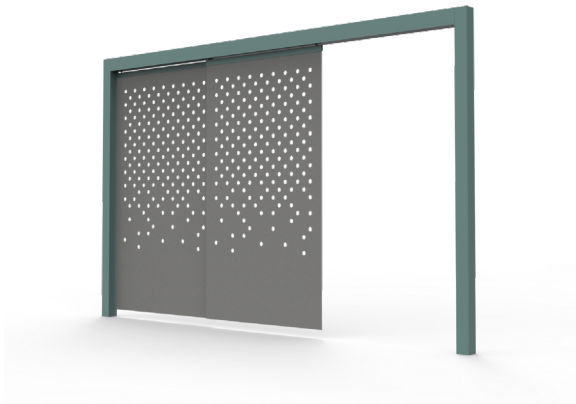

Cloison partielle à deux panneaux



Cloison partielle à un panneau

aménagements avec écrans (suite)

Les illustrations ci-dessous montrent la largeur couverte par les écrans.

cloison intégrale à trois écrans

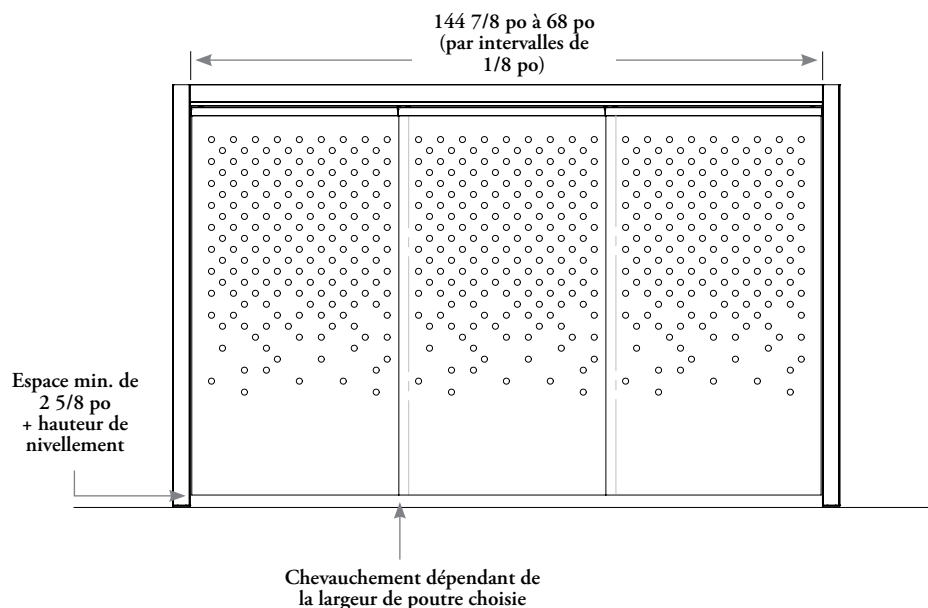

cloison intégrale à deux écrans

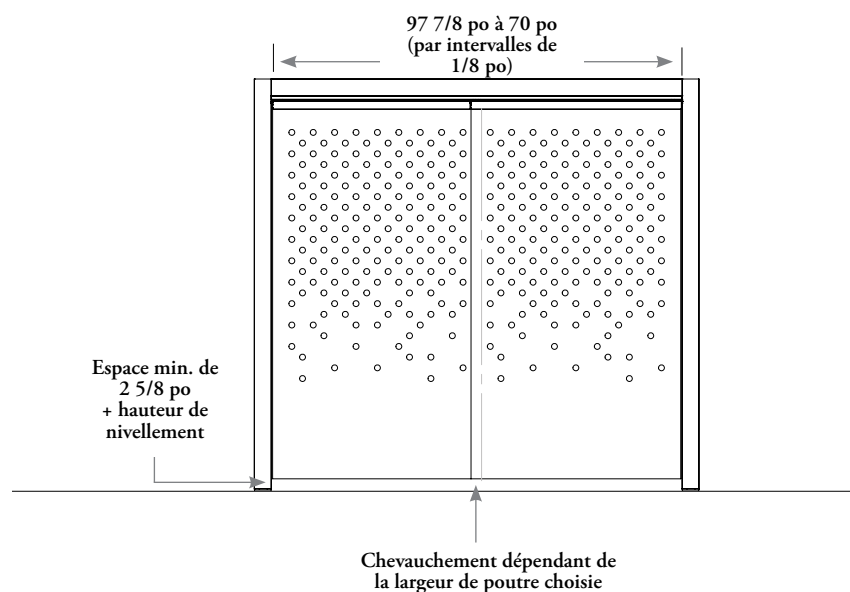

Voici les deux motifs offerts pour les écrans en feutre.

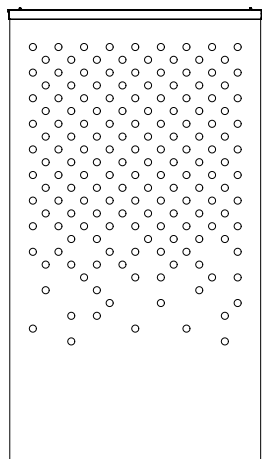

Trous à 45°

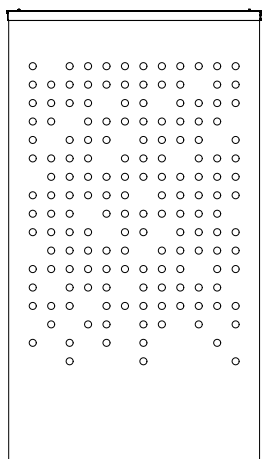

Trous à 90°

Les écrans sont faits de feutre en laine naturelle flexible de 5 mm d'épaisseur.

La largeur des écrans varie de 25 po à 49 po, par intervalles de 2 po. Voici la disposition des trous pour chacune.

Trous à 45°

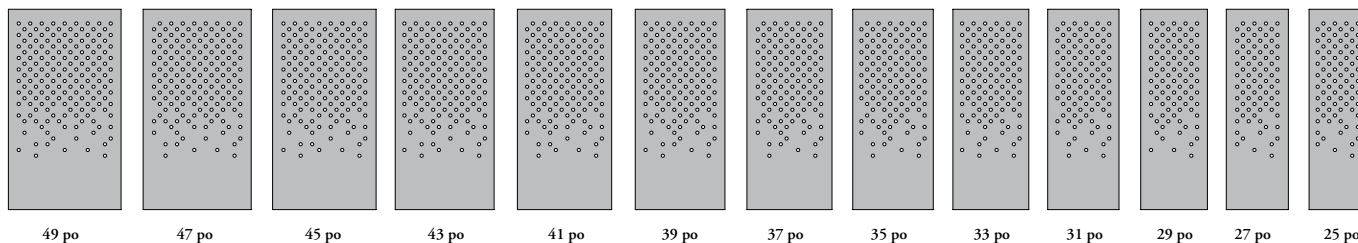

Trous à 90°

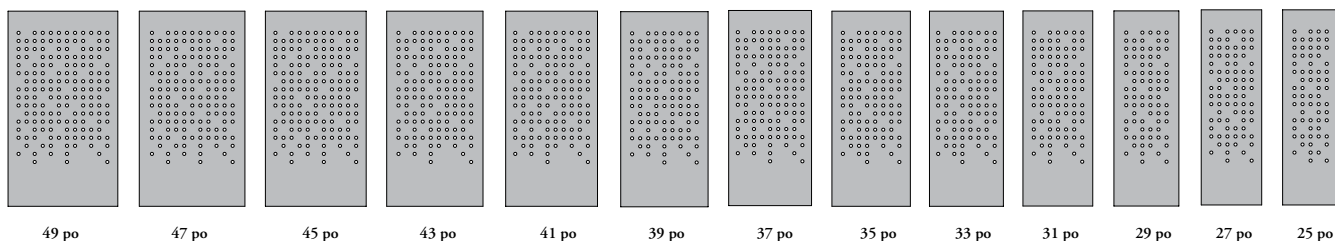

aménagements avec écrans (suite)

Les tableaux ci-dessous montrent les différentes configurations, le nombre de panneaux correspondant et la largeur de ceux-ci.

Pour une cloison intégrale, la largeur de couverture doit correspondre à la longueur de la poutre. La largeur de couverture comprend un certain chevauchement des panneaux, qui varie selon la longueur possible de la poutre.

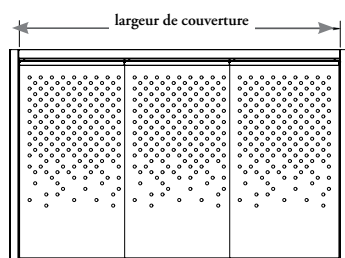

Cloison intégrale à trois écrans

Largeur de couverture (poteau à poteau)	Largeur d'écran
68 po à 73 7/8 po	25 po
74 po à 79 7/8 po	27 po
80 po à 85 7/8 po	29 po
86 po à 91 7/8 po	31 po
92 po à 97 7/8 po	33 po
98 po à 103 7/8 po	35 po
104 po à 109 7/8 po	37 po
110 po à 115 7/8 po	39 po
116 po à 121 7/8 po	41 po
122 po à 127 7/8 po	43 po
128 po à 133 7/8 po	45 po
134 po à 139 7/8 po	47 po
140 po à 144 7/8 po	49 po

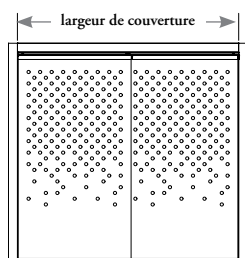

Cloison intégrale à deux écrans

Largeur de couverture (poteau à poteau)	Largeur d'écran
70 po à 73 7/8 po	37 po
74 po à 77 7/8 po	39 po
78 po à 81 7/8 po	41 po
82 po à 85 7/8 po	43 po
86 po à 89 7/8 po	45 po
90 po à 93 7/8 po	47 po
94 po à 97 7/8 po	49 po

Pour une cloison partielle, la largeur de couverture n'a pas à correspondre à la longueur de la poutre, mais il est recommandé de calculer dans cette dernière la largeur de l'ouverture que l'on veut laisser comme passage. Dans les tableaux ci-dessous, la longueur de poutre minimale recommandée est calculée pour une ouverture de 32 po, lorsque les écrans sont entièrement déployés.

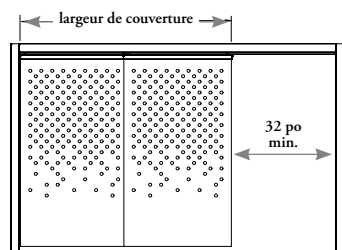

Cloison partielle à deux écrans

Largeur de couverture	Largeur d'écran	Longueur de poutre minimale recommandée
50 po	25 po	82 3/8 po
54 po	27 po	86 3/8 po
58 po	29 po	90 3/8 po
62 po	31 po	94 3/8 po
66 po	33 po	98 3/8 po
70 po	35 po	102 3/8 po
74 po	37 po	106 3/8 po
78 po	39 po	110 3/8 po
82 po	41 po	114 3/8 po
86 po	43 po	118 3/8 po
90 po	45 po	122 3/8 po
94 po	47 po	126 3/8 po
98 po	49 po	130 3/8 po

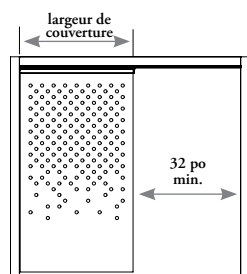

Cloison partielle à un écran

Largeur de couverture	Largeur d'écran	Longueur de poutre minimale recommandée
25 po	25 po	67 3/8 po
27 po	27 po	67 3/8 po
29 po	29 po	67 3/8 po
31 po	31 po	67 3/8 po
33 po	33 po	67 3/8 po
35 po	35 po	67 3/8 po
39 po	39 po	71 3/8 po
41 po	41 po	73 3/8 po
43 po	43 po	75 3/8 po
45 po	45 po	77 3/8 po
47 po	47 po	79 3/8 po
49 po	49 po	81 3/8 po

* Longueur de poutre requise selon la longueur de rails minimale.

Les illustrations ci-dessous montrent, pour chaque configuration, la position des écrans en feutre sur les rails.

Cloison intégrale à trois écrans

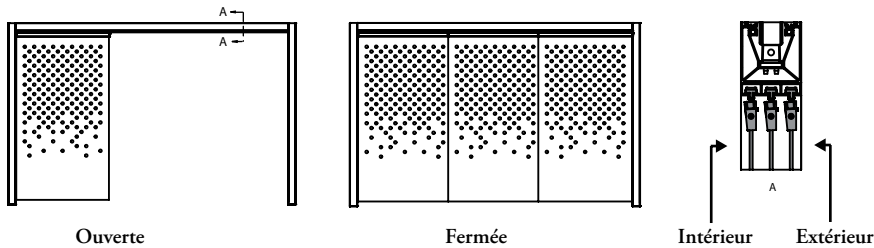

Un écran occupe chacun des rails suivants :

- Extérieur
- Centre
- Intérieur

Cloison intégrale à deux écrans

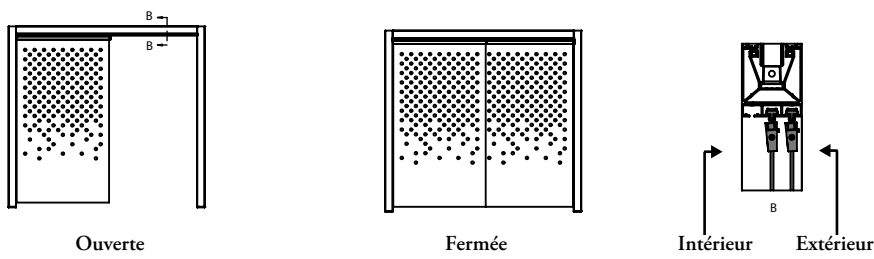

Un écran occupe deux rails parmi les suivants :

- Extérieur et centre
- Intérieur et centre

Cloison partielle à deux écrans

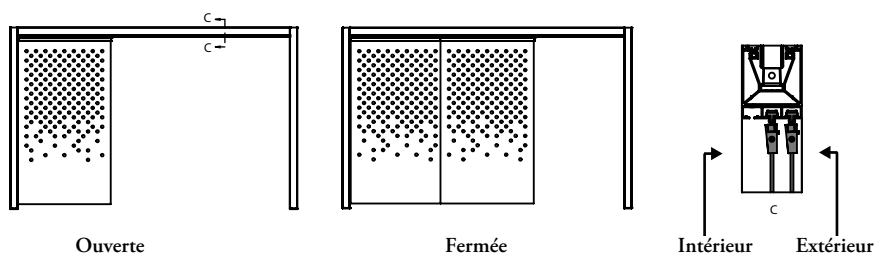

Un écran occupe deux rails parmi les suivants :

- Extérieur et centre
- Intérieur et centre

Cloison partielle à un écran

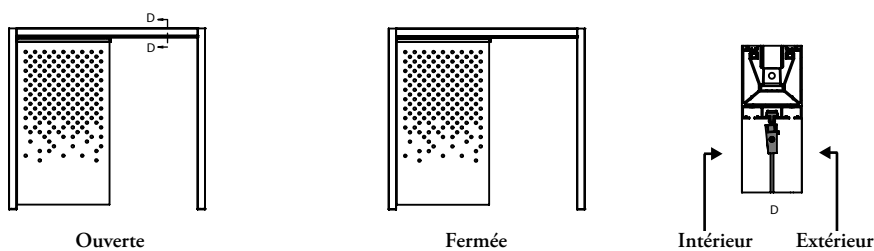

Un écran occupe l'un des rails suivants :

- Extérieur
- Centre
- Intérieur

aperçu des lames

Les lames sont formées des éléments suivants.

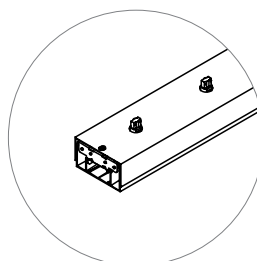
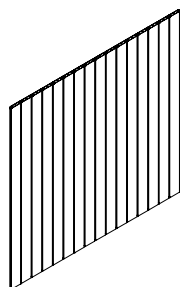

Lames (FJVR)

- Largeur nominale : 48 po à 96 po (intervalles de 6 po)
- Rotation :
 - Horaire
 - Antihoraire
- Finition des lames :
 - Foundation (sauf les options texturées)
 - Mica (sauf les options texturées)
 - Accent
- La jonction des lames est toujours Lunar

Ensemble de châssis pour lames (FJVF)

- Largeur nominale : 48 po à 96 po (intervalles de 6 po)
- Rotation :
 - Horaire
 - Antihoraire
- Application :
 - Poteau 4 po x 4 po, assemblage de plancher
 - Poteau 4 1/4 po x 4 1/4 po, assemblage de plancher
 - Poteau 8 po x 8 po, assemblage de plancher
- Finition du rail de plafond :
 - Foundation (sauf les options texturées)
 - Mica (sauf les options texturées)
 - Accent
- Finition du rail de plancher :
 - Foundation (sauf les options texturées)
 - Mica (sauf les options texturées)
 - Accent

Les différents éléments sont offerts avec les options de finition suivantes.

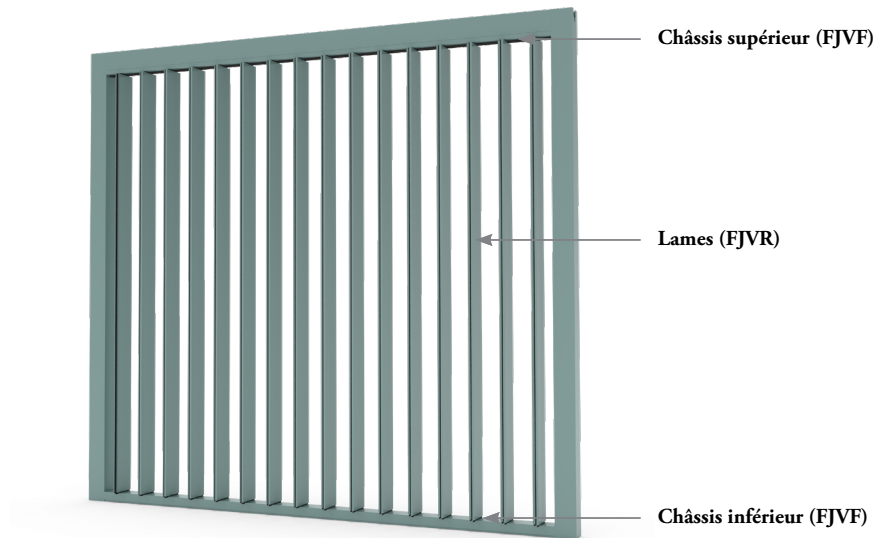

Châssis supérieur (FJVF)

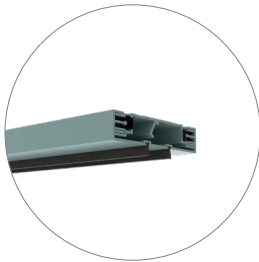

Châssis supérieur

- Foundation
- Mica
- Accent

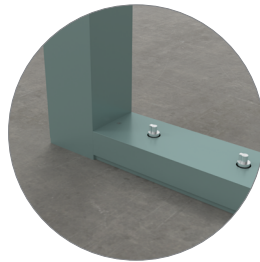

Châssis inférieur

- Foundation
- Mica
- Accent

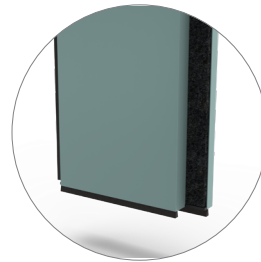

Lames

- Foundation
- Mica
- Accent

Les brosses au bas des lames et sur le châssis supérieur ont la finition Ebony.

La finition du feutre sur la jonction des lames est toujours Lunar.

Le châssis inférieur comprend le rail de plancher, le rail de plafond, la broche inférieure des lames, le mécanisme de la base et la plaque de base.

Le nombre de lames dépend de la longueur commandée.

aménagements avec lames

Les images ci-dessous montrent les lames en positions ouverte et fermée.

ouverte

Ces lames sont en position pleinement ouverte.

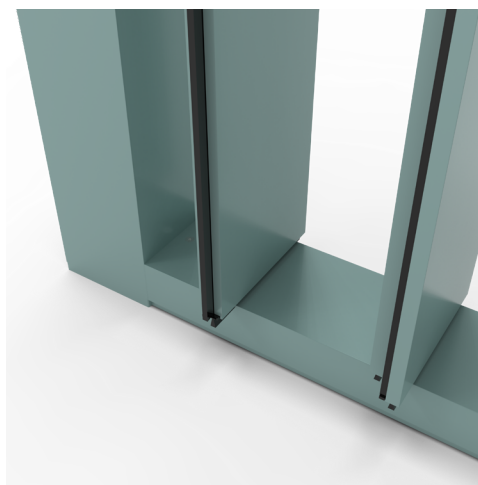

fermée

Ces lames sont en position pleinement fermée.

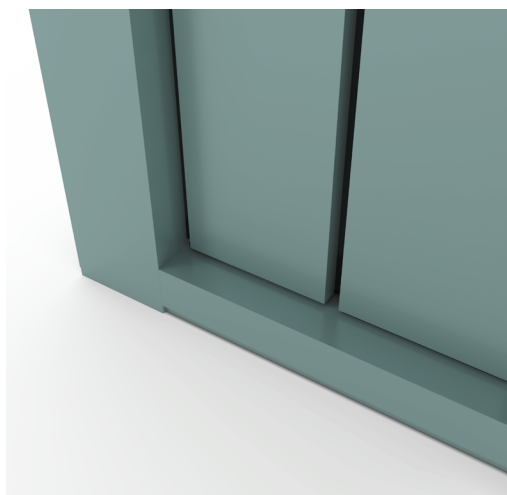
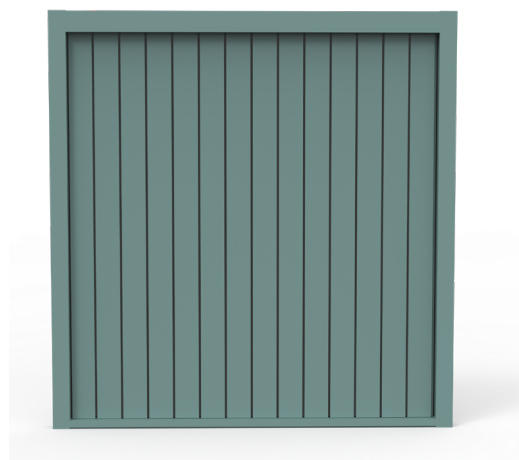

Il importe de tenir compte de ce qui suit dans les aménagements comportant des lames.

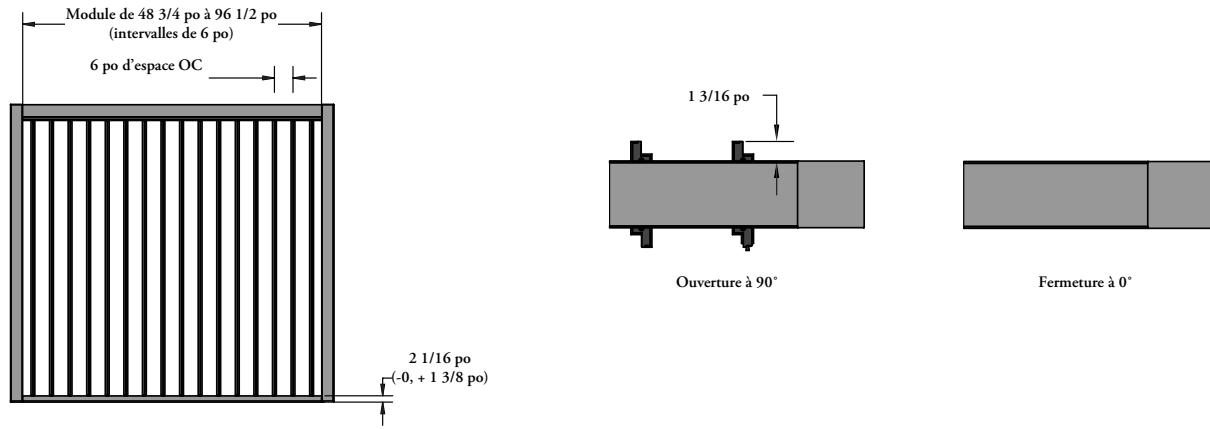

Voici les différentes tailles de modules de lames.

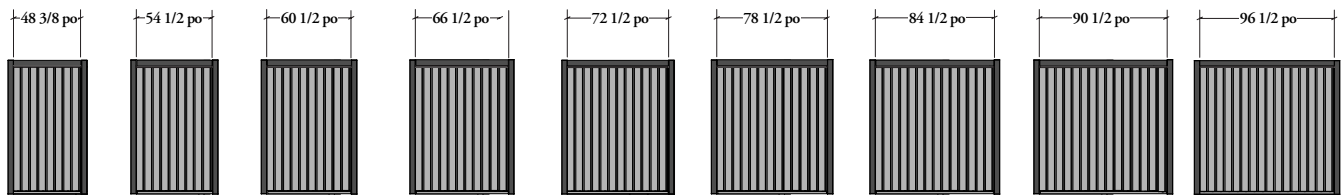

Les commandes de lames 2x FJIT(VC) doivent comprendre un outil d'installation pour l'ensemble de châssis pour lames FJVF. L'outil peut être utilisé plusieurs fois dans un même projet.

aménagements avec lames (suite)

L'image ci-dessous montre la visibilité approximative à travers les lames selon leur ouverture.

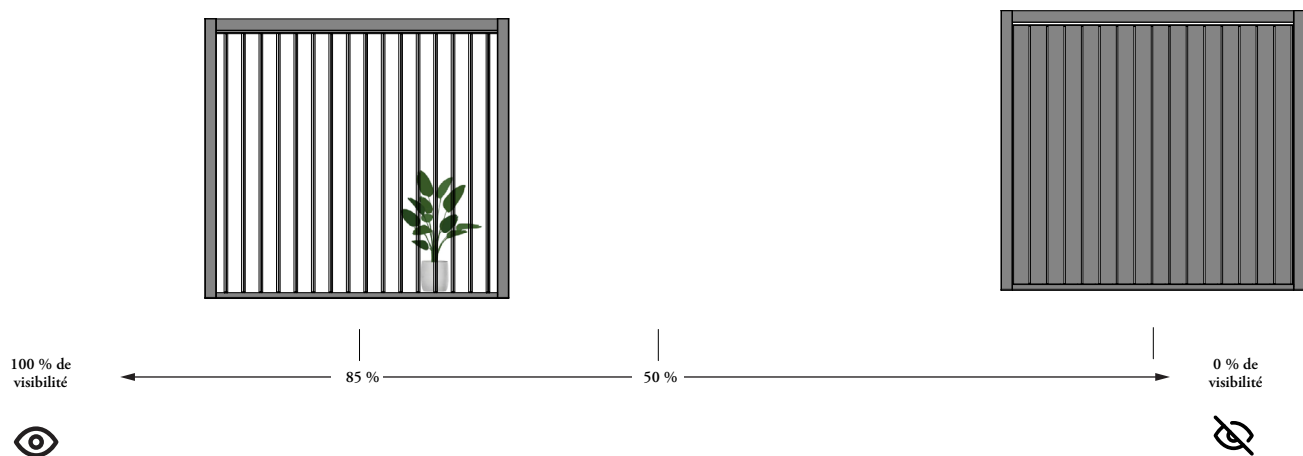

Il est possible de choisir le sens de la rotation des lames, comme suit :

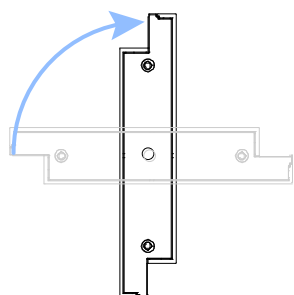

Sens horaire
0° à 90°

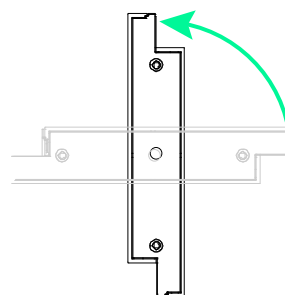

Sens antihoraire
180° à 90°

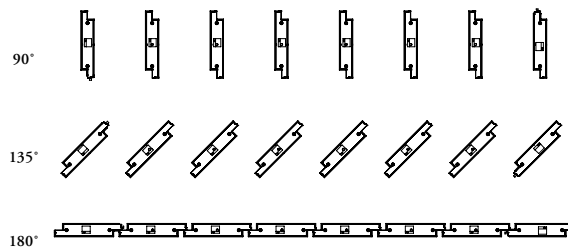
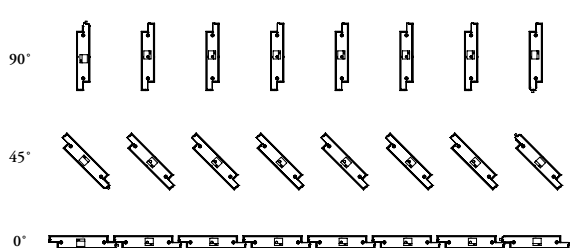

aménagements avec lames (suite)

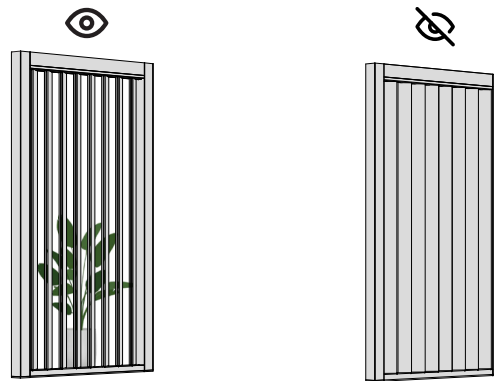

Lames à 45° ou 135°

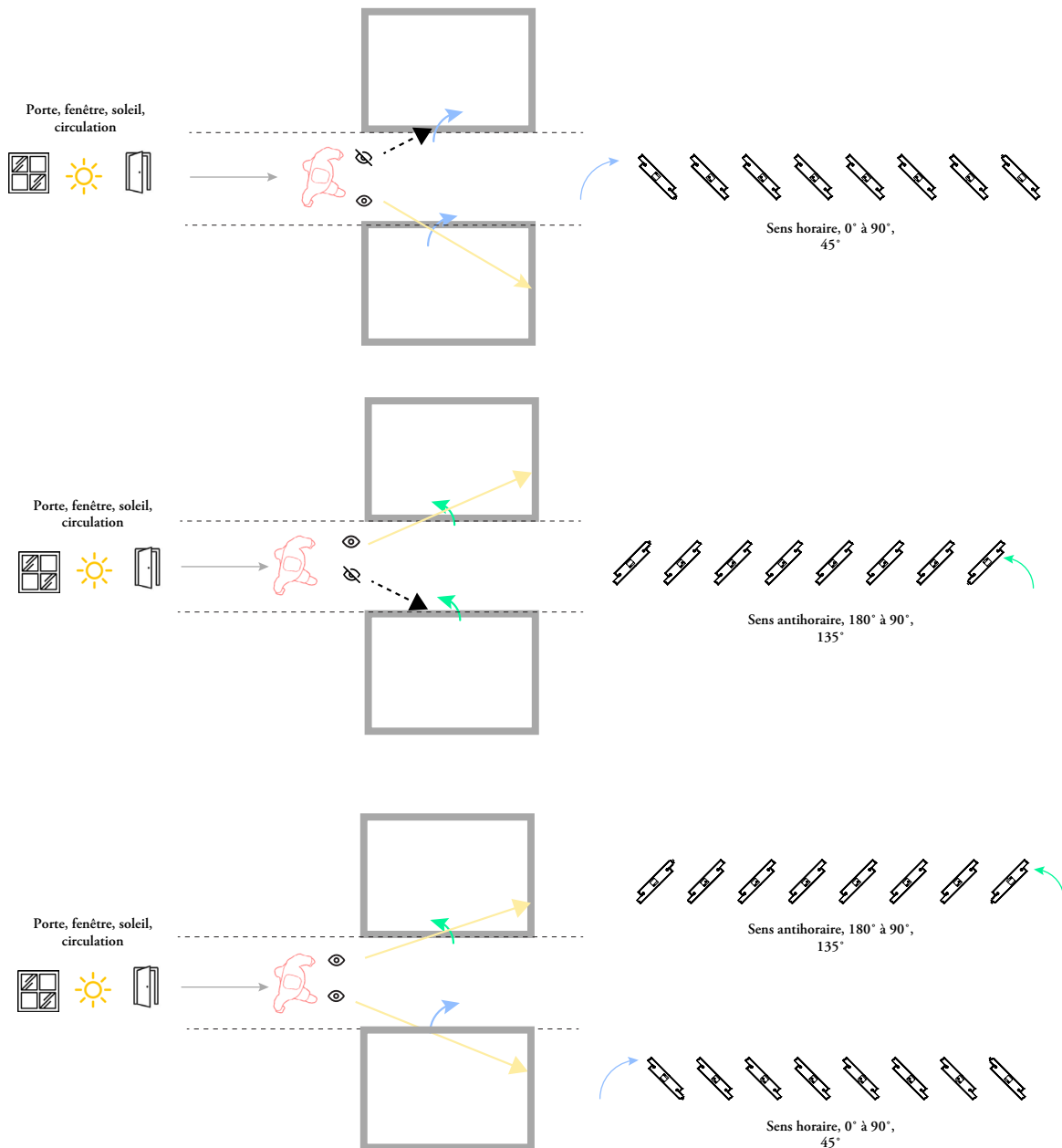

aménagements avec lames (suite)

Les lames peuvent s'insérer dans l'ouverture entre deux poteaux et être adjacentes aux autres éléments intercalaires WithIn. Voir les exemples :

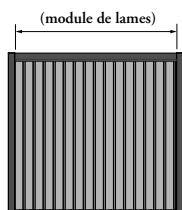

Poteau à poteau

La largeur du module doit être égale à la longueur de la poutre.

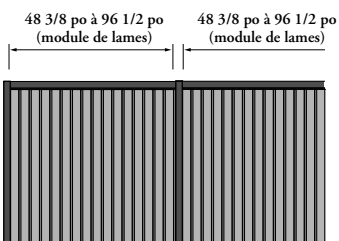

Poteau à poteau + poteau à poteau

Plusieurs modules de lames peuvent être alignés pour couvrir une plus grande surface.

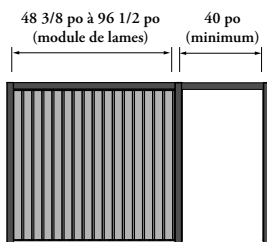

Poteau à poteau + ouverture

Un module de lames peut être placé à côté d'une ouverture, tant que la poutre de celle-ci mesure au moins 40 po.

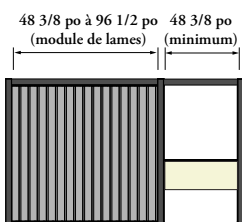

Poteau à poteau + surface de travail

Un module de lames peut être placé à côté d'une surface de travail.

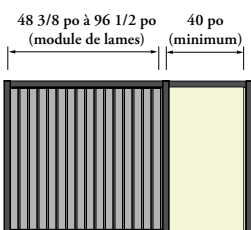

Poteau à poteau + panneau intercalaire

Si le module du panneau utilise une poutre unique, la largeur du module de lames ne peut pas dépasser 90 1/2 po. Un module de lames peut être placé à côté d'une surface de travail.

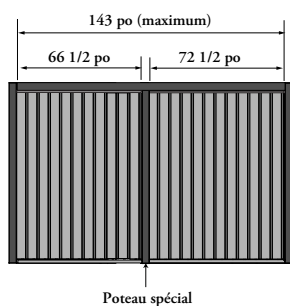

Poteau à poteau + poteau à poteau (spécial)

Un poteau spécial peut être placé sous la poutre pour modifier un aménagement existant ou en créer un nouveau.

aménagements avec lames – structure within existante

Voici des exemples de lames s'insérant dans une structure WithIn existante grâce à un poteau de conversion (poteau spécial seulement).

Avec une poutre WithIn existante, la longueur (L) maximum est de 144 7/8 po, et la longueur minimum, de 48 3/8 po, soit la largeur minimum d'un module de lames. Voici des exemples d'intégration à une structure existante :

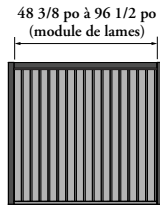

Module de lames correspondant à la poutre

1. Indiquer la longueur de la poutre existante (L).
2. Commander un module de lames correspondant.

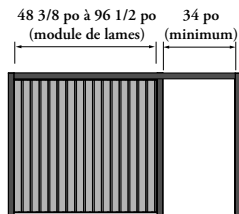

Lames entre un poteau existant et un poteau de conversion

1. Indiquer la longueur de la poutre existante (L).
2. Commander un module de lames (intervalles de 6 po).
3. Ajouter un poteau de conversion à l'extrémité ouverte des lames (dimension nominale de 4 po).
4. L'ouverture doit mesurer au moins 34 po.

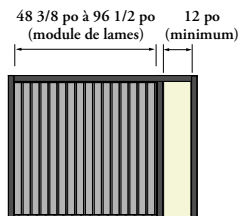

Lames entre un poteau existant et un poteau de conversion, avec un panneau intercalaire dans l'autre ouverture

1. Indiquer la longueur de la poutre existante (L).
2. Commander un module de lames (intervalles de 6 po).
3. Ajouter un poteau de conversion à l'extrémité ouverte des lames (dimension nominale de 4 po).
4. Commander un panneau intercalaire pour l'espace restant (intervalles de 1/8 po).
5. Le panneau intercalaire doit mesurer au moins 12 po.

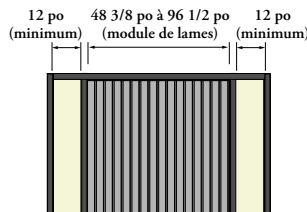

Lames au milieu, entre deux poteaux de conversion, avec un panneau intercalaire de chaque côté

1. Indiquer la longueur de la poutre existante (L).
2. Commander un module de lames (intervalles de 6 po).
3. Ajouter un poteau de conversion de chaque côté (dimension nominale de 4 po).
4. Commander deux panneaux intercalaires pour remplir les ouvertures et créer un équilibre visuel (intervalles de 1/8 po).
5. Les panneaux intercalaires doivent mesurer au moins 12 po.

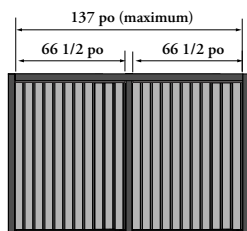

Deux modules de lames séparés par un poteau de conversion

1. Indiquer la longueur de la poutre existante (L).
2. Commander le premier module de lames (intervalles de 6 po).
3. Ajouter un poteau de conversion à l'extrémité ouverte des lames (dimension nominale de 4 po).
4. Vérifier que l'espace restant peut accueillir un deuxième module de lames.
5. La largeur totale des deux modules et du poteau de conversion doit être égale à la longueur de la poutre (maximum de 144 7/8 po).

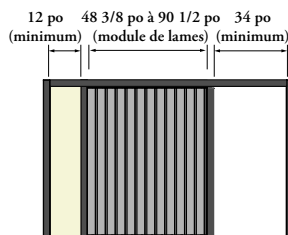

Élément intercalaire + lames avec poteaux de conversion + ouverture

1. Indiquer la longueur de la poutre existante (L).
2. Commander un élément intercalaire (intervalles de 1/8 po) et un poteau de conversion pour son extrémité ouverte (dimension nominale de 4 po).
3. Commander un module de lame laissant une ouverture minimum de 34 po (intervalles de 6 po).
4. Ajouter un poteau de conversion à l'extrémité ouverte des lames (dimension nominale de 4 po).
5. Vérifier que l'ouverture restante mesure au moins 34 po.

aménagements avec lames – structure within existante (suite)

Avec une poutre WithIn existante, la longueur (L) maximum est de 144 7/8 po, et la longueur minimum, de 48 3/8 po, soit la largeur minimum d'un module de lames. Voici des exemples d'intégration à une structure existante :

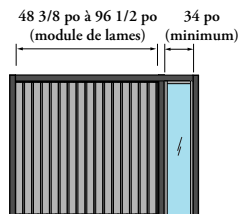

Lames entre un poteau existant et un poteau de conversion, avec un panneau intercalaire en verre

1. Indiquer la longueur de la poutre existante (L).
2. Commander un module de lames (intervalles de 6 po).
3. Ajouter un poteau de conversion à l'extrémité ouverte des lames (dimension nominale de 4 po).
4. Commander le panneau intercalaire en verre.

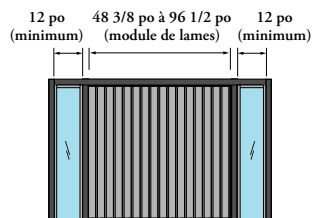

Lames au milieu, entre deux poteaux de conversion, avec un panneau intercalaire en verre de chaque côté

1. Indiquer la longueur de la poutre existante (L).
2. Commander un module de lames (intervalles de 6 po).
3. Ajouter un poteau de conversion de chaque côté (dimension nominale de 4 po).
4. Commander deux panneaux intercalaires en verre pour remplir les ouvertures et créer un équilibre visuel (intervalles de 1/8 po).
5. Les panneaux intercalaires en verre doivent mesurer au moins 12 po.

aménagements avec lames – structure within existante (suite)

Voici des exemples de lames s'insérant dans une structure WithIn existante avec un panneau intercalaire et une garniture d'extrémité.

Avec une poutre WithIn existante, la longueur (L) maximum est de 144 7/8 po, et la longueur minimum, de 48 3/8 po, soit la largeur minimum d'un module de lames.

Voici des exemples d'intégration à une structure existante :

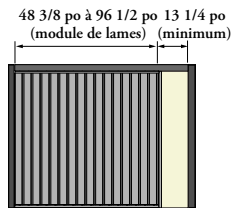

Lames avec panneau intercalaire et garniture d'extrémité

1. Indiquer la longueur de la poutre existante (L).
2. Commander un module de lames (intervalles de 6 po).
3. Commander le panneau intercalaire avec garniture d'extrémité (intervalles de 1/8 po).
4. Le panneau intercalaire avec garniture d'extrémité doit mesurer au moins 13 1/4 po.

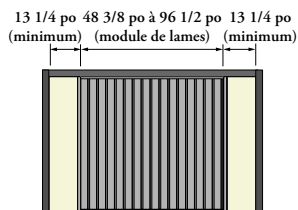

Lames au milieu avec panneaux intercalaires et garnitures d'extrémité de chaque côté

1. Indiquer la longueur de la poutre existante (L).
2. Commander un module de lames (intervalles de 6 po).
3. Commander deux panneaux intercalaires pour remplir les ouvertures et créer un équilibre visuel (intervalles de 1/8 po).
4. Le panneau intercalaire avec garniture d'extrémité doit mesurer au moins 13 1/4 po.

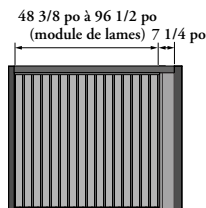

Panneau intercalaire en aluminium avec garniture d'extrémité et lames

1. Indiquer la longueur de la poutre existante (L).
2. Commander un panneau intercalaire de 7 1/4 po avec garniture d'extrémité.
3. Commander un module de lames correspondant à l'ouverture restante (intervalles de 6 po).

tailles des modules de lames

Les illustrations ci-dessous montrent la largeur couverte par les écrans.

Les lames peuvent s'insérer dans l'ouverture entre un poteau et une garniture d'extrémité, ou entre deux garnitures d'extrémité. Voir les exemples :

		<p>Poteau à garniture d'extrémité + ensemble de panneaux en aluminium</p> <p>La longueur de la poutre doit être égale à la largeur du module de lames + la garniture d'extrémité et l'ensemble de panneaux.</p>
		<p>Poteau à garniture d'extrémité + panneau intercalaire d'un côté</p> <p>La longueur de la poutre doit être égale à la largeur du module de lames + la garniture d'extrémité et le panneau.</p>
		<p>Garniture d'extrémité à garniture d'extrémité + panneau intercalaire des deux côtés</p> <p>La longueur de la poutre doit être égale à la largeur du module de lames + les deux garnitures d'extrémité et les deux panneaux.</p>
		<p>Poteau à garniture d'extrémité + panneau intercalaire en verre d'un côté</p> <p>La longueur de la poutre doit être égale à la largeur du module de lames + la garniture d'extrémité et le panneau.</p>







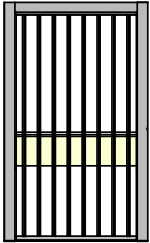
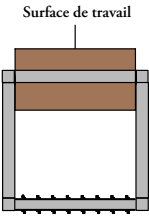

tailles des modules de lames (suite)

Un module de lames ne peut pas être placé directement à côté d'un panneau intercalaire ou d'une ouverture sans poteau ni garniture d'extrémité. Voir les exemples :

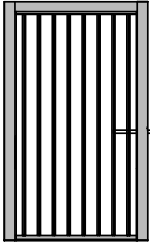
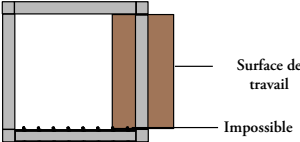
<p>48 3/8 po à 96 1/2 po (module de lames)</p>	<p>×</p>	<p>Poteau à garniture d'extrémité + panneau intercalaire en verre IMPOSSIBLE.</p>
<p>48 3/8 po à 96 1/2 po (module de lames)</p>	<p>×</p>	<p>Module de lames à côté d'une ouverture IMPOSSIBLE.</p>
<p>48 3/8 po à 96 1/2 po (module de lames) 48 3/8 po à 96 1/2 po (module de lames)</p>	<p>×</p>	<p>Modules de lames côte à côte IMPOSSIBLE.</p>

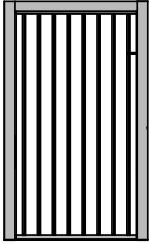
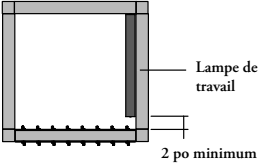
tailles des modules de lames (suite)

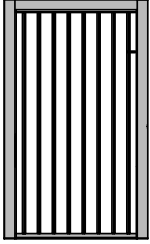
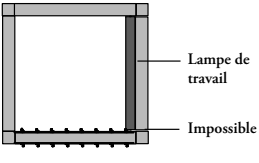
Les lames occupent de l'espace en position ouverte, ce qui limite les aménagements possibles avec certains éléments :

 <p>Vue de face</p>	 <p>Surface de travail</p> <p>Vue en plan</p>		<p>Un module de lames peut être placé à l'opposé d'une surface de travail de même largeur.</p> <p>Exemple : Module de lames de 48 3/8 po et surface de travail de 48 3/8 po</p>
 <p>Vue de face</p>	 <p>Surface de travail</p> <p>Impossible</p> <p>Vue en plan</p>		<p>Un module de lames ne peut pas être directement perpendiculaire à une surface de travail.</p>
 <p>Vue de face</p>	 <p>Lampe de travail</p> <p>2 po minimum</p> <p>Vue en plan</p>		<p>Un module de lames peut être perpendiculaire à une lampe de travail, tant que la lampe est à au moins 2 po du poteau structural.</p>
 <p>Vue de face</p>	 <p>Lampe de travail</p> <p>Impossible</p> <p>Vue en plan</p>		<p>Un module de lames ne peut pas être directement perpendiculaire à une lampe de travail.</p>

aménagements avec ensembles de châssis pour lames

Voici les configurations possibles d'un ensemble de châssis pour lames employé avec un assemblage de plancher à poteau structural.

Les lames peuvent s'insérer dans une ouverture entre un poteau et une garniture d'extrémité, ou entre deux garnitures d'extrémités. Voir les exemples :

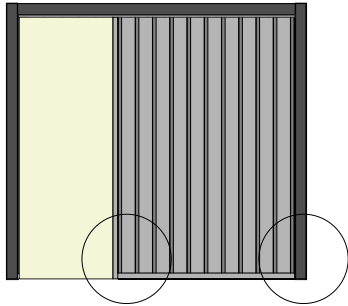

Ensemble de châssis pour lames
FJVF 2 côtés, standard (S2)

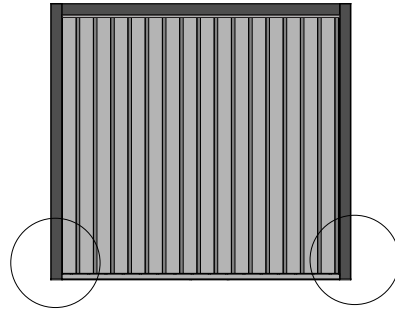

Ensemble de châssis pour lames
FJVF 2 côtés, standard (S2)

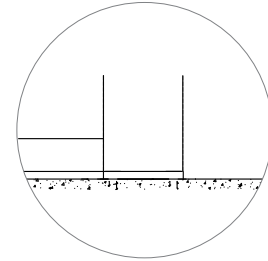

Assemblage de plancher, standard
FJSPWS (S)

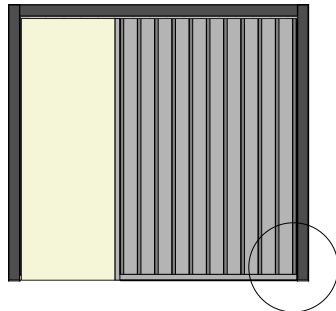

Ensemble de châssis pour lames
FJVF 1 côté 4 1/4 po x 4 1/4 po (T1)

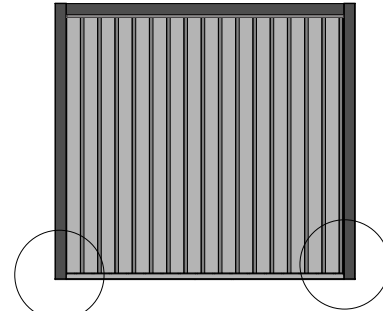

Ensemble de châssis pour lames
FJVF 2 côtés 4 1/4 po x 4 1/4 po (T2)

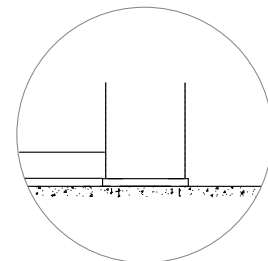

Assemblage de plancher 4 1/4 po x 4 1/4 po
FJSPW (T ou U)

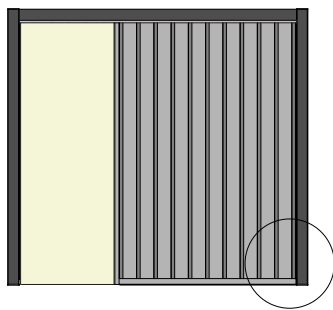

Ensemble de châssis pour lames
FJVF 1 côté 8 po x 8 po (V1)

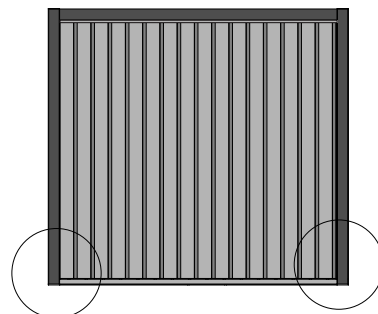

Ensemble de châssis pour lames
FJVF 2 côtés 8 po x 8 po (V2)

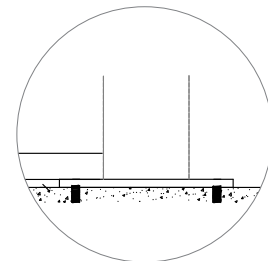

Assemblage de plancher 8 po x 8 po
FJSPW (V)

surfaces de travail

surfaces de travail

APERÇU DES SURFACES DE TRAVAIL	126
AMÉNAGEMENTS AVEC SURFACE DE TRAVAIL	127
FINITIONS DES SURFACES DE TRAVAIL	128
EMPLACEMENT DE LA SURFACE DE TRAVAIL PAR RAPPORT AUX POTEAUX ET POUTRES	129
AMÉNAGEMENTS AVEC SURFACE DE TRAVAIL ET ACCESSOIRES ÉLECTRIQUES	131

aperçu des surfaces de travail

Les surfaces de travail sont formées des éléments suivants.

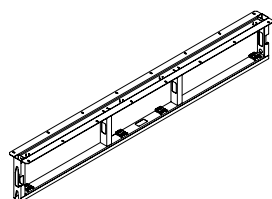

Support de surface de travail (FJTWFK)

- Largeur : 48 po à 96 po (par intervalles de 6 po)
- Panneau modestie :
 - Pleine hauteur
 - Mi-hauteur (12 po)
- Finition du joint de cloison :
 - Ebony
 - Platinum
 - Very White

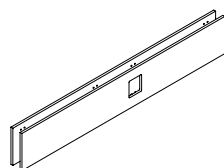

Ensemble de panneaux pour surface de travail hauteur bar (FJTLFP)

- Largeur : 48 po à 96 po (par intervalles de 6 po)
- Panneau modestie :
 - Pleine hauteur
 - Mi-hauteur (12 po)
- Découpes d'alimentation :
 - Simple centrée
 - Double centrée
 - Simples décalées (2)
 - Doubles décalées (2)

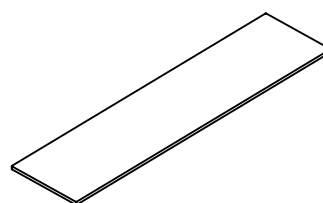

Surface de travail hauteur bar (FJTWSF)

- Largeur : 48 po à 96 po (par intervalles de 6 po)
- Profondeur : 24 po
- Découpes d'alimentation :
 - Simple centrée
 - Double centrée
 - Simples décalées (2)
 - Doubles décalées (2)
- Finition :
 - Foundation
 - Flintwood

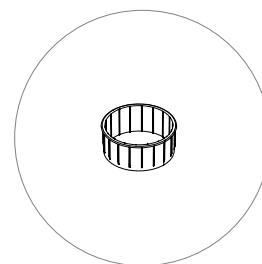

Passe-fils circulaire pour surface de travail (FJTWDG)

- Rond
- Finition :
 - Platinum

Il importe de tenir compte de ce qui suit dans les aménagements comportant une surface de travail.

Toutes les dimensions sont nominales.

panneau modestie mi-hauteur (12 po)

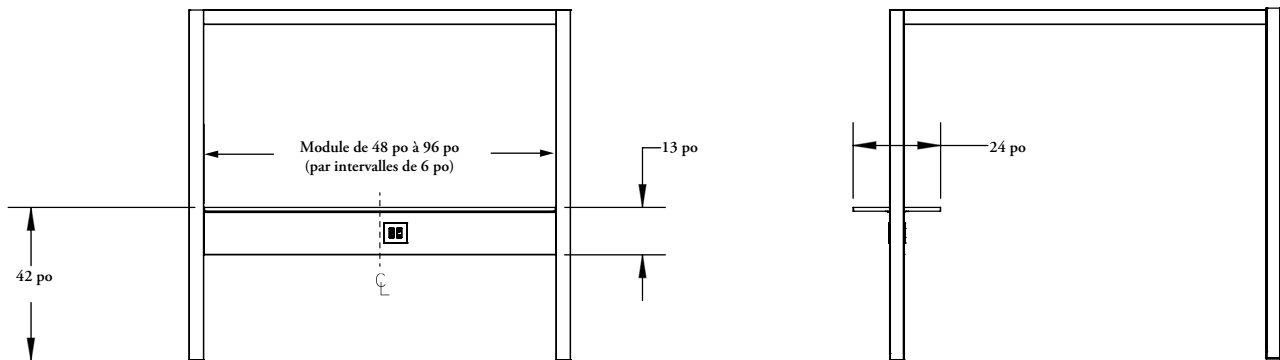

panneau modestie pleine hauteur

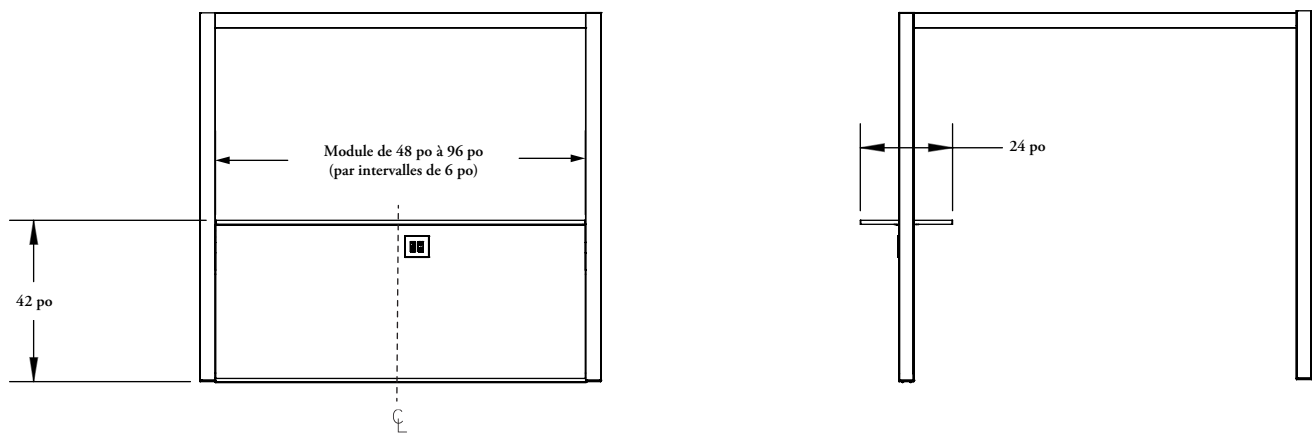

Le tableau ci-dessous indique la largeur du module et de ses différents composants.

- Le module de surface de travail détermine la longueur de la poutre structurale.

Largeur du module	Largeur du support de surface de travail (FJTWSF)	Largeur de la surface de travail (FJTWSF)	Largeur de l'ensemble de panneaux (FJTLP)	Longueur de la poutre structurale (FJSBK)
48 po	48 3/8 po	48 3/8 po	48 3/8 po	48 3/8 po
54 po	54 1/2 po	54 1/2 po	54 1/2 po	54 1/2 po
60 po	60 1/2 po	60 1/2 po	60 1/2 po	60 1/2 po
66 po	66 1/2 po	66 1/2 po	66 1/2 po	66 1/2 po
72 po	72 1/2 po	72 1/2 po	72 1/2 po	72 1/2 po
78 po	78 1/2 po	78 1/2 po	78 1/2 po	78 1/2 po
84 po	84 1/2 po	84 1/2 po	84 1/2 po	84 1/2 po
90 po	90 1/2 po	90 1/2 po	90 1/2 po	90 1/2 po
96 po	96 1/2 po	96 1/2 po	96 1/2 po	96 1/2 po

finitions des surfaces de travail

Les illustrations ci-dessous montrent les deux options de panneaux modestie sous la surface de travail.

panneau modestie mi-hauteur (12 po)

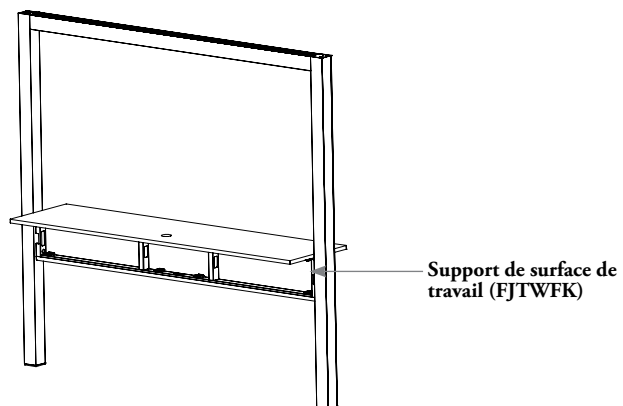
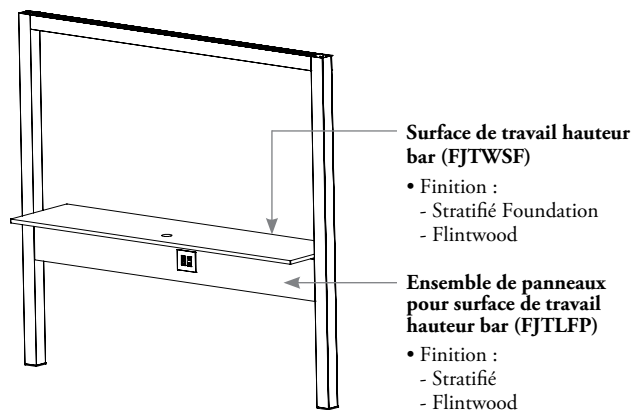

panneau modestie pleine hauteur

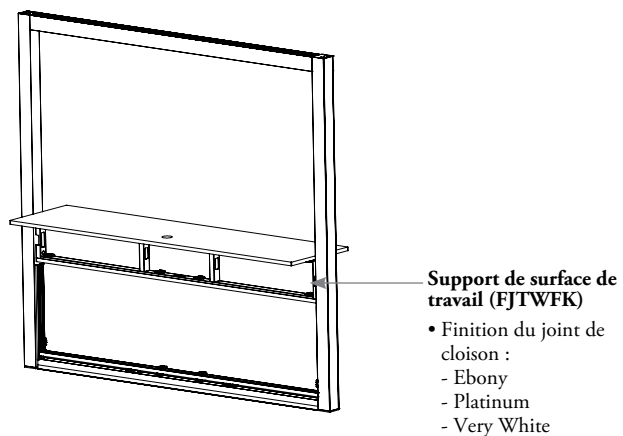
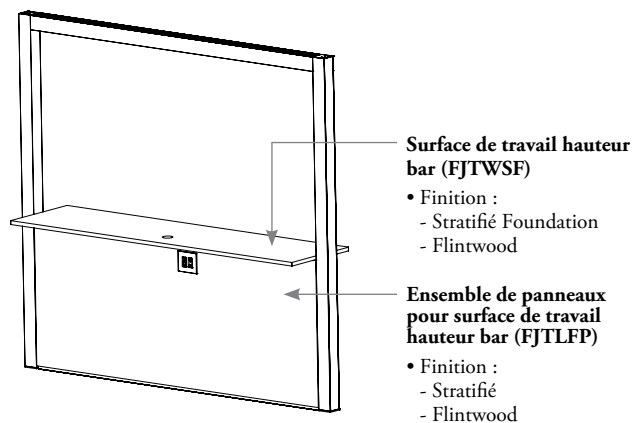

emplacement de la surface de travail par rapport aux poteaux et poutres

Les illustrations suivantes montrent les options d'installation de la surface de travail par rapport aux poteaux et aux poutres.

poteau à poteau

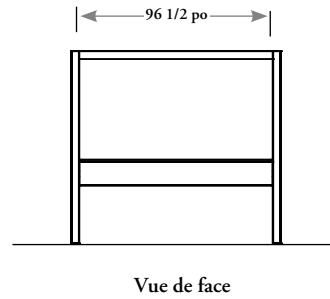
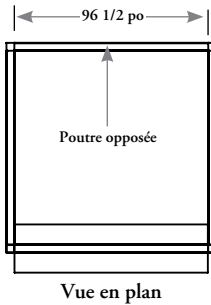
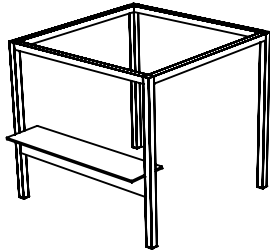

La largeur maximale d'une surface de travail installée entre deux poteaux est de 96 1/2 po.
 Pour que la poutre opposée soit continue, sa longueur doit correspondre à la largeur de la surface de travail.

poteau à poteau auxiliaire

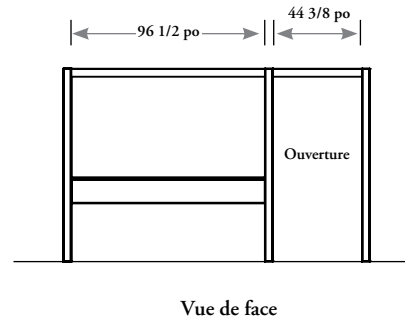
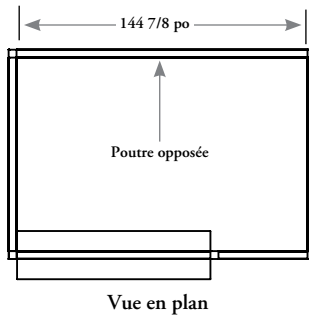
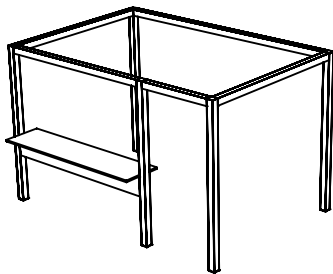

La largeur maximale d'une surface de travail installée entre deux poteaux est de 96 1/2 po.
 Pour que la poutre opposée soit continue, sa longueur doit correspondre à la largeur de la surface de travail, de l'ouverture (maximum de 44 3/8 po) et du poteau (4 po).

poteau auxiliaire à poteau auxiliaire

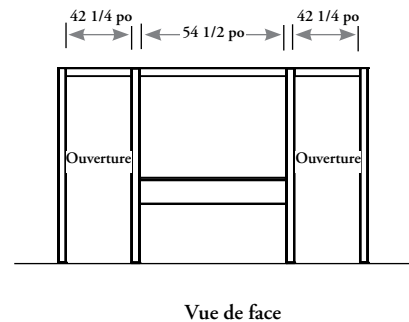
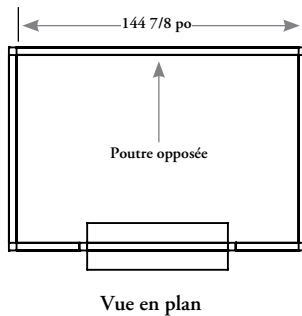
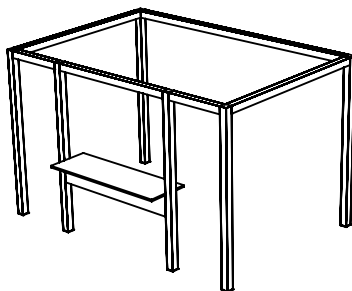

Pour que la poutre opposée soit continue, la surface de travail installée entre deux poteaux auxiliaires ne doit pas mesurer plus de 54 1/2 po.

emplacement de la surface de travail par rapport aux poteaux et poutres (suite)

Les poteaux se choisissent selon la configuration voulue.

- L'illustration ci-dessous montre les côtés auxquels une surface de travail peut être raccordée (gauche, centre et droite).
- Le tableau indique les combinaisons possibles et le poteau requis pour chacune.
 - Le cache-poteau, qui détermine l'orientation du poteau, est indiqué en rouge.

Poteau structural (FJSPS)

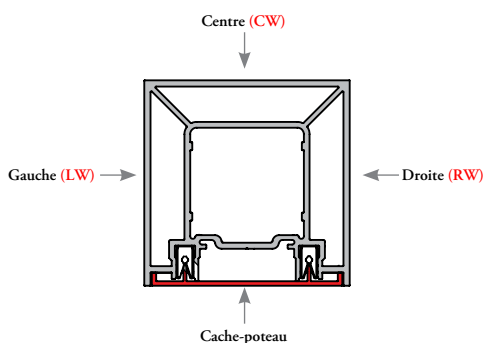

Vue de face	Vue en plan		
	<p>FJSPS2RRW FJSPS2LLW Option 1</p> <p>FJSPS2LCW FJSPS2RCW Option 2</p>	✓	<p>La surface de travail peut être installée sur la gauche ou la droite d'un poteau.</p> <p>Elle peut aussi être fixée sur le centre d'un poteau.</p>
	<p>intérieur FJSPS1NBW Option 1</p> <p>intérieur FJSPS1NBW Option 2</p>	✓	<p>Il est possible de fixer deux surfaces de travail au même poteau, sur la gauche et la droite.</p> <p>Le cache-poteau (sans orientation) peut alors être vers l'intérieur ou vers l'extérieur de l'espace.</p>
	<p>impossible</p>	✗	<p>Aucune surface de travail ne peut être installée du côté du cache-poteau.</p>
	<p>impossible</p>	✗	<p>Il n'est pas possible d'installer une surface de travail sur la gauche ou la droite d'un poteau et d'en fixer une seconde sur le centre du même poteau.</p>

aménagements avec surface de travail et accessoires électriques

Voici les emplacements possibles des prises d'alimentation sur la surface de travail.

Ces emplacements s'appliquent aux panneaux modeste mi-hauteur et pleine hauteur.

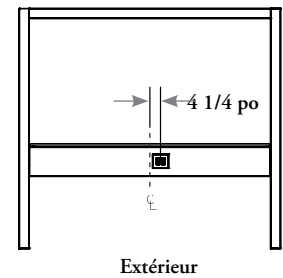
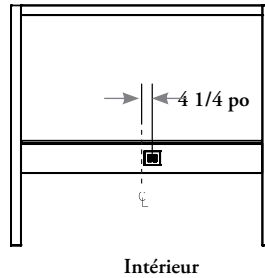
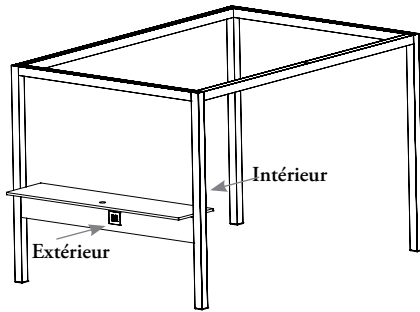

- Découpe centrée**
 - Simple ou double
 - Prises doubles uniquement

Les prises centrées nécessitent au moins un module d'alimentation/communication double (EPDMDFJ). Il peut y en avoir deux, soit une à l'intérieur et une à l'extérieur.

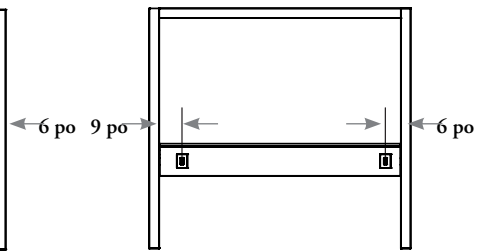
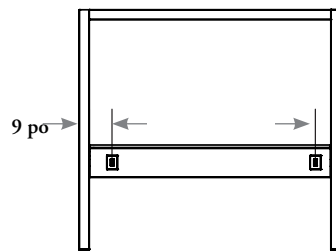
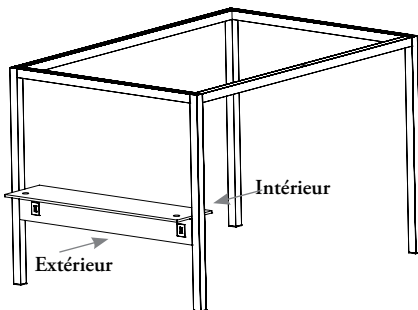

- Découpes décalées**
 - Simples ou doubles
 - Prises simples uniquement

Les prises décalées nécessitent au moins deux modules d'alimentation/communication simples (EPDMSFJ). Il peut y en avoir quatre, soit deux à l'intérieur et deux à l'extérieur.

Les découpes de la surface de travail devraient correspondre à celles des panneaux pour surface de travail. Consulter la section sur les accessoires électriques pour en savoir plus sur le passage des câbles.

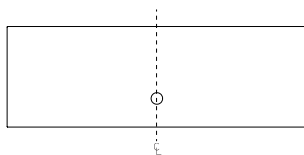

Découpe simple centrée (N1)

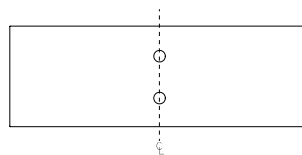

Découpe double centrée (11)

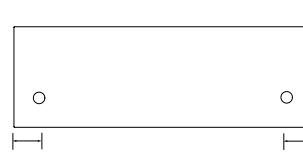

Deux découpes simples décalées (N2)

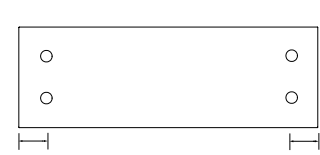

Deux découpes doubles décalées (22)



← Spécifier un passe-fils par trou (FJTWDG).

écrans déflecteurs

écrans déflecteurs

APERÇU DES ÉCRANS DÉFLECTEURS	134
AMÉNAGEMENTS AVEC ÉCRANS DÉFLECTEURS	136
LARGEURS ET FINITIONS DES ÉCRANS DÉFLECTEURS	142
OPTIONS ET FINITIONS DES TRAVERSES	144
SPÉCIFICATION DES ÉCRANS DÉFLECTEURS	145

aperçu des écrans déflecteurs

Les écrans déflecteurs sont formés des éléments suivants.

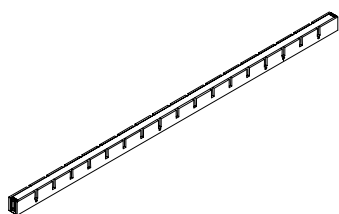
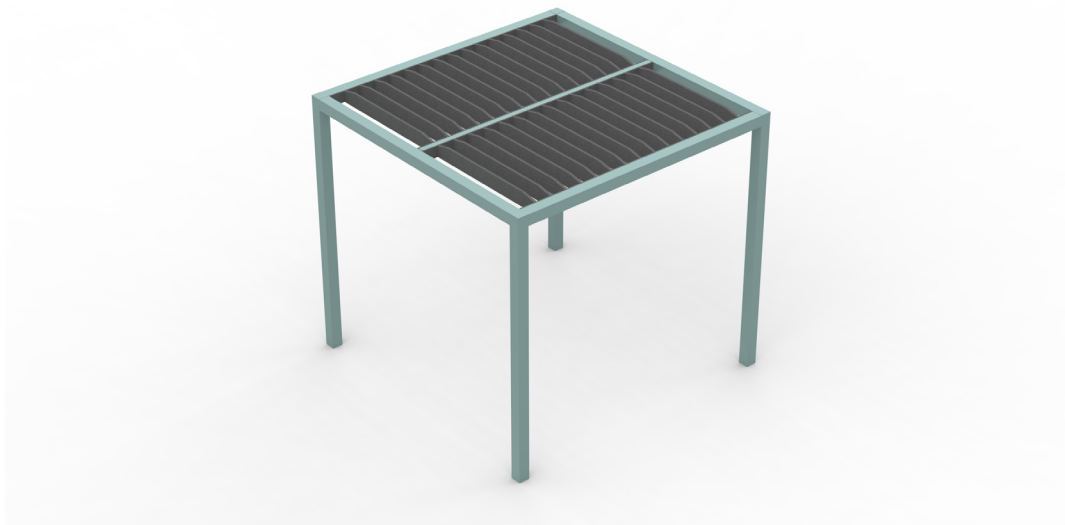

Traverse (FJBB)

- 40 po à 144 7/8 po de longueur (intervalles de 1/8 po)
- Style de la garniture de la traverse :
 - 2 côtés (B) ou 1 côté (S)
- Finition de la peinture de la traverse :
 - Foundation
 - Mica
 - Accent
- Finition du feutre lisse de la garniture :
 - Lunar
 - River Rock
 - Admiral Blue
 - Storm
 - Saffron
 - Malachite

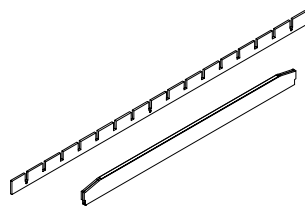

Écrans déflecteurs (FJBF)

- 35 po à 72 po de longueur (intervalles de 1/16 po)
- Garniture : 40 po à 144 7/8 po (intervalles de 1/8 po)
- Finition de l'écran et du feutre lisse de la garniture :
 - Lunar
 - River Rock
 - Admiral Blue
- Finition de la peinture du raidisseur :
 - Anthracite
 - Sand
 - Ocean Abyss
 - Clay
 - Brickstone
 - Greystone



(LJ)



(CR)



(BT)



(LS)



(HJ)



(GJ)



(NT)



(VC)

Ensemble d'outils d'installation (FJIT)

- Gabarit de positionnement des traverses

guide des applications

aperçu des écrans déflecteurs (suite)

Les exigences suivantes s'appliquent aux écrans déflecteurs.

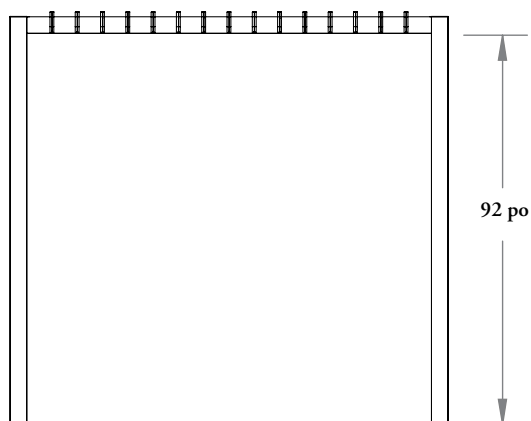

Hauteur minimale du plafond :

- Le bas de l'écran déflecteur est affleurant au bas de la traverse, à 92 po du sol.
- L'écart minimal possible avec le sol est de 90 po.

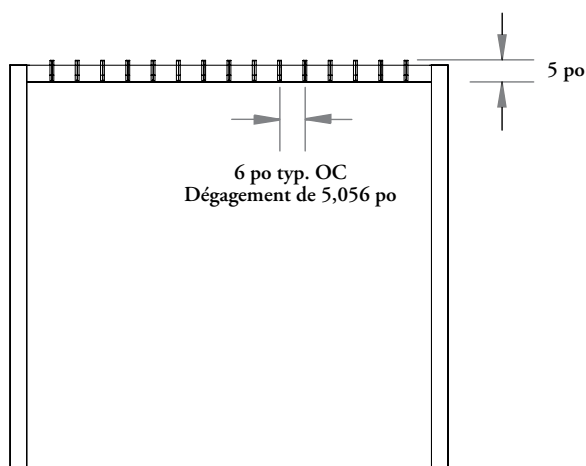

Exigences pour plafond ouvert :

- L'ouverture équivaut à au moins 70 % du plafond.
- La hauteur de l'obstacle vertical est inférieure à celle de l'ouverture.

aménagements avec écrans déflecteurs

Voici des configurations courantes pour l'utilisation d'écrans déflecteurs entre deux poteaux.

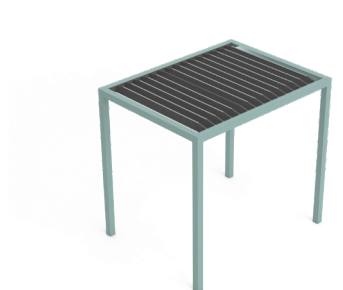

Couverture intégrale sans traverse



Couverture intégrale avec traverse



Couverture intégrale avec deux traverses

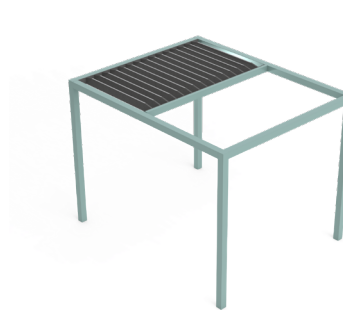

Couverture partielle, 1 côté

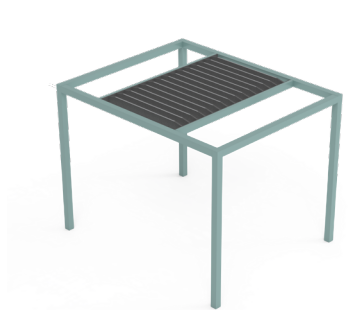

Couverture partielle, centre



Couverture partielle, 2 côtés

aménagements avec écrans déflecteurs (suite)

Voici les éléments qui composent ces six configurations courantes d'écrans déflecteurs dans une structure WithIn.

	<p>Garniture ← Garniture</p> <p>FJBF (W) x1</p>	<p>Couverture complète</p> <ul style="list-style-type: none"> • Un écran déflecteur (FJBF) avec style de montage (W), garniture des deux côtés • Sans traverse (FJBB)
	<p>Garniture ← Garniture</p> <p>FJBF (S) x2</p> <p>Garniture ← Garniture</p> <p>FJBB (B) x1</p>	<p>Couverture complète</p> <ul style="list-style-type: none"> • Deux écrans déflecteurs (FJBF) avec style de montage (S), garniture d'un côté • Traverse (FJBB) avec style de montage (B), garniture des deux côtés
	<p>Garniture ← Garniture</p> <p>FJBF (S) x2</p> <p>FJBF (B)</p> <p>Garniture ← Garniture</p> <p>FJBB (B) x2</p>	<p>Couverture complète</p> <ul style="list-style-type: none"> • Deux écrans (FJBF) avec style de montage (S), garniture d'un côté • Un écran (FJBF) avec style de montage (B), sans garniture • Deux traverses (FJBB) avec style de montage (B), garniture des deux côtés
	<p>Garniture ← Garniture</p> <p>FJBF (S) x1</p> <p>Garniture ← Garniture</p> <p>FJBB (S) x1</p>	<p>Couverture partielle</p> <ul style="list-style-type: none"> • Un écran (FJBF) avec style de montage (S), garniture d'un côté • Traverse (FJBB) avec style de montage
	<p>FJBF (B) sans garniture</p> <p>Garniture ← Garniture</p> <p>FJBB (S) x2</p>	<p>Couverture partielle</p> <ul style="list-style-type: none"> • Un écran (FJBF) avec style de montage (B), sans garniture • Deux traverses (FJBB) avec style de montage (S), garniture d'un côté sur chacune
	<p>Garniture ← Garniture</p> <p>FJBF (S) x2</p> <p>Garniture ← Garniture</p> <p>FJBB (S) x2</p>	<p>Couverture partielle</p> <ul style="list-style-type: none"> • Deux écrans (FJBF) avec style de montage (S), garniture d'un côté • Deux traverses (FJBB) avec style de montage (S), garniture d'un côté sur chacune

Les aménagements comprenant au moins une traverse requièrent un outil d'installation et un gabarit de positionnement des traverses (FJITBT). Ceux-ci peuvent être utilisés plusieurs fois dans un même projet.

aménagements avec écrans déflecteurs (suite)

Voici les différentes tailles d'écrans déflecteurs possibles pour les configurations à couverture complète.

Couverture complète

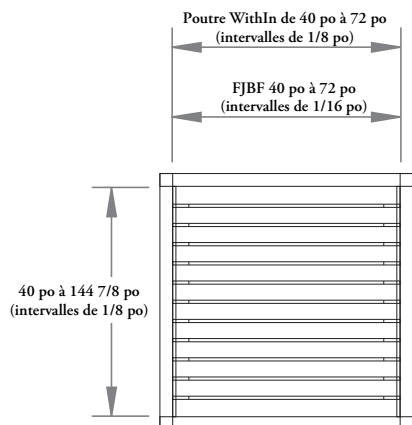

- Les ouvertures de 40 po à 72 po de largeur dans le plafond d'une structure WithIn peuvent être pleinement couvertes par un écran déflecteur sans traverse. Chaque lame d'écran déflecteur mesure de 40 po à 72 po (40_A à 72_A).
- Les options de 35 po à 39 15/16 po (35_A à 39_P) sont limitées dans cet aménagement.

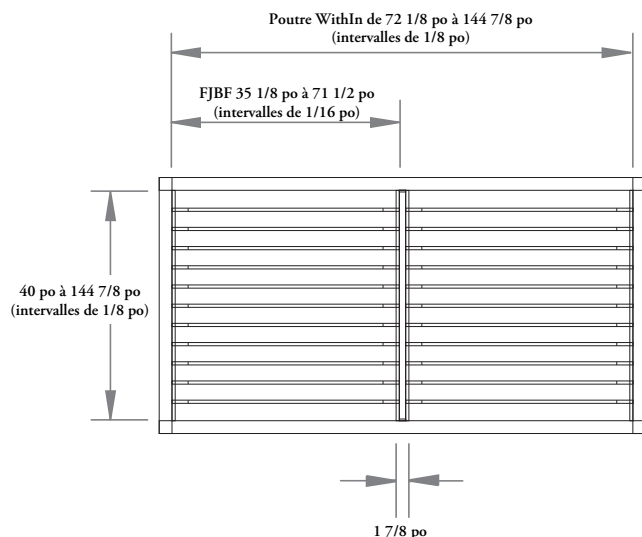

- Les ouvertures de 72 1/8 po à 144 7/8 po de largeur dans le plafond d'une structure WithIn peuvent être pleinement couvertes par des écrans déflecteurs avec une traverse (1 7/8 po). Chaque lame d'écran déflecteur mesure de 35 1/2 po à 71 1/2 po (35_I à 71_I).

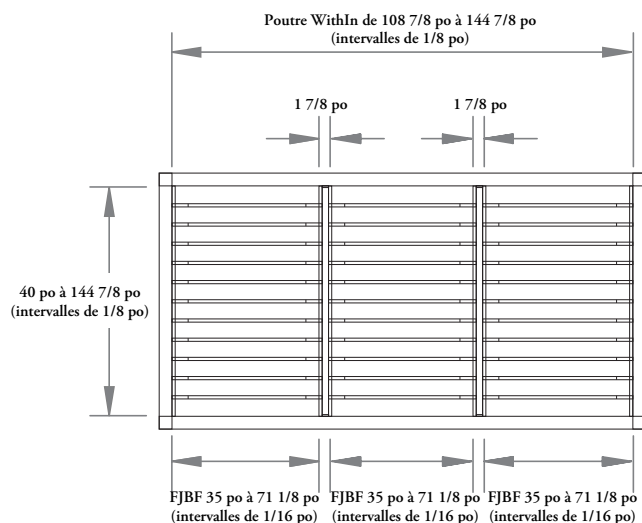

- Les ouvertures de 108 7/8 po à 144 7/8 po de largeur dans le plafond d'une structure WithIn peuvent être pleinement couvertes par des écrans déflecteurs avec deux traverses (1 7/8 po).
- Les trois lames d'écran déflecteur ne seront pas toutes de la même longueur.
- La longueur des trois lames et la largeur des deux traverses (1 7/8 po) équivalent à la largeur de l'ouverture dans le plafond.

aménagements avec écrans déflecteurs (suite)

Voici les différentes tailles d'écrans déflecteurs possibles pour les configurations à couverture partielle.

Couverture partielle avec traverse

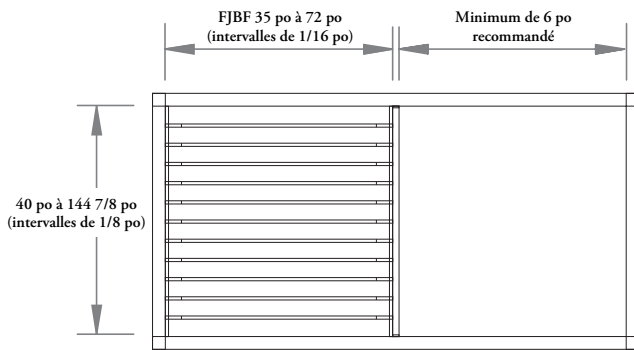

- Les ouvertures de 42 7/8 po à 144 7/8 po de largeur dans le plafond d'une structure WithIn peuvent être partiellement couvertes par un écran déflecteur avec une traverse (1 7/8 po) sur le côté. Chaque lame d'écran déflecteur mesure de 35 po à 72 po (35_A à 72_A).
- La largeur minimum recommandée de l'espace est de 6 po.

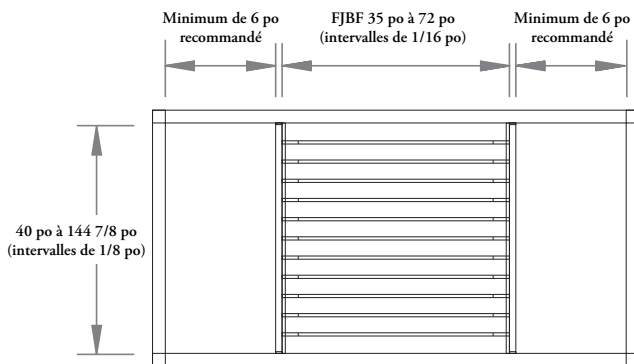

- Les ouvertures de 50 3/4 po à 144 7/8 po de largeur dans le plafond d'une structure WithIn peuvent être partiellement couvertes par un écran déflecteur au centre. Chaque lame d'écran déflecteur mesure de 35 po à 72 po (35_A à 72_A).
- La largeur minimum recommandée de l'espace de chaque côté est de 6 po.
- Deux traverses (1 7/8 po) sont nécessaires.

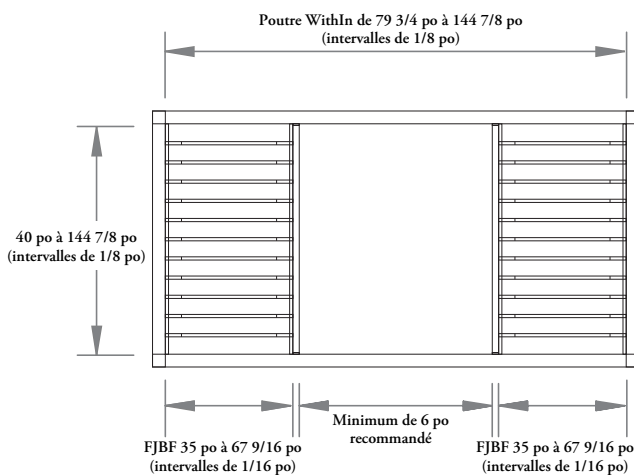

- Les ouvertures de 79 3/4 po à 144 7/8 po de largeur dans le plafond d'une structure WithIn peuvent être partiellement couvertes par un écran déflecteur de chaque côté. Chaque lame d'écran déflecteur mesure de 35 po à 67 9/16 po (35_A à 67_J).
- La largeur minimum recommandée de l'espace de chaque côté est de 6 po.
- Deux traverses (1 7/8 po) sont nécessaires.

aménagements avec écrans déflecteurs (suite)

Voici des configurations moins courantes mais possibles ainsi que les tailles d'écrans déflecteurs qui peuvent s'y intégrer.

Couverture complète avec traverse non centrée

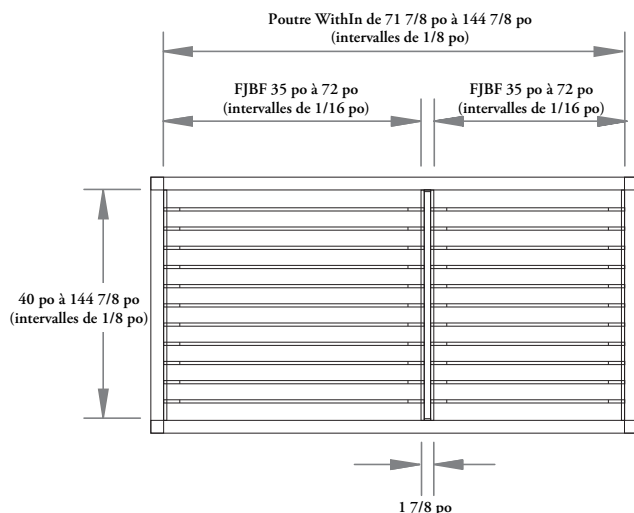

- Les ouvertures de 71 7/8 po à 144 7/8 po de largeur dans le plafond d'une structure WithIn peuvent être pleinement couvertes par des écrans avec une traverse (1 7/8 po) non centrée. Chaque lame d'écran déflecteur mesure de 35 po à 72 po (35_A à 72_A).
- La longueur des deux lames et la largeur de la traverse (1 7/8 po) équivalent à la largeur de l'ouverture dans le plafond.

Couverture partielle avec trois traverses

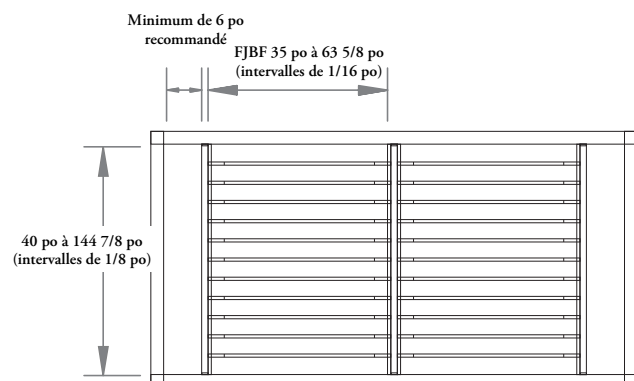

- Les ouvertures de 87 5/8 po à 144 7/8 po de largeur dans le plafond d'une structure WithIn peuvent être partiellement couvertes au centre par des écrans avec trois traverses (1 7/8 po). Chaque lame d'écran déflecteur mesure de 35 po à 63 5/8 po (35_A à 63_K).
- La largeur minimum recommandée de l'espace de chaque côté est de 6 po.
- La longueur des deux lames de même taille et la largeur de la traverse (1 7/8 po) centrale équivalent à la largeur de la couverture.

Couverture partielle non centrée avec deux traverses

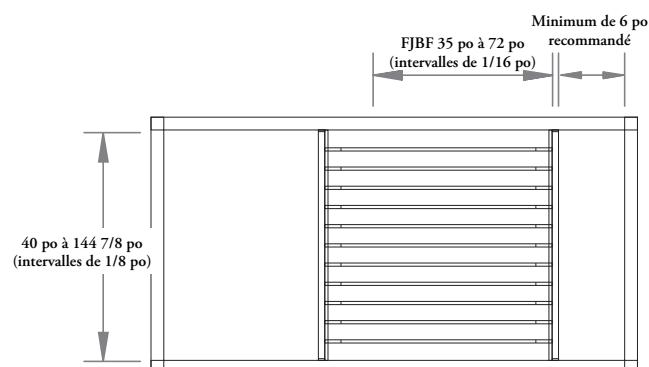











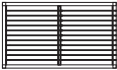

- Les ouvertures de 50 3/4 po à 144 7/8 po de largeur dans le plafond d'une structure WithIn peuvent être partiellement couvertes par un écran avec deux traverses (1 7/8 po). Chaque lame d'écran déflecteur mesure de 35 po à 72 po (35_A à 72_A).
- La largeur minimum recommandée de l'espace de chaque côté est de 6 po.

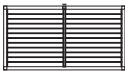
aménagements avec écrans déflecteurs (suite)

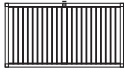
Voici les autres configurations possibles ou impossibles selon la taille et le style de montage des écrans déflecteurs dans certaines tailles de structures WithIn.

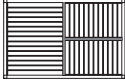
Vue du dessus

		<p>L'écran déflecteur (FJBF) de 35 po à 39 15/16 po ne peut pas être utilisé avec le style de montage (W). L'écran déflecteur est plus court que la poutre structurale.</p>
		<p>La traverse (FJBB) ne peut pas être utilisée pour une couverture complète de moins de 71 3/4 po. Les écrans déflecteurs seraient trop longs pour les ouvertures après l'ajout de la traverse.</p>
		<p>Les écrans déflecteurs (FJBF) ne peuvent pas être installés partiellement sur la poutre de retour.</p>
		<p>La traverse (FJBB) peut être attachée au poteau WithIn. Le cache-raccord du poteau est installé à l'opposé de la jonction.</p>
		<p>La garniture de l'écran déflecteur (FJBF) peut être attachée à la poutre de retour WithIn à l'aide d'un poteau WithIn. Le cache-raccord du poteau est installé à l'opposé de la garniture.</p>
		<p>Une traverse (FJBB) ne peut pas être attachée à une autre traverse (FJBB).</p>

largeurs et finitions des écrans déflecteurs

Les illustrations montrent la taille de chaque écran déflecteur avec ou sans traverse.

Taille des écrans déflecteurs

- 35 po à 72 po (intervalles de 1/16 po) x 1 po d'épaisseur

Matériau des écrans déflecteurs

- Feutre lisse semi-rigide

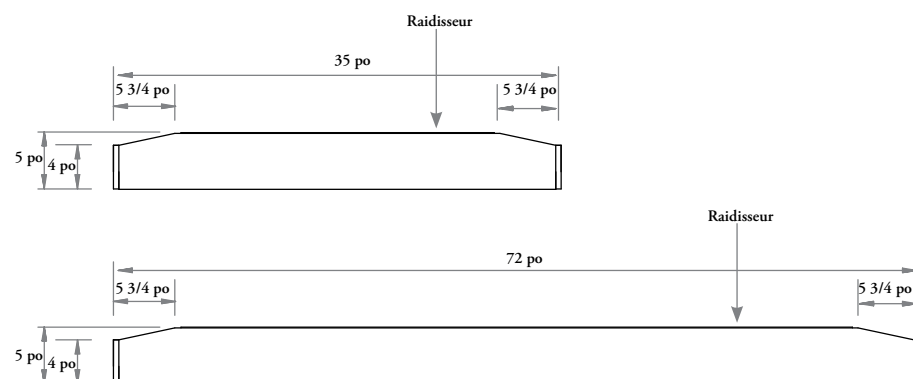

Finitions des écrans déflecteurs

- Finition du feutre lisse de l'écran et de la garniture :

- Lunar (R6)
- River Rock (QT)
- Admiral Blue (QR)
- Storm (QH)
- Saffron (QN)
- Malachite (QK)

- Peinture assortie du raidisseur :

- Anthracite (68)
- Sand (27)
- Ocean Abyss (17)
- Clay (85)
- Brickstone (18)
- Greystone (24)

Finitions des écrans déflecteurs

Feutre lisse		Pièces en métal	
Code	Nom	Code	Nom
R6	Lunar	68	Anthracite
QT	River Rock	27	Sand
QR	Admiral Blue	17	Ocean Abyss
QH	Storm	85	Clay
QN	Saffron	18	Brickstone
QK	Malachite	24	Greystone

La garniture détermine l'espacement des lames des écrans déflecteurs et la quantité totale d'écrans.

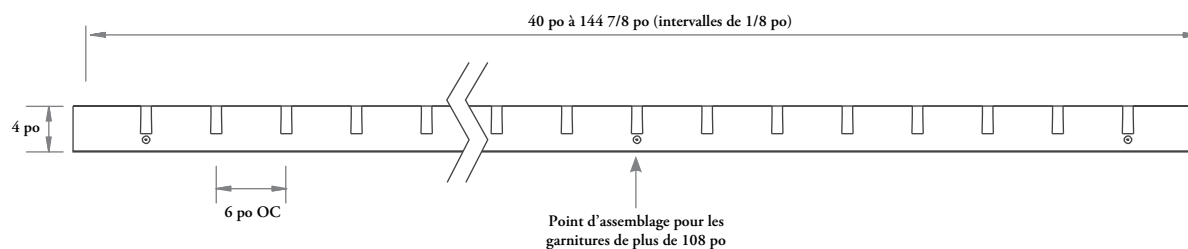

largeurs et finitions des écrans déflecteurs (suite)

Position des écrans déflecteurs

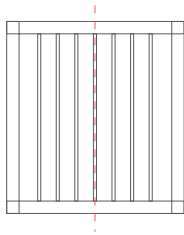

Écran déflecteur au centre

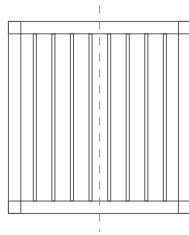

Espace au centre

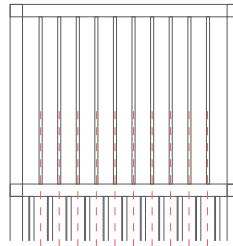

Écrans déflecteurs alignés sur les lames (position ouverte)

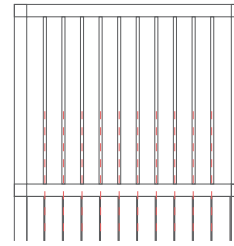

Écrans déflecteurs alignés sur les joints des lames (position fermée)

Longueur de la poutre de retour	Centrage	
	Écran centré	Espace centré
	Nombre d'écrans	Nombre d'écrans
40 à 44 ₇	-	6
45 à 50 ₇	7	-
51 à 56 ₇	-	8
57 à 62 ₇	9	-
63 à 68 ₇	-	10
69 à 74 ₇	11	-
75 à 80 ₇	-	12
81 à 86 ₇	13	-
87 à 92 ₇	-	14
93 à 98 ₇	15	-
99 à 104 ₇	-	16
105 à 110 ₇	17	-
111 à 116 ₇	-	18
117 à 122 ₇	19	-
123 à 128 ₇	-	20
129 à 134 ₇	21	-
135 à 140 ₇	-	22
141 à 144 ₇	23	-

options et finitions des traverses

L'illustration montre la taille des traverses.

Taille des traverses

- 40 po à 144 7/8 po (intervalles de 1/8 po)

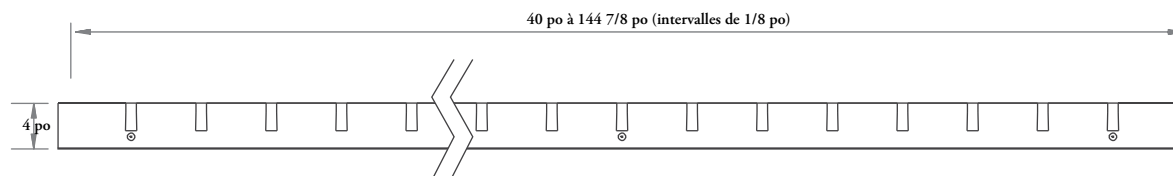

Finitions des traverses

- Finition du feutre lisse de la garniture des traverses :
 - Lunar (R6)
 - River Rock (QT)
 - Admiral Blue (QR)
 - Storm (QH)
 - Saffron (QN)
 - Malachite (QK)
- Peinture de la traverse :
 - Foundation
 - Mica
 - Accent

Acheminement électrique

Les traverses n'offrent actuellement aucune option d'acheminement électrique.

guide des applications

spécification des écrans déflecteurs

La longueur des écrans déflecteurs dépend de la poutre structurale dans les aménagements à couverture complète.

La poutre structurale détermine la longueur des écrans déflecteurs.

Sans traverse

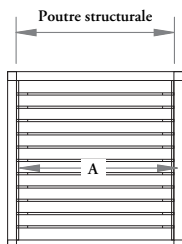

Nombre de lames d'écran déflecteur le long de la poutre	1
Nombre de traverses	0
Formule – Taille de la poutre structurale	A

Avec une traverse

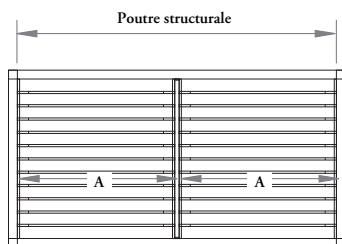

Traverse centrée

Nombre de lames d'écran déflecteur le long de la poutre	2
Nombre de traverses	1
Formule – Taille de la poutre structurale	$A + 1 \frac{7}{8} po + A$

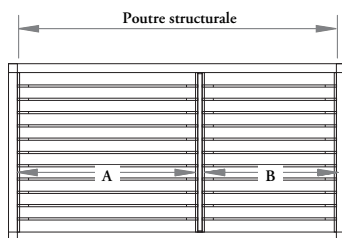

Traverse non centrée

Nombre de lames d'écran déflecteur le long de la poutre	2
Nombre de traverses	1
Formule – Taille de la poutre structurale	$A + 1 \frac{7}{8} po + B$

Avec deux traverses

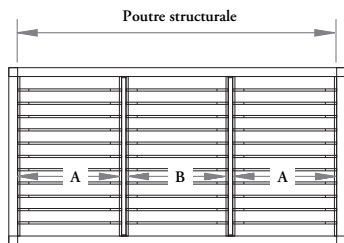

Trois sections visuellement équivalentes

Nombre de lames d'écran déflecteur le long de la poutre	3
Nombre de traverses	2
Formule – Taille de la poutre structurale	$A + 1 \frac{7}{8} po + B + 1 \frac{7}{8} po + A$

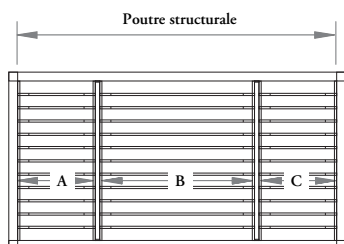

Trois sections

Nombre de lames d'écran déflecteur le long de la poutre	3
Nombre de traverses	2
Formule – Taille de la poutre structurale	$A + 1 \frac{7}{8} po + B + 1 \frac{7}{8} po + C$

spécification des écrans déflecteurs (suite)

La longueur des écrans déflecteurs dépend de la poutre structurale dans les aménagements à couverture partielle.

La poutre structurale détermine la longueur des écrans déflecteurs.

Écran déflecteur d'un côté du plafond

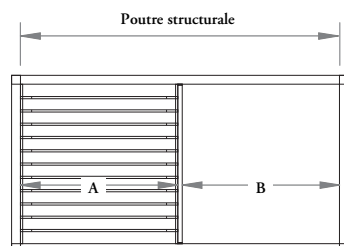

Nombre de lames d'écran déflecteur le long de la poutre	1
Nombre de traverses	1
Zone couverte par l'écran déflecteur	$A + 1\ 7/8\ po$
Zone découverte	B
Formule – Taille de la poutre structurale	$A + 1\ 7/8\ po + B$

Écrans déflecteurs des deux côtés du plafond

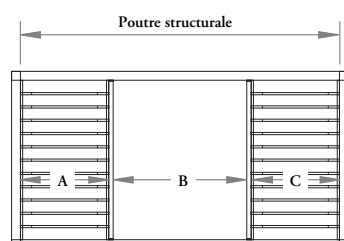

Nombre de lames d'écran déflecteur le long de la poutre	2
Nombre de traverses	2
Écrans déflecteurs et traverses	$A + 1\ 7/8\ po + 1\ 7/8\ po + C$
Zone découverte	B
Formule – Taille de la poutre structurale	$A + 1\ 7/8\ po + B + 1\ 7/8\ po + C$

Écran déflecteur au milieu du plafond

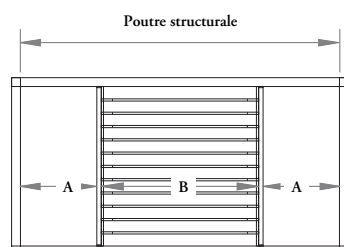

Nombre de lames d'écran déflecteur le long de la poutre	1
Nombre de traverses	2
Zone couverte par l'écran déflecteur	$1\ 7/8\ po + B + 1\ 7/8\ po$
Zone découverte	$A + C$
Formule – Taille de la poutre structurale	$A + 1\ 7/8\ po + B + 1\ 7/8\ po + C$

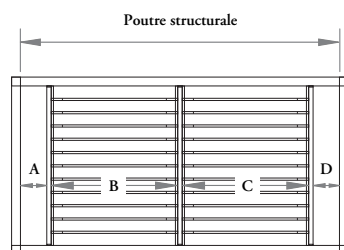

Nombre de lames d'écran déflecteur le long de la poutre	2
Nombre de traverses	3
Zone couverte par les écrans déflecteurs	$1\ 7/8\ po + B + 1\ 7/8\ po + C + 1\ 7/8\ po$
Zone découverte	$A + D$
Formule – Taille de la poutre structurale	$A + 1\ 7/8\ po + B + 1\ 7/8\ po + C + 1\ 7/8\ po + D$

électricité, éclairage
et communications

électricité, éclairage et communications

COMPRENDRE L'ÉLECTRICITÉ, L'ÉCLAIRAGE ET LES COMMUNICATIONS.	150
PRÉSENTATION DES ACCESSOIRES D'ALIMENTATION/ COMMUNICATION	151
APERÇU DES ACCESSOIRES ÉLECTRIQUES	152
COMPRENDRE LES PRISES D'ALIMENTATION/COMMUNICATION	153
COMPRENDRE LES PRISES CONTRÔLÉES	155
PLANIFICATION DES CLOISONS AVEC PRISES D'ALIMENTATION/ COMMUNICATION	156
PRÉSENTATION DU SYSTÈME ÉLECTRIQUE	159
APERÇU DU SYSTÈME ÉLECTRIQUE	160
PLANIFICATION DU SYSTÈME ÉLECTRIQUE (ALIMENTATION/ COMMUNICATION)	161
PLANIFICATION DE L'ALIMENTATION	162
PLANIFICATION DE L'ALIMENTATION PAR LE PLAFOND	163
PLANIFICATION DE L'ALIMENTATION PAR LA BASE.	164
PLANIFICATION DU PASSAGE DES CÂBLES DANS LES POTEAUX.	165
PLANIFICATION DU PASSAGE DES CÂBLES DANS LES POTEAUX ET LES POUTRES	166
PLANIFICATION DU PASSAGE DES CÂBLES DANS LES PANNEAUX INTERCALAIRES.	170
DÉTERMINATION DE LA LONGUEUR DES CÂBLES	172
DÉTERMINATION DE LA LONGUEUR DES CÂBLES DANS LES CLOISONS	173
DÉTERMINATION DE LA LONGUEUR DES CÂBLES DANS LES PANNEAUX INTERCALAIRES	175
DÉTERMINATION DE LA LONGUEUR DES CÂBLES DANS LES POTEAUX ET LES POUTRES.	176
DÉTERMINATION DE LA LONGUEUR DES CÂBLES DANS LES SURFACES DE TRAVAIL	177
APERÇU DE L'ÉCLAIRAGE	179
AMÉNAGEMENTS AVEC LAMPES MURALES	180
AMÉNAGEMENTS AVEC INTERRUPTEURS D'ÉCLAIRAGE	183
SPÉCIFICATION DES ACCESSOIRES D'ALIMENTATION/ COMMUNICATION	184
DÉTERMINATION DES BESOINS D'ALIMENTATION ET DE COMMUNICATION.	185
SYSTÈME ÉLECTRIQUE TYPE.	186

WithIn propose deux solutions d'alimentation et de communication différentes. Le tableau suivant aide à choisir la solution appropriée.

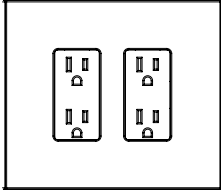
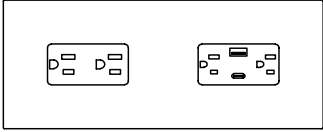
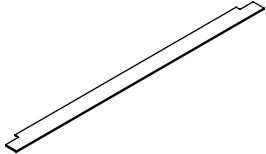
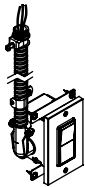
<p>Accessoires d'alimentation/ communication</p>	<p>Prises verticales (15 po du sol)</p>  <p>Prises</p> <ul style="list-style-type: none"> • Plaques frontales sans vis. • Module indépendant pour une allure épurée et homogène. • Alimentation et communication dans la même boîte. • Une même plaque frontale pour toute la boîte. • Prises de communication et plaque frontale non comprises avec le module d'alimentation/communication. • Système de câblage : 4B, 5D, 7G, 8T ou 8K. • 120 V; 15 ou 20 A. 	<p>Prises horizontales (35 po du sol)</p> 
<p>Accessoires d'alimentation/ communication</p>	<p>Lampes (à 62 po ou 80 po du sol)</p>  <p>Lampes</p> <ul style="list-style-type: none"> • Raccordement fixe uniquement; câbles acheminés séparément de ceux d'alimentation/communication. 	<p>Interrupteur d'éclairage (hauteur recommandée de 42 po au-dessus du sol)</p>  <p>Interrupteur d'éclairage</p> <ul style="list-style-type: none"> • Raccordement fixe uniquement, indépendant du système électrique choisi. • Installation et découpage sur place dans des panneaux en placage ou recouverts de tissu. • Câble de 20 pi compris, à raccorder au réseau de l'immeuble par un électricien qualifié. • Noir ou blanc. • Système de câblage à circuit standard ou isolé. • 120 V; 15 ou 20 A.

présentation des accessoires d'alimentation/communication

Les accessoires d'alimentation/communication WithIn offrent un maximum de souplesse et sont faciles à reconfigurer.

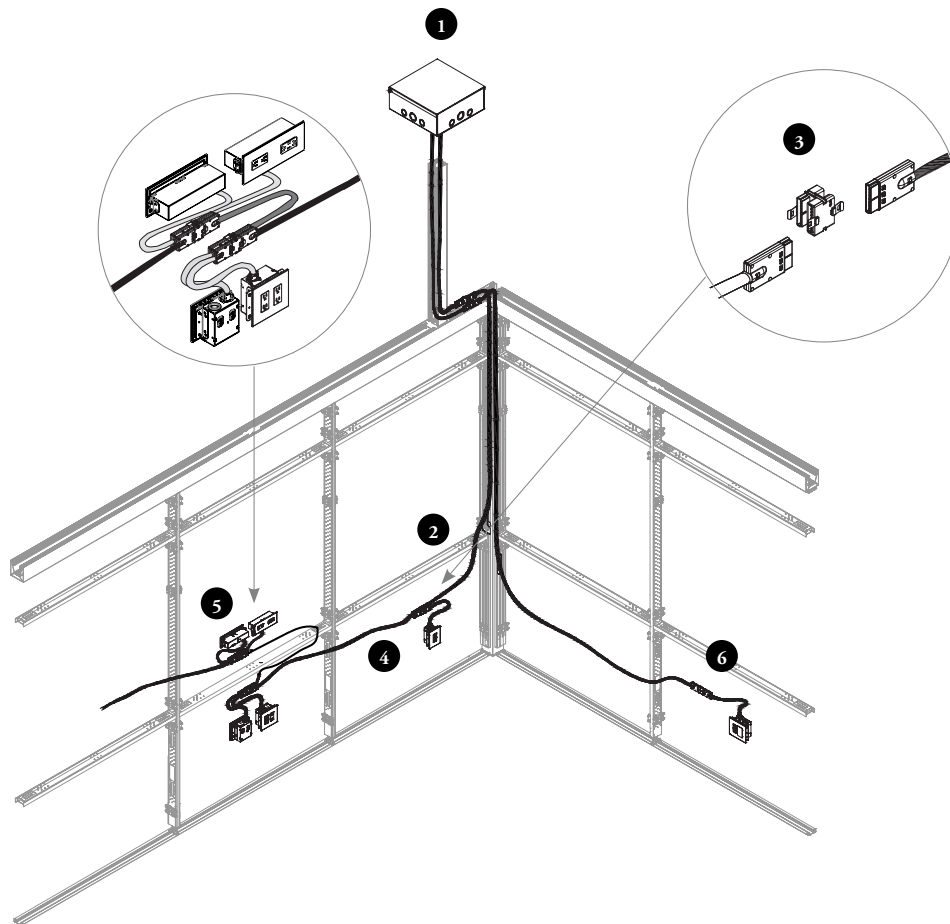

- 1 Le courant est acheminé vers les cloisons WithIn par la boîte de jonction de l'immeuble fournie par d'autres entrepreneurs.
- 2 Le **câble de démarrage pour alimentation/communication (EPDSCFJ)** est raccordé à la boîte de jonction de l'immeuble par un électricien agréé. Les câbles sont acheminés, à partir du plafond ou du plancher, à travers les découpes percées dans les rails de plafond ou de plancher, jusqu'aux modules d'alimentation/communication.
- 3 Le **séparateur à quatre voies (EPDDBFJ)** est raccordé au câble de démarrage et permet le branchement en série et l'aménagement dos à dos.
- 4 Le **câble de raccordement électrique pour alimentation/communication (EPDCHEJ)** peut servir à relier les modules ou passer par les panneaux sans prises.
- 5 Les modules peuvent être installés dos à dos pour acheminer le courant à des bureaux adjacents.
- 6 Pour atteindre les autres découpes pour prises d'alimentation, il faut ajouter un **connecteur rectiligne pour alimentation/communication (EPDICEJ)** permettant de prolonger le dispositif à l'aide d'un câble électrique à l'extrémité d'une cloison simple.

Le courant est acheminé au moyen de modules d'alimentation installés sur des panneaux à 15 po ou à 35 po du sol, c'est-à-dire au-dessous ou au-dessus de la surface de travail (emplacements standard). Les modules d'alimentation/communication se fixent à l'arrière des panneaux.

aperçu des accessoires électriques

Voici les composants proposant des prises.

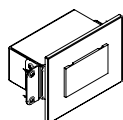
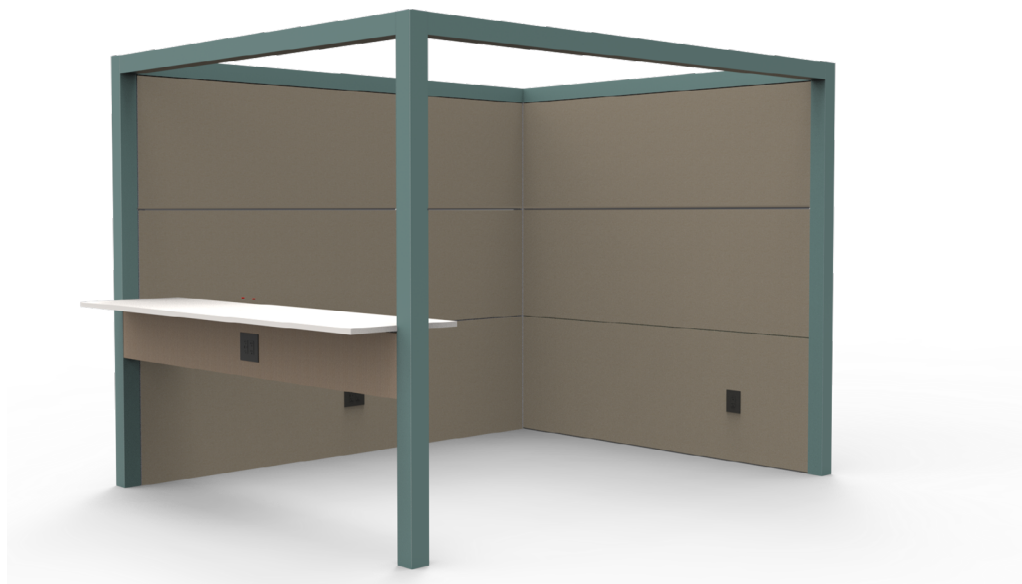

Module d'alimentation/communication horizontal – communication (EPDHCFJ)

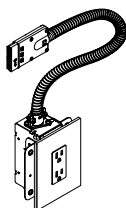

Module d'alimentation/communication vertical – simple (EPDMSFJ)

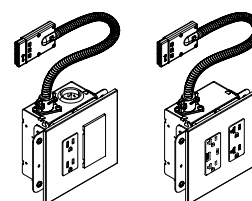

Module d'alimentation/communication vertical – double (EPDMDFJ)

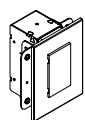

Module d'alimentation/communication vertical – communication (EPDMCFJ)

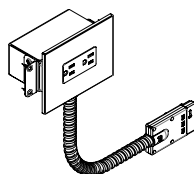

Module d'alimentation/communication horizontal – simple (EPDHSFJ)

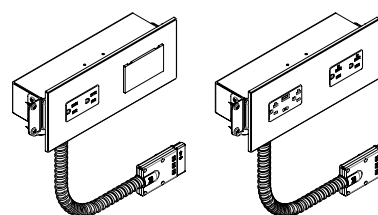



Module d'alimentation/communication horizontal – double (EPDHDFJ)

comprendre les prises d'alimentation/communication

Les prises d'alimentation/communication sont offertes en versions 15 A et 20 A, avec ports USB en option. Voir les combinaisons possibles dans le tableau.

- Les prises contrôlées combinées aux circuits d'alimentation/communication permettent de contrôler la charge à la prise et d'ainsi réduire la consommation d'énergie. Voir la norme ANSI/ASHRAE/IES 90.1 et la partie 6 du titre 24 de la California Energy Commission (CEC).
- Les prises avec ports USB sont offertes pour le circuit 1 seulement.
- Les ports USB ne peuvent être branchés sur un circuit contrôlé.

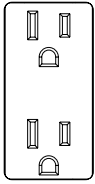
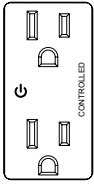
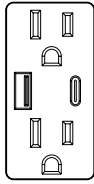
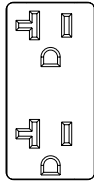
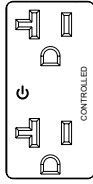
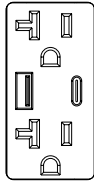
Prises d'alimentation

	15 A			20 A			Logement pour prise de communication
Prises							
	Prise standard (S)	Prise contrôlée (D)	Prise avec ports USB-A et USB-C* (U)	Prise standard (T)	Prise contrôlée (E)	Prise avec ports USB-A et USB-C* (W)	Logement pour prise de communication (O)

* USB-A et USB-C

Compatibilité des câbles :
 USB-C
 USB 2.0
 USB 3.0

Port de chargement USB offrant une puissance totale combinée de 25 W (5 A).

Puissance maximale du port USB-A de 10 W (2 A).

Tension de sortie fixée à 5 VCC.

dimensions du logement pour prise de communication

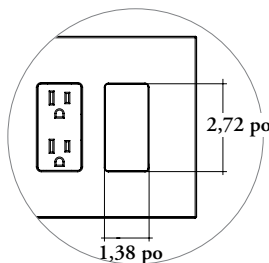

Le logement pour prise de communication accepte les plaques frontales modulaires (non comprises).

comprendre les prises d'alimentation/communication (suite)

Le tableau suivant montre les différences de taille entre les systèmes électriques d'alimentation/communication de Teknion pour WithIn.

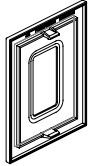
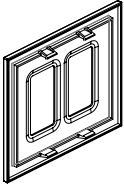
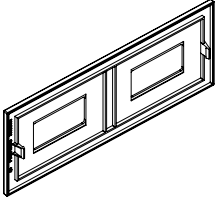
Description	Emploi	Dimensions totales et image
Plaquette frontale simple pour module d'alimentation/communication horizontal ou vertical	EPDHCFJ EPDHSFJ EPDMCFJ EPDMSFJ	<p>Largeur : 4,196 po (107 mm) Hauteur : 5,514 po (140 mm) Épaisseur : 0,21 po (5,40 mm) excluant les languettes à pression</p> 
Plaquette frontale double pour modules d'alimentation/communication verticaux	EPDMDFJ	<p>Largeur : 6,262 po (159 mm) Hauteur : 5,514 po (140 mm) Épaisseur : 0,21 po (5,40 mm) excluant les languettes à pression</p> 
Plaquette frontale double pour modules d'alimentation/communication horizontaux	EPDHDFJ	<p>Largeur : 10,449 po (265 mm) Hauteur : 4,208 po (107 mm) Épaisseur : 0,21 po (5,40 mm) excluant les languettes à pression</p> 

comprendre les prises contrôlées

Les prises contrôlées sont une solution intégrée à WithIn qui répond aux exigences de conservation d'énergie de l'ASHRAE et du titre 24.

Les accessoires d'alimentation/communication destinés aux panneaux intercalaires pour cloison peuvent comporter des prises standard ou contrôlées, ces dernières étant connectées à un dispositif d'arrêt automatique.

- Le dispositif d'arrêt automatique coupe ou rétablit le courant de la prise contrôlée pour :
 - économiser l'électricité;
 - réduire l'empreinte carbone;
 - respecter les codes de l'énergie;
 - obtenir des points en vue d'une certification ou d'une récompense LEED.
- Les appareils (moniteurs, télévisions, lampes de travail, etc.) allumés ou branchés consomment de l'énergie, même s'ils sont inutilisés. Pour réduire le gaspillage d'énergie, on peut opter pour des prises contrôlées, qui s'éteignent automatiquement au moyen d'un détecteur de présence, d'une minuterie ou d'une autre méthode choisie par l'électricien ou l'entrepreneur. On assure ainsi la conformité à l'ASHRAE et au titre 24.
- Les prises sont généralement contrôlées par circuits dans un système de distribution électrique modulaire, ce qui signifie que toutes les prises d'un même circuit sont contrôlées ensemble. Par exemple, si le circuit 2 est raccordé à un détecteur situé dans le plafond, toutes les prises du circuit 2 seront alimentées par le même dispositif d'alimentation; elles s'allumeront et s'éteindront donc toutes en même temps, même si elles se trouvent dans des pièces différentes. Il faut en tenir compte dans la planification du système électrique ou au moment de commander des accessoires électriques.
- Les prises contrôlées se distinguent facilement des prises ordinaires : elles portent le symbole marche/arrêt universel et le mot « controlled ». Ainsi, les employés, les invités et autres personnes savent quelles prises sont alimentées en permanence et quelles prises pourraient s'éteindre à une heure donnée ou selon l'occupation.
- Il est important de pouvoir faire la distinction entre les deux types de prises afin de brancher l'équipement et les appareils sur les bonnes prises.

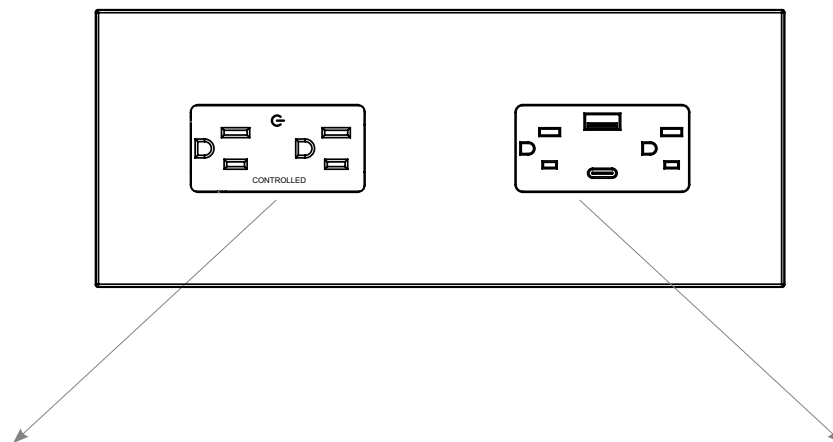

Prise à arrêt automatique (prise contrôlée)

Convient aux éléments suivants :

- Écrans/moniteurs
- Lampes de travail
- Appareils de chauffage/ventilateurs
- Imprimantes
- Télévisions
- Fontaines à eau

Prise à alimentation permanente (prise standard)

Convient aux éléments suivants :

- Ordinateurs
- Routeurs
- Appareils devant toujours rester allumés

planification des cloisons avec prises d'alimentation/ communication

Les prises d'alimentation/communication peuvent être installées à deux hauteurs selon leur type : à 15 po du sol ou à 35 po du sol, soit à la hauteur du plan de travail.

- Les découpes sont nécessaires pour donner accès aux accessoires d'alimentation et de communication.
- Leur emplacement dépend de l'application :
 - Toutes les découpes sont situées à droite de l'axe médian, sur le devant des panneaux. Cela permet d'installer des accessoires d'alimentation et de communication sur les faces intérieures et extérieures des modules de cloison.
 - Les découpes à la hauteur du plan de travail sont toujours horizontales.
 - Les découpes sont offertes pour les panneaux en placage ou recouverts de tissu.
 - Les panneaux de base de 4 po ne peuvent pas avoir de découpes, mais les câbles peuvent être acheminés dans ceux-ci dans certains cas.

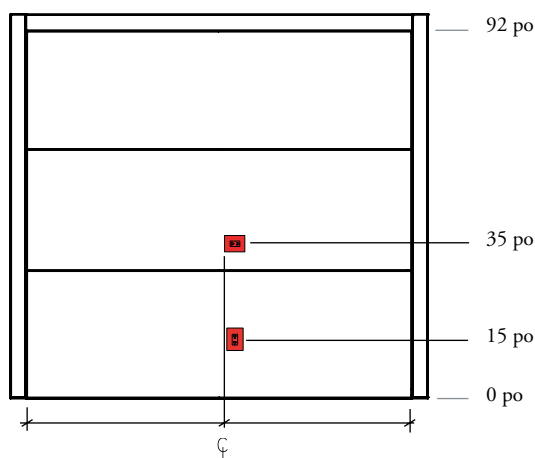

À 35 po du sol (hauteur du plan de travail)

- Orientation horizontale uniquement
- Alimentation et communication seulement

À 15 po du sol

- Orientation verticale uniquement
- Alimentation et communication seulement

planification des cloisons avec prises d'alimentation/ communication (suite)

L'une des deux hauteurs peut être préférable à l'autre en fonction du mobilier présent.

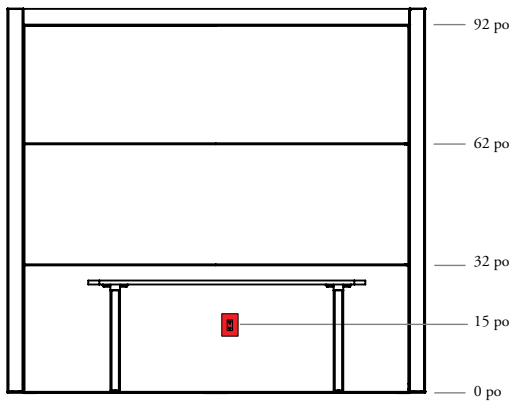

15 po du sol, orientation verticale

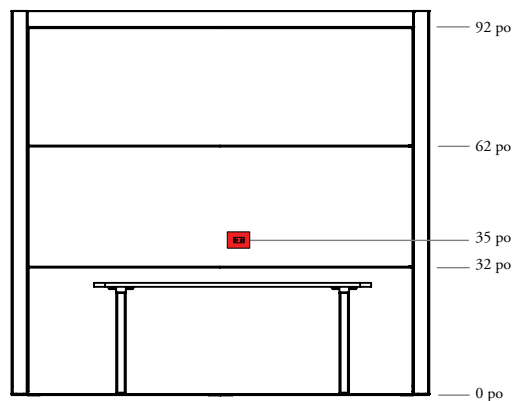

35 po du sol, orientation horizontale

planification des cloisons avec prises d'alimentation/communication (suite)

S'il faut installer des modules d'alimentation/communication dans des cloisons, commander des panneaux avec les options de découpes offertes, présentées dans le tableau ci-dessous pour chaque type de panneau.

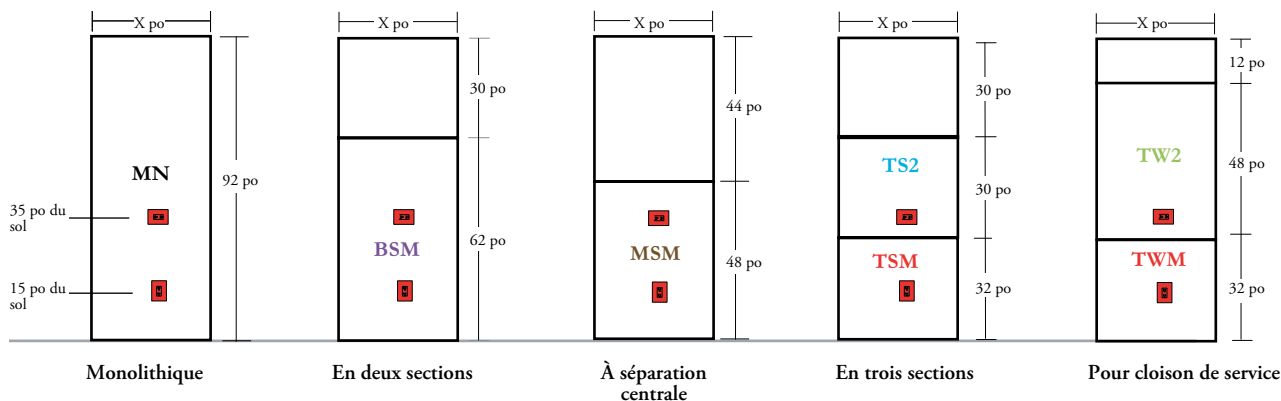

Le tableau qui suit montre les styles de découpes offerts pour les panneaux compatibles.

Chaque lettre correspond à un style différent.

	Image de référence	Panneaux compatibles	Description des découpes		Largeur Portrait	Largeur Landscape
Aucun module d'alimentation	1L	Tous	IL	Aucune découpe	12 po à 48 po	12 po à 120 po
À 15 po du sol	SL	MN BSM MSM TEM TWM	SL	Découpe verticale à 15 po du sol pour module simple	13 1/2 po à 48 po	13 1/2 po à 120 po
	DL		DL	Découpe verticale à 15 po du sol pour module double	17 1/2 po à 48 po	17 1/2 po à 120 po
À 35 po du sol	FJ	MN BSM MSM TS2 TW2	FJ	Découpe horizontale à 35 po du sol pour module simple	17 po à 48 po	17 po à 120 po
	GJ		GJ	Découpe horizontale à 35 po du sol pour module double	27 po à 48 po	27 po à 120 po
Hauteurs combinées (à 15 po et à 35 po du sol)	LJ	MN BSM MSM	LJ	Découpe horizontale à 35 po du sol (hauteur du plan de travail) pour module simple et découpe verticale à 15 po du sol pour module double	17 po à 48 po	17 po à 120 po
	MJ		MJ	Découpe horizontale à 35 po du sol (hauteur du plan de travail) pour module double et découpe verticale à 15 po du sol pour module double	27 po à 48 po	27 po à 120 po

présentation du système électrique

Le système d'acheminement du courant et des données de WithIn est formé des composants suivants.

- Les composants d'alimentation/communication peuvent être branchés en série et sont non directionnels.
- Il est possible d'installer les modules dos à dos parce qu'ils sont décalés par rapport au centre du panneau.
- Le même système de câblage (4B, 5D, 7G, 8T ou 8K) doit être commandé pour tous les composants.
- Certains panneaux peuvent être découpés pour recevoir chaque type de module d'alimentation/communication. Voir la section sur les panneaux intercalaires.
- Les composants d'alimentation/communication ne peuvent pas être raccordés à des composants à raccordement fixe.
- Les branchements électriques au réseau de l'immeuble doivent être faits sur place par un électricien agréé.
- Le nombre maximal de modules d'alimentation/communication par source d'alimentation est déterminé par la charge électrique, laquelle dépend du nombre de prises par module d'alimentation, du matériel branché, du nombre de circuits et des exigences des codes applicables. Il est recommandé de se limiter à quatre salles ou bureaux. Communiquer avec un électricien pour obtenir une évaluation précise.

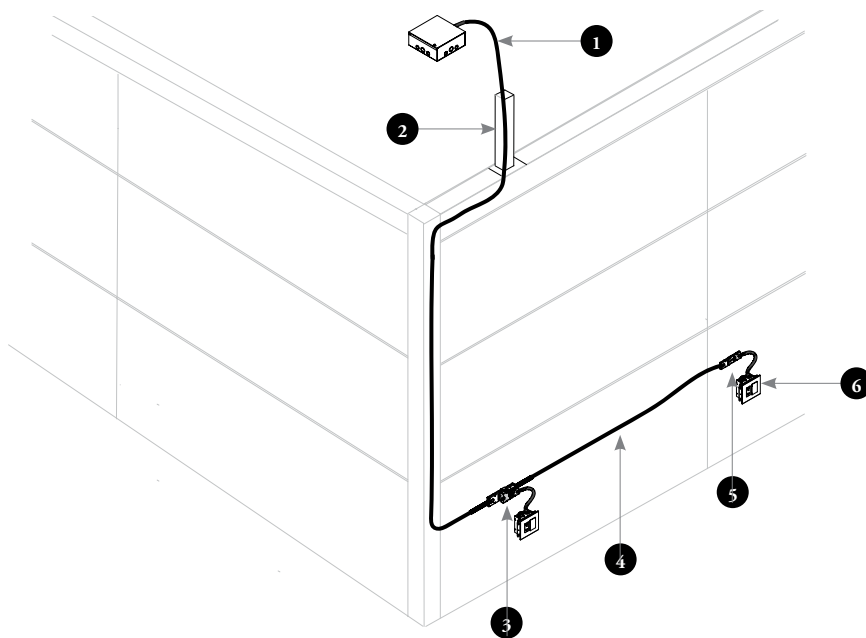

- 1 Câble de démarrage pour alimentation/communication (EPDSCFJ)
- 2 Colonnnette d'alimentation (EPQFJ)
- 3 Séparateur à quatre voies pour alimentation/communication (EPDDBFJ)
- 4 Câble de raccordement électrique pour alimentation/communication (EPDCHFJ)
- 5 Connecteur rectiligne pour alimentation/communication (EPDICFJ)
- 6 Module d'alimentation/communication vertical – double (EPDMDFJ)

aperçu du système électrique

Le système d'acheminement du courant et des données est formé des composants suivants.

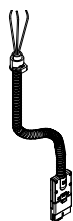
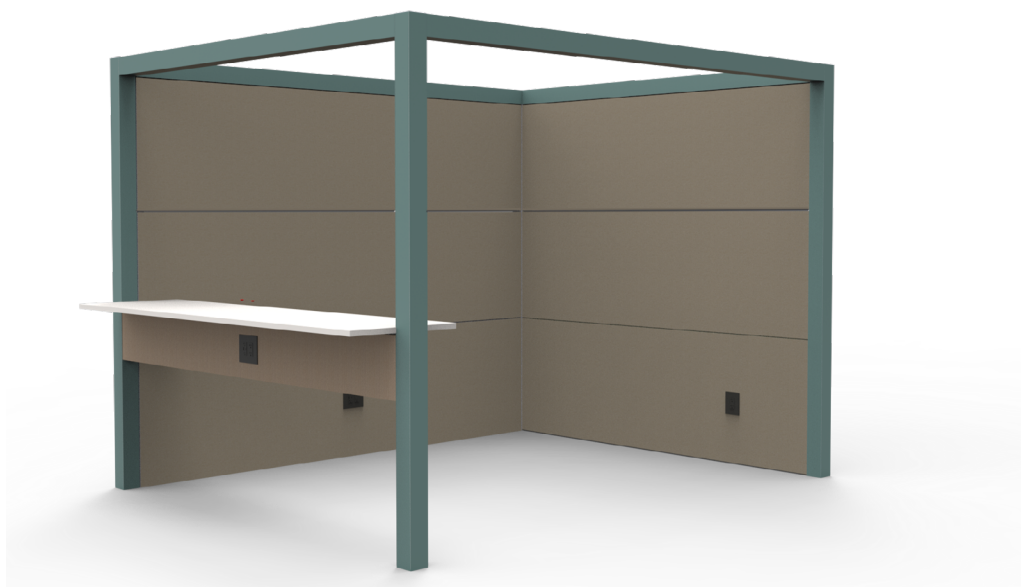

Câble de démarrage pour alimentation/communication (EPDSCFJ)

- Achemine le courant provenant du plafond ou du plancher de l'immeuble aux modules d'alimentation/communication dans une cloison
- Se raccorde toujours à une boîte de jonction (fournie par l'électricien)
- Comprend un connecteur rectiligne
- Longueur : 18 po, 120 po ou 240 po

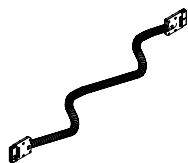

Câble de raccordement électrique pour alimentation/communication (EPDCHFJ)

- Achemine le courant entre les modules d'alimentation/communication de façon réversible
- Se raccorde également aux câbles de démarrage pour acheminer le courant
- Longueur : 48 po, 72 po, 96 po, 120 po ou 144 po

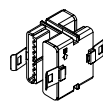

Séparateur à quatre voies pour alimentation/communication (EPDDBFJ)

- Distribue l'alimentation dans deux ou trois directions
- Achemine le courant entre les modules, les câbles électriques et les câbles de démarrage
- Deux couvercles de port compris



Colonnnette d'alimentation (EPQFJ)

- Dissimule les câbles d'alimentation provenant du plafond
- Hauteur : 42 po ou 56 po
- Colonnnette, plaque de plafond et plaque de poutre offrant différentes options de finition

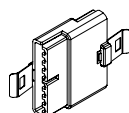

Connecteur rectiligne pour alimentation/communication (EPD1CFJ)

- Achemine le courant entre les modules, les câbles électriques et les câbles de démarrage

câbles

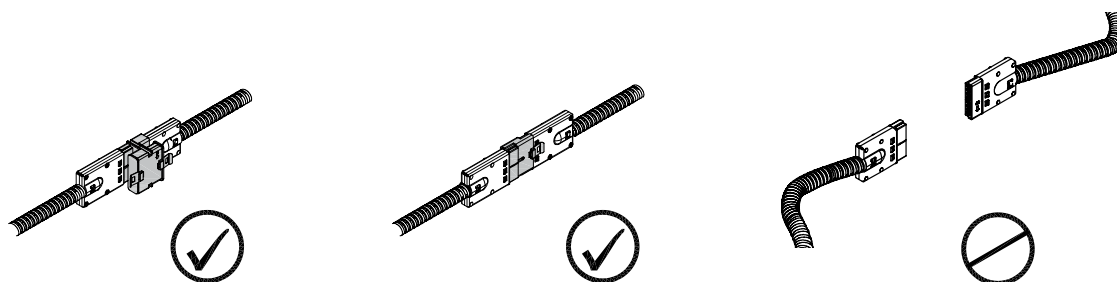

Il faut relier les câbles au moyen d'un connecteur rectiligne ou d'un séparateur à quatre voies.
Ils ne peuvent pas être reliés les uns aux autres.

modules d'alimentation/communication

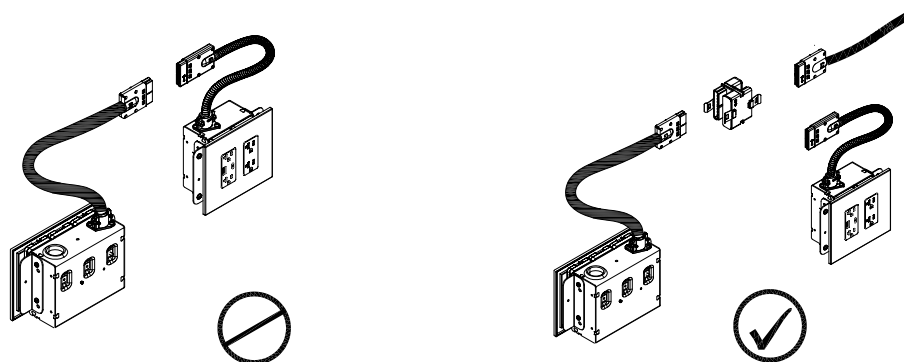

Les modules d'alimentation/
communication ne peuvent pas être reliés
les uns aux autres.

Il faut les relier au moyen d'un séparateur
à quatre voies.

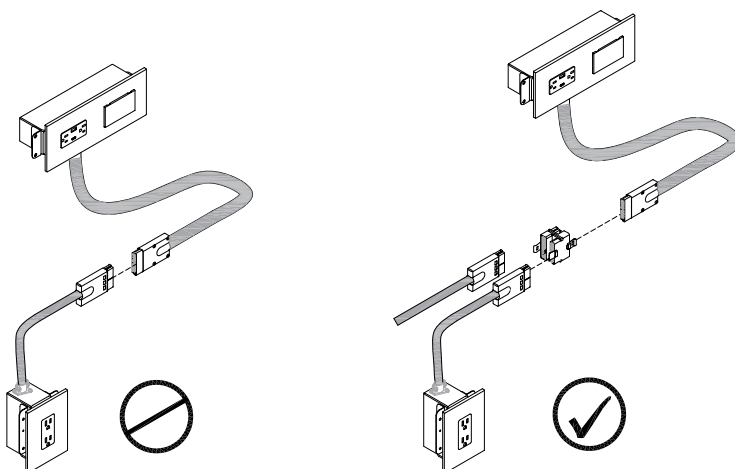

planification de l'alimentation

Il y a deux types d'alimentation possibles dans une structure WithIn : par le plafond, c'est-à-dire par la colonnette d'alimentation à partir du bâtiment, ou par la base, soit directement à partir du dessous la cloison.

Alimentation par le plafond

Quatre câbles peuvent passer par la colonnette d'alimentation pour se rendre jusqu'à une poutre, puis dans le cadre WithIn jusqu'au composant voulu.

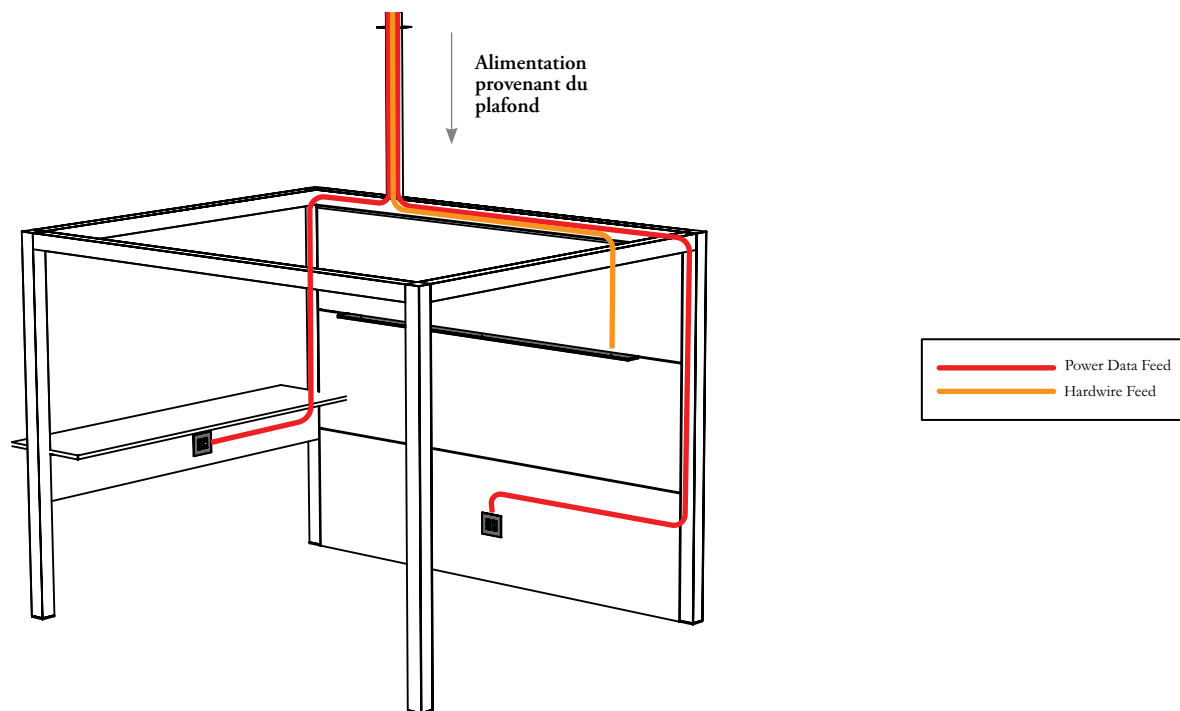

Alimentation par la base

Les câbles provenant d'un trou au plancher ou d'une boîte de jonction au plancher sont acheminés dans la cloison. Ils doivent arriver directement sous la cloison de 4 po.

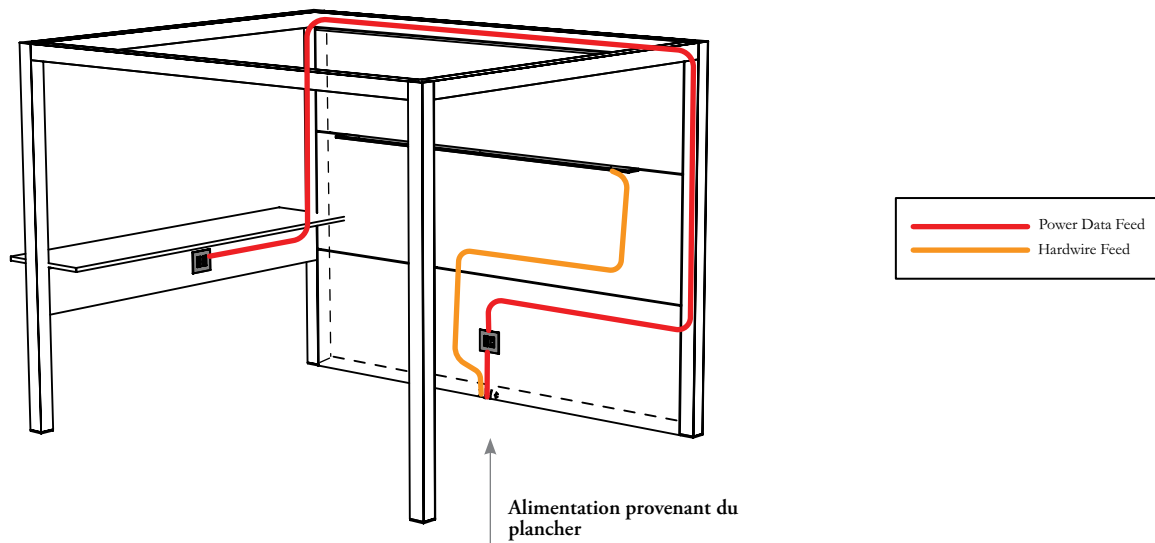

planification de l'alimentation par le plafond

Voici les options et les emplacements possibles pour l'alimentation par le plafond.

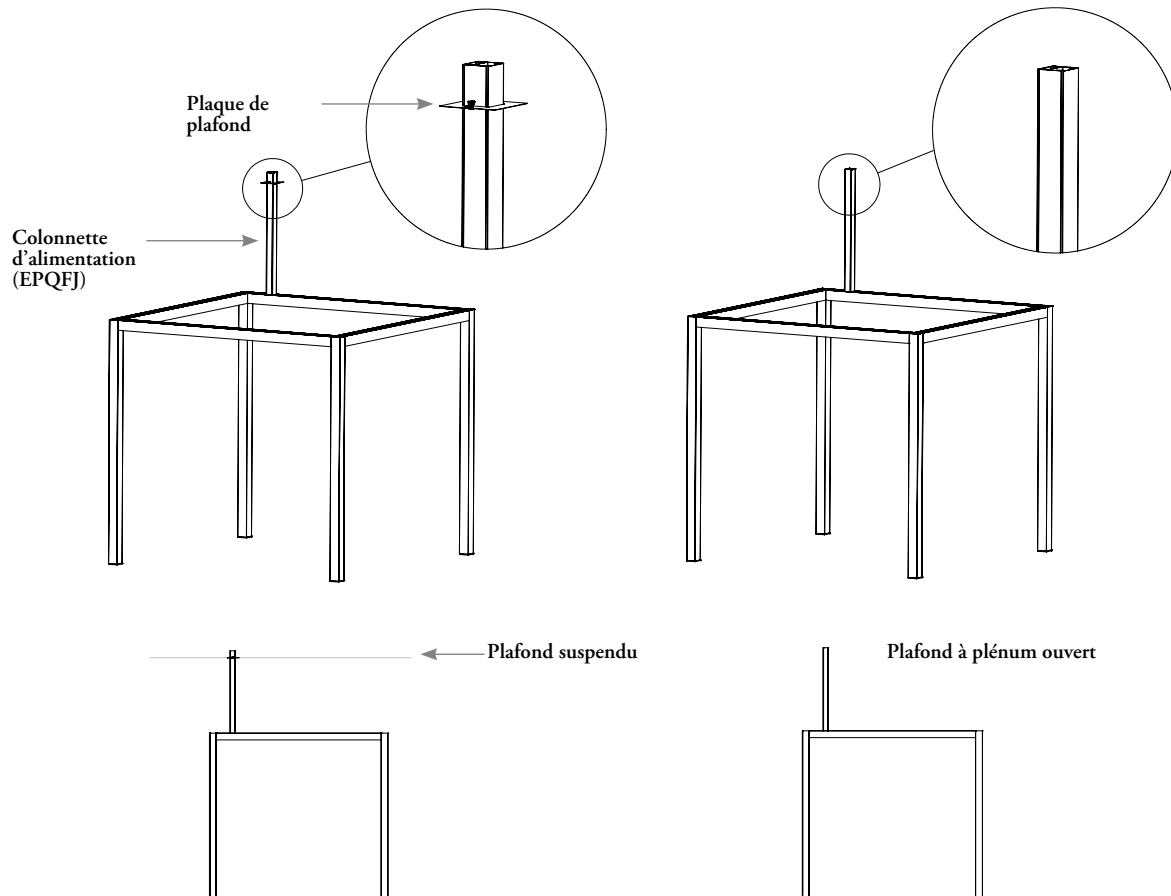

La colonnette d'alimentation (EPQFJ) s'utilise avec ou sans plaque de plafond. Cette plaque sert lorsque la colonnette pénètre dans un plafond suspendu ou un autre type similaire, et s'enlève dans le cas d'un plénum ouvert.

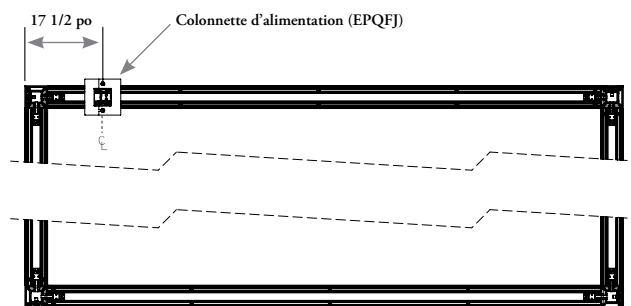

Vue en plan

La ligne médiane de la colonnette d'alimentation (EPQFJ) doit être à au moins 17 1/2 po du bord extérieur d'un poteau.

planification de l'alimentation par la base

Voici les options et les emplacements possibles pour l'alimentation par la base.

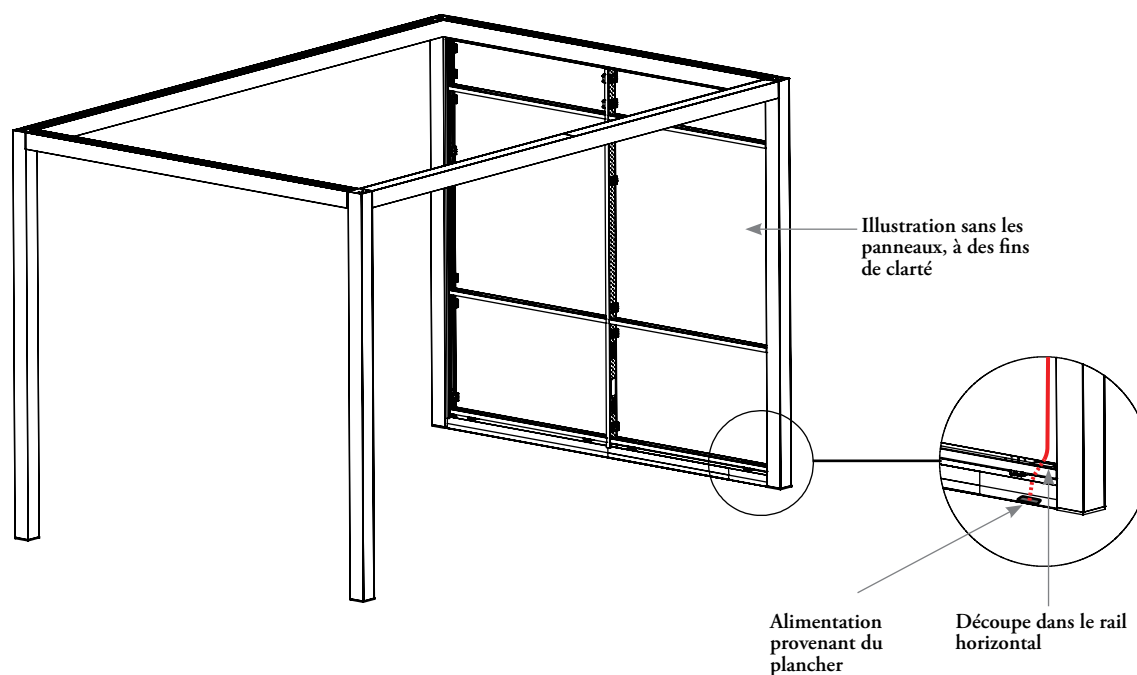

Les câbles provenant du plancher doivent arriver au centre d'un panneau de 4 po autre qu'en verre.
Les rails horizontaux ont un trou prépercé à chacune de leurs extrémités où faire passer les câbles.

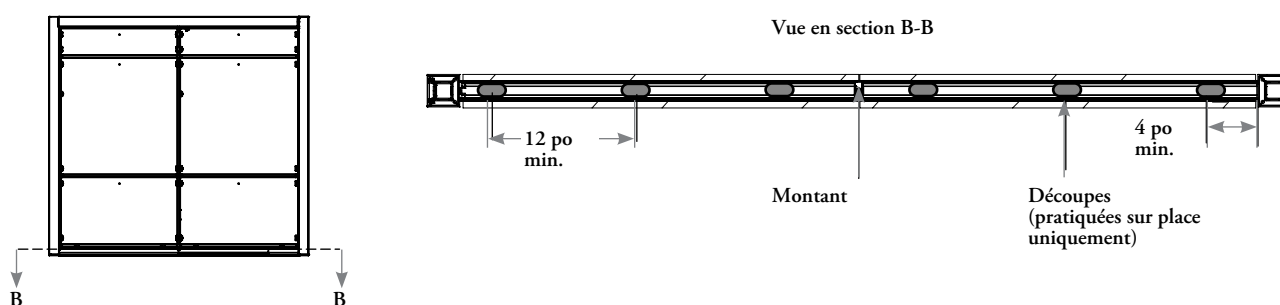

Si des câbles proviennent de plusieurs points dans le plancher, les trous doivent être espacés d'au moins 12 po.
Les trous ne sont pas prépercés dans le rail de plancher.
Le raccordement électrique devrait être prévu avec un électricien avant l'installation.

planification du passage des câbles dans les poteaux

Voici les découpes offertes pour les poteaux.

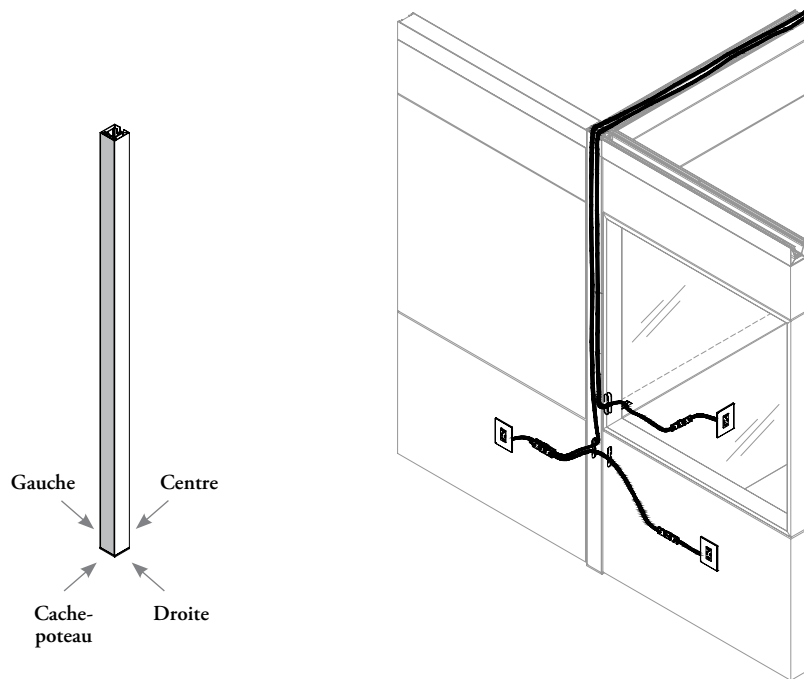

Options de découpe :

DROITE aucune, à 25 po ou à 35 po
 CENTRE aucune, à 25 po ou à 35 po
 GAUCHE aucune, à 25 po ou à 35 po

- Par défaut, les surfaces de travail utilisent la découpe à 35 po du côté où elles se trouvent (droite, centre ou gauche).
- Il ne peut y avoir qu'une découpe supplémentaire pour accessoires électriques par côté, l'option de découpe pour surface de travail exclue. Ainsi, il est possible d'avoir une découpe supplémentaire à 25 po et une à 35 po (pour la surface de travail) sur le même côté d'un poteau (à gauche/droite ou au centre), seulement lorsqu'il y a une surface de travail.
- S'il n'y a pas de surface de travail, il ne peut y avoir qu'une découpe (à gauche/droite ou au centre).

À noter que les poteaux servent seulement à faire passer les câbles : aucun raccord rectiligne (EPDICEF) ou séparateur à quatre voies (EPDDBF) ne peut y être connecté.

planification du passage des câbles dans les poteaux et les poutres

Voici les options de passage des câbles dans les colonnettes d'alimentation.

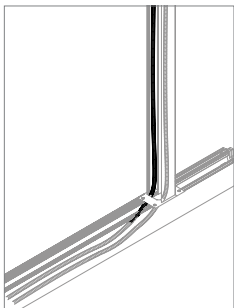
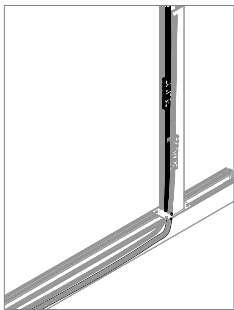
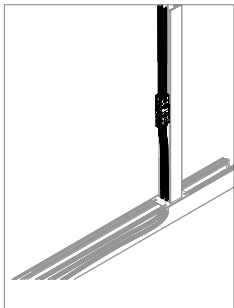
	Image de référence	Description	Nombre de câbles
✓		Colonnnette d'alimentation – Câbles	4 câbles électriques
✗		Colonnnette d'alimentation – Câbles et raccords rectilignes	s.o.
✗		Colonnnette d'alimentation – Séparateur à quatre voies	s.o.

guide des applications

planification du passage des câbles dans les poteaux et les poutres (suite)

Voici les options de passage des câbles dans les poutres.

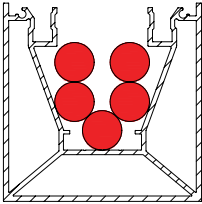
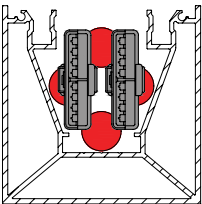
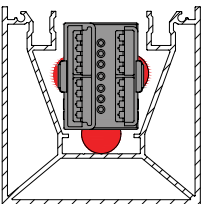
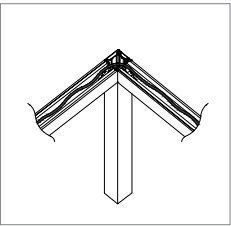
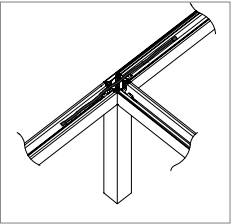
	Image de référence	Description	Nombre de câbles
✓		Poutre – Droite	5 câbles électriques
✓		Poutre – Droite avec deux raccords rectilignes (décalage horizontal d'au moins 12 po requis dans la poutre)	4 câbles électriques 2 raccords rectilignes
✓		Poutre – Droite avec séparateur à quatre voies	3 câbles électriques 1 séparateur à quatre voies
✓		Poutre à poutre – Coude à 90°	2 câbles électriques
✓		Poutre à poutre – Rectiligne	2 câbles électriques

planification du passage des câbles dans les poteaux et les poutres (suite)

Voici les options de passage des câbles dans les poteaux.

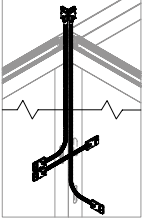
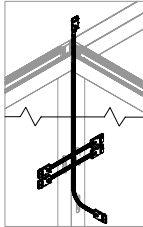
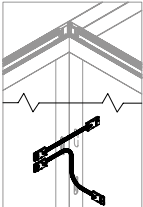
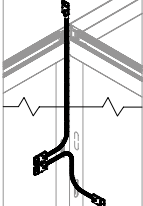
	Image de référence	Description	Nombre de câbles
✓		<p>Deux poutres vers un poteau – Sortie à 90° aux hauteurs suivantes :</p> <ul style="list-style-type: none"> - 25 po du sol (1) - 35 po du sol (1) <p style="text-align: center;">+</p> <p>Un poteau – Passage rectiligne à l'une des hauteurs suivantes :</p> <ul style="list-style-type: none"> - 25 po du sol (1) - 35 po du sol (1) 	3 câbles d'alimentation/communication
✓		<p>Une poutre vers un poteau – Sortie à 90° à l'une des hauteurs suivantes :</p> <ul style="list-style-type: none"> - 25 po du sol (1) - 35 po du sol (1) <p style="text-align: center;">+</p> <p>Deux poteaux – Passages rectilignes à l'une des hauteurs suivantes :</p> <ul style="list-style-type: none"> - 25 po du sol (2) - 35 po du sol (2) <p>(à l'opposé du passage de la poutre vers le poteau)</p>	3 câbles d'alimentation/communication
✓		<p>Un poteau – Serpentin à 90° à l'une des hauteurs suivantes :</p> <ul style="list-style-type: none"> - 25 po du sol (1) - 35 po du sol (1) <p style="text-align: center;">+</p> <p>Un poteau – Passage rectiligne à l'une des hauteurs suivantes :</p> <ul style="list-style-type: none"> - 25 po du sol (1) - 35 po du sol (1) 	2 câbles d'alimentation/communication
✗		<p>Une poutre vers un poteau – Sortie à 90° à l'une des hauteurs suivantes :</p> <ul style="list-style-type: none"> - 25 po du sol (1) - 35 po du sol (1) <p style="text-align: center;">+</p> <p>Un poteau – Serpentin à 90° à l'une des hauteurs suivantes :</p> <ul style="list-style-type: none"> - 25 po du sol (1) - 35 po du sol (1) 	s.o.

planification du passage des câbles dans les poteaux et les poutres (suite)

Voici les options de passage des câbles à raccordement fixe dans un poteau.

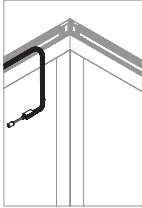
	Image de référence	Description	Nombre de câbles
✓		Poutre à cloison – Sortie à 90°	1 câble à raccordement fixe (à au moins 12 po du coin formé par les poutres et le poteau)

planification du passage des câbles dans les panneaux intercalaires

Voici les options de passage des câbles dans les cloisons.

- Les montants des panneaux intercalaires ont une découpe de 3 1/2 po de haut à 12 po et à 25 po du sol.
- Les découpes sur les rails horizontaux sont à 3 po de la jonction verticale, à partir de leur centre.

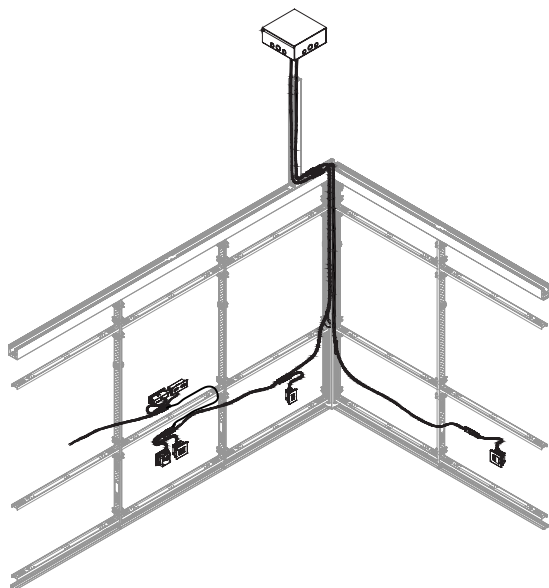

Nombre maximal de connecteurs par découpe

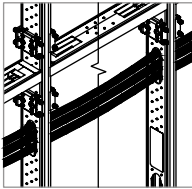
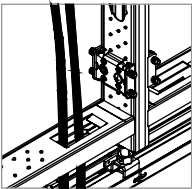
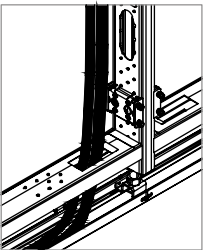
Passage des câbles		Nombre maximal de connecteurs par découpe	
		Alimentation/ communication – Portrait	Alimentation/ communication – Landscape
Configuration rectiligne, à travers deux montants		3	3
À travers un rail horizontal		2	2
À travers un rail horizontal à la base		2	2

planification du passage des câbles dans les panneaux intercalaires (suite)

Il importe de tenir compte de ce qui suit pour le passage des câbles autour de panneaux intercalaires en verre.

aménagements avec panneaux en verre

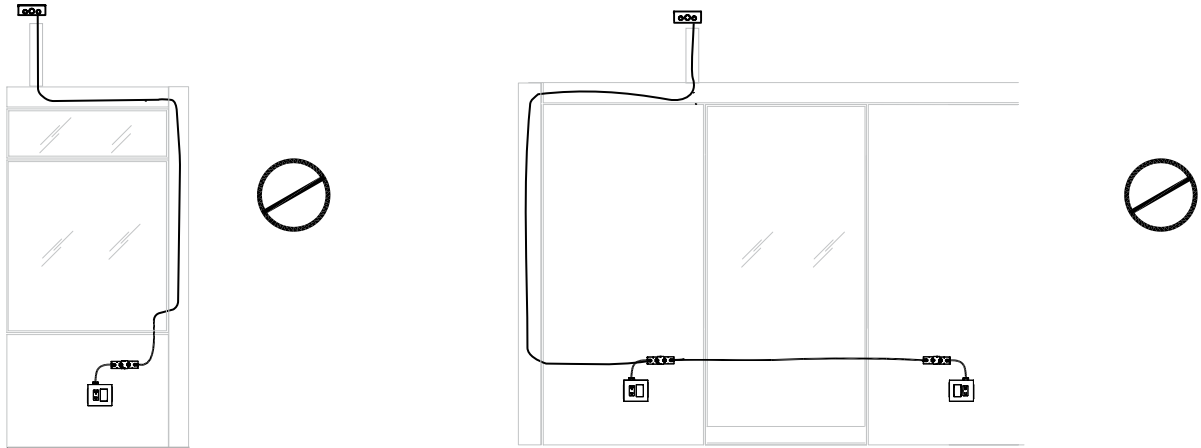

Power data components cannot be routed through fascia that are glass.

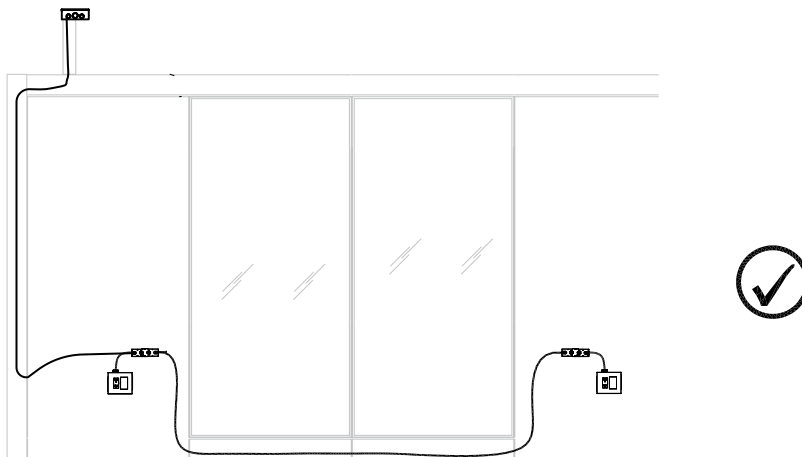

Ils peuvent être acheminés par des panneaux de base de 4 po sous les panneaux de verre.

détermination de la longueur des câbles

Voici les longueurs de câble requises pour raccorder des modules d'alimentation/communication.

Il est important d'utiliser des connecteurs rectilignes et des séparateurs à quatre voies pour raccorder les modules d'alimentation/ communication.
Tous les modules d'alimentation/communication ont des câbles de 18 po de longueur.

Ajouter la longueur applicable ci-dessous, puis utiliser le tableau des longueurs de câble pour commander le bon produit :

Panneaux intercalaires :

- 1) Module d'alimentation/communication de départ : 1/2 de la largeur de la section de cloison
- 2) Module d'alimentation/communication d'arrivée : 1/2 de la largeur de la section de cloison
- 3) Passage des câbles dans la cloison : largeur complète de la section de cloison
- 4) Passage dans un poteau à la même hauteur (35 po du sol) : 4 po; à une hauteur différente (25 po du sol vers 35 po du sol) : 14 po

Surfaces de travail :

- 1) Prise centrée : 1/2 de la longueur de l'espace de travail; prise décalée : 9 po
- 2) Passage dans un poteau : 61 po
- 3) Connecteur rectiligne : 8 po min.; séparateur à quatre voies : 1/2 de la longueur de la poutre

tableau des longueurs de câble

Longueur calculée	Produits à commander
0 po à 47 po	EPDCHFJ_048
48 po à 71 po	EPDCHFJ_072
72 po à 95 po	EPDCHFJ_096
96 po à 119 po	EPDCHFJ_120
120 po à 143 po	EPDCHFJ_144
144 po à 167 po	EPDCHFJ_120, EPDICFJ, EPDCHFJ_048
168 po à 191 po	EPDCHFJ_120, EPDICFJ, EPDCHFJ_072
192 po à 215 po	EPDCHFJ_120, EPDICFJ, EPDCHFJ_096
216 po à 239 po	EPDCHFJ_120, EPDICFJ, EPDCHFJ_120
240 po à 263 po	EPDCHFJ_120, EPDICFJ, EPDCHFJ_144
264 po à 287 po	EPDCHFJ_144, EPDICFJ, EPDCHFJ_144

détermination de la longueur des câbles dans les cloisons

Les exemples qui suivent expliquent davantage ces règles.

Panneaux adjacents avec modules d'alimentation/communication à la même hauteur

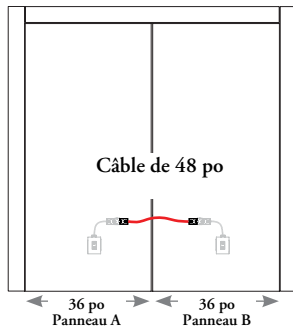

Calcul de la longueur du câble :

$$\frac{36 \text{ po}}{2} + \frac{36 \text{ po}}{2} = 36 \text{ po} \rightarrow \text{EPDCHFJ_}_{048}$$

A
B
longueur calculée
produit à commander

Dans le code, remplacer __ par le système de câblage.

Passage dans plusieurs panneaux, à la même hauteur

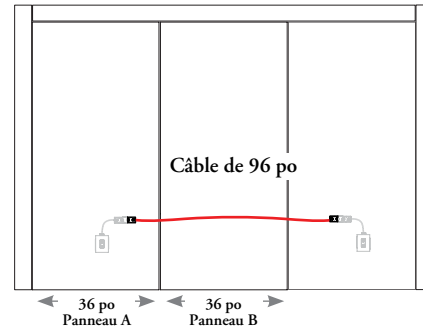

Calcul de la longueur du câble :

$$\frac{36 \text{ po}}{2} + 36 \text{ po} + \frac{36 \text{ po}}{2} = 72 \text{ po} \rightarrow \text{EPDCHFJ_}_{96}$$

A
B
C
longueur calculée
produit à commander

Dans le code, remplacer __ par le système de câblage.

Panneaux adjacents à un poteau avec modules d'alimentation/communication à la même hauteur

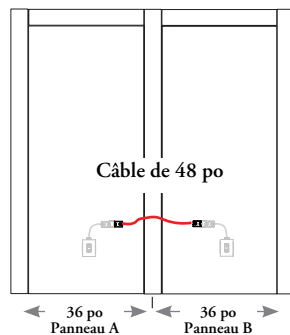

Calcul de la longueur du câble :

$$\frac{36 \text{ po}}{2} + 4 \text{ po} + \frac{36 \text{ po}}{2} = 40 \text{ po} \rightarrow \text{EPDCHFJ_}_{48}$$

A
B
longueur calculée
produit à commander

Dans le code, remplacer __ par le système de câblage.

Passage dans plusieurs panneaux, à des hauteurs différentes, dans la base

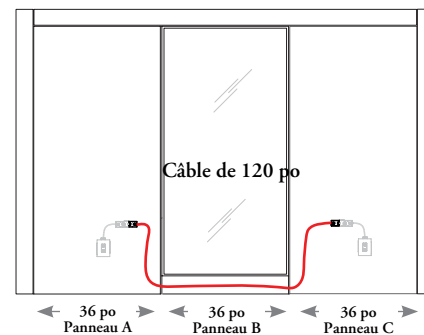

Calcul de la longueur du câble :

$$\frac{36 \text{ po}}{2} + 36 \text{ po} + \frac{36 \text{ po}}{2} + 36 \text{ po} = 72 \text{ po} \rightarrow \text{EPDCHFJ_}_{120}$$

A
B
C
longueur calculée
produit à commander

A variation de hauteur
produit à commander

Pour le passage dans un panneau sans module ayant un élément bloquant comme une vitre, une variation de hauteur est nécessaire pour acheminer le courant dans la base.

Dans le code, remplacer __ par le système de câblage.

* Prises à 15 po du sol illustrées; ajouter 20 po pour chaque prise à 35 po du sol.

détermination de la longueur des câbles dans les cloisons (suite)

Panneaux adjacents à un poteau avec modules d'alimentation/communication à différentes hauteurs

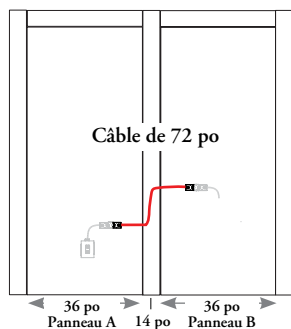

Calcul de la longueur du câble : $\frac{36 \text{ po} + 14 \text{ po} + 36 \text{ po}}{2} = 50 \text{ po} \rightarrow \text{EPDCHFJ}_{_} _ 72$

A
variation de hauteur dans le poteau
B
longueur calculée
produit à commander

Dans le code, remplacer $_ _$ par le système de câblage.

détermination de la longueur des câbles dans les panneaux intercalaires

Les exemples qui suivent expliquent davantage ces règles.

Dos à dos

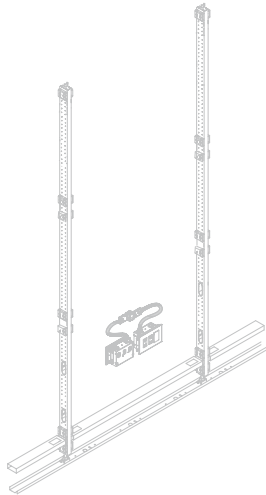

Exemple de cloison monolithique

Le raccordement dans une configuration dos à dos ne nécessite pas de câble.

Raccordement de modules à 35 po et à 15 po du sol dans le même panneau

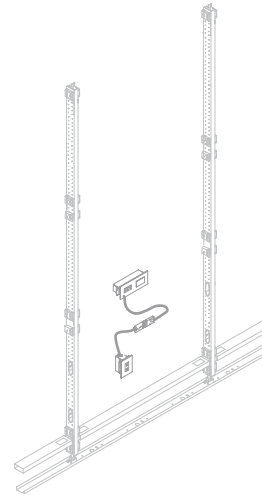

Exemple de cloison monolithique

Raccordement de trois ou quatre modules dans un même panneau

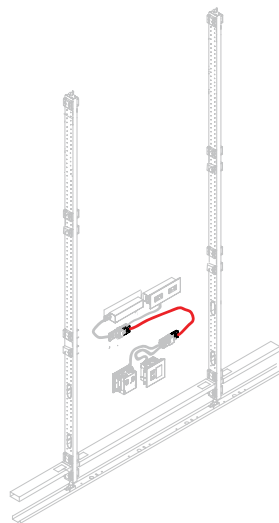

Exemple de cloison monolithique

Le raccordement de trois ou quatre modules dans un même panneau (p. ex. dans une configuration dos à dos) nécessite un câble de 48 po et deux séparateurs à quatre voies.

Raccordement dans une cloison de service ou en trois sections

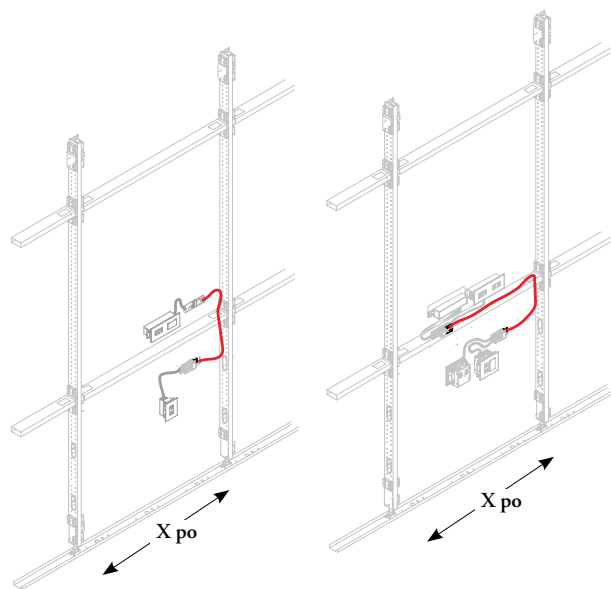

Exemple de cloison de service

Le raccordement de modules d'alimentation/communication à 35 po du sol en présence d'un module à 15 po du sol dans un autre panneau de la même cloison nécessite un câble d'une longueur égale à celle des panneaux (x po), un séparateur à quatre voies et un connecteur rectiligne.

Le raccordement de trois ou quatre modules dans un même panneau nécessite deux séparateurs à quatre voies.

détermination de la longueur des câbles dans les poteaux et les poutres

Les exemples qui suivent expliquent davantage ces règles.

Connecteur rectiligne d'une poutre jusqu'à l'alimentation par le plafond – Exemple 1

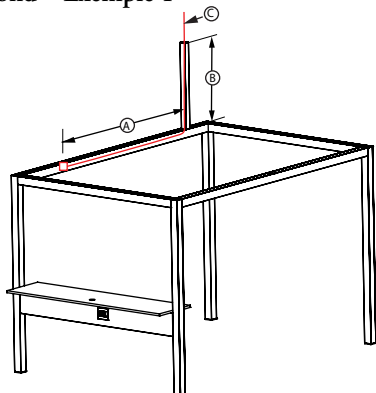

Calcul de la longueur du câble de démarrage : $80 \text{ po} + 42 \text{ po} + 12 \text{ po} = 140 \text{ po} \rightarrow \text{EPDSCFJ_}_240$

$\underbrace{\hspace{1cm}}$	$\underbrace{\hspace{1cm}}$	$\underbrace{\hspace{1cm}}$	$\underbrace{\hspace{1cm}}$	$\underbrace{\hspace{1cm}}$
A	B	C	longueur calculée	produit à commander
connecteur rectiligne jusqu'à la colonnette	hauteur de la colonnette	surplus pour le raccordement fixe		

Le connecteur doit être à au moins 8 po du poteau de coin. Selon le site, un plus grand surplus pourrait être nécessaire pour le raccordement fixe. Dans le code, remplacer $_ _$ par le système de câblage.

Séparateur à quatre voies d'une poutre jusqu'à l'alimentation par le plafond – Exemple 1

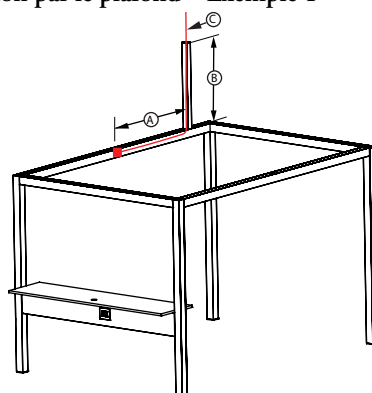

Calcul de la longueur du câble de démarrage : $\frac{96 \text{ po} + 42 \text{ po}}{2} + 12 \text{ po} = 102 \text{ po} \rightarrow \text{EPDSCFJ_}_120$

$\underbrace{\hspace{1cm}}$	$\underbrace{\hspace{1cm}}$	$\underbrace{\hspace{1cm}}$	$\underbrace{\hspace{1cm}}$	$\underbrace{\hspace{1cm}}$
A	B	C	longueur calculée	produit à commander
longueur de la poutre	hauteur de la colonnette	surplus pour le raccordement fixe		

Selon le site, un plus grand surplus pourrait être nécessaire pour le raccordement fixe. Dans le code, remplacer $_ _$ par le système de câblage.

Connecteur rectiligne d'une poutre jusqu'à l'alimentation par le plafond – Exemple 2

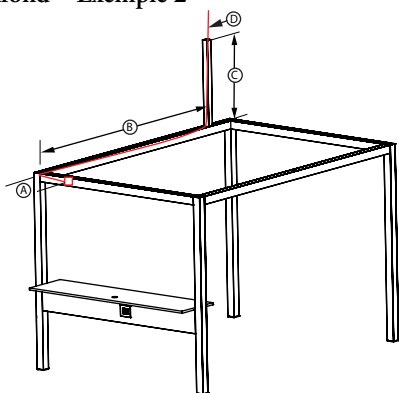

Calcul de la longueur du câble de démarrage : $8 \text{ po} + 4 \text{ po} + 88 \text{ po} + 42 \text{ po} + 12 \text{ po} = 154 \text{ po} \rightarrow \text{EPDCH FJ_}_144$

$\underbrace{\hspace{1cm}}$	$\underbrace{\hspace{1cm}}$	$\underbrace{\hspace{1cm}}$	$\underbrace{\hspace{1cm}}$	$\underbrace{\hspace{1cm}}$	$\underbrace{\hspace{1cm}}$	
A	longueur sur le poteau	B longueur jusqu'à la colonnette	C hauteur de la colonnette	D longueur surplus pour le raccordement fixe	longueur calculée	produit à commander
connecteur rectiligne jusqu'au poteau						

Le connecteur doit être à au moins 8 po du poteau de coin. Selon le site, un plus grand surplus pourrait être nécessaire pour le raccordement fixe. Dans le code, remplacer $_ _$ par le système de câblage.

Séparateur à quatre voies d'une poutre jusqu'à l'alimentation par le plafond – Exemple 2

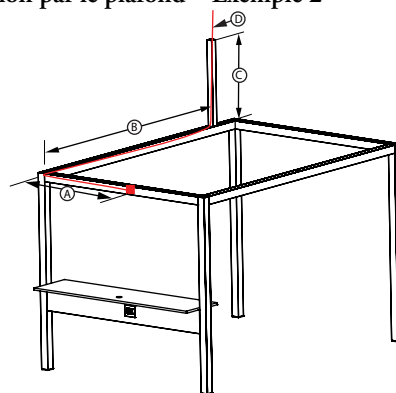

Calcul de la longueur du câble de démarrage : $\frac{96 \text{ po} + 4 \text{ po}}{2} + 88 \text{ po} + 42 \text{ po} + 12 \text{ po} = 194 \text{ po} \rightarrow \text{EPDCH FJ_}_240$

$\underbrace{\hspace{1cm}}$	$\underbrace{\hspace{1cm}}$	$\underbrace{\hspace{1cm}}$	$\underbrace{\hspace{1cm}}$	$\underbrace{\hspace{1cm}}$	$\underbrace{\hspace{1cm}}$	
A	longueur sur le poteau	B longueur jusqu'à la colonnette	C hauteur de la colonnette	D longueur surplus pour le raccordement fixe	longueur calculée	produit à commander
séparateur à quatre voies jusqu'au poteau						

Selon le site, un plus grand surplus pourrait être nécessaire pour le raccordement fixe. Dans le code, remplacer $_ _$ par le système de câblage.

détermination de la longueur des câbles dans les surfaces de travail

Les exemples qui suivent expliquent davantage ces règles.

Prise centrée sur la surface de travail jusqu'au connecteur rectiligne d'une poutre

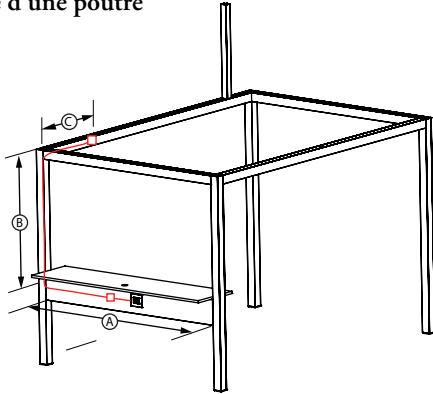

Calcul de la longueur du câble : $\frac{96 \text{ po} + 71 \text{ po} + 8 \text{ po}}{2} = 127 \text{ po} \rightarrow \text{EPDCHFJ_}_{144}$

$\frac{96 \text{ po}}{2}$	$\frac{71 \text{ po}}{2}$	8 po		
A	B	C	longueur calculée	produit à commander
largeur nominale de la surface de travail		longueur dans la poutre		

Le connecteur doit être à au moins 8 po du poteau de coin (dimension C).

Dans le code, remplacer __ par le système de câblage.

Prise décalée sur la surface de travail jusqu'au connecteur rectiligne d'une poutre

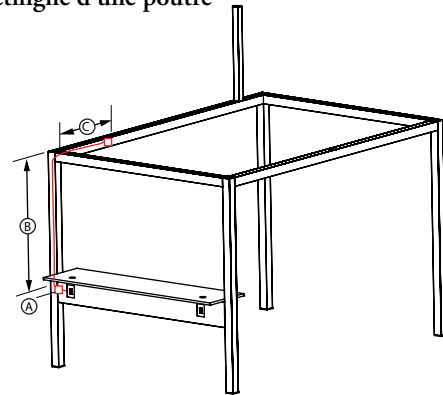

■ 4-way splitter
□ Inline Connector

Calcul de la longueur du câble : $9 \text{ po} + 71 \text{ po} + 8 \text{ po} = 88 \text{ po} \rightarrow \text{EPDCHFJ_}_{96}$

9 po	71 po	8 po		
A	B	C	longueur calculée	produit à commander
		longueur dans la poutre		

Le connecteur doit être à au moins 8 po du poteau de coin (dimension C).

Dans le code, remplacer __ par le système de câblage.

Prise centrée sur la surface de travail jusqu'au séparateur à quatre voies d'une poutre

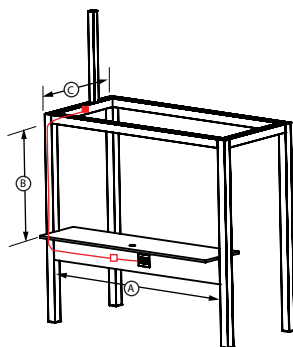

Calcul de la longueur du câble : $\frac{96 \text{ po}}{2} + 71 \text{ po} + \frac{40 \text{ po}}{2} = 139 \text{ po} \rightarrow \text{EPDCHFJ_}_{144}$

$\frac{96 \text{ po}}{2}$	71 po	$\frac{40 \text{ po}}{2}$		
A	B	C	longueur calculée	produit à commander
largeur nominale de la surface de travail		longueur dans la poutre		

Le séparateur doit être au centre de la poutre.

Dans le code, remplacer __ par le système de câblage.

Prise décalée sur la surface de travail jusqu'au séparateur à quatre voies d'une poutre

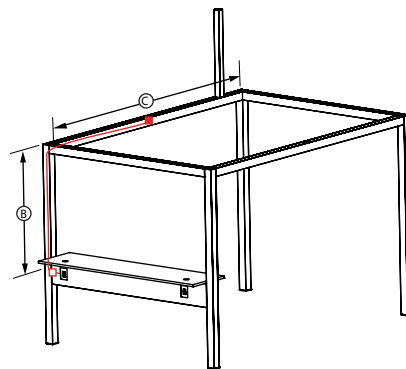

Calcul de la longueur du câble : $9 \text{ po} + 71 \text{ po} + \frac{120 \text{ po}}{2} = 140 \text{ po} \rightarrow \text{EPDCHFJ_}_{144}$

9 po	71 po	$\frac{120 \text{ po}}{2}$		
A	B	C	longueur calculée	produit à commander
		longueur dans la poutre		

Le séparateur doit être au centre de la poutre.

Dans le code, remplacer __ par le système de câblage.

détermination de la longueur des câbles dans les surfaces de travail (suite)

Prise centrée sur la surface de travail jusqu'à un connecteur rectiligne raccordé à un séparateur à quatre voies

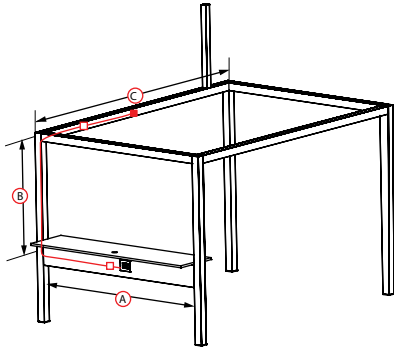

Calcul de la longueur du câble : $\frac{96 \text{ po}}{2} + 71 \text{ po} + \frac{144 \text{ po}}{2} = 191 \text{ po} \rightarrow$ EPDCHFJ__144
EPDCHFJ__048

A B C longueur calculée produit à commander

largeur nominale de la surface de travail longueur de la poutre

Le connecteur doit être à au moins 8 po du poteau de coin (dimension C).

Le séparateur doit être au centre de la poutre.

Dans le code, remplacer __ par le système de câblage.

Entre deux prises décalées sur la surface de travail

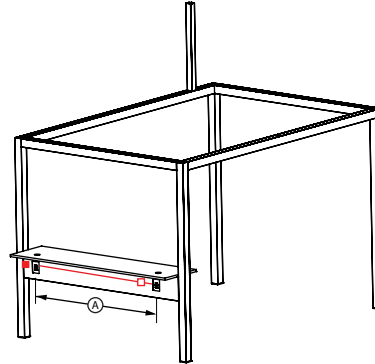

Calcul de la longueur du câble : $96 \text{ po} - 12 \text{ po} = 84 \text{ po} \rightarrow$ EPDCHFJ__96

A B longueur calculée produit à commander

largeur nominale de la surface de travail

Le séparateur doit être au centre de la poutre.

Dans le code, remplacer __ par le système de câblage.

Les accessoires d'éclairage comprennent les éléments suivants.

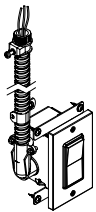
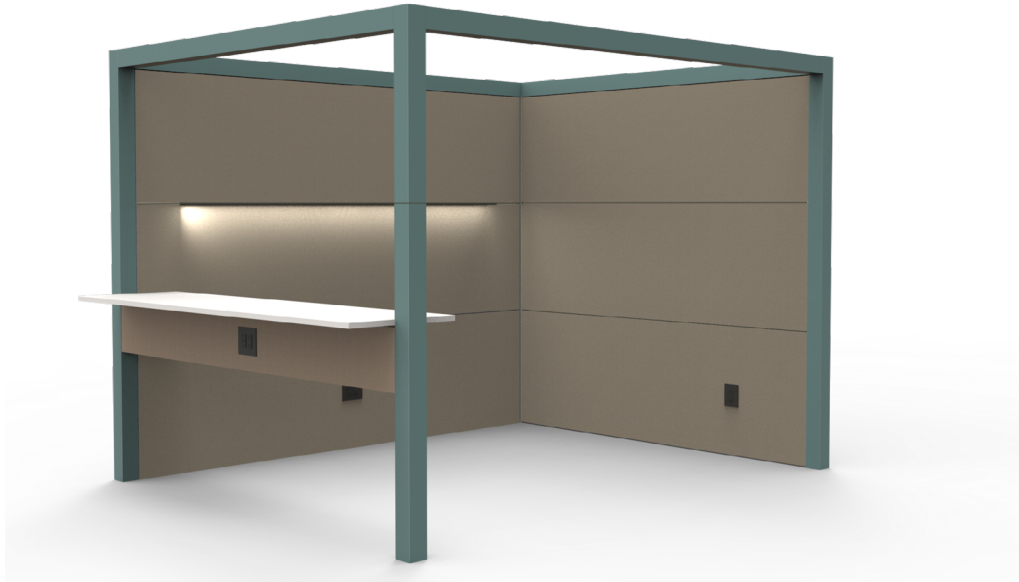

Interrupteur d'éclairage (ELSFJ)

- Sert à contrôler l'éclairage ambiant d'une pièce
- S'installe sur un panneau en placage
- Noir ou blanc
- 15 A ou 20 A
- Câble de 20 pi compris

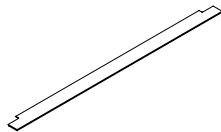

Lampe murale (ELWMLFJ)

- S'installe sur un rail fonctionnel à une hauteur de référence de 62 po ou 80 po à l'horizontale
- Offerte en formats de 4 po de profondeur sur 36 po à 96 po de longueur nominale, par intervalles de 1/8 po
- Finition :
 - Peinte : Foundation, Mica ou Accent
 - Anodisée claire

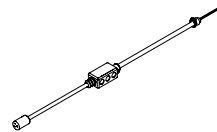

Câble de lampe (ELPFFJ)

- Sert à alimenter une seule lampe
- Longueur : 120 po, 180 po ou 240 po

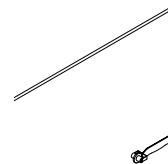

Gestionnaire de câbles pour lampe Landscape (ELWMGFJ)

- Sert à acheminer un fil à basse tension à partir du câble de lampe
- Longueur : 36 po, 96 po ou 156 po

aménagements avec lampes murales

Il importe de tenir compte de ce qui suit dans les aménagements comportant des lampes murales Landscape.

La lampe murale s'installe à une hauteur de référence de 62 po ou 80 po.

installation à l'horizontale sur une cloison

- La lampe peut être installée sur un rail fonctionnel à des intervalles de 1/8 po le long de la jonction horizontale, à une hauteur de 62 po ou 80 po du sol.
- La largeur nominale de la lampe ne doit pas dépasser la largeur nominale du panneau.

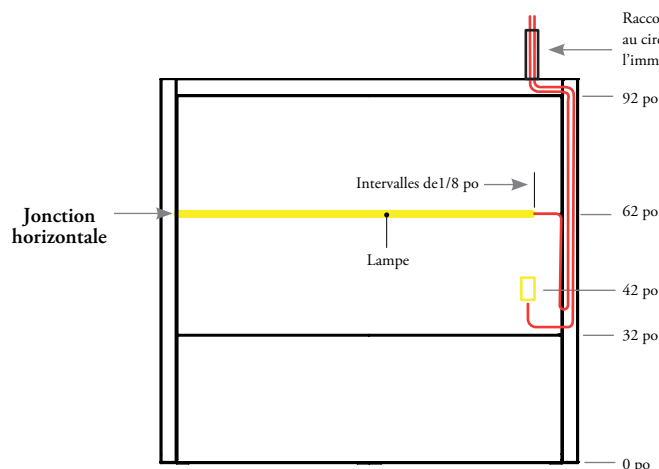

Passage du câble dans le poteau à 35 po de hauteur (spécifié lors du choix du poteau FJSPK)

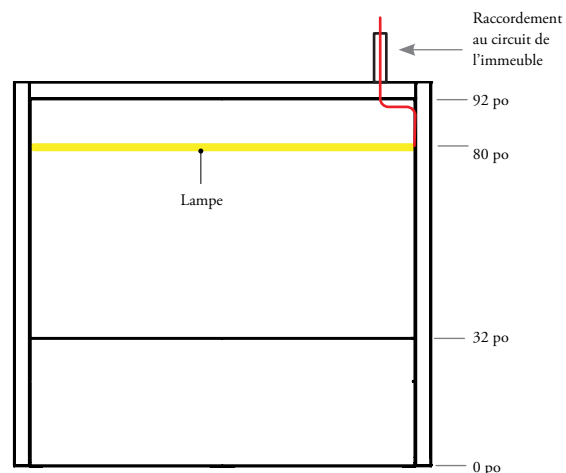

Passage du câble dans la poutre (perforée sur place)

installation dans un coin

- Dans les aménagements avec deux lampes dans un coin, la lampe adjacente doit être placée à au moins 4 1/8 po du bord de la cloison pour permettre d'installer la lampe de 4 po de profondeur et laisser un espacement de 1/8 po.

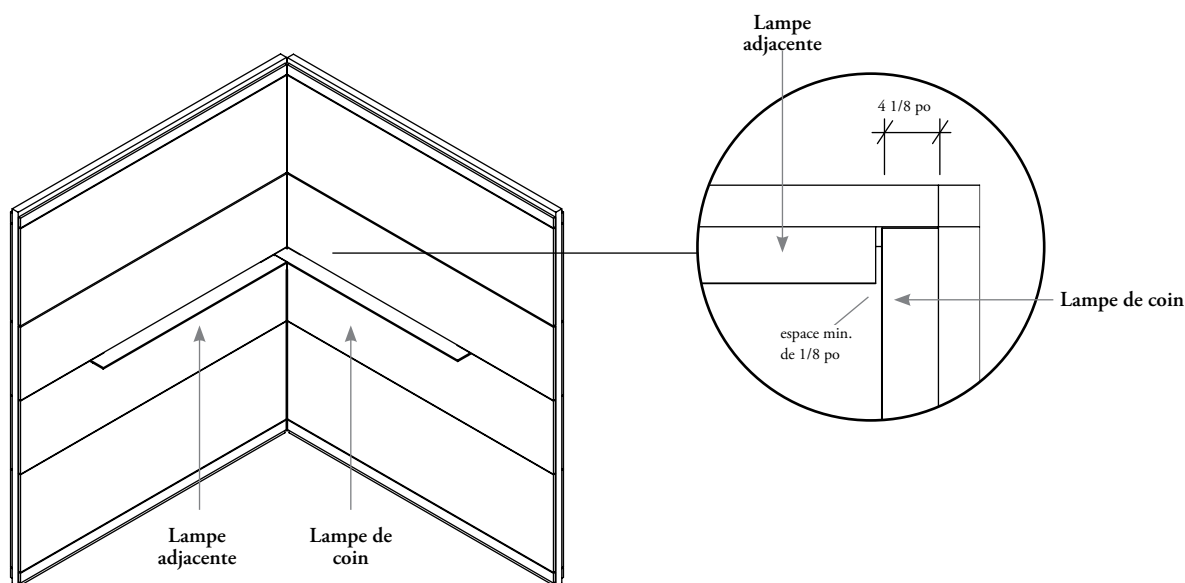

aménagements avec lampes murales (suite)

Il importe de tenir compte de ce qui suit dans les aménagements avec lampes murales Landscape.

La lampe montée sur panneau intercalaire peut avoir deux applications, soit un éclairage de travail, soit un éclairage ambiant.

Éclairage de travail

- Éclairage vers le bas, directement sur une surface de travail, un tableau blanc ou un autre panneau en dessous.

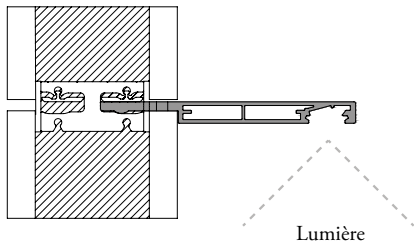

Éclairage ambiant

- Éclairage vers le haut, réfléchissant sur le plafond ou un autre panneau au-dessus.
- Le rail fonctionnel est monté à l'envers.

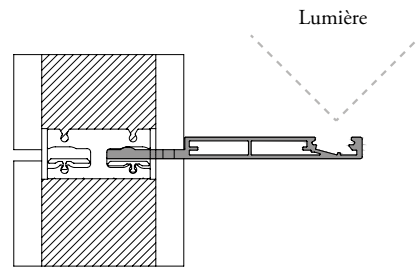

Dans les aménagements avec deux lampes dos à dos, celles-ci doivent avoir la même application.

Travail et travail

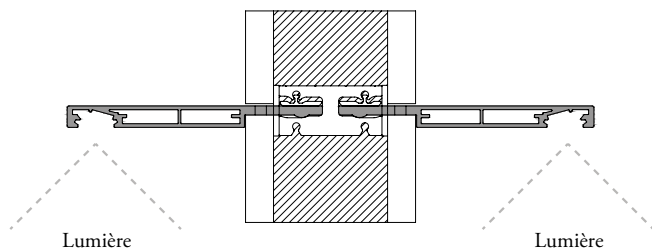

Travail et ambiant

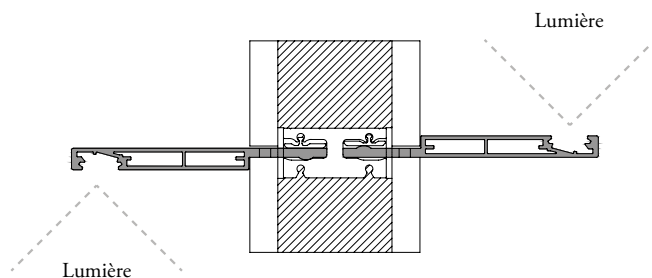

aménagements avec lampes murales (suite)

Il importe de tenir compte de ce qui suit dans les aménagements avec lampes murales Landscape.

- L'orientation pour les deux applications correspond au côté où sortent les câbles du point de vue d'un utilisateur faisant face à la cloison.
- Le cas échéant, l'interrupteur tactile est du même côté que la sortie des câbles.
- Les câbles de la lampe longent les jonctions horizontale et verticale avant d'entrer dans la cloison, puis dans le plancher ou la poutre.
- Les câbles dans les jonctions peuvent passer dans un gestionnaire de câbles pour lampe Landscape (ELWMGFJ).

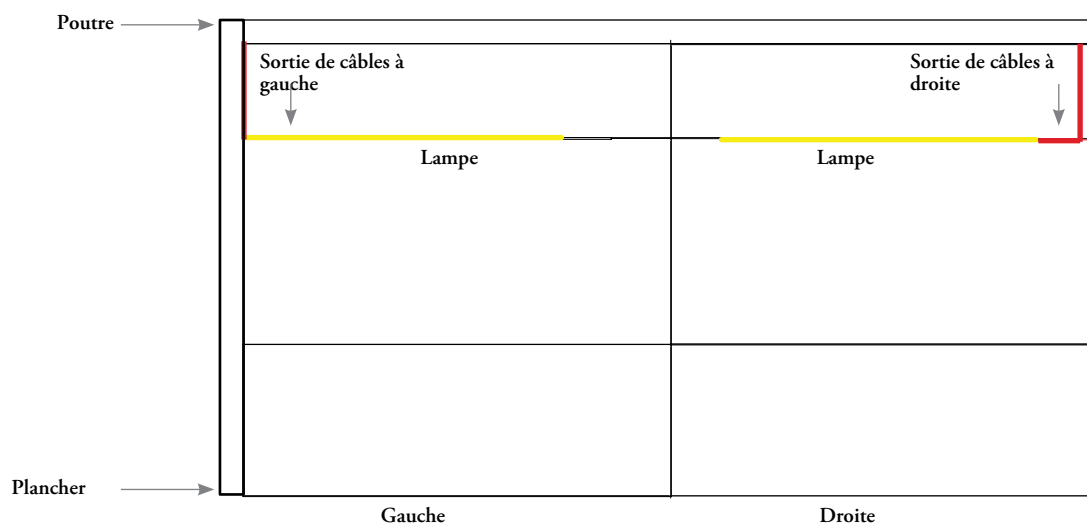

Les câbles des lampes à gauche sortent à gauche, du point de vue d'un utilisateur faisant face à la cloison.

Les câbles des lampes à droite sortent à droite, du point de vue d'un utilisateur faisant face à la cloison.

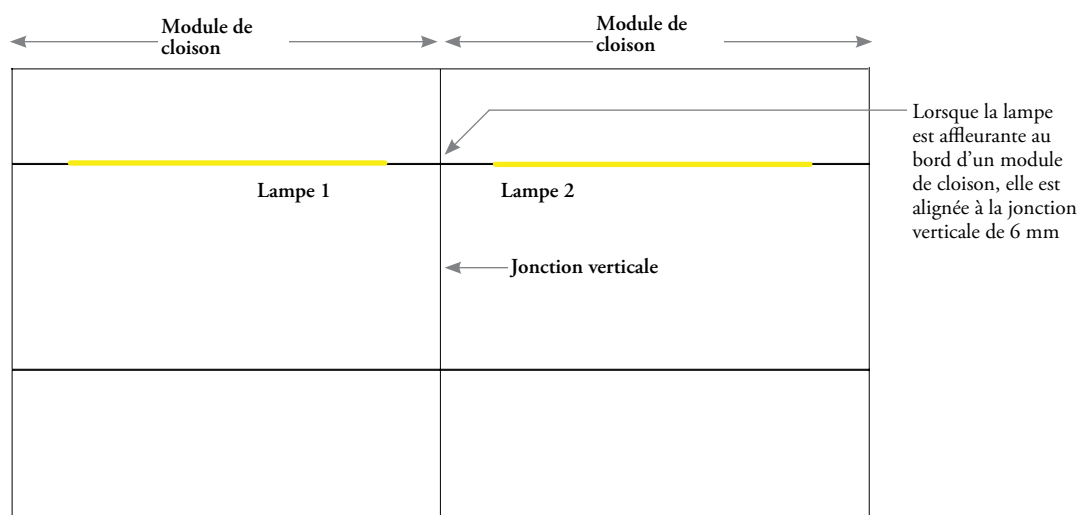

- Un module de cloison peut recevoir une seule lampe. Deux modules adjacents peuvent recevoir chacun une lampe, mais on ne peut pas utiliser la même jonction verticale pour la gestion du câblage.
- Les lampes ne peuvent pas chevaucher les jonctions verticales.

aménagements avec interrupteurs d'éclairage

WithIn propose un interrupteur d'éclairage qui permet de contrôler l'éclairage ambiant.

- Les interrupteurs d'éclairage (ELSFJ) permettent de contrôler l'éclairage à partir des panneaux et sont toujours à raccordement fixe et indépendants du système électrique choisi.
- Ils sont installés sur place sur des panneaux en placage ou recouverts de tissu découpés sur place.
- Ils sont dotés d'un câble de 20 pi et doivent être raccordés au réseau de l'immeuble par un électricien qualifié.
- Ils sont offerts en noir ou en blanc.
- Chaque lampe murale (ELWMLFJ) doit être combinée à un câble de lampe (ELPFFJ).
- La lampe murale peut aussi être contrôlée par un interrupteur tactile à sa gauche ou sa droite.

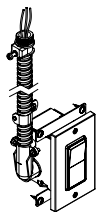

Interrupteur d'éclairage (ELSFJ)

- Sert à contrôler l'éclairage ambiant d'une pièce
- S'installe sur un panneau en placage
- Hauteur de découpe recommandée : 42 po du sol, à partir de la ligne médiane de l'interrupteur

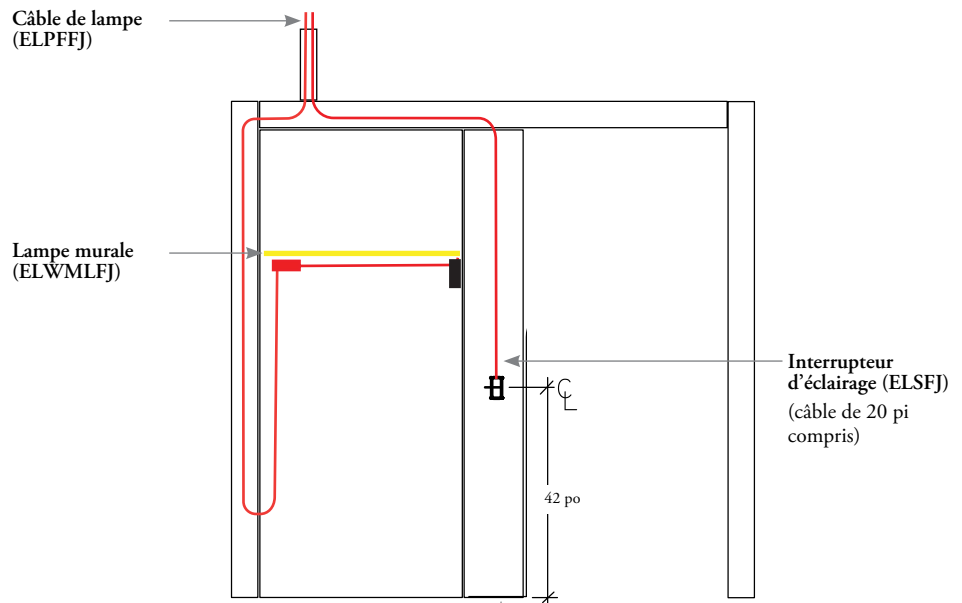

Ensemble de panneaux en aluminium (FJPAK)

- Panneaux d'une largeur nominale de 6 po uniquement servant à installer des interrupteurs et pouvant accueillir quatre gaines d'alimentation (3/4 po de diamètre)
- Options de découpes :
 - Panneaux pleins (sans découpe)
 - Découpe verticale à 42 po (pour interrupteur d'éclairage ELSFJ)
- Choisir des panneaux pleins pour qu'il n'y ait aucune découpe, c'est-à-dire si les découpes seront pratiquées sur place à une hauteur autre que 42 po

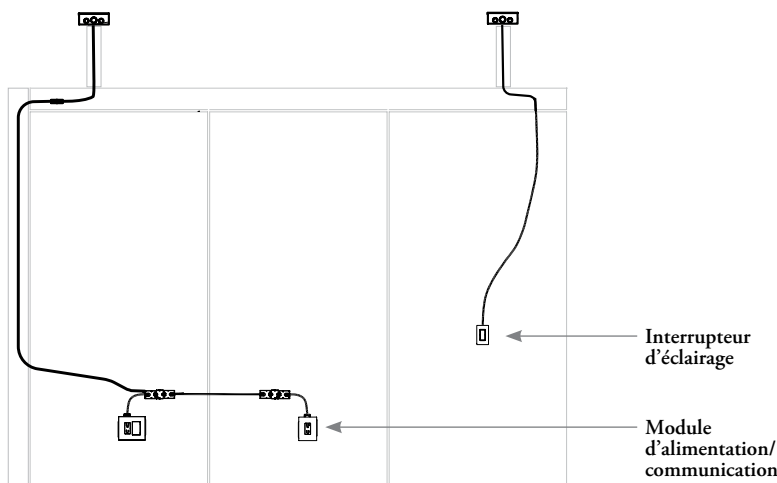

Les modules d'alimentation/communication ne peuvent pas être reliés à des interrupteurs d'éclairage. Ces derniers sont dotés d'un câble de 20 pi, qui doit être raccordé au réseau de l'immeuble par un électricien qualifié.

spécification des accessoires d'alimentation/communication

Voici les étapes à suivre pour spécifier des accessoires électriques.

- On peut installer des modules d'alimentation et de communication des deux côtés d'un module de cloison ou d'une surface de travail.
- Il est possible d'installer les modules dos à dos parce qu'ils sont décalés par rapport au centre du panneau.

méthode de spécification

étape 1

Déterminer la configuration des panneaux et la hauteur des découpes.

Si des accessoires d'alimentation ou de communication sont requis, il faut spécifier les panneaux WithIn avec les découpes appropriées. Pour ajouter des accessoires plus tard, il faut commander un nouveau panneau avec des découpes ainsi que les accessoires eux-mêmes.

- Toutes les découpes sont à droite de la ligne médiane sur le devant des panneaux, de sorte que les accessoires d'alimentation et de communication puissent être installés des deux côtés du module de cloison.
- À la hauteur du plan de travail (35 po), les découpes sont toujours horizontales. À 15 po du sol, elles sont toujours verticales.
- Les prises pour surface de travail sont aussi décalées pour permettre une configuration dos à dos.

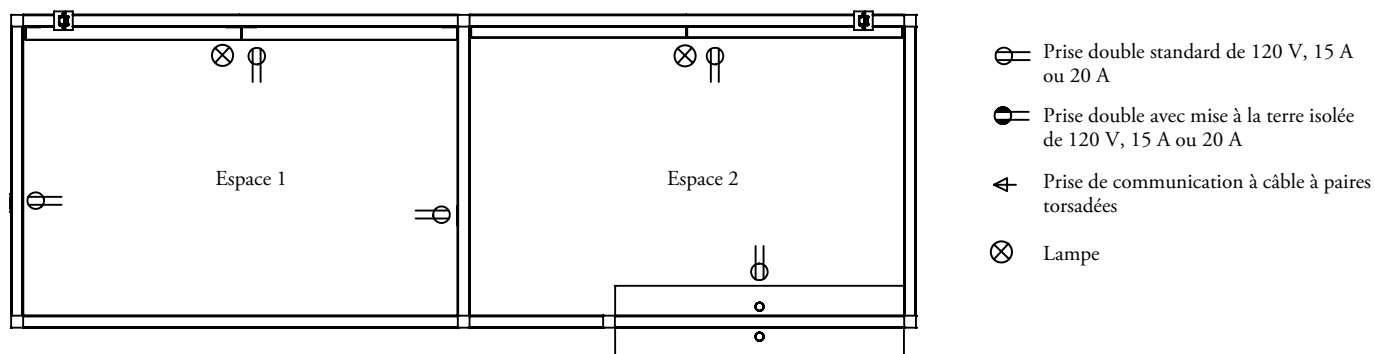

étape 2

Commander les modules d'alimentation/communication requis. Leur nombre doit correspondre à celui des découpes.

détermination des besoins d'alimentation et de communication

Voici les étapes à suivre pour déterminer les besoins d'alimentation électrique.

- La distribution électrique doit être confiée à un entrepreneur-électricien.
- Le nombre de prises de courant et de prises voix-données installées dans chaque poste de travail doit être déterminé en fonction des besoins des utilisateurs finaux et approuvé par l'entrepreneur-électricien.
- Les plaques frontales et les prises voix-données sont fournies par l'entrepreneur chargé d'installer le câblage.
- Vérifier l'intensité de courant de chaque élément. Les intensités indiquées ci-dessous ne sont que des exemples.

étape 1

Dresser une liste de tous les besoins en éclairage et en équipement de chaque espace de travail, en inscrivant l'intensité de courant requise dans chaque cas. Calculer l'intensité de courant totale requise dans chaque espace. Les prises WithIn sont des prises standard de 120 V, 15 A ou 20 A. Les appareils qui fonctionnent sous une tension de 220 V doivent être branchés sur un réseau de distribution différent.

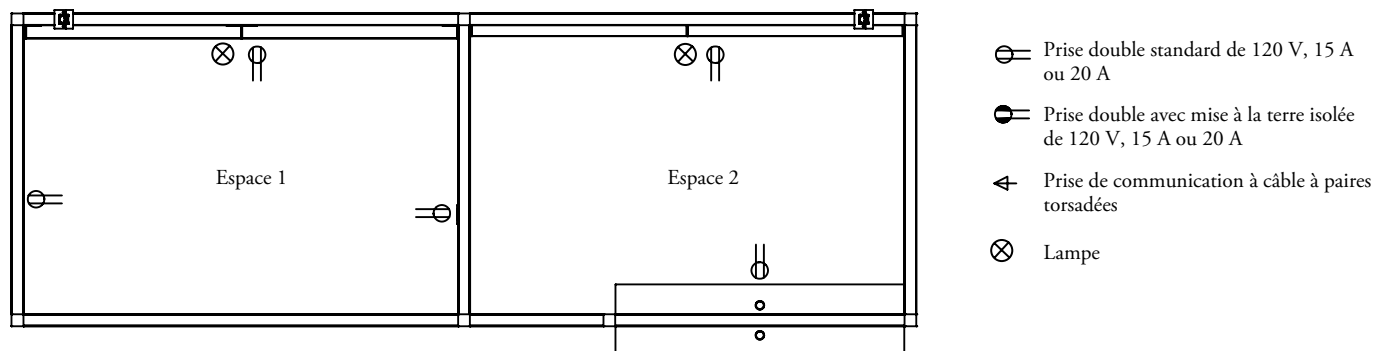

étape 2

Déterminer le nombre de modules d'alimentation/communication et de boîtes d'alimentation requis dans chaque espace. Certains appareils, comme les ordinateurs, doivent être branchés sur un circuit isolé, et il est important de l'indiquer à cette étape-ci.

étape 3

Équilibrer la charge électrique en assignant à chaque appareil un circuit précis. Pour ce faire, il faut connaître la capacité du réseau de l'immeuble. Il importe également de consulter les codes applicables concernant le nombre maximal de prises permises par circuit.

Espace	Besoins	Intensité	Module requis	Type de circuit	Circuit
1	Ordinateur Lampe Prise confort Intensité totale 1	4,00 1,00 4,00 9 A	Prise double Prise double Prise double	Standard, 120 V, 15 A Standard, 120 V, 15 A Standard, 120 V, 15 A	Alimentation/ communication Raccordement fixe Alimentation/ communication
2	Prise confort Lampe Intensité totale 2	4,00 1,00 5 A	Prise double Prise double	Avec mise à la terre isolée ou standard, 120 V, 15 A Standard, 120 V, 15 A	Alimentation/ communication Raccordement fixe
	Intensité totale	14 A			

étape 4

Déterminer le nombre de prises voix-données nécessaires dans chaque espace de travail. Les prises, les plaques et les câbles de communication sont fournis par l'entrepreneur chargé d'installer le câblage.

étape 5

Choisir les produits WithIn répondant aux besoins d'alimentation et de communication.

systeme électrique type

systeme type 01

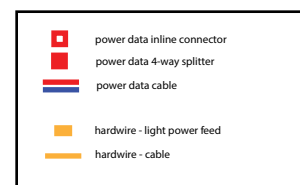
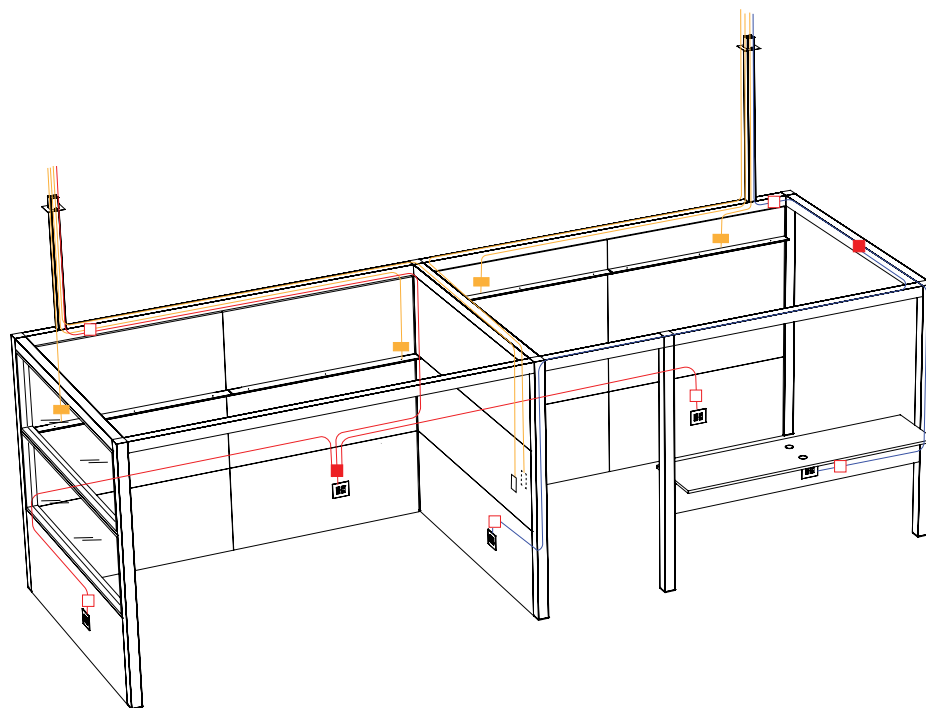

technique

technique

PLANIFICATION DE L'ANCRAGE DU CADRE ET LIMITATIONS
POUR LA COUVERTURE PAR ÉCRANS DÉFLECTEURS 191

PLANNING FOR FRAME SEISMIC ANCHORING 194

planification de l'ancrage du cadre et limitations pour la couverture par écrans déflecteurs

La section suivante décrit les limitations pour les écrans déflecteurs en fonctions des différents types d'ancrage dans plusieurs zones sismiques.

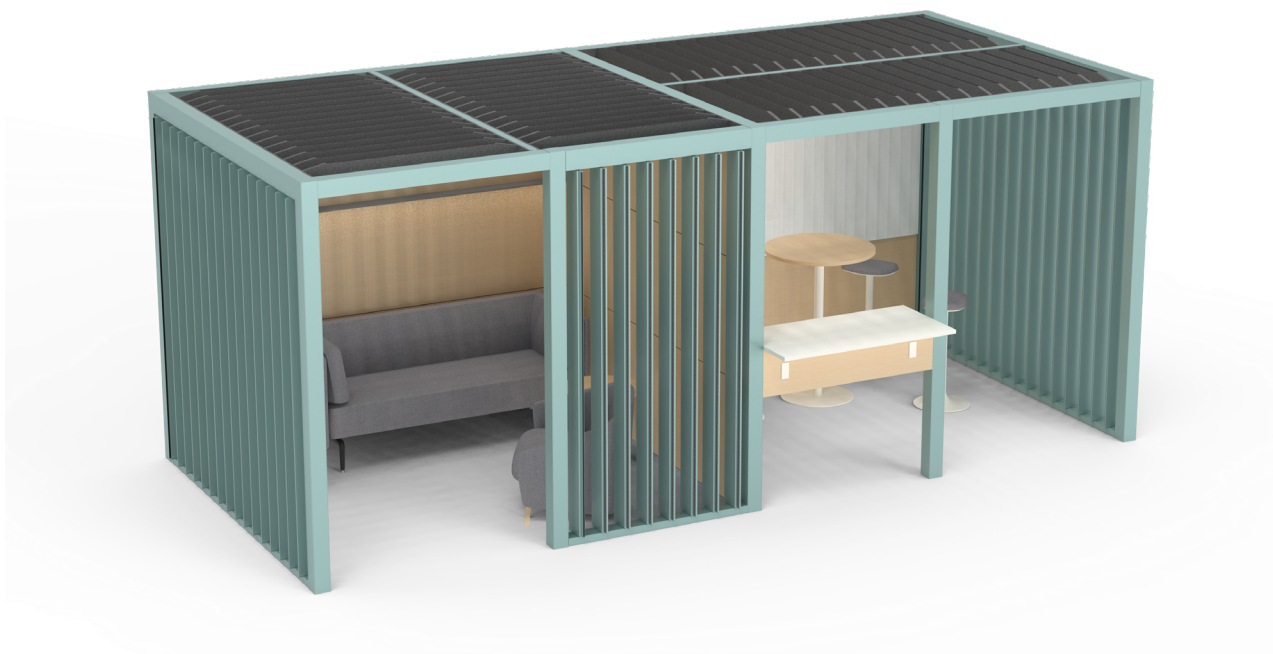

Cette section présente les pourcentages de couverture possible pour les écrans déflecteurs selon cinq types d'ancrages sismiques de cadres, conformément au Code international du bâtiment (CIB) 2021, au Code du bâtiment de la Californie (CBC) 2022 et au Code national du bâtiment du Canada (CNBC) 2020. Les limitations relatives à la couverture par écrans déflecteurs et les exigences d'ancrage des produits WithIn dépendent de la région sismique où ces produits sont installés, de l'emplacement des produits dans le bâtiment (rez-de-chaussée ou étages supérieurs) et de la présence de la mention « panneau mural de 50 % maximum », qui signifie que les ouvertures du cadre ne peuvent pas être remplies à plus de 50 % dans chaque direction orthogonale par des panneaux en placage, vitrés ou recouverts de tissu (les panneaux d'écrans coulissants ne sont pas considérés comme des panneaux muraux).

La configuration WithIn minimum comporte une seule section (quatre poteaux structuraux et quatre poutres structurales), qui peut être agrandie par l'ajout de poteaux et de poutres afin de créer des configurations à plusieurs sections. WithIn s'installe sur le béton, les supports métalliques, les dalles de béton suspendues, les dalles sur terre-plein, et les planchers de bois.

PANNEAU ENCASTRÉ ET LIMITATIONS DES ÉCRANS DÉFLECTEURS AU PLAFOND

Dans les régions à sismicité élevée, certaines limitations s'appliquent au nombre de panneaux muraux en placage et d'écrans déflecteurs installés avec les produits WithIn afin de s'assurer que les bases des poteaux et la conception des ancrages sont adéquates. Consulter les cartes de sismicité et les tableaux ci-dessous pour les types d'ancrages A à E afin de connaître les limitations qui s'y appliquent.

- Le terme « Configuration avec tous les panneaux muraux » désigne une configuration où tous les côtés du cadre peuvent contenir un produit mural encastré Teknion : panneaux muraux en placage, écrans coulissants en feutre de laine naturelle, panneaux vitrés ou lames murales.
- Le terme « Panneau mural de 50 % maximum » signifie que pas plus de 50 % des ouvertures du cadre dans chaque direction orthogonale ne peuvent contenir un panneau mural en placage (panneaux en placage ou encadrés en tissu, panneaux vitrés ou lames murales). Les panneaux d'écrans coulissants en feutre de laine naturelle ne sont pas considérés comme des panneaux muraux et peuvent être installés indépendamment de l'emplacement.
- Selon la région sismique, consulter les pourcentages de couverture indiqués dans le tableau ci-dessous. Remarque : « COUVERTURE PAR ÉCRANS DÉFLECTEURS AU PLAFOND DE 50 % MAXIMUM » signifie que seulement 50 % de la grille du plafond peut être remplie avec des écrans déflecteurs au plafond, et couverture de 0 % et hors portée signifie que les écrans déflecteurs ne sont PAS PERMIS dans cette région sismique.

**Pour en savoir plus sur les exigences sismiques, consulter le rapport sismique WithIn et contacter les autorités locales.

planification de l'ancrage du cadre et limitations pour la couverture par écrans déflecteurs (suite)

Voici un aperçu des types d'ancrage exigés par le CIB et le CBC :

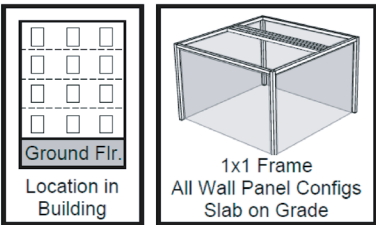
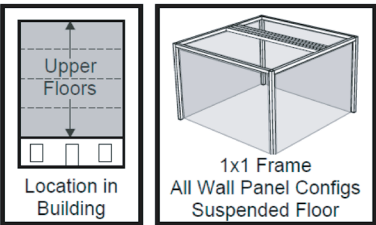
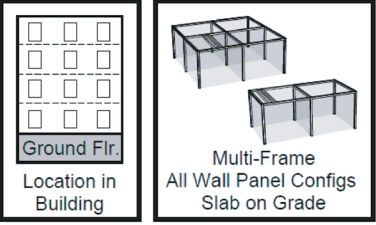
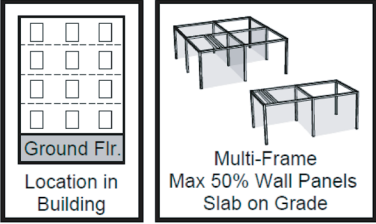
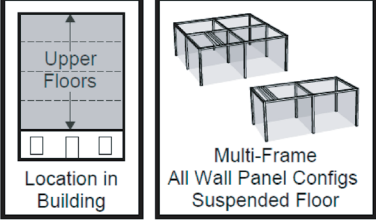
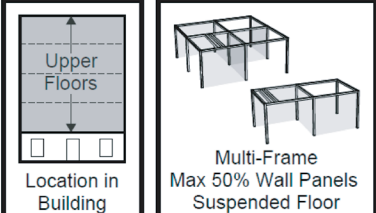
<p>Section 1 x 1 Configuration avec tous les panneaux muraux Dalle sur terre-plein</p>	 <p>Location in Building</p> <p>1x1 Frame All Wall Panel Configs Slab on Grade</p>	<table border="1"> <thead> <tr> <th>Cote</th> <th>Valeur</th> <th>Type d'ancrage</th> <th>Couverture des écrans</th> </tr> </thead> <tbody> <tr> <td>FAIBLE</td> <td>$S_s < 0.31$</td> <td>TYPE A</td> <td>100 %</td> </tr> <tr> <td>MODÉRÉE</td> <td>$0.31 < S_s < 2.5$</td> <td>TYPE B</td> <td>100 %</td> </tr> <tr> <td>ÉLEVÉE</td> <td>$2.5 < S_s < 2.75$</td> <td>TYPE B</td> <td>75 %</td> </tr> <tr> <td>TRÈS ÉLEVÉE</td> <td>$S_s > 2.75$</td> <td>S.O.</td> <td>HORS PORTÉE</td> </tr> </tbody> </table>	Cote	Valeur	Type d'ancrage	Couverture des écrans	FAIBLE	$S_s < 0.31$	TYPE A	100 %	MODÉRÉE	$0.31 < S_s < 2.5$	TYPE B	100 %	ÉLEVÉE	$2.5 < S_s < 2.75$	TYPE B	75 %	TRÈS ÉLEVÉE	$S_s > 2.75$	S.O.	HORS PORTÉE				
Cote	Valeur	Type d'ancrage	Couverture des écrans																							
FAIBLE	$S_s < 0.31$	TYPE A	100 %																							
MODÉRÉE	$0.31 < S_s < 2.5$	TYPE B	100 %																							
ÉLEVÉE	$2.5 < S_s < 2.75$	TYPE B	75 %																							
TRÈS ÉLEVÉE	$S_s > 2.75$	S.O.	HORS PORTÉE																							
<p>Section 1 x 1 Configuration avec tous les panneaux muraux Plancher suspendu</p>	 <p>Location in Building</p> <p>1x1 Frame All Wall Panel Configs Suspended Floor</p>	<table border="1"> <thead> <tr> <th>Cote</th> <th>Valeur</th> <th>Type d'ancrage</th> <th>Couverture des écrans</th> </tr> </thead> <tbody> <tr> <td>FAIBLE</td> <td>$S_s < 0.2$</td> <td>TYPE A ou D</td> <td>100 %</td> </tr> <tr> <td>MODÉRÉE</td> <td>$0.2 < S_s < 2.75$</td> <td>TYPE C ou E</td> <td>100 %</td> </tr> <tr> <td>ÉLEVÉE</td> <td>$S_s > 2.75$</td> <td>S.O.</td> <td>HORS PORTÉE</td> </tr> </tbody> </table>	Cote	Valeur	Type d'ancrage	Couverture des écrans	FAIBLE	$S_s < 0.2$	TYPE A ou D	100 %	MODÉRÉE	$0.2 < S_s < 2.75$	TYPE C ou E	100 %	ÉLEVÉE	$S_s > 2.75$	S.O.	HORS PORTÉE								
Cote	Valeur	Type d'ancrage	Couverture des écrans																							
FAIBLE	$S_s < 0.2$	TYPE A ou D	100 %																							
MODÉRÉE	$0.2 < S_s < 2.75$	TYPE C ou E	100 %																							
ÉLEVÉE	$S_s > 2.75$	S.O.	HORS PORTÉE																							
<p>Plusieurs cadres Configuration avec tous les panneaux muraux Dalle sur terre-plein</p>	 <p>Location in Building</p> <p>Multi-Frame All Wall Panel Configs Slab on Grade</p>	<table border="1"> <thead> <tr> <th>Cote</th> <th>Valeur</th> <th>Type d'ancrage</th> <th>Couverture des écrans</th> </tr> </thead> <tbody> <tr> <td>TRÈS FAIBLE</td> <td>$S_s < 0.2$</td> <td>TYPE A</td> <td>100 %</td> </tr> <tr> <td>FAIBLE</td> <td>$0.2 < S_s < 1.25$</td> <td>TYPE B</td> <td>100 %</td> </tr> <tr> <td>MODÉRÉE</td> <td>$1.25 < S_s < 1.6$</td> <td>TYPE B</td> <td>50 %</td> </tr> <tr> <td>ÉLEVÉE</td> <td>$1.6 < S_s < 1.85$</td> <td>TYPE B</td> <td>0 %</td> </tr> <tr> <td>TRÈS ÉLEVÉE</td> <td>$S_s > 1.85$</td> <td>S.O.</td> <td>HORS PORTÉE</td> </tr> </tbody> </table>	Cote	Valeur	Type d'ancrage	Couverture des écrans	TRÈS FAIBLE	$S_s < 0.2$	TYPE A	100 %	FAIBLE	$0.2 < S_s < 1.25$	TYPE B	100 %	MODÉRÉE	$1.25 < S_s < 1.6$	TYPE B	50 %	ÉLEVÉE	$1.6 < S_s < 1.85$	TYPE B	0 %	TRÈS ÉLEVÉE	$S_s > 1.85$	S.O.	HORS PORTÉE
Cote	Valeur	Type d'ancrage	Couverture des écrans																							
TRÈS FAIBLE	$S_s < 0.2$	TYPE A	100 %																							
FAIBLE	$0.2 < S_s < 1.25$	TYPE B	100 %																							
MODÉRÉE	$1.25 < S_s < 1.6$	TYPE B	50 %																							
ÉLEVÉE	$1.6 < S_s < 1.85$	TYPE B	0 %																							
TRÈS ÉLEVÉE	$S_s > 1.85$	S.O.	HORS PORTÉE																							
<p>Plusieurs cadres Panneau mural de 50 % maximum Plancher suspendu</p>	 <p>Location in Building</p> <p>Multi-Frame Max 50% Wall Panels Slab on Grade</p>	<table border="1"> <thead> <tr> <th>Cote</th> <th>Valeur</th> <th>Type d'ancrage</th> <th>Couverture des écrans</th> </tr> </thead> <tbody> <tr> <td>TRÈS FAIBLE</td> <td>$S_s < 0.2$</td> <td>TYPE A</td> <td>100 %</td> </tr> <tr> <td>FAIBLE</td> <td>$0.2 < S_s < 1.85$</td> <td>TYPE B</td> <td>100 %</td> </tr> <tr> <td>MODÉRÉE</td> <td>$1.85 < S_s < 2.0$</td> <td>TYPE B</td> <td>50 %</td> </tr> <tr> <td>ÉLEVÉE</td> <td>$2.0 < S_s < 2.75$</td> <td>TYPE B</td> <td>0 %</td> </tr> <tr> <td>TRÈS ÉLEVÉE</td> <td>$S_s > 2.75$</td> <td>S.O.</td> <td>HORS PORTÉE</td> </tr> </tbody> </table>	Cote	Valeur	Type d'ancrage	Couverture des écrans	TRÈS FAIBLE	$S_s < 0.2$	TYPE A	100 %	FAIBLE	$0.2 < S_s < 1.85$	TYPE B	100 %	MODÉRÉE	$1.85 < S_s < 2.0$	TYPE B	50 %	ÉLEVÉE	$2.0 < S_s < 2.75$	TYPE B	0 %	TRÈS ÉLEVÉE	$S_s > 2.75$	S.O.	HORS PORTÉE
Cote	Valeur	Type d'ancrage	Couverture des écrans																							
TRÈS FAIBLE	$S_s < 0.2$	TYPE A	100 %																							
FAIBLE	$0.2 < S_s < 1.85$	TYPE B	100 %																							
MODÉRÉE	$1.85 < S_s < 2.0$	TYPE B	50 %																							
ÉLEVÉE	$2.0 < S_s < 2.75$	TYPE B	0 %																							
TRÈS ÉLEVÉE	$S_s > 2.75$	S.O.	HORS PORTÉE																							
<p>Plusieurs cadres Configuration avec tous les panneaux muraux Plancher suspendu</p>	 <p>Location in Building</p> <p>Multi-Frame All Wall Panel Configs Suspended Floor</p>	<table border="1"> <thead> <tr> <th>Cote</th> <th>Valeur</th> <th>Type d'ancrage</th> <th>Couverture des écrans</th> </tr> </thead> <tbody> <tr> <td>TRÈS FAIBLE</td> <td>$S_s < 0.2$</td> <td>TYPE A ou D</td> <td>100 %</td> </tr> <tr> <td>FAIBLE</td> <td>$0.2 < S_s < 1.25$</td> <td>TYPE C ou E</td> <td>100 %</td> </tr> <tr> <td>MODÉRÉE</td> <td>$1.25 < S_s < 1.6$</td> <td>TYPE C ou E</td> <td>50 %</td> </tr> <tr> <td>ÉLEVÉE</td> <td>$1.6 < S_s < 1.85$</td> <td>TYPE C ou E</td> <td>0 %</td> </tr> <tr> <td>TRÈS ÉLEVÉE</td> <td>$S_s > 1.85$</td> <td>S.O.</td> <td>HORS PORTÉE</td> </tr> </tbody> </table>	Cote	Valeur	Type d'ancrage	Couverture des écrans	TRÈS FAIBLE	$S_s < 0.2$	TYPE A ou D	100 %	FAIBLE	$0.2 < S_s < 1.25$	TYPE C ou E	100 %	MODÉRÉE	$1.25 < S_s < 1.6$	TYPE C ou E	50 %	ÉLEVÉE	$1.6 < S_s < 1.85$	TYPE C ou E	0 %	TRÈS ÉLEVÉE	$S_s > 1.85$	S.O.	HORS PORTÉE
Cote	Valeur	Type d'ancrage	Couverture des écrans																							
TRÈS FAIBLE	$S_s < 0.2$	TYPE A ou D	100 %																							
FAIBLE	$0.2 < S_s < 1.25$	TYPE C ou E	100 %																							
MODÉRÉE	$1.25 < S_s < 1.6$	TYPE C ou E	50 %																							
ÉLEVÉE	$1.6 < S_s < 1.85$	TYPE C ou E	0 %																							
TRÈS ÉLEVÉE	$S_s > 1.85$	S.O.	HORS PORTÉE																							
<p>Plusieurs cadres Panneau mural de 50 % maximum Plancher suspendu</p>	 <p>Location in Building</p> <p>Multi-Frame Max 50% Wall Panels Suspended Floor</p>	<table border="1"> <thead> <tr> <th>Cote</th> <th>Valeur</th> <th>Type d'ancrage</th> <th>Couverture des écrans</th> </tr> </thead> <tbody> <tr> <td>TRÈS FAIBLE</td> <td>$S_s < 0.2$</td> <td>TYPE A ou D</td> <td>100 %</td> </tr> <tr> <td>FAIBLE</td> <td>$0.2 < S_s < 1.85$</td> <td>TYPE C ou E</td> <td>100 %</td> </tr> <tr> <td>MODÉRÉE</td> <td>$1.85 < S_s < 2.0$</td> <td>TYPE C ou E</td> <td>50 %</td> </tr> <tr> <td>ÉLEVÉE</td> <td>$2.0 < S_s < 2.75$</td> <td>TYPE C ou E</td> <td>0 %</td> </tr> <tr> <td>TRÈS ÉLEVÉE</td> <td>$S_s > 2.75$</td> <td>S.O.</td> <td>HORS PORTÉE</td> </tr> </tbody> </table>	Cote	Valeur	Type d'ancrage	Couverture des écrans	TRÈS FAIBLE	$S_s < 0.2$	TYPE A ou D	100 %	FAIBLE	$0.2 < S_s < 1.85$	TYPE C ou E	100 %	MODÉRÉE	$1.85 < S_s < 2.0$	TYPE C ou E	50 %	ÉLEVÉE	$2.0 < S_s < 2.75$	TYPE C ou E	0 %	TRÈS ÉLEVÉE	$S_s > 2.75$	S.O.	HORS PORTÉE
Cote	Valeur	Type d'ancrage	Couverture des écrans																							
TRÈS FAIBLE	$S_s < 0.2$	TYPE A ou D	100 %																							
FAIBLE	$0.2 < S_s < 1.85$	TYPE C ou E	100 %																							
MODÉRÉE	$1.85 < S_s < 2.0$	TYPE C ou E	50 %																							
ÉLEVÉE	$2.0 < S_s < 2.75$	TYPE C ou E	0 %																							
TRÈS ÉLEVÉE	$S_s > 2.75$	S.O.	HORS PORTÉE																							

* Panneau mural de 50 % maximum signifie que pas plus de 50 % des ouvertures du cadre dans chaque direction orthogonale ne peuvent contenir un panneau mural en placage, vitré ou recouvert de tissu (les panneaux d'écrans coulissants en feutre ne sont pas considérés comme des panneaux muraux).

planification de l'ancrage du cadre et limitations pour la couverture par écrans déflecteurs (suite)

Voici un aperçu des types d'ancrage exigés par le CNBC :

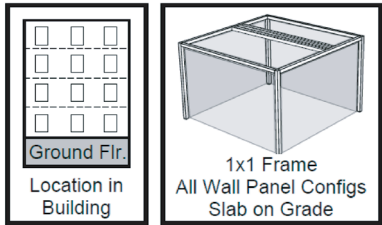
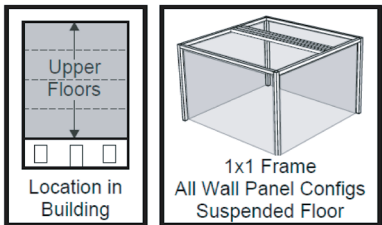
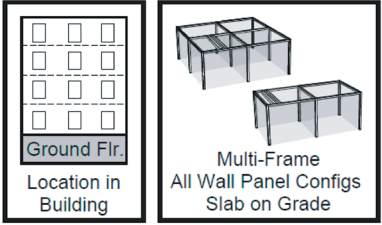
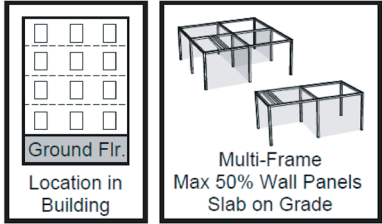
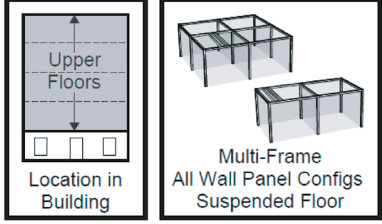
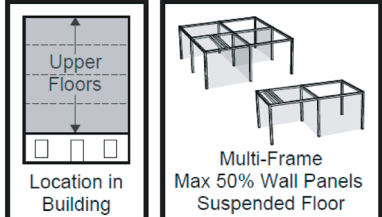
<p>Section 1 x 1 Configuration avec tous les panneaux muraux Dalle sur terre-plein</p>	 <p>Location in Building</p> <p>1x1 Frame All Wall Panel Configs Slab on Grade</p>	<table border="1"> <thead> <tr> <th>Cote</th> <th>Valeur</th> <th>Type d'ancrage</th> <th>Couverture des écrans</th> </tr> </thead> <tbody> <tr> <td>FAIBLE</td> <td>$S(0.2) < 0.48$</td> <td>TYPE A</td> <td>100 %</td> </tr> <tr> <td>MODÉRÉE</td> <td>$0.48 < S(0.2) < 1.85$</td> <td>TYPE B</td> <td>100 %</td> </tr> <tr> <td>ÉLEVÉE</td> <td>$1.85 < S(0.2) < 2.0$</td> <td>TYPE B</td> <td>75 %</td> </tr> <tr> <td>TRÈS ÉLEVÉE</td> <td>$S(0.2) > 2.0$</td> <td>S.O.</td> <td>HORS PORTÉE</td> </tr> </tbody> </table>	Cote	Valeur	Type d'ancrage	Couverture des écrans	FAIBLE	$S(0.2) < 0.48$	TYPE A	100 %	MODÉRÉE	$0.48 < S(0.2) < 1.85$	TYPE B	100 %	ÉLEVÉE	$1.85 < S(0.2) < 2.0$	TYPE B	75 %	TRÈS ÉLEVÉE	$S(0.2) > 2.0$	S.O.	HORS PORTÉE				
Cote	Valeur	Type d'ancrage	Couverture des écrans																							
FAIBLE	$S(0.2) < 0.48$	TYPE A	100 %																							
MODÉRÉE	$0.48 < S(0.2) < 1.85$	TYPE B	100 %																							
ÉLEVÉE	$1.85 < S(0.2) < 2.0$	TYPE B	75 %																							
TRÈS ÉLEVÉE	$S(0.2) > 2.0$	S.O.	HORS PORTÉE																							
<p>Section 1 x 1 Configuration avec tous les panneaux muraux Plancher suspendu</p>	 <p>Location in Building</p> <p>1x1 Frame All Wall Panel Configs Suspended Floor</p>	<table border="1"> <thead> <tr> <th>Cote</th> <th>Valeur</th> <th>Type d'ancrage</th> <th>Couverture des écrans</th> </tr> </thead> <tbody> <tr> <td>FAIBLE</td> <td>$S(0.2) < 0.35$</td> <td>TYPE A ou D</td> <td>100 %</td> </tr> <tr> <td>MODÉRÉE</td> <td>$0.35 < S(0.2) < 2.0$</td> <td>TYPE C ou E</td> <td>100 %</td> </tr> <tr> <td>ÉLEVÉE</td> <td>$S(0.2) > 2.0$</td> <td>S.O.</td> <td>HORS PORTÉE</td> </tr> </tbody> </table>	Cote	Valeur	Type d'ancrage	Couverture des écrans	FAIBLE	$S(0.2) < 0.35$	TYPE A ou D	100 %	MODÉRÉE	$0.35 < S(0.2) < 2.0$	TYPE C ou E	100 %	ÉLEVÉE	$S(0.2) > 2.0$	S.O.	HORS PORTÉE								
Cote	Valeur	Type d'ancrage	Couverture des écrans																							
FAIBLE	$S(0.2) < 0.35$	TYPE A ou D	100 %																							
MODÉRÉE	$0.35 < S(0.2) < 2.0$	TYPE C ou E	100 %																							
ÉLEVÉE	$S(0.2) > 2.0$	S.O.	HORS PORTÉE																							
<p>Plusieurs cadres Configuration avec tous les panneaux muraux Dalle sur terre-plein</p>	 <p>Location in Building</p> <p>Multi-Frame All Wall Panel Configs Slab on Grade</p>	<table border="1"> <thead> <tr> <th>Cote</th> <th>Valeur</th> <th>Type d'ancrage</th> <th>Couverture des écrans</th> </tr> </thead> <tbody> <tr> <td>TRÈS FAIBLE</td> <td>$S(0.2) < 0.35$</td> <td>TYPE A</td> <td>100 %</td> </tr> <tr> <td>FAIBLE</td> <td>$0.35 < S(0.2) < 0.75$</td> <td>TYPE B</td> <td>100 %</td> </tr> <tr> <td>MODÉRÉE</td> <td>$0.75 < S(0.2) < 1.25$</td> <td>TYPE B</td> <td>50 %</td> </tr> <tr> <td>ÉLEVÉE</td> <td>$1.25 < S(0.2) < 1.4$</td> <td>TYPE B</td> <td>0 %</td> </tr> <tr> <td>TRÈS ÉLEVÉE</td> <td>$S(0.2) > 1.4$</td> <td>S.O.</td> <td>HORS PORTÉE</td> </tr> </tbody> </table>	Cote	Valeur	Type d'ancrage	Couverture des écrans	TRÈS FAIBLE	$S(0.2) < 0.35$	TYPE A	100 %	FAIBLE	$0.35 < S(0.2) < 0.75$	TYPE B	100 %	MODÉRÉE	$0.75 < S(0.2) < 1.25$	TYPE B	50 %	ÉLEVÉE	$1.25 < S(0.2) < 1.4$	TYPE B	0 %	TRÈS ÉLEVÉE	$S(0.2) > 1.4$	S.O.	HORS PORTÉE
Cote	Valeur	Type d'ancrage	Couverture des écrans																							
TRÈS FAIBLE	$S(0.2) < 0.35$	TYPE A	100 %																							
FAIBLE	$0.35 < S(0.2) < 0.75$	TYPE B	100 %																							
MODÉRÉE	$0.75 < S(0.2) < 1.25$	TYPE B	50 %																							
ÉLEVÉE	$1.25 < S(0.2) < 1.4$	TYPE B	0 %																							
TRÈS ÉLEVÉE	$S(0.2) > 1.4$	S.O.	HORS PORTÉE																							
<p>Plusieurs cadres Panneau mural de 50 % maximum Dalle sur terre-plein</p>	 <p>Location in Building</p> <p>Multi-Frame Max 50% Wall Panels Slab on Grade</p>	<table border="1"> <thead> <tr> <th>Cote</th> <th>Valeur</th> <th>Type d'ancrage</th> <th>Couverture des écrans</th> </tr> </thead> <tbody> <tr> <td>TRÈS FAIBLE</td> <td>$S(0.2) < 0.35$</td> <td>TYPE A</td> <td>100 %</td> </tr> <tr> <td>FAIBLE</td> <td>$0.35 < S(0.2) < 1.5$</td> <td>TYPE B</td> <td>100 %</td> </tr> <tr> <td>MODÉRÉE</td> <td>$1.5 < S(0.2) < 1.85$</td> <td>TYPE B</td> <td>50 %</td> </tr> <tr> <td>ÉLEVÉE</td> <td>$1.85 < S(0.2) < 2.0$</td> <td>TYPE B</td> <td>0 %</td> </tr> <tr> <td>TRÈS ÉLEVÉE</td> <td>$S(0.2) > 2.0$</td> <td>S.O.</td> <td>HORS PORTÉE</td> </tr> </tbody> </table>	Cote	Valeur	Type d'ancrage	Couverture des écrans	TRÈS FAIBLE	$S(0.2) < 0.35$	TYPE A	100 %	FAIBLE	$0.35 < S(0.2) < 1.5$	TYPE B	100 %	MODÉRÉE	$1.5 < S(0.2) < 1.85$	TYPE B	50 %	ÉLEVÉE	$1.85 < S(0.2) < 2.0$	TYPE B	0 %	TRÈS ÉLEVÉE	$S(0.2) > 2.0$	S.O.	HORS PORTÉE
Cote	Valeur	Type d'ancrage	Couverture des écrans																							
TRÈS FAIBLE	$S(0.2) < 0.35$	TYPE A	100 %																							
FAIBLE	$0.35 < S(0.2) < 1.5$	TYPE B	100 %																							
MODÉRÉE	$1.5 < S(0.2) < 1.85$	TYPE B	50 %																							
ÉLEVÉE	$1.85 < S(0.2) < 2.0$	TYPE B	0 %																							
TRÈS ÉLEVÉE	$S(0.2) > 2.0$	S.O.	HORS PORTÉE																							
<p>Plusieurs cadres Configuration avec tous les panneaux muraux Plancher suspendu</p>	 <p>Location in Building</p> <p>Multi-Frame All Wall Panel Configs Suspended Floor</p>	<table border="1"> <thead> <tr> <th>Cote</th> <th>Valeur</th> <th>Type d'ancrage</th> <th>Couverture des écrans</th> </tr> </thead> <tbody> <tr> <td>TRÈS FAIBLE</td> <td>$S(0.2) < 0.35$</td> <td>TYPE A ou D</td> <td>100 %</td> </tr> <tr> <td>FAIBLE</td> <td>$0.35 < S(0.2) < 0.75$</td> <td>TYPE C ou E</td> <td>100 %</td> </tr> <tr> <td>MODÉRÉE</td> <td>$0.75 < S(0.2) < 1.25$</td> <td>TYPE C ou E</td> <td>50 %</td> </tr> <tr> <td>ÉLEVÉE</td> <td>$1.25 < S(0.2) < 1.4$</td> <td>TYPE C ou E</td> <td>0 %</td> </tr> <tr> <td>TRÈS ÉLEVÉE</td> <td>$S(0.2) > 1.4$</td> <td>S.O.</td> <td>HORS PORTÉE</td> </tr> </tbody> </table>	Cote	Valeur	Type d'ancrage	Couverture des écrans	TRÈS FAIBLE	$S(0.2) < 0.35$	TYPE A ou D	100 %	FAIBLE	$0.35 < S(0.2) < 0.75$	TYPE C ou E	100 %	MODÉRÉE	$0.75 < S(0.2) < 1.25$	TYPE C ou E	50 %	ÉLEVÉE	$1.25 < S(0.2) < 1.4$	TYPE C ou E	0 %	TRÈS ÉLEVÉE	$S(0.2) > 1.4$	S.O.	HORS PORTÉE
Cote	Valeur	Type d'ancrage	Couverture des écrans																							
TRÈS FAIBLE	$S(0.2) < 0.35$	TYPE A ou D	100 %																							
FAIBLE	$0.35 < S(0.2) < 0.75$	TYPE C ou E	100 %																							
MODÉRÉE	$0.75 < S(0.2) < 1.25$	TYPE C ou E	50 %																							
ÉLEVÉE	$1.25 < S(0.2) < 1.4$	TYPE C ou E	0 %																							
TRÈS ÉLEVÉE	$S(0.2) > 1.4$	S.O.	HORS PORTÉE																							
<p>Plusieurs cadres Panneau mural de 50 % maximum Plancher suspendu</p>	 <p>Location in Building</p> <p>Multi-Frame Max 50% Wall Panels Suspended Floor</p>	<table border="1"> <thead> <tr> <th>Cote</th> <th>Valeur</th> <th>Type d'ancrage</th> <th>Couverture des écrans</th> </tr> </thead> <tbody> <tr> <td>TRÈS FAIBLE</td> <td>$S(0.2) < 0.35$</td> <td>TYPE A ou D</td> <td>100 %</td> </tr> <tr> <td>FAIBLE</td> <td>$0.35 < S(0.2) < 1.5$</td> <td>TYPE C ou E</td> <td>100 %</td> </tr> <tr> <td>MODÉRÉE</td> <td>$1.5 < S(0.2) < 1.85$</td> <td>TYPE C ou E</td> <td>50 %</td> </tr> <tr> <td>ÉLEVÉE</td> <td>$1.85 < S(0.2) < 2.0$</td> <td>TYPE C ou E</td> <td>0 %</td> </tr> <tr> <td>TRÈS ÉLEVÉE</td> <td>$S(0.2) > 2.0$</td> <td>S.O.</td> <td>HORS PORTÉE</td> </tr> </tbody> </table>	Cote	Valeur	Type d'ancrage	Couverture des écrans	TRÈS FAIBLE	$S(0.2) < 0.35$	TYPE A ou D	100 %	FAIBLE	$0.35 < S(0.2) < 1.5$	TYPE C ou E	100 %	MODÉRÉE	$1.5 < S(0.2) < 1.85$	TYPE C ou E	50 %	ÉLEVÉE	$1.85 < S(0.2) < 2.0$	TYPE C ou E	0 %	TRÈS ÉLEVÉE	$S(0.2) > 2.0$	S.O.	HORS PORTÉE
Cote	Valeur	Type d'ancrage	Couverture des écrans																							
TRÈS FAIBLE	$S(0.2) < 0.35$	TYPE A ou D	100 %																							
FAIBLE	$0.35 < S(0.2) < 1.5$	TYPE C ou E	100 %																							
MODÉRÉE	$1.5 < S(0.2) < 1.85$	TYPE C ou E	50 %																							
ÉLEVÉE	$1.85 < S(0.2) < 2.0$	TYPE C ou E	0 %																							
TRÈS ÉLEVÉE	$S(0.2) > 2.0$	S.O.	HORS PORTÉE																							

* Panneau mural de 50 % maximum signifie que pas plus de 50 % des ouvertures du cadre dans chaque direction orthogonale ne peuvent contenir un panneau mural en placage, vitré ou recouvert de tissu (les panneaux d'écrans coulissants en feutre ne sont pas considérés comme des panneaux muraux).

planification de l'ancrage du cadre dans les zones sismiques

Voici les différentes options d'ancrage sismique :

Type A



Pièce	Description	Code de produit
Plaque d'ancrage	Ancrage de 4-1/4 po x 4-1/4 po	FJSPW_T
Quincaillerie de raccordement	Vis à béton Gabarit de perçage Espaceur de tapis (facultatif)	FJIN_AQ FJIN_DE FJIN_QS
Outils d'installation	Cales de nivellement	FJIT_LS

Type B

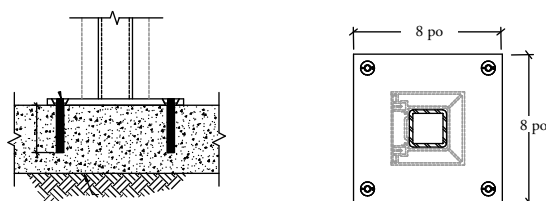

Pièce	Description	Code de produit
Plaque d'ancrage	8 po x 8 po, adhérence, tige et écrou	FJSPW_V
Quincaillerie de raccordement	Ancrage à béton Ensemble d'écrous Gabarit de perçage Gabarit d'installation d'ancrage * Espaceur de tapis (facultatif)	FJIN_AN FJIN_QN FJIN_DE FJIN_EJ FJIN_ES
Outils d'installation	Cales de nivellement Outil de serrage d'écrous	FJIT_LS FJIT_NT

Époxi et cartouche non compris, consulter le rapport sismique pour des recommandations spécifiques.

* Le gabarit d'installation d'ancrage peut être réutilisé; commander les quantités nécessaires à votre plan d'aménagement et d'installation.

Type C

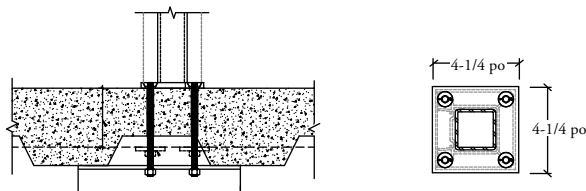

Pièce	Description	Code de produit
Plaque d'ancrage	4-1/4 po x 4-1/4 po, adhérence, tige et écrou	FJSPW_U
Quincaillerie de raccordement	Ensemble d'écrous* Gabarit de perçage Espaceur de tapis (facultatif)	FJIN_QN FJIN_DE FJIN_QS
Outils d'installation	Cales de nivellement Outil de serrage d'écrous	FJIT_LS FJIT_NT

*Tige d'ancrage non comprise, consulter le rapport sismique pour des recommandations spécifiques.

Type D

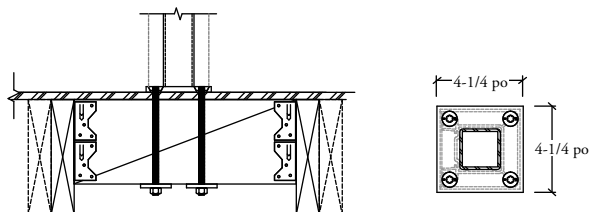

Pièce	Description	Code de produit
Plaque d'ancrage	4-1/4 po x 4-1/4 po, adhérence, tige et écrou	FJSPW_U
Quincaillerie de raccordement	Ensemble d'écrous* Gabarit de perçage Espaceur de tapis (facultatif)	FJIN_QN FJIN_DE FJIN_QS
Outils d'installation	Cales de nivellement Outil de serrage d'écrous	FJIT_LS FJIT_NT

*Tige d'ancrage non comprise, consulter le rapport sismique pour des recommandations spécifiques.

Type E

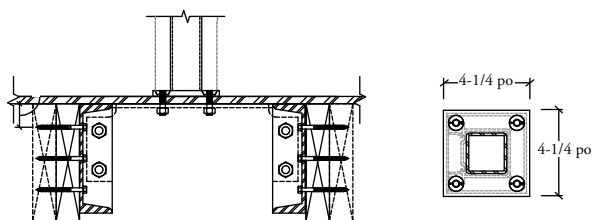

Pièce	Description	Code de produit
Plaque d'ancrage	4-1/4 po x 4-1/4 po, adhérence, tige et écrou	FJSPW_U
Quincaillerie de raccordement	Ensemble d'écrous* Gabarit de perçage Espaceur de tapis (facultatif)	FJIN_QN FJIN_DE FJIN_QS
Outils d'installation	Cales de nivellement Outil de serrage d'écrous	FJIT_LS FJIT_NT

*Anchor rod not supplied, see seismic report for specific recommendations

planification de l'ancrage du cadre dans les zones sismiques (suite)

Carte de sismicité aux États-Unis.

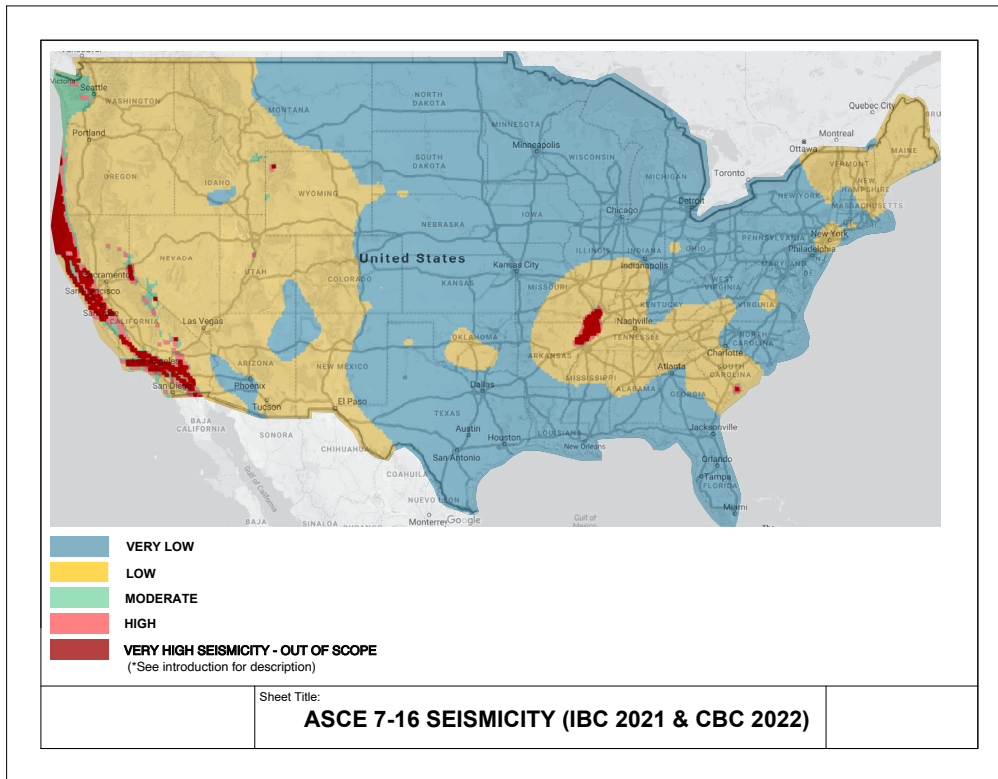

Carte de sismicité au Canada.

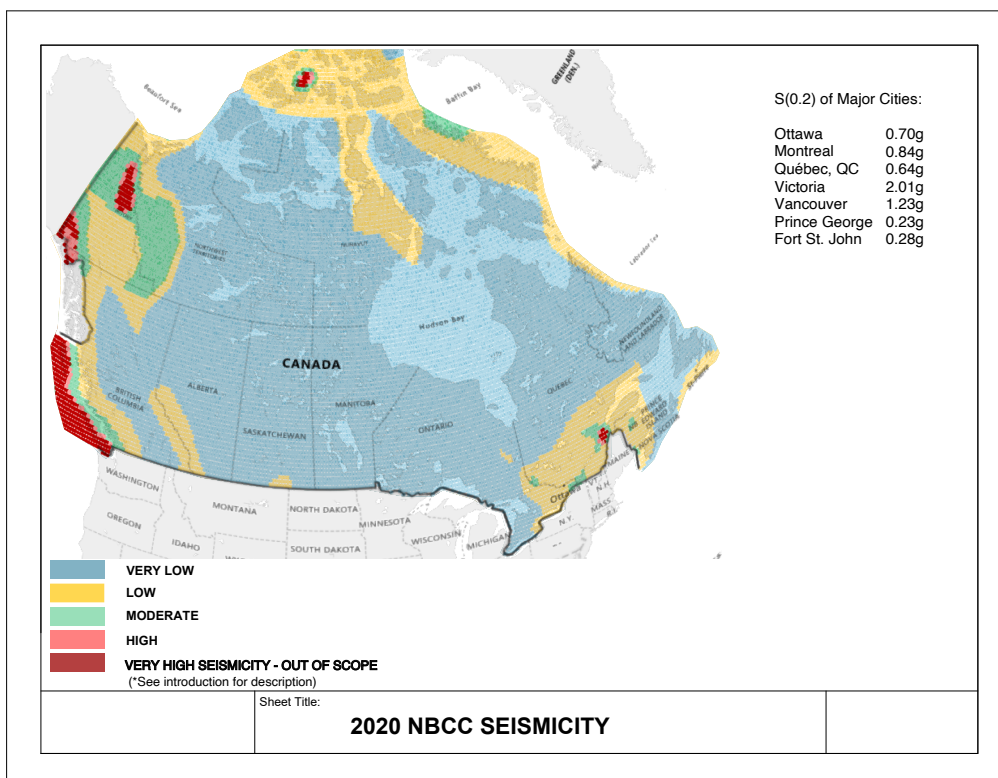

teknion

www.teknion.com

FR 23-02

©Teknion 2026

Les marques suivies de ^{MD} et ^{MC} sont des marques de commerce de Teknion ou de ses filiales, ou utilisées sous licence par celles-ci. Les produits ne sont pas tous offerts dans l'ensemble des marchés.

Communiquez avec votre représentant Teknion à ce sujet.

FEB26-WITHIN-PG-FR