

altos

guide des applications

23.02.2026

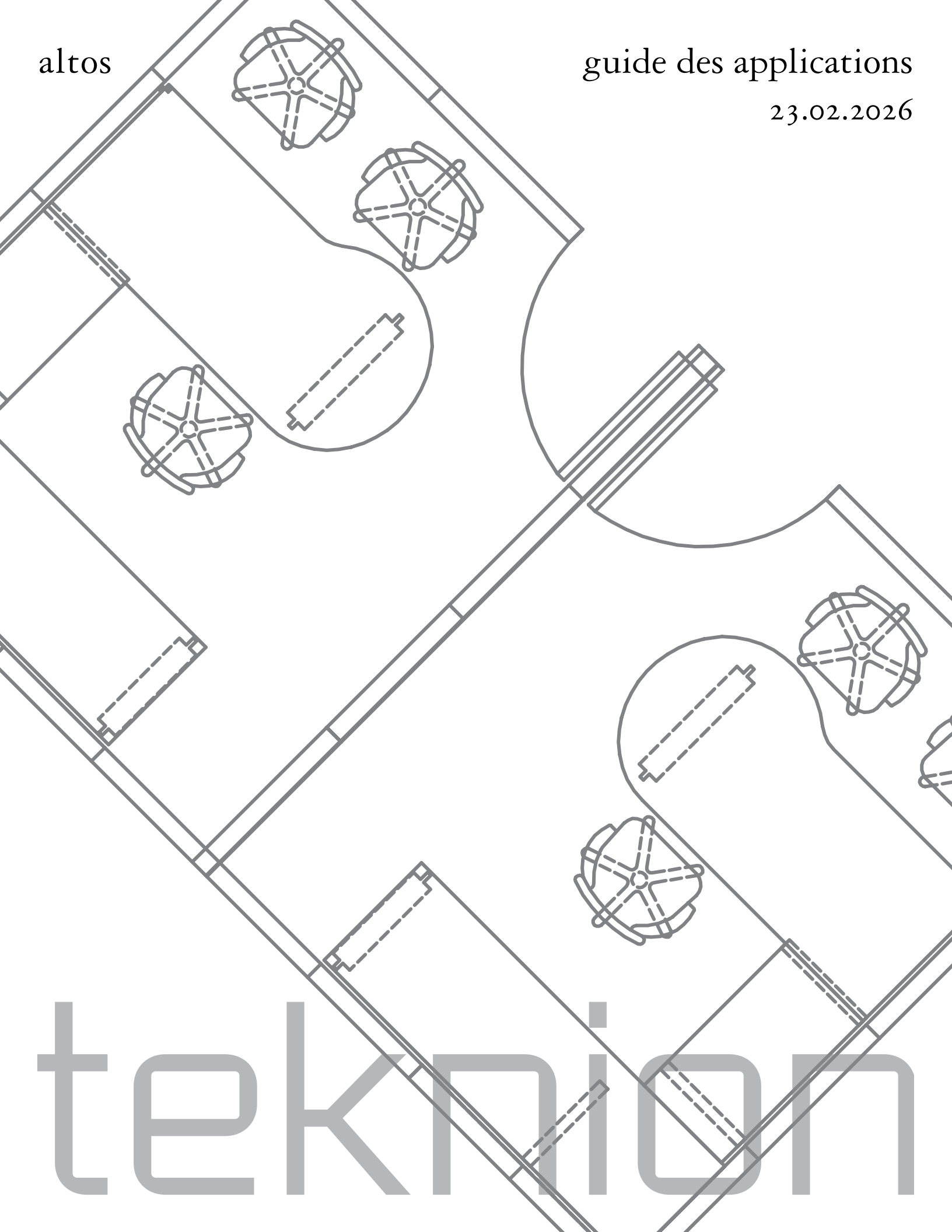

teknion

qu'est-ce qu'altos

qu'est-ce qu'altos

qu'est-ce qu'altos

Altos est un système de cloisons architecturales pleine hauteur servant à créer des milieux de travail complets. Avec ses cloisons tout équipées et ses solutions pour l'acheminement du courant et des communications, Altos répond aux besoins évolutifs des entreprises.

- Altos est offert en deux formats d'aménagement : Portrait et Landscape.
 - Les cloisons Altos peuvent être installées n'importe où sur un étage tant que la hauteur du plafond est de 8 pi à 10 pi.
 - Les cloisons Altos ne peuvent pas servir de séparation coupe-feu.
 - Les cloisons Altos Portrait et Landscape installées dans des régions sans activité sismique peuvent avoir une longueur maximale de 16 pi. Pour les régions sismiques, consulter le représentant Altos.
-
- Altos assure aisément l'intimité des bureaux particuliers, des aires de travail en équipe, des salles de conseil d'administration et des zones de travail communes.
 - Altos est conçu de sorte que son esthétique simple et épurée s'intègre parfaitement aux éléments de bureau déjà en place.
 - La gamme de panneaux et ses nombreuses options permettent de personnaliser avec élégance l'environnement de travail.
 - Les produits Altos peuvent être reconfigurés et remplacés facilement et à peu de frais selon les besoins.

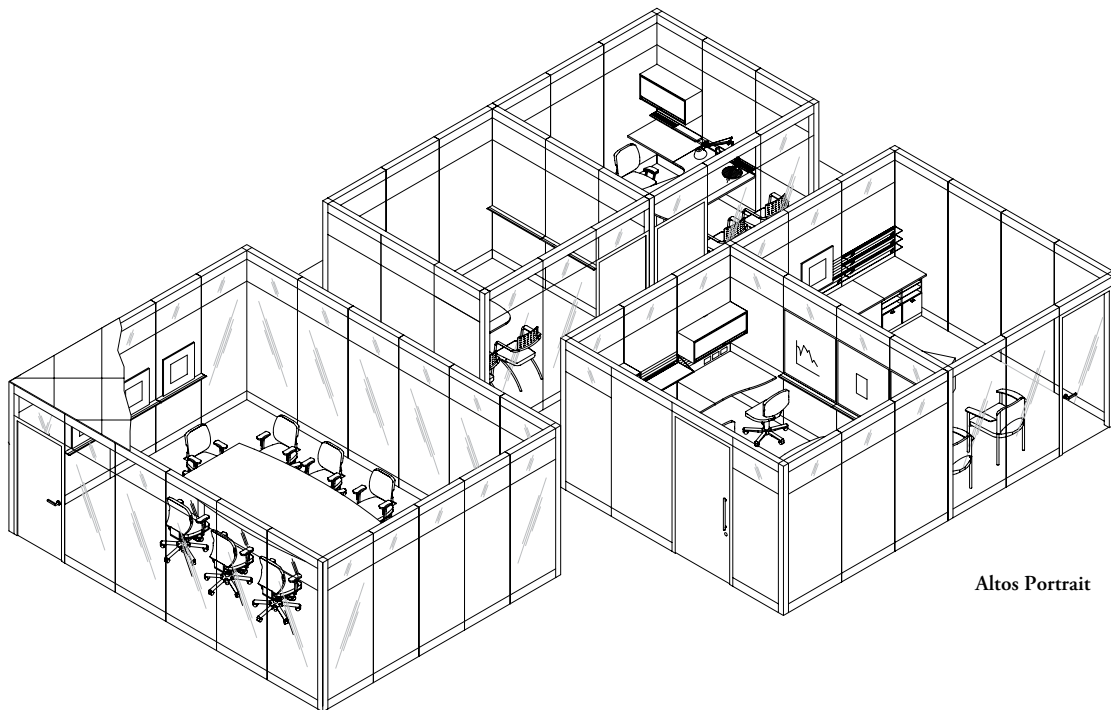

Altos Portrait

qu'est-ce qu'altos

qu'est-ce qu'altos

altos portrait

aménagement autoportant

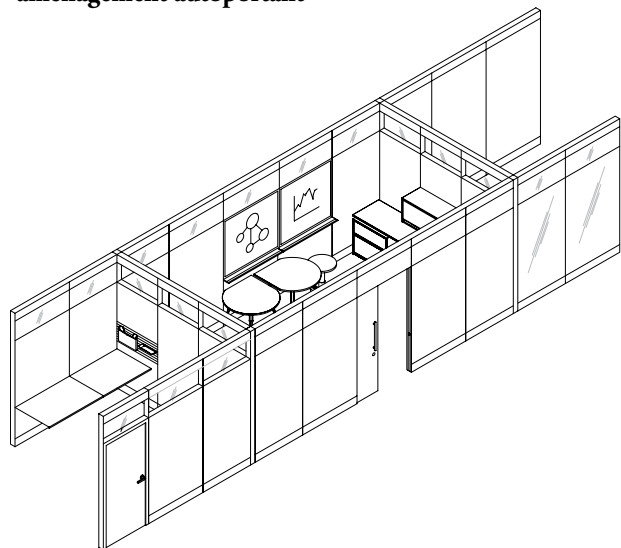

aménagement intégré à l'architecture de l'immeuble

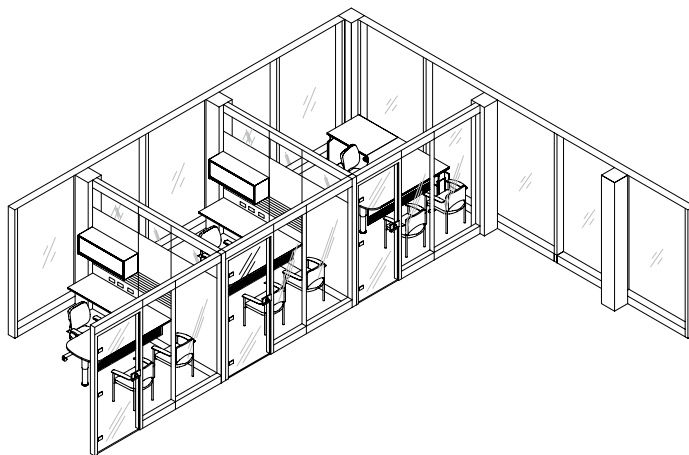

altos landscape

aménagement autoportant

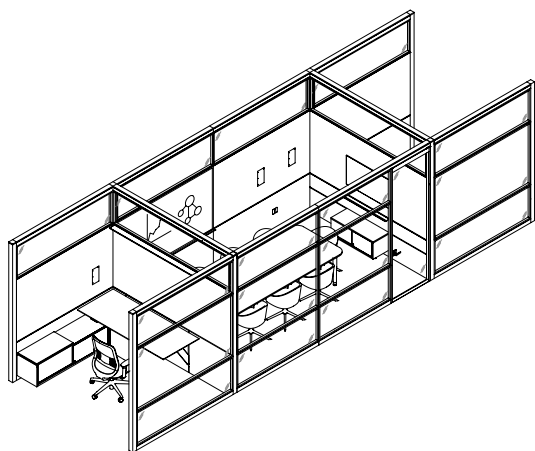

aménagement intégré à l'architecture de l'immeuble

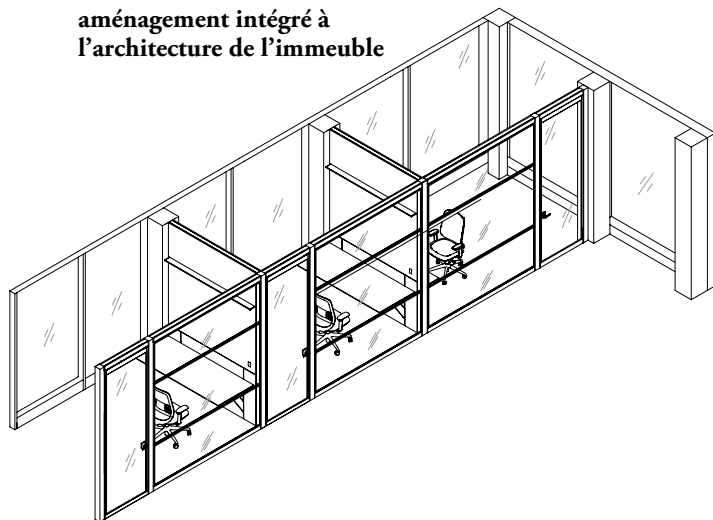

comparaison d'altos portrait et d'altos landscape

Les châssis et panneaux Altos Portrait s'étendent à la verticale et constituent une solution d'aménagement sur module pour former des espaces uniformes et reconfigurables. Les châssis et panneaux Altos Landscape s'étendent à l'horizontale et constituent une solution d'aménagement hors module pour former des espaces optimisés.

Les images ci-dessous montrent les différences entre Altos Portrait et Altos Landscape.

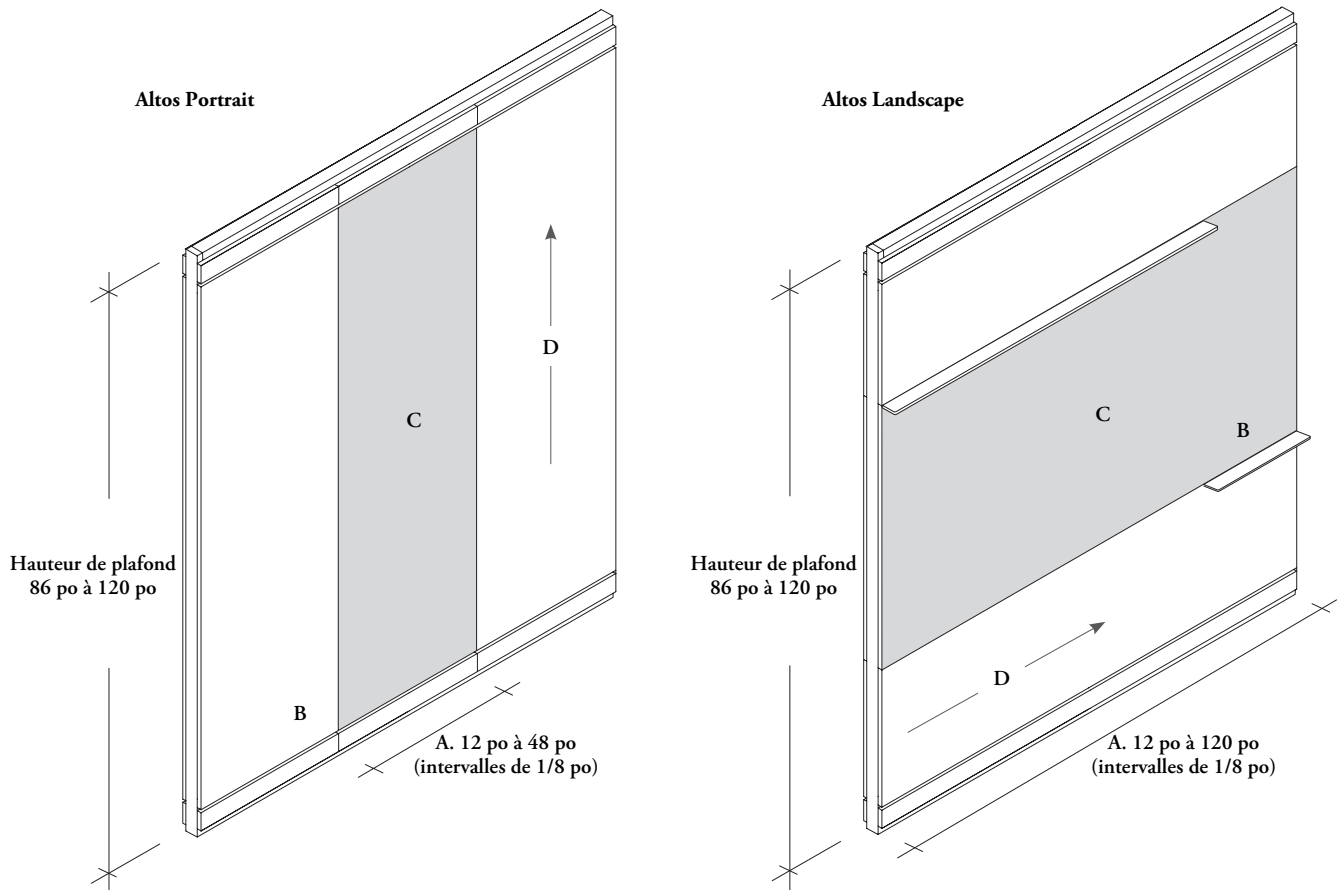

	Altos Portrait	Altos Landscape
Largeur	12 po à 48 po (par intervalles de 1/8 po)	12 po à 120 po (par intervalles de 1/8 po)
Aménagement	Sur module	Hors module
Insonorisation	Améliorée	
Fil du bois	Vertical	Horizontal

considérations préliminaires

Étape 1 – Examen des dessins

Il importe d'avoir des plans précis des lieux avant de procéder à l'aménagement afin que l'installation du système Altos puisse se faire sans heurts. Il faut recueillir les renseignements suivants avant de commander des cloisons Altos :

- Plan à l'échelle montrant les colonnes, les seuils des portes, les montants des fenêtres, etc.
- Dimensions importantes et configurations particulières du site qui peuvent influencer sur l'aménagement des cloisons Altos.
- Mesures prises sur place, si possible, et détermination des dimensions immuables.
- Exigences et restrictions des codes locaux.

plan d'étage

Le plan d'architecte montre :
l'emplacement des murs, les fenêtres, les colonnes, les prises de courant et les autres éléments d'architecture ainsi que le sens d'ouverture des portes.

Il doit indiquer les points de jonction avec les éléments d'architecture, comme les montants de fenêtres et les seuils de portes.

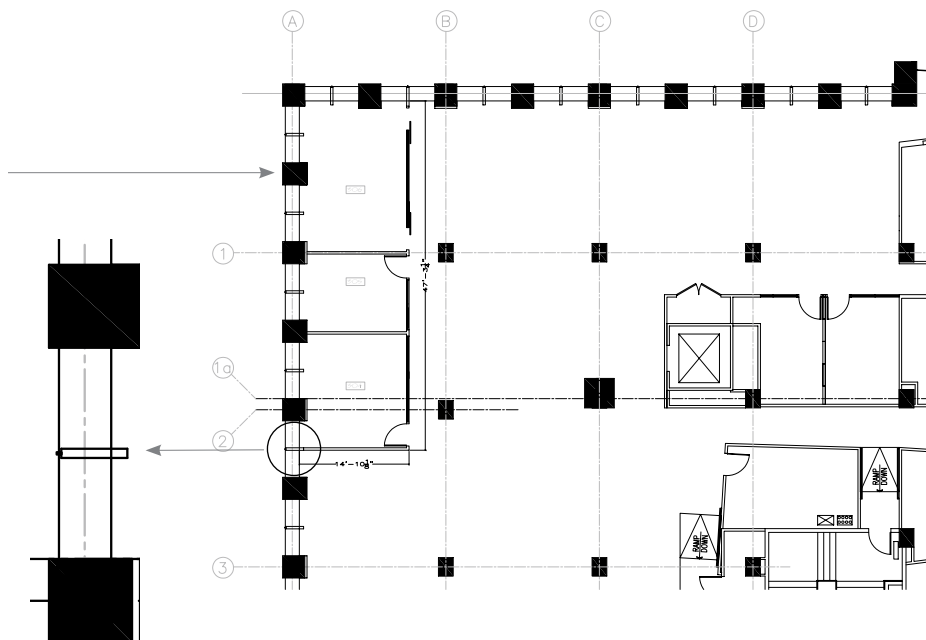

plan correspondant du plafond

La hauteur du plafond doit être mesurée à au moins **trois** endroits.

Le plan correspondant du plafond montre :

- l'emplacement et les dimensions des plafonds à profilés en T ou en placoplâtre;
- l'emplacement des appareils d'éclairage, des bouches de chauffage et de climatisation, des extincteurs automatiques et des autres pièces d'équipement, surtout s'ils ne doivent pas être déplacés.

Il doit indiquer les seuils des portes et les montants des fenêtres.

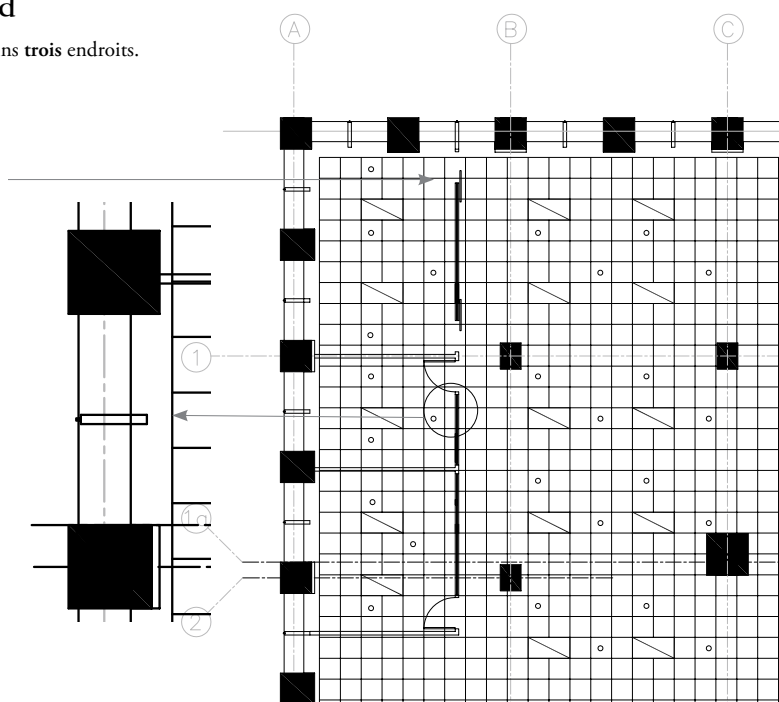

considérations préliminaires (suite)

Étape 2 – Détermination de la hauteur du plafond

Il est essentiel de bien mesurer la hauteur du plafond tant pour ajuster matériellement le produit que pour conférer leur belle apparence aux cloisons.

- Le plan à l'échelle montre les colonnes, les seuils des portes, les montants des fenêtres, etc.
- Pour les grandes surfaces, on devrait utiliser un niveau laser pour déterminer les variations entre le plancher et le plafond finis.
- La distance entre le plafond et le plancher doit être mesurée par intervalles de 48 po à 60 po à l'emplacement de la cloison Altos.
- Il est préférable d'allonger les pattes de nivellement des montants plutôt que de les raccourcir.

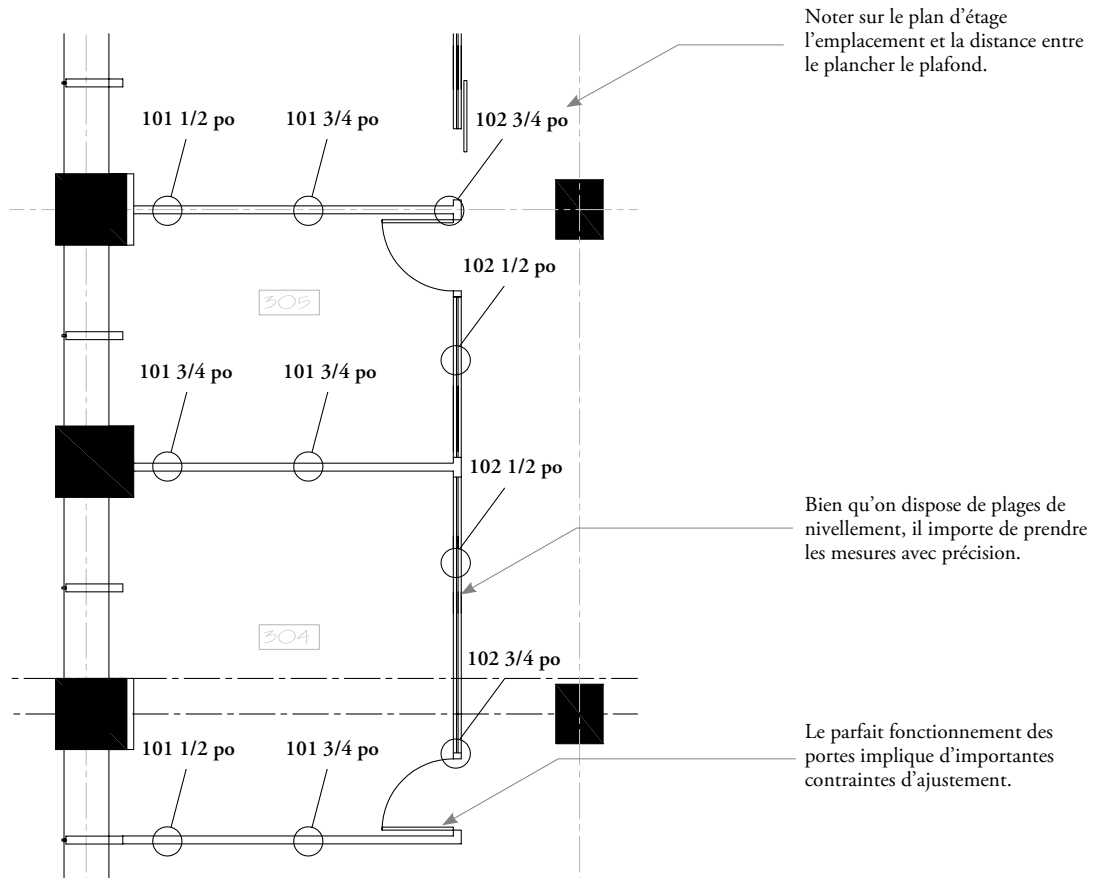

Si, comme dans l'exemple ci-dessus, il est possible de choisir entre une cloison de 101 po ou de 102 po, il vaut mieux choisir celle de 101 po pour éviter d'avoir à raccourcir au maximum les pattes de nivellement comme l'exigerait la cloison de 102 po.

Note :

Pour les portes pivotantes à vitrage double, il faut davantage de nœuds dans la zone d'ouverture de la porte pour commander le bon intervalle de hauteur de porte. Consulter la section *Aménagements avec portes battantes à vitrage double* pour en savoir plus.

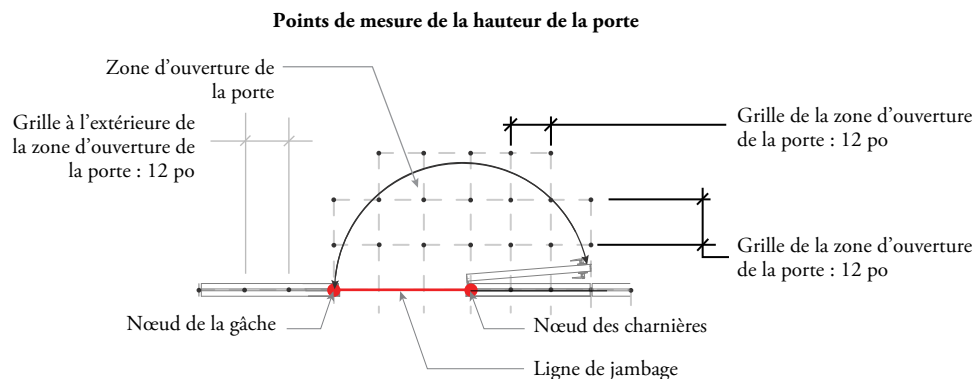

comment commander altos

Étape 1 – Ensembles de panneaux et de portes

L'indication des types de panneaux et de leurs formats détermine le tracé du bureau Altos.

- Les panneaux ne comprennent que des surfaces et dissimulent des supports structuraux que l'on doit aussi commander.
- Commander les ensembles de panneaux en fonction des longueurs des cloisons et de leur emplacement.
- Déterminer l'emplacement des ensembles de portes, dont les panneaux d'imposte et les panneaux de plafond, tel que requis.

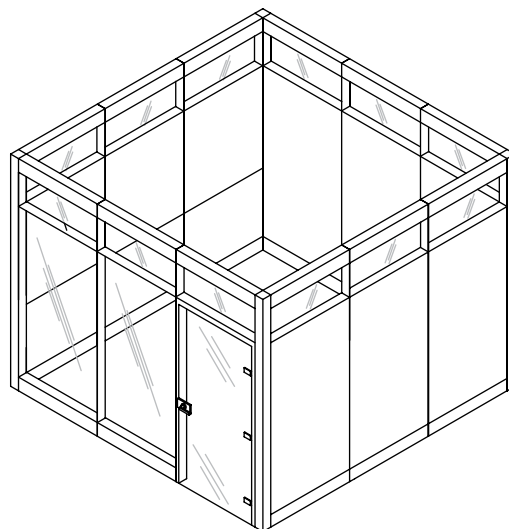

Étape 2 – Ensembles de châssis

Les châssis sont commandés en fonction des indications données pour les panneaux.

- Calculer et commander le nombre requis de rails et d'agrafes de plafond, le cas échéant, ainsi que de joints de cloisons.
- Commander les montants et les traverses correspondant aux configurations de panneaux.
- Commander les raccords d'angle et choisir la méthode appropriée pour raccorder les cloisons Altos à la structure de l'immeuble (raccords muraux, raccords muraux réglables de remplissage, panneaux de jonction, etc.).

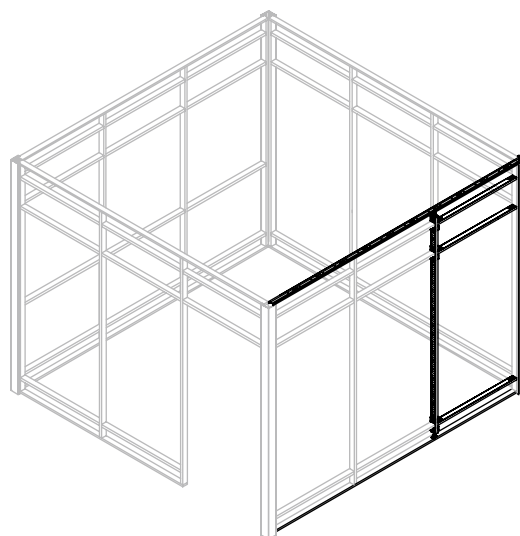

Étape 3 – Alimentation et communication

Les emplacements des circuits électroniques et de communication doivent être déterminés en tenant compte des panneaux, de sorte que ces derniers soient les bons.

- Déterminer l'emplacement des prises d'alimentation et de communication.
- Choisir la manière de donner accès aux circuits d'alimentation électrique et de communication (entrepreneur ou produit Altos).
- Commander le produit approprié.

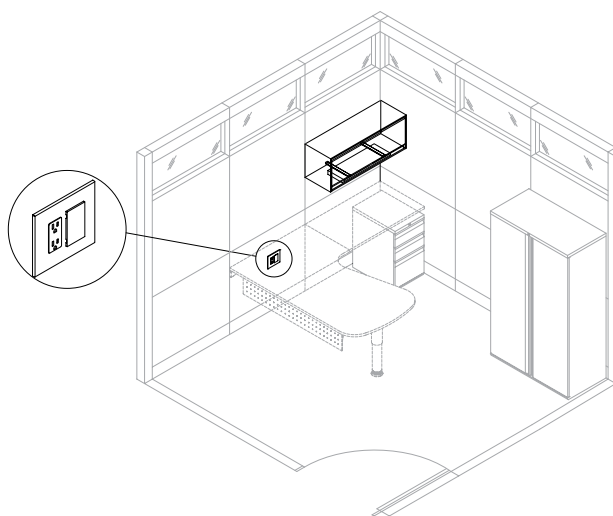

comment commander altos (suite)

Étape 4 – Surfaces de travail et rangements

Un éventail de surfaces de travail et de rangements Teknion peuvent être utilisés avec le système Altos.

Portrait :

- Dans le cas d'un montage mural, les surfaces de travail et les rangements doivent être suspendus sur module (et correspondre à la largeur des cloisons).
- Commander les surfaces de travail, les supports de surfaces de travail et les rangements appropriés.

Landscape :

- Commander la collection Landscape :
 - Bureau, rangement mural, tablettes et éclairage.
- Tout châssis intérieur requis est automatiquement mis à jour dans Storyboard.
 - Ex. : Rail fonctionnel pour rangement.
 - Ex. : Châssis intérieur pour bureau.
- Commander les autres accessoires :
 - Coussin de siège ajusté, module cubique d'alimentation et passe-fils rectangulaires.

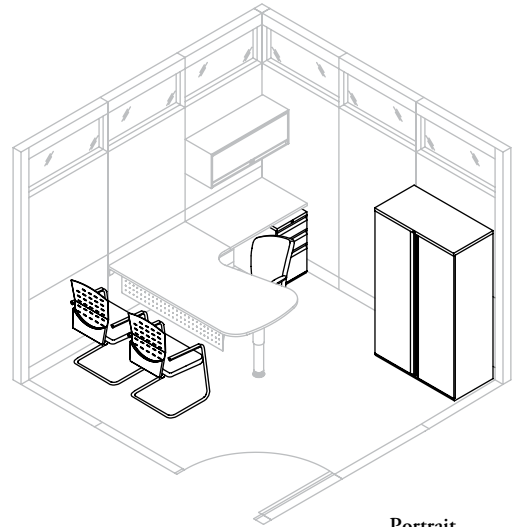

Portrait

Étape 5 – Intégration à Optos

- Les cloisons Altos et Optos s'intègrent parfaitement les unes aux autres.
- Elles sont conçues pour s'harmoniser.
- Des raccords et des garnitures servent à relier les systèmes Altos et Optos.
- Consulter le guide des prix et le guide des applications *Optos* pour en savoir plus.
- Altos Landscape n'est pas compatible avec les fenêtres hautes Optos.

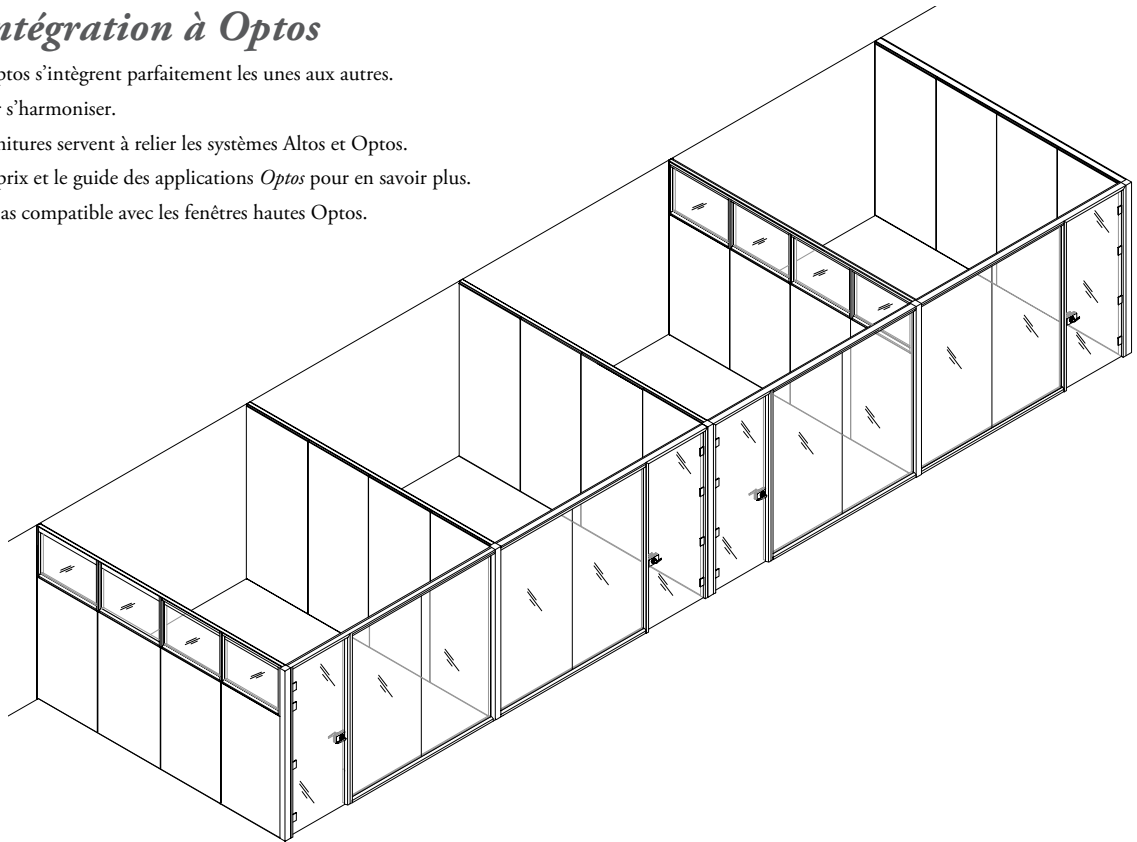

guide des applications

guide des applications

TABLEAUX D'ENSEMBLES	16
COMPRENDRE PORTRAIT	45
PORTRAIT – PANNEAUX	53
PORTRAIT – ENSEMBLES ET PIÈCES DE CHÂSSIS	71
PORTRAIT – TEK PIER	97
PORTRAIT – ÉLECTRICITÉ, ÉCLAIRAGE ET COMMUNICATIONS	117
PORTRAIT – INTÉGRATION	163
COMPRENDRE LANDSCAPE	173
LANDSCAPE – PANNEAUX	183
LANDSCAPE – ENSEMBLES ET PIÈCES DE CHÂSSIS	207
LANDSCAPE – ÉLECTRICITÉ, ÉCLAIRAGE ET COMMUNICATIONS	239
LANDSCAPE – COLLECTION ET ACCESSOIRES	285
PORTRAIT ET LANDSCAPE – PORTES	307
PORTRAIT ET LANDSCAPE – ENVELOPPE POUR TÉLÉVISEUR	343

qu'est-ce que xpress

Le programme *Xpress de Teknion* est conçu pour offrir un service de livraison accéléré à un grand bassin de clients dont les commandes doivent être traitées dans des délais serrés.

Les produits offerts dans le cadre du programme *Xpress de Teknion* seront accompagnés du symbole **Xpress**.

commandes

Les commandes reçues avant 12 h (heure normale/avancée de l'est) sont traitées le jour même. Les commandes reçues après cette heure sont traitées le jour ouvrable suivant.

Le programme *Xpress de Teknion* ne vise pas à remplacer les délais de production standard. Aussi, nous vous invitons à prendre connaissance des conditions suivantes :

1. Dans certains cas, une limite de quantité peut être imposée selon la disponibilité du produit.  **PROGRAMME XPRESS**

TABLEAU D'ENSEMBLE XPRESS	PROGRAMME	COMMANDE	REMARQUES
EXPANSION CASEGOODS	Programme de 5 jours*	Liste maximale de 75 000 \$	Voir le tableau d'ensemble
EXPANSION CASEWORK+	Programme de 10 jours*	Liste maximale de 30 000 \$	Voir le tableau d'ensemble
EXPANSION DESKING	Programme de 5 jours*	Liste maximale de 75 000 \$	Voir le tableau d'ensemble
EXPANSION LEARNING	Programme de 5 jours*	Liste maximale de 50 000 \$	Voir le tableau d'ensemble
COMPLEMENTS	5 or 10-day Program*	Voir le tableau d'ensemble	Exclusions : Flintwood et placage de bois naturel Chant découpé plein
SEATING	5 or 10-day Program*	Voir le tableau d'ensemble	Voir le tableau d'ensemble
DISTRICT	Programme de 10 jours*	Maximum : Liste de 200 000 \$ ou 25 unités d'un même produit	Exclusions : Flintwood, placage de bois naturel pour surfaces de travail, écrans, panneaux et rangements Chant découpé plein sur les surfaces de travail
DISTRICT STORAGE	Programme de 10 jours*	Maximum : Liste de 200 000 \$ ou 50 unités	Exclusions : Flintwood et placage de bois naturel Verre peint sur l'envers
FILING & STORAGE	Programme de 10 jours*	Maximum : 50 unités	Exclusions : Devants en Flintwood Poignées District
LEVERAGE	Programme de 10 jours*	Maximum : Liste de 200 000 \$, 25 unités d'un même produit ou 50 unités de rangement	Exclusions : Flintwood et placage de bois naturel
ALTOS	Programme de 10 jours*	Liste maximale de 75 000 \$	Voir le tableau d'ensemble
TEK VUE	Programme de 10 jours*	Liste maximale de 150 000 \$	Voir le tableau d'ensemble

* Le nombre de jours (5 ou 10) représente la durée de fabrication. Consultez les renseignements de fabrication figurant dans le tableau des délais de production publié sur MyTeknion.

2. Seuls les tissus, les finitions et les dimensions du programme Xpress sont acceptés.
3. Les commandes doivent être soumises au moyen de l'application à cette fin dans OnePlace.

modifications et annulations

Aucune modification ni annulation n'est acceptée pour les commandes Xpress.

modalités

Vous trouverez toutes les autres conditions de vente au www.teknion.com.

Seuls certains produits sont offerts dans le cadre du programme *Xpress de Teknion*. Pour en savoir plus sur l'offre, veuillez consulter le logiciel de spécification.

Les tableaux d'ensemble sont accessibles en ligne sur la [page du programme Xpress](#).

panneaux

F P B Panneau de base

Xpress

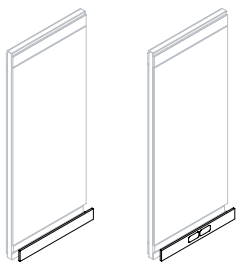

F P C Panneau de plafond

Xpress



F P M 1 Panneau monolithique en placage

Xpress

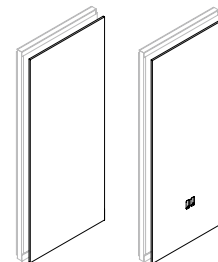

F P F 1 Panneau en placage – cloison pleine hauteur

Xpress

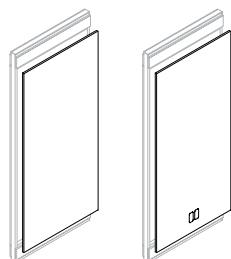

F P S 1 Panneau en placage – cloison sectionnelle (niveau 1)

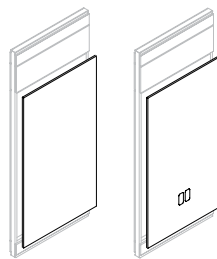

F P S 2 Panneau en placage – cloison sectionnelle (niveau 2)



F P S M 1 Panneau monolithique en placage – cloison sectionnelle (niveau 1)

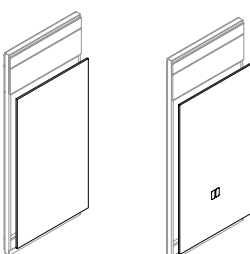

F P S M 2 Panneau monolithique en placage – cloison sectionnelle (niveau 2)

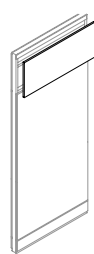

F P W 1 Panneau en placage – cloison de service (niveau 1)

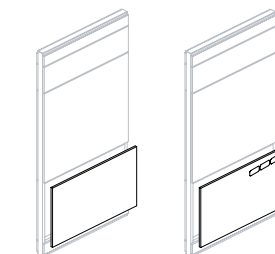

F P W 2 Panneau en placage – cloison de service (niveau 2)

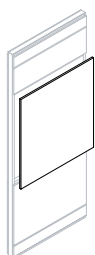

F P W 3 Panneau en placage – cloison de service (niveau 3)

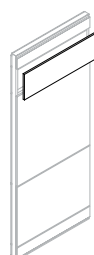

F P W M 1 Panneau monolithique en placage – cloison de service (niveau 1)



panneaux (suite)

FPWM 3 Panneau monolithique en placage – cloison de service (niveau 3)

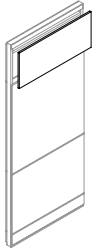

FPGCR Panneau vitré – simple centré, coins arrondis



Cloison pleine hauteur



Cloison sectionnelle



Cloison de service

FPGCS Panneau vitré – simple centré, coins droits



Cloison pleine hauteur

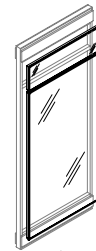

Cloison sectionnelle

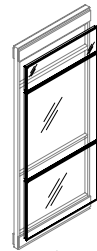

Cloison de service

FPGDR Panneau vitré – double, coins arrondis

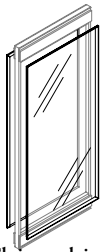

Cloison pleine hauteur

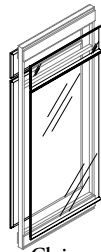

Cloison sectionnelle

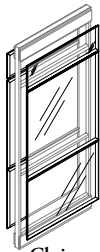

Cloison de service

FPGDS Panneau vitré – double, coins droits

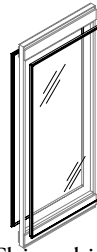

Cloison pleine hauteur

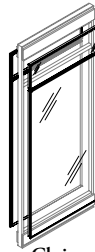

Cloison sectionnelle

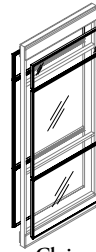

Cloison de service

FPAM 1 Panneau monolithique insonorisant



FPAF 1 Panneau insonorisant – cloison pleine hauteur

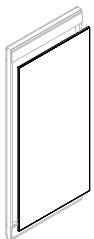

FPAS 1 Panneau insonorisant – cloison sectionnelle (niveau 1)

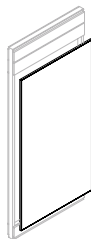

FPAS 2 Panneau insonorisant – cloison sectionnelle (niveau 2)

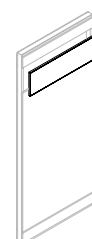

FPASM 1 Panneau monolithique insonorisant – cloison sectionnelle (niveau 1)

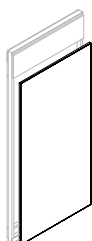

FPASM 2 Panneau monolithique insonorisant – cloison sectionnelle (niveau 2)

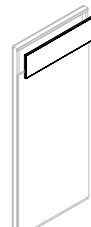

FPAW 1 Panneau insonorisant – cloison de service (niveau 1)



Portrait

panneaux (suite)

F P A W 2 Panneau insonorisant – cloison de service (niveau 2)

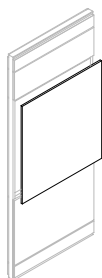

F P A W 3 Panneau insonorisant – cloison de service (niveau 3)

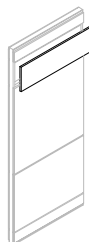

F P A W M 1 Panneau monolithique insonorisant – cloison de service (niveau 1)

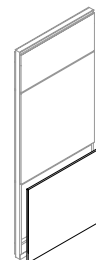

F P A W M 3 Panneau monolithique insonorisant – cloison de service (niveau 3)

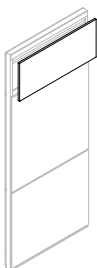

F P A T M 1 Panneau monolithique insonorisant punaisable

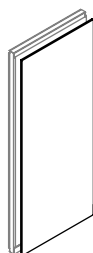

F P A T F 1 Panneau insonorisant punaisable – cloison pleine hauteur



F P A T S 1 Panneau insonorisant punaisable – cloison sectionnelle (niveau 1)

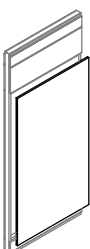

F P A T S 2 Panneau insonorisant punaisable – cloison sectionnelle (niveau 2)

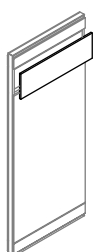

F P A T S M 1 Panneau monolithique insonorisant punaisable – cloison sectionnelle (niveau 1)

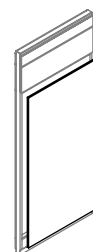

F P A T S M 2 Panneau monolithique insonorisant punaisable – cloison sectionnelle (niveau 2)

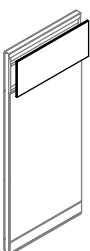

F P A T W 1 Panneau insonorisant punaisable – cloison de service (niveau 1)

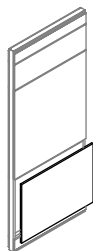

F P A T W 2 Panneau insonorisant punaisable – cloison de service (niveau 2)

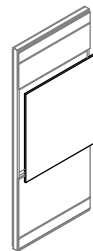

Portrait

panneaux (suite)

F P A T W 3 Panneau insonorisant punaisable – cloison de service (niveau 3)

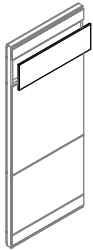

F P A T W M 1 Panneau monolithique insonorisant punaisable – cloison de service (niveau 1)

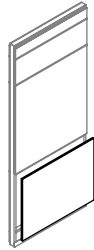

F P A T W M 3 Panneau monolithique insonorisant punaisable – cloison de service (niveau 3)

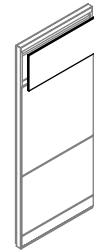

F P M P S 1 Panneau insonorisant en métal microperforé – cloison sectionnelle (niveau 1)

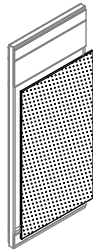

F P M P S 2 Panneau insonorisant en métal microperforé – cloison sectionnelle (niveau 2)

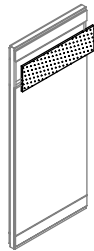

F P M P S M 1 Panneau monolithique insonorisant en métal microperforé – cloison sectionnelle (niveau 1)

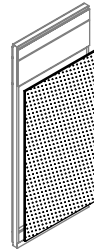

F P M P S M 2 Panneau monolithique insonorisant en métal microperforé – cloison sectionnelle (niveau 2)

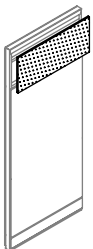

F P M P W 1 Panneau insonorisant en métal microperforé – cloison de service (niveau 1)

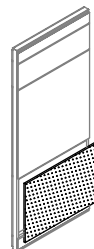

F P M P W 2 Panneau insonorisant en métal microperforé – cloison de service (niveau 2)

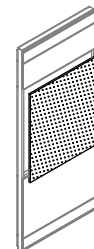

F P M P W 3 Panneau insonorisant en métal microperforé – cloison de service (niveau 3)

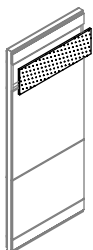

F P M P W M 1 Panneau monolithique insonorisant en métal microperforé – cloison de service (niveau 1)

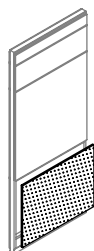

F P M P W M 3 Panneau monolithique insonorisant en métal microperforé – cloison de service (niveau 3)

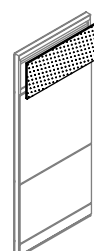

Portrait

panneaux (suite)

F P M B S 1 Envers en métal – cloison sectionnelle (niveau 1)

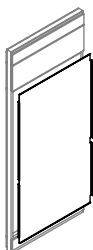

F P M B S 2 Envers en métal – cloison sectionnelle (niveau 2)

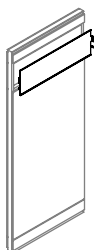

F P M B S M 1 Envers monolithique en métal – cloison sectionnelle (niveau 1)

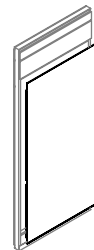

F P M B S M 2 Envers monolithique en métal – cloison sectionnelle (niveau 2)

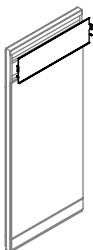

F P M B W 1 Envers en métal – cloison de service (niveau 1)

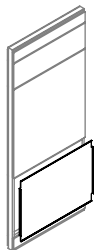

F P M B W 2 Envers en métal – cloison de service (niveau 2)

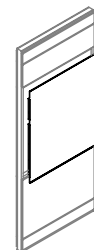

F P M B W 3 Envers en métal – cloison de service (niveau 3)

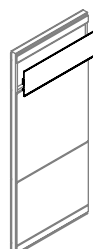

F P M B W M 1 Envers monolithique en métal – cloison de service (niveau 1)

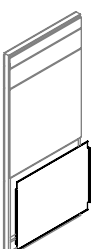

F P M B W M 3 Envers monolithique en métal – cloison de service (niveau 3)

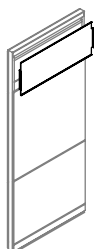

F P R B Panneau de base recouvert de tissu

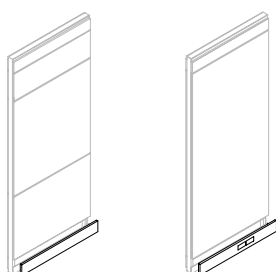

F P R C Panneau de plafond recouvert de tissu

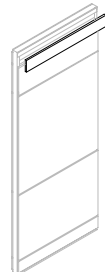

F P R M 1 Panneau monolithique recouvert de tissu

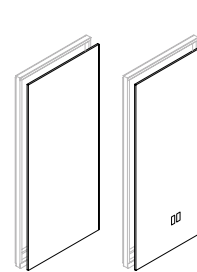

Portrait

panneaux (suite)

F P R F 1 Panneau recouvert de tissu – cloison pleine hauteur

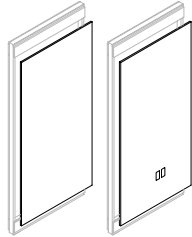

F P R S 1 Panneau recouvert de tissu – cloison sectionnelle (niveau 1)

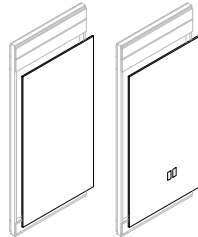

F P R S 2 Panneau recouvert de tissu – cloison sectionnelle (niveau 2)

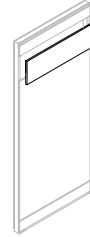

F P R S M 1 Panneau monolithique recouvert de tissu – cloison sectionnelle (niveau 1)

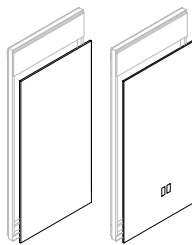

F P R S M 2 Panneau monolithique recouvert de tissu – cloison sectionnelle (niveau 2)

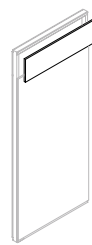

F P R W 1 Panneau recouvert de tissu – cloison de service (niveau 1)

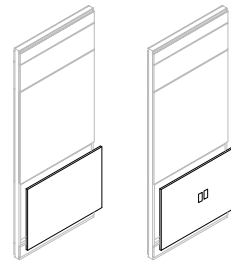

F P R W 2 Panneau recouvert de tissu – cloison de service (niveau 2)

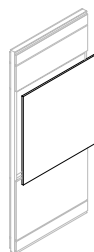

F P R W 3 Panneau recouvert de tissu – cloison de service (niveau 3)

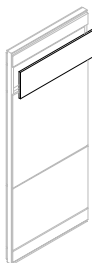

F P R W M 1 Panneau monolithique recouvert de tissu – cloison de service (niveau 1)

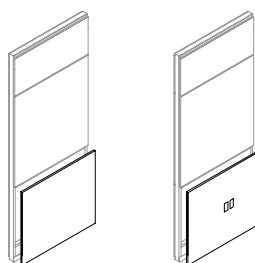

F P R W M 3 Panneau monolithique recouvert de tissu – cloison de service (niveau 3)

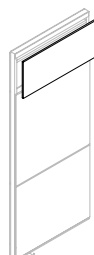

F P M A Panneau avec rail pour accessoires

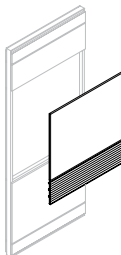





F P M W Tableau blanc

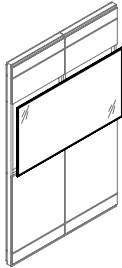

Portrait

panneaux (suite)

Portrait	F P M T Tableau punaisable	F P M M F Tableau d'écriture vitré encadré peint sur l'envers	F P M W N Tableau d'écriture vitré peint sur l'envers sans cadre
			
	F P M M F D Tableau blanc vitré encadré peint sur l'envers double Portrait	F F F K Ensemble de panneaux en aluminium	
			

panneaux (suite)

F L B Panneau de base Landscape

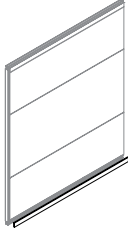

F L C Panneau de plafond Landscape

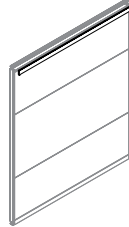

F L W 1 Panneau en placage Landscape – cloison de service (niveau 1)

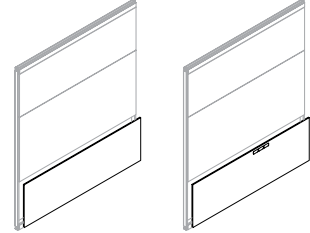

F L W 2 Panneau en placage Landscape – cloison de service (niveau 2)

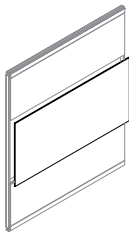

F L W 3 Panneau en placage Landscape – cloison de service (niveau 3)

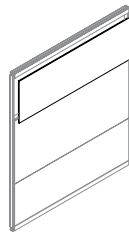

F L W M 1 Panneau monolithique en placage Landscape – cloison de service (niveau 1)

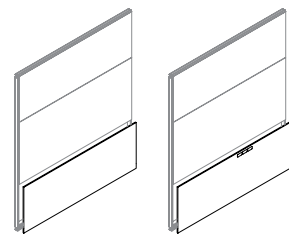

F L W M 3 Panneau monolithique en placage Landscape – cloison de service (niveau 3)

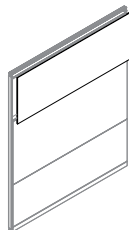

F L B W 1 Panneau en placage Landscape – cloison de service (niveau 1 inférieur)

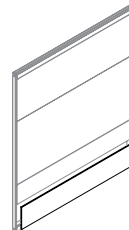

F L T W 1 Panneau en placage Landscape – cloison de service (niveau 1 supérieur)

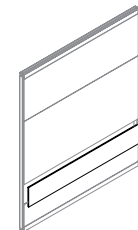

F L B W M 1 Panneau monolithique en placage Landscape – cloison de service (niveau 1 inférieur)

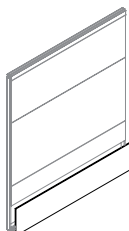

F L B W 2 Panneau en placage Landscape – cloison de service (niveau 2 inférieur)

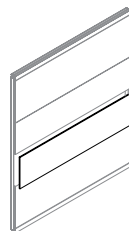

F L T W 2 Panneau en placage Landscape – cloison de service (niveau 2 supérieur)

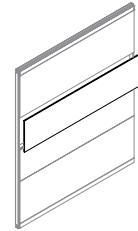

Landscape

panneaux (suite)

FLRB Panneau de base recouvert de tissu Landscape

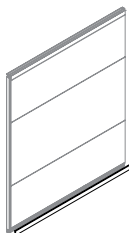

FLRC Panneau de plafond recouvert de tissu Landscape



FLRW 1 Panneau recouvert de tissu Landscape (niveau 1)

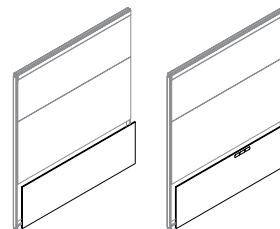

FLRW 2 Panneau recouvert de tissu Landscape (niveau 2)

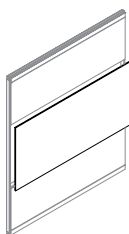

FLRW 3 Panneau recouvert de tissu Landscape (niveau 3)

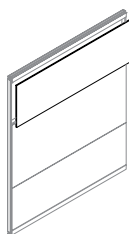

FLRWM 1 Panneau monolithique recouvert de tissu Landscape – cloison de service (niveau 1)

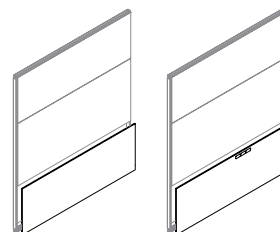

FLRWM 3 Panneau monolithique recouvert de tissu Landscape – cloison de service (niveau 3)

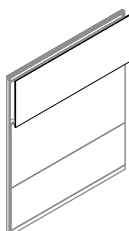

FLRBW 1 Panneau recouvert de tissu Landscape – cloison de service (niveau 1 inférieur)

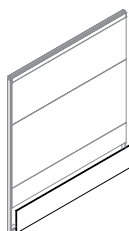

FLRTW 1 Panneau recouvert de tissu Landscape – cloison de service (niveau 1 supérieur)

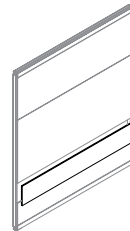

FLRBWM 1 Panneau monolithique recouvert de tissu Landscape – cloison de service (niveau 1 inférieur)

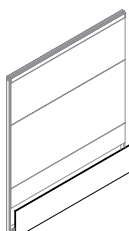

FLRBW 2 Panneau recouvert de tissu Landscape – cloison de service (niveau 2 inférieur)

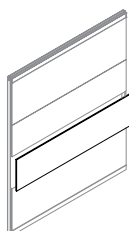

FLRTW 2 Panneau recouvert de tissu Landscape – cloison de service (niveau 2 supérieur)

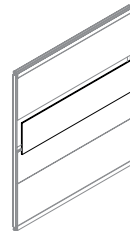

Landscape

panneaux (suite)

FLATW 1 Panneau insonorisant punaisable Landscape (niveau 1)

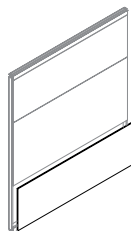

FLATW 2 Panneau insonorisant punaisable Landscape (niveau 2)

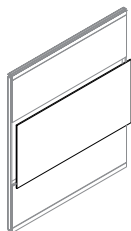

FLATW 3 Panneau insonorisant punaisable Landscape (niveau 3)

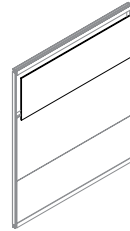

FLATBW 1 Panneau insonorisant punaisable Landscape – cloison de service (niveau 1 inférieur)

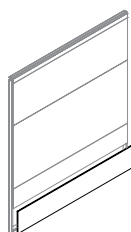

FLATTW 1 Panneau insonorisant punaisable Landscape – cloison de service (niveau 1 supérieur)

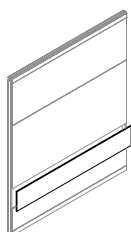

FLATBW 2 Panneau insonorisant punaisable Landscape – cloison de service (niveau 2 inférieur)

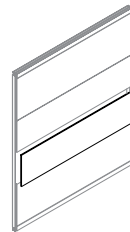

FLATTW 2 Panneau insonorisant punaisable Landscape – cloison de service (niveau 2 supérieur)

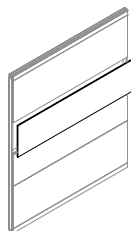

FLMPW 1 Panneau en métal microperforé Landscape (niveau 1)

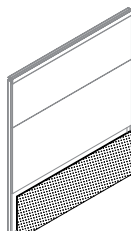

FLMPW 3 Panneau en métal microperforé Landscape (niveau 3)

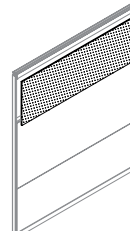

FLMPBW 1 Panneau insonorisant en métal microperforé Landscape – cloison de service (niveau 1 inférieur)

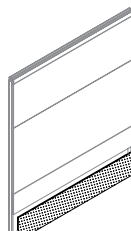

FLMPTW 1 Panneau insonorisant en métal microperforé Landscape – cloison de service (niveau 1 supérieur)

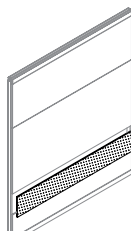

FLMPBW 2 Panneau insonorisant en métal microperforé Landscape – cloison de service (niveau 2 inférieur)

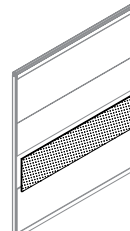

Landscape

panneaux (suite)

FLMPTW 2 Panneau insonorisant en métal microperforé Landscape – cloison de service (niveau 2 supérieur)

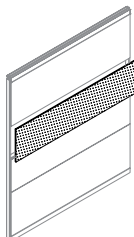

FLMBW 1 Envers en métal Landscape – cloison de service (niveau 1)

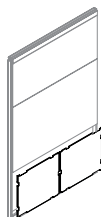

FLMBW 3 Envers en métal Landscape – cloison de service (niveau 3)

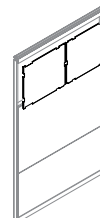

FLMBBW 1 Envers en métal Landscape (niveau 1 inférieur)

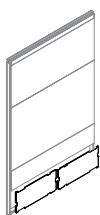

FLMBTW 1 Envers en métal Landscape (niveau 1 supérieur)

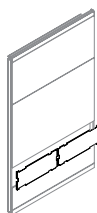

FLMBBW 2 Envers en métal Landscape (niveau 2 inférieur)

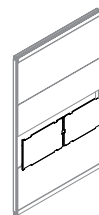

FLMBTW 2 Envers en métal Landscape (niveau 2 supérieur)

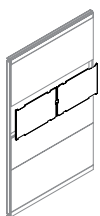

FLMWN Tableau blanc Landscape

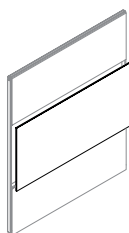

FLMMF Tableau blanc encadré Landscape

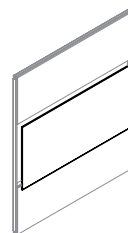

FLFK Ensemble de panneaux en aluminium Landscape



FLGC Panneau vitré Landscape – simple centré

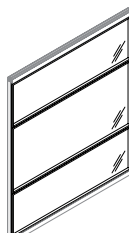

FLGD Panneau vitré Landscape – double



panneaux (suite)

FLDFW 1 Panneau de bureau fixe Landscape (niveau 1)

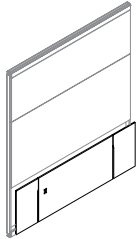

FLDFWM 1 Panneau monolithique de bureau fixe Landscape – cloison de service (niveau 1)

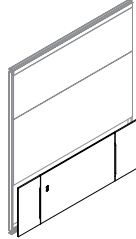

FLDHW 1 Panneau de bureau réglable en hauteur Landscape (niveau 1)

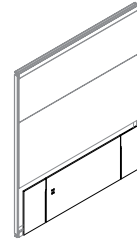

FLDHWM 1 Panneau monolithique de bureau réglable en hauteur Landscape – cloison de service (niveau 1)

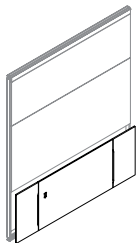

FLJB Panneau de base justifié Landscape

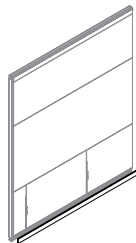

FLJC Panneau de plafond justifié Landscape

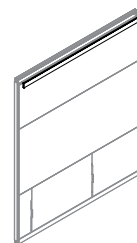

FLJW 2 Panneau en placage justifié Landscape – cloison de service (niveau 2)

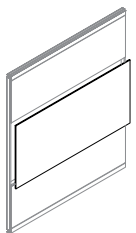

FLJW 3 Panneau en placage justifié Landscape – cloison de service (niveau 3)

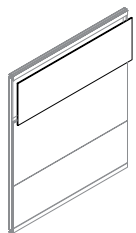

FLJWM 3 Panneau monolithique en placage justifié Landscape – cloison de service (niveau 3)

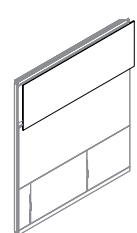

FLJBW 2 Panneau en placage justifié Landscape – cloison de service (niveau 2 inférieur)

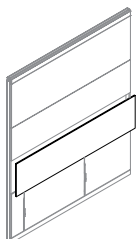

FLJTW 2 Panneau en placage justifié Landscape – cloison de service (niveau 2 supérieur)

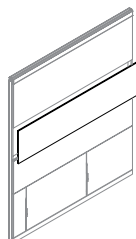

FLJRB Panneau de base recouvert de tissu justifié Landscape

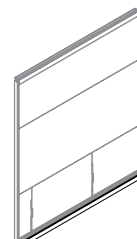

Landscape

panneaux (suite)

FLJRC Panneau de plafond recouvert de tissu justifié Landscape

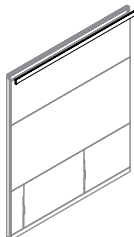

FLJRW 2 Panneau recouvert de tissu justifié Landscape – cloison de service (niveau 2)

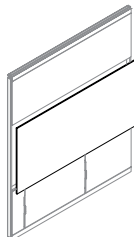

FLJRW 3 Panneau recouvert de tissu justifié Landscape – cloison de service (niveau 3)

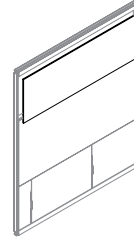

FLJRW3 Panneau monolithique recouvert de tissu justifié Landscape – cloison de service (niveau 3)

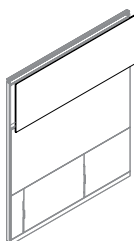

FLJRBW 2 Panneau recouvert de tissu justifié Landscape – cloison de service (niveau 2 inférieur)

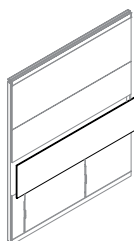

FLJRTW 2 Panneau recouvert de tissu justifié Landscape – cloison de service (niveau 2 supérieur)

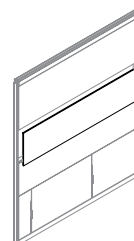

FLJATW 2 Panneau insonorisant punaisable justifié Landscape – cloison de service (niveau 2)

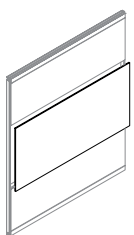

FLJATW 3 Panneau insonorisant punaisable justifié Landscape – cloison de service (niveau 3)



FLJATBW 2 Panneau insonorisant punaisable justifié Landscape – cloison de service (niveau 2 inférieur)

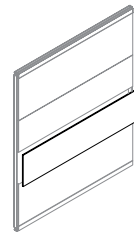

FLJATTW 2 Panneau insonorisant punaisable justifié Landscape – cloison de service (niveau 2 supérieur)

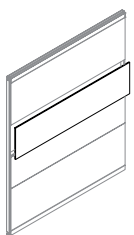

FLJMPBW 2 Panneau insonorisant en métal microperforé justifié Landscape (niveau 2 inférieur)

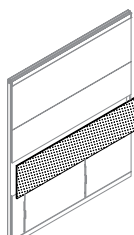

FLJMPTW 2 Panneau insonorisant en métal microperforé justifié Landscape (niveau 2 supérieur)

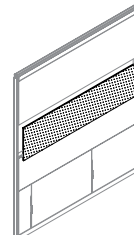

Landscape

panneaux (suite)

FLJMPW3 Panneau insonorisant en métal microperforé justifié Landscape (niveau 3)

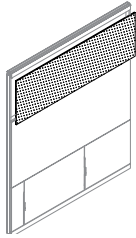

FLJMBBW2 Envers en métal justifié Landscape (niveau 2 inférieur)

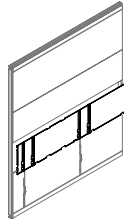

FLJMBTW2 Envers en métal justifié Landscape (niveau 2 supérieur)

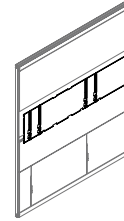

FLJMBW3 Envers en métal justifié Landscape (niveau 3)

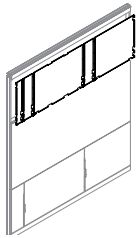

FLJMW N Tableau blanc justifié Landscape

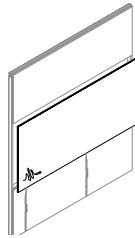

FLJMW F Tableau blanc encadré justifié Landscape

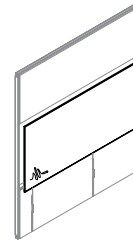

Landscape

panneaux (suite)

Portrait et Landscape

F P F Panneau de jonction

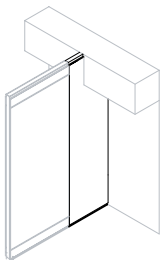

F K C N 9 0 Garniture d'angle – deux cloisons à 90°

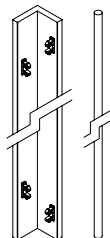

F K C N 1 2 0 Garniture d'angle – deux cloisons à 120°

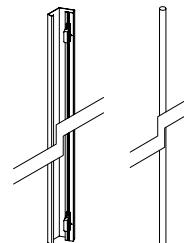

F K C N 1 3 2 Garniture d'angle – deux cloisons à 135°

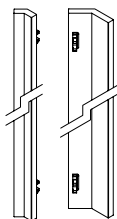

F K C N 1 3 3 Garniture d'angle – trois cloisons à 135°

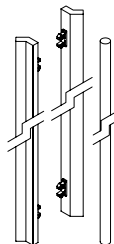

F K C N 1 8 0 Garniture d'angle – trois cloisons à 180°

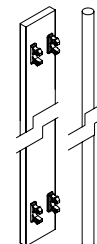

ensemble des portes

FDSSZL Battant simple en placage pour porte à charnières



FDSNZL Battant simple en placage à vitre encastrée pour porte à charnières

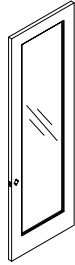

FDSGZL Battant simple en verre pour porte à charnières



FDDSZL Battant double en placage pour porte à charnières



FDDNZL Battant double en placage à vitre encastrée pour porte à charnières

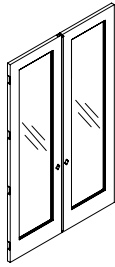

FDDGZL Battant double en verre pour porte à charnières

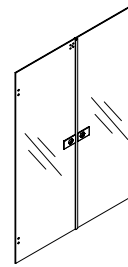

FDSGPL Battant simple en verre pour porte pivotante

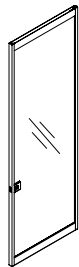

FDCL Battant simple de porte pivotante encadrée à vitrage double, 45 mm



FDSGSL Battant simple en verre pour porte coulissante



FDSSSL Battant simple en placage pour porte coulissante

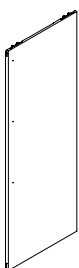

FDSNSL Battant simple en placage à vitre encastrée pour porte coulissante



FDDGSL Battant double en verre pour porte coulissante

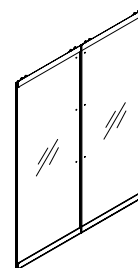

Battants

ensemble des portes (suite)

FDSSZF Ensemble de jambage pour porte à charnières simple en placage

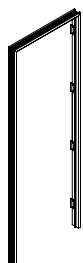

FD SGZF Ensemble de jambage pour porte à charnières simple en verre



FD DSZF Ensemble de jambage pour porte à charnières double en placage

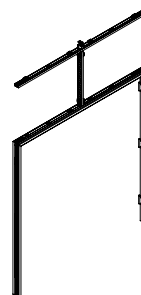

FDDGZF Ensemble de jambage pour porte à charnières double en verre

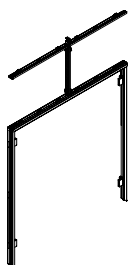

FD SGPF Ensemble de jambage pour porte pivotante simple en verre



FDCJ Ensemble de jambage pour porte vitrée pivotante simple, 45 mm



FD S GSJ Ensemble de jambage pour porte coulissante simple en verre

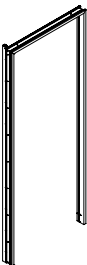

FD S SSJ Ensemble de jambage pour porte coulissante simple en placage

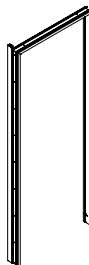

FDD GSJ Ensemble de jambage pour porte coulissante double en verre

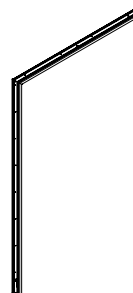

FD SSSR Rail pour porte coulissante simple

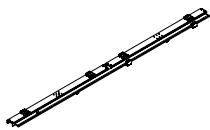

FDDSSR Rail pour porte coulissante double

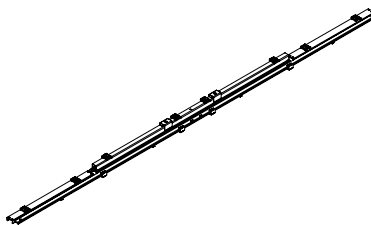

ensemble des portes (suite)

FDHSX Poignée de porte ALX
Series de Schlage

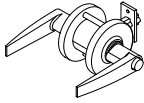

FDHSL Poignée de porte L
Series de Schlage

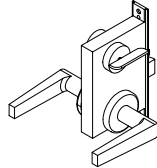

FDSCP Poignée de porte à
hauteur plafond



FDSFP Poignée de porte à
hauteur plancher

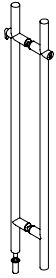

FDSL P Poignée de porte
linéaire

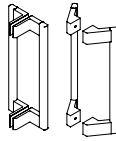

FFKK Clé de contrôle



Poignées

ensembles et pièces de châssis

F K N Rail de plafond
Xpress

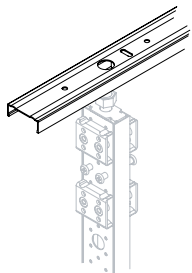

F K C Rail continu de plancher
Xpress

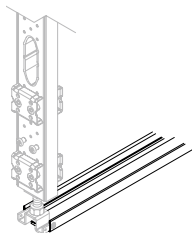

F K P Agrafes de plafond
Xpress

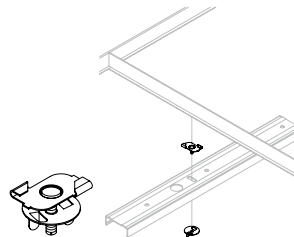

F P K K Traverse

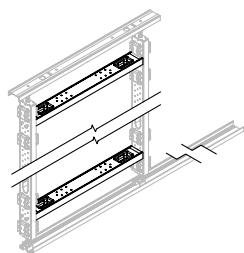

F P K H Ensemble de traverses
Xpress

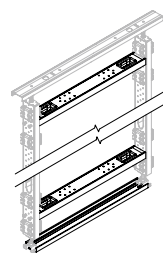

F K V Ensemble de montant
Xpress

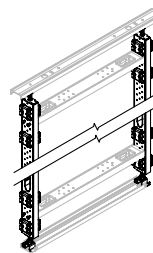

F K W Raccord mural
Xpress

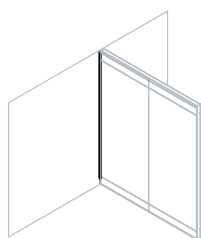

F P K W Raccord mural réglable
Xpress

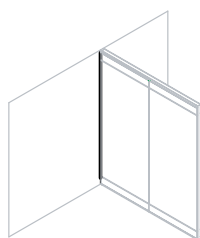

F K E Raccord mural réglable de remplissage

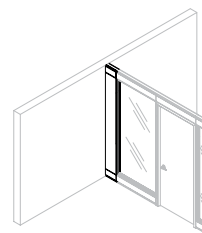

F K W A Raccord mural à angle variable

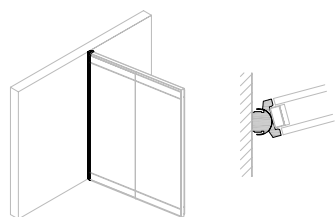

F K F Garniture d'extrémité

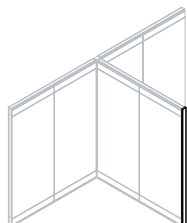

F K C H Quincaillerie pour raccordement d'angle Altos

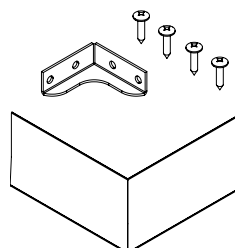

ensembles et pièces de châssis (suite)

F K C 4 Raccord d'angle – quatre cloisons

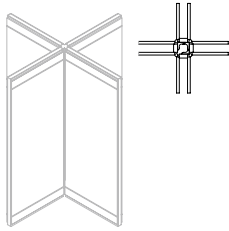

F K C A 2 Raccord articulé pour deux éléments

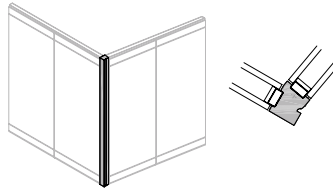

F K C A 3 Raccord articulé pour trois éléments

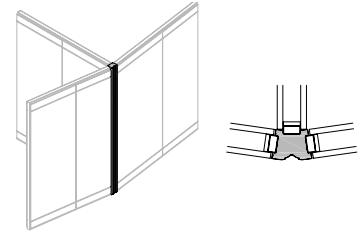

F K M 3 Raccord sur/hors module pour trois cloisons

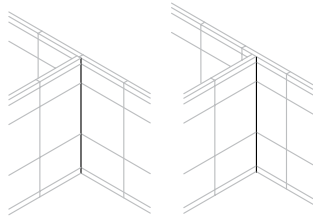

Sur module

Hors module

F K J Joint de cloison
Xpress

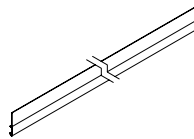

F K J C Cache-jonction vertical

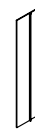

F T T Outils d'installation



Outil d'insertion de connecteur mâle



Outil d'insertion de gestionnaire de câbles pour jonction

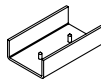

Trousse de coupe de traverses sur place



Outil d'enlèvement de panneau



Ruban en mousse (1)



Ruban en mousse (2)



Butée de foret

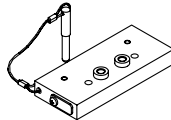

Gabarit pour le perçage des panneaux sur place

F B G Passe-fils horizontal

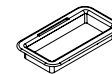

F A I Isolant à base de coton recyclé

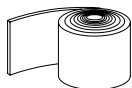

F B B Patte de nivellement de base

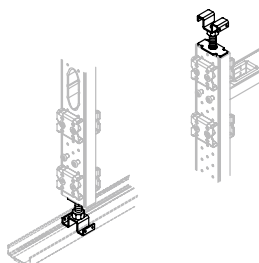

F B E Capuchon

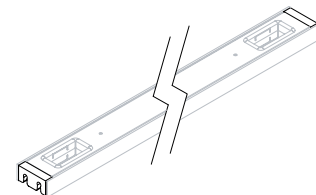

ensembles et pièces de châssis (suite)

F B N Vis épaulée d'assemblage horizontal

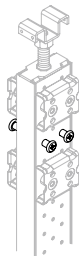

F B F M Attache mâle de panneau

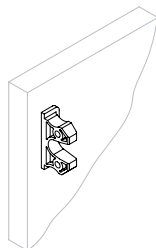

F B F F Attache femelle de panneau

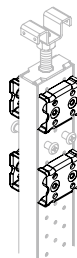

F K L Verrou

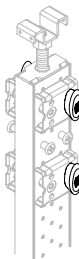

F P K B Rail de plancher modulaire

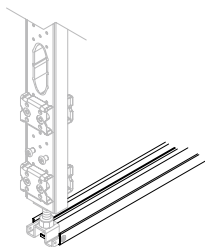

F L K F Ensemble de rail fonctionnel Landscape

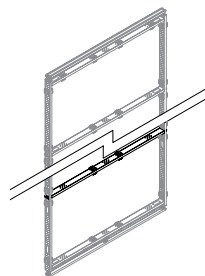

F L K H Ensemble de traverses Landscape

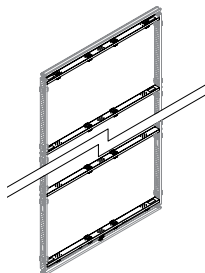

F L K V Ensemble de montant Landscape

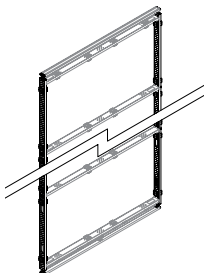

F L K V P Ensemble de montant pour connexion Landscape et Portrait

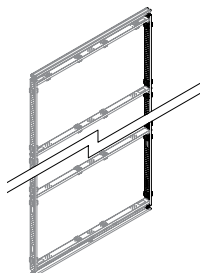

F L K W Raccord mural réglable Landscape

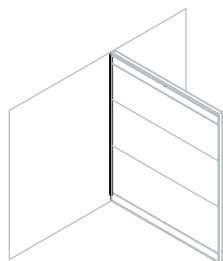

F L D F Châssis de bureau Landscape

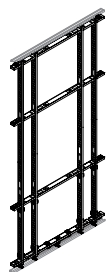

tek pier – portrait

F K T K P Châssis Tek Pier

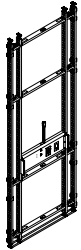

F F M T K P Panneau monolithique

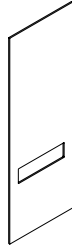

F F F T K P Ensemble de panneaux pleine hauteur



F F S T K P Ensemble de panneaux sectionnels

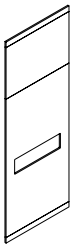

F F S M T K P Ensemble de panneaux monolithiques sectionnels

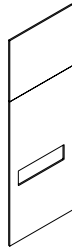

F F C B T K P Ensemble de panneaux de base et de plafond de 4 po pour Tek Pier (côté opposé)



T K P 1 Ensemble Tek Pier numéro 1

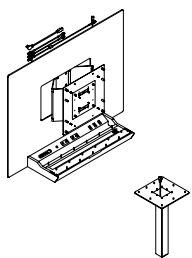

T K P 2 Ensemble Tek Pier numéro 2

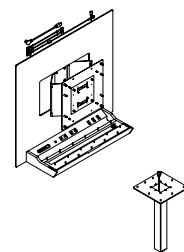

T K P A Surface de travail conique

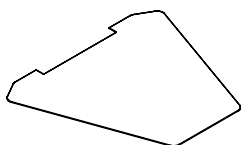

T K P B Surface de travail triangulaire



T K P C Surface de travail oblique triangulaire

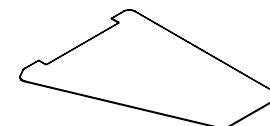

enveloppe pour téléviseur

F F S F A Cloison – enveloppe pour téléviseur

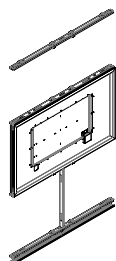

F F S P F Câble d'alimentation – enveloppe pour téléviseur



F F S D B Boîtier de distribution – enveloppe pour téléviseur

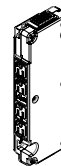

électricité, éclairage et communications

E L S Interrupteur d'éclairage

E R M Module de prises

E C M Module de communication

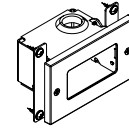
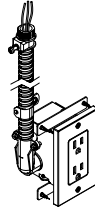
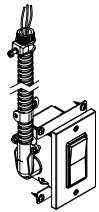

E F C C Couvercle de découpe

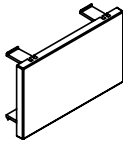

Raccordement fixe

E P D M C Module d'alimentation/communication vertical – communication

E P D M S Module d'alimentation/communication vertical – simple

E P D M D Module d'alimentation/communication vertical – double

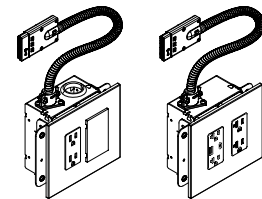
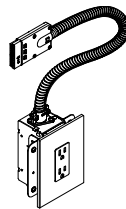
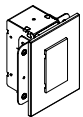

E P D M T Module d'alimentation/communication vertical – triple

E P D M Q Module d'alimentation/communication vertical – quadruple

E P D H C Module d'alimentation/communication horizontal – communication

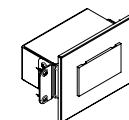
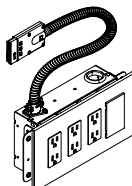
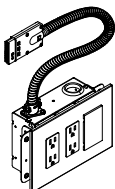



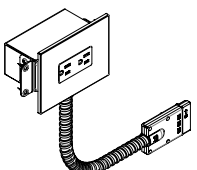
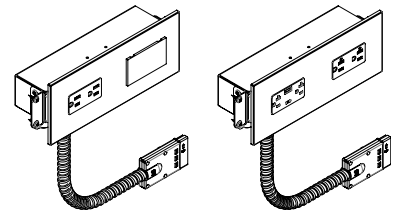
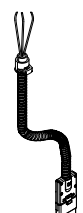
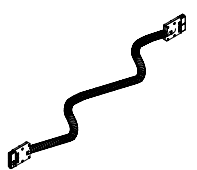
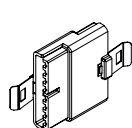
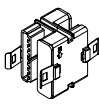
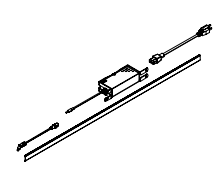
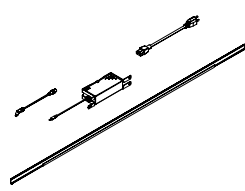

Modules

électricité, éclairage et communications (suite)

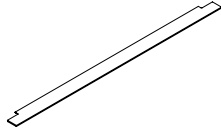
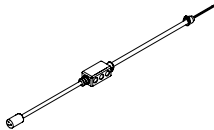
	<p>E P D H S Module d'alimentation/communication horizontal – simple</p> 	<p>E P D H D Module d'alimentation/communication horizontal – double</p> 	<p>E P D S C Câble de démarrage pour alimentation/communication</p> 
<p style="writing-mode: vertical-rl; transform: rotate(180deg);">Modules</p>	<p>E P D C H Câble de raccordement électrique pour alimentation/communication</p> 	<p>E P D I C Connecteur rectiligne pour alimentation/communication</p> 	<p>E P D D B Séparateur à 4 voies pour alimentation/communication</p> 
	<p style="writing-mode: vertical-rl; transform: rotate(180deg);">Portrait</p>	<p>E L W M P S Lampe Portrait montée sur cloison – simple</p> 	<p>E L W M P D Lampe Portrait montée sur cloison – double</p> 

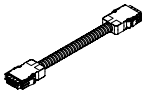
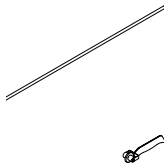
électricité, éclairage et communications (suite)

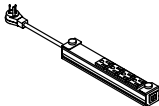
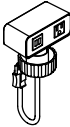
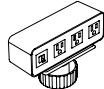
Landscape	E L W M L Lampe Landscape montée sur cloison	E L P F Raccordement électrique pour lampe	E L W D B Boîtier de distribution de cloison
			
Accessoires électriques	E L D H Câble de raccordement électrique pour bureau Landscape	E L W M G Gestionnaire de câbles pour lampe Landscape	E C F Ensemble d'alimentation par le plafond/par le plancher
			
Accessoires électriques	E L P R Barre d'alimentation	E P W R C Module d'alimentation cubique	E P W R H Module cubique d'alimentation grande capacité
			

rangements suspendus et accessoires

F M C H Crochet à manteau

F M A H Crochet à tableau

F M O S Écriteau de bureau

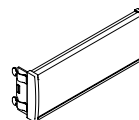
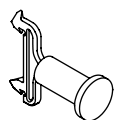

KT Trousses pour retouches

Xpress

FLON Console de montage sur module

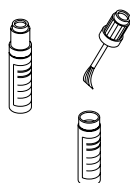

Petit pinceau (KT100)

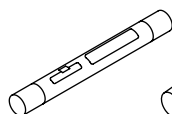

Crayon (KT401)

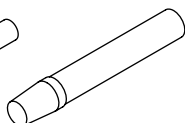

Marqueur (KT402)



Ensemble de bordures de panneau de jonction (KT600)

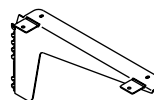

Droite

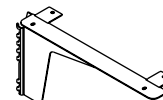

Gauche

TLFL Support d'extrémité à hauteur fixe

FLCB Ferrures d'angle sur module

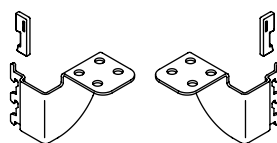
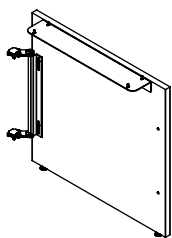

Gauche

Droite

guide des applications

collection – landscape

FLDFX Bureau fixe Landscape

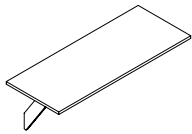

FLDFXC Raccordements de cloison Landscape pour bureau fixe

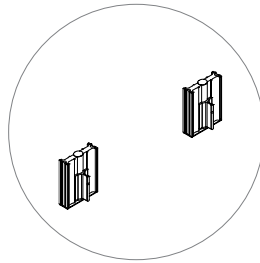

FLDHA Bureau réglable en hauteur Landscape

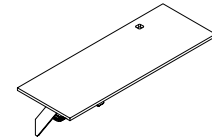

FLDHAC Raccordements de cloison Landscape pour bureau réglable en hauteur

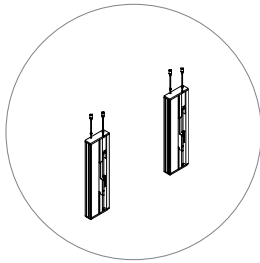

FLGR Passe-fils rectangulaire

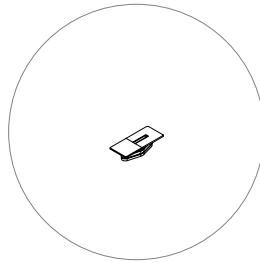

FLWCO Rangement ouvert Landscape monté sur cloison

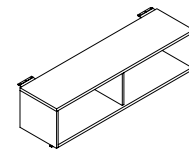

FLWCS Rangement à porte coulissante Landscape monté sur cloison

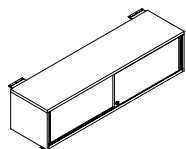

FLFC Coussin de siège ajusté Landscape

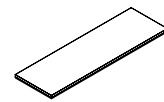

FLSA Tablette Landscape en aluminium

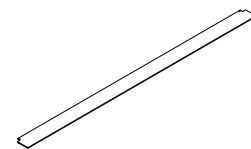

FLSG Tablette Landscape en verre

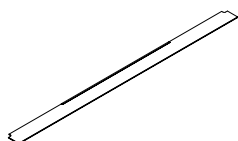

FLSS Tablette Landscape en placage

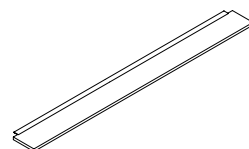

FLTW Tablette Landscape pour tableau blanc

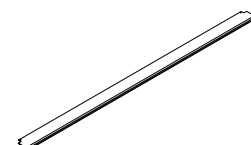

comprendre portrait

comprendre portrait

POSSIBILITÉS D'AMÉNAGEMENT – BUREAU PRIVÉ47

POSSIBILITÉS D'AMÉNAGEMENT – BUREAU DE DIRECTION48

POSSIBILITÉS D'AMÉNAGEMENT – SALLE DE CONFÉRENCE49

POSSIBILITÉS D'AMÉNAGEMENT – SALLE DE FORMATION50

aperçu de portrait

Altos Portrait est un système de cloisons architecturales pleine hauteur qui s'étendent à la verticale et servent à créer des milieux de travail complets. Les produits Portrait peuvent être reconfigurés et remplacés facilement et à peu de frais selon les besoins.

- Altos assure aisément l'intimité des bureaux privés, des aires de travail en équipe, des salles de conférence et des espaces de travail communs.
- Son style simple et épuré s'intègre parfaitement aux éléments en place et les complète.
- L'éventail de panneaux offre de nombreuses options pour personnaliser avec élégance l'environnement de travail.

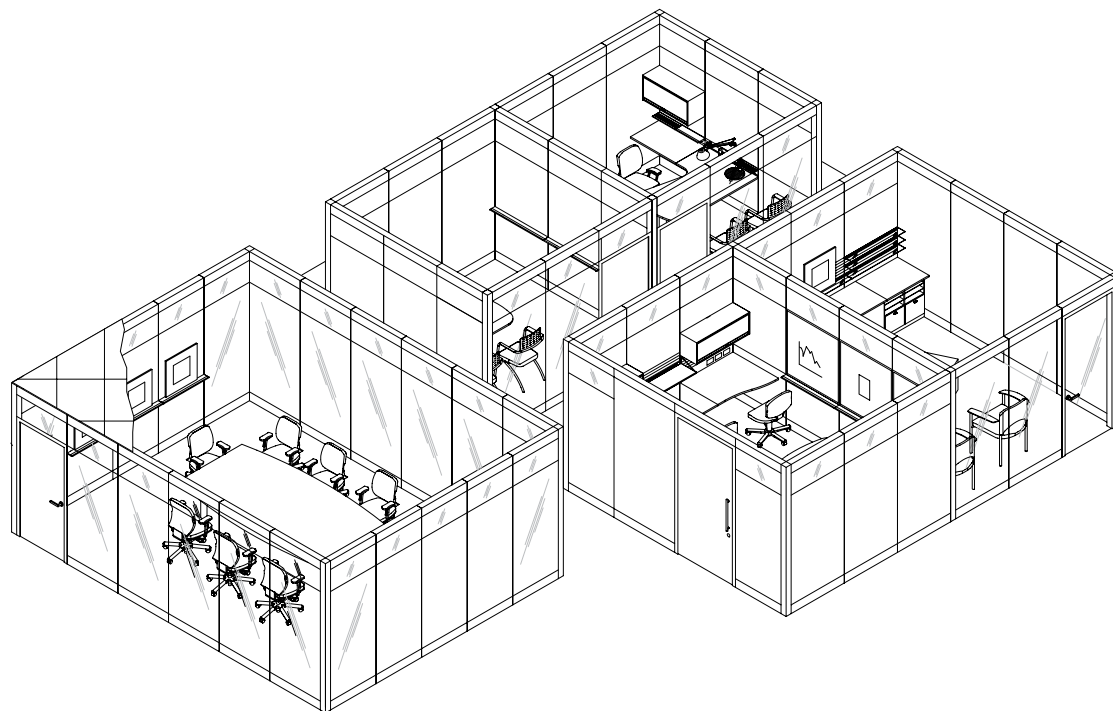

aménagement autoportant

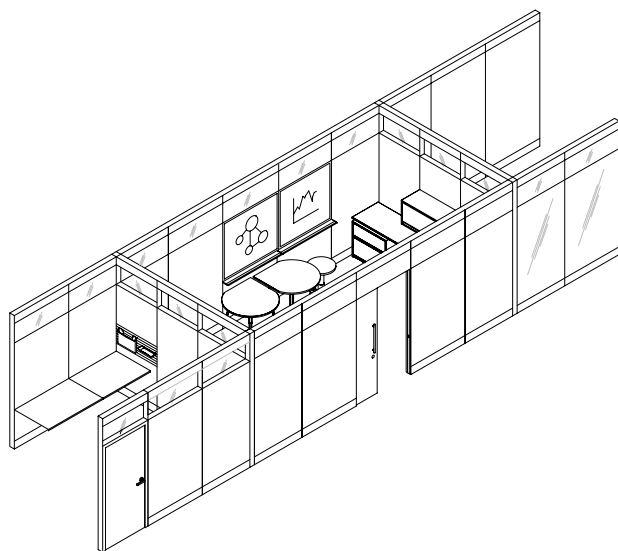

aménagement intégré à l'architecture de l'immeuble

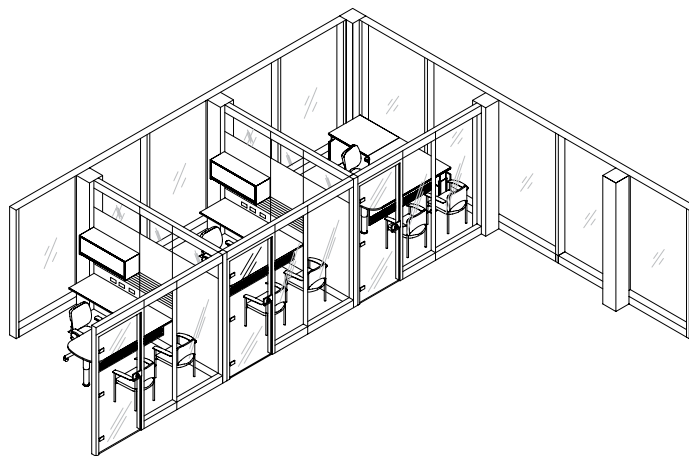

possibilités d'aménagement – bureau privé

Les cloisons pleine hauteur Altos conjuguent intimité et élégance pour répondre aux besoins administratifs d'aujourd'hui.

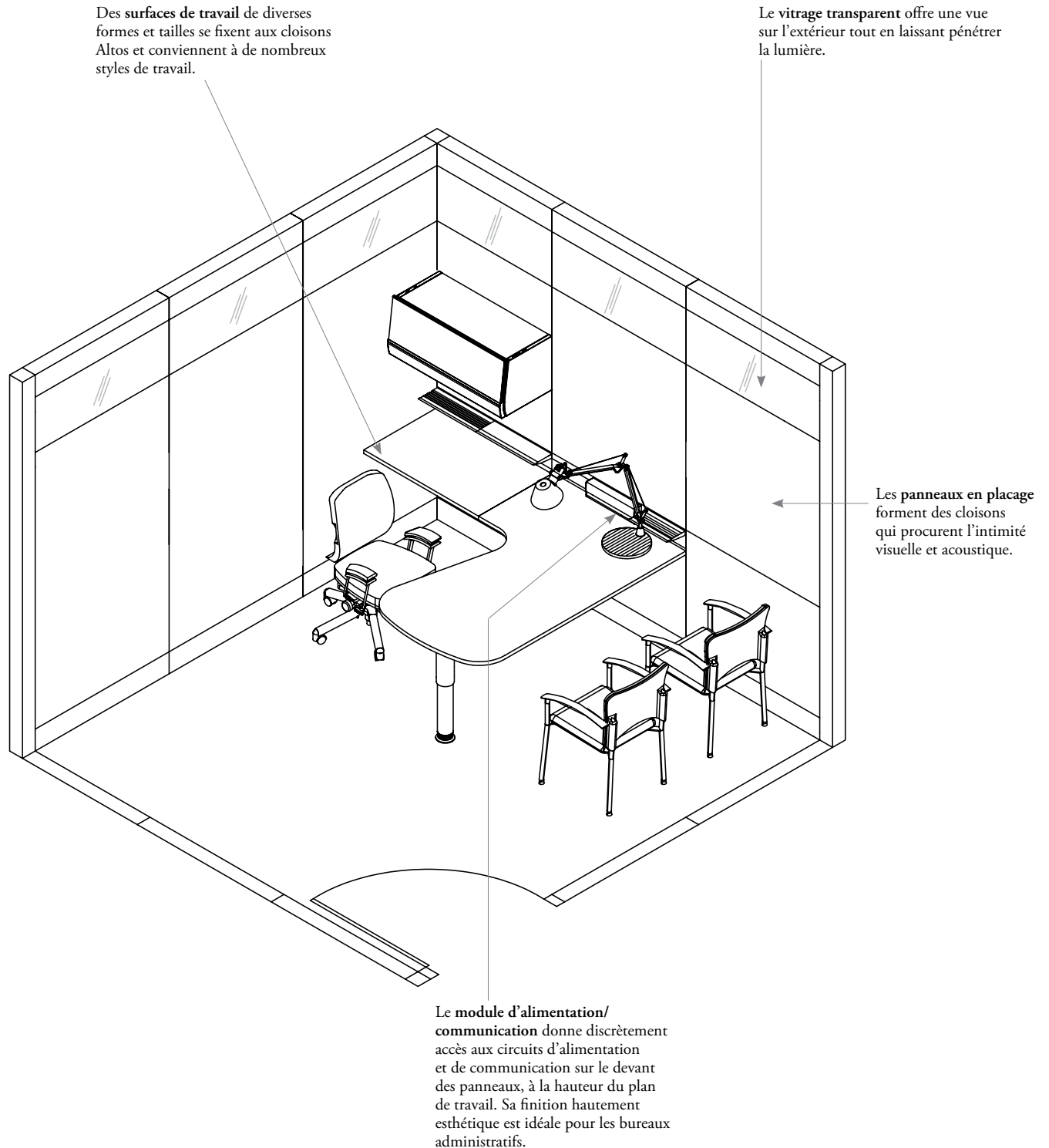

possibilités d'aménagement – bureau de direction

Pour plus de fonctionnalité, le **rail pour accessoires** accueille des accessoires à papeterie ainsi que des tablettes de 3 po et 6 po.

Les **fenêtres hautes** laissent pénétrer la lumière tout en préservant l'intimité visuelle et acoustique.

Les **placages en Flintwood** s'agencent à toute la gamme des bureaux de direction de Teknion.

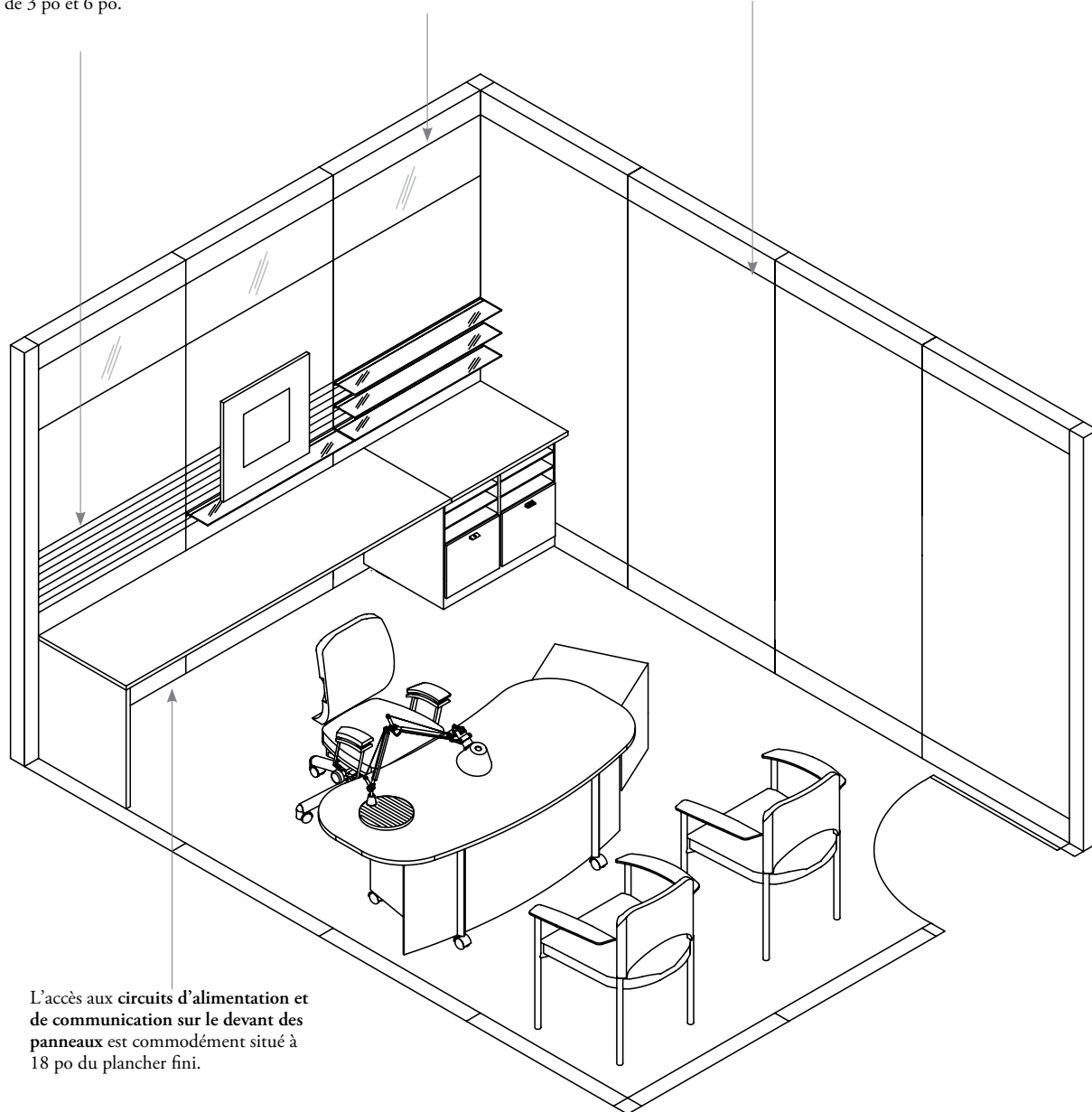

L'accès aux circuits d'alimentation et de communication sur le devant des **panneaux** est commodément situé à 18 po du plancher fini.

possibilités d'aménagement – salle de conférence

Les **panneaux en placage** surmontés de fenêtres hautes laissent pénétrer la lumière tout en préservant l'intimité visuelle et acoustique. Le vitrage peut être transparent, givré ou architectural.

Les **tablettes de 3 po**, où l'on peut déposer des objets légers ou des tableaux, sont fixées à la surface de la cloison et en rehaussent la fonctionnalité.

Les panneaux sont offerts en diverses largeurs pour former des cloisons de longueur appropriée pour une salle de conférence.

Les **vitrages givrés** pleine hauteur préservent l'intimité visuelle et acoustique sans nuire à la pénétration de la lumière.

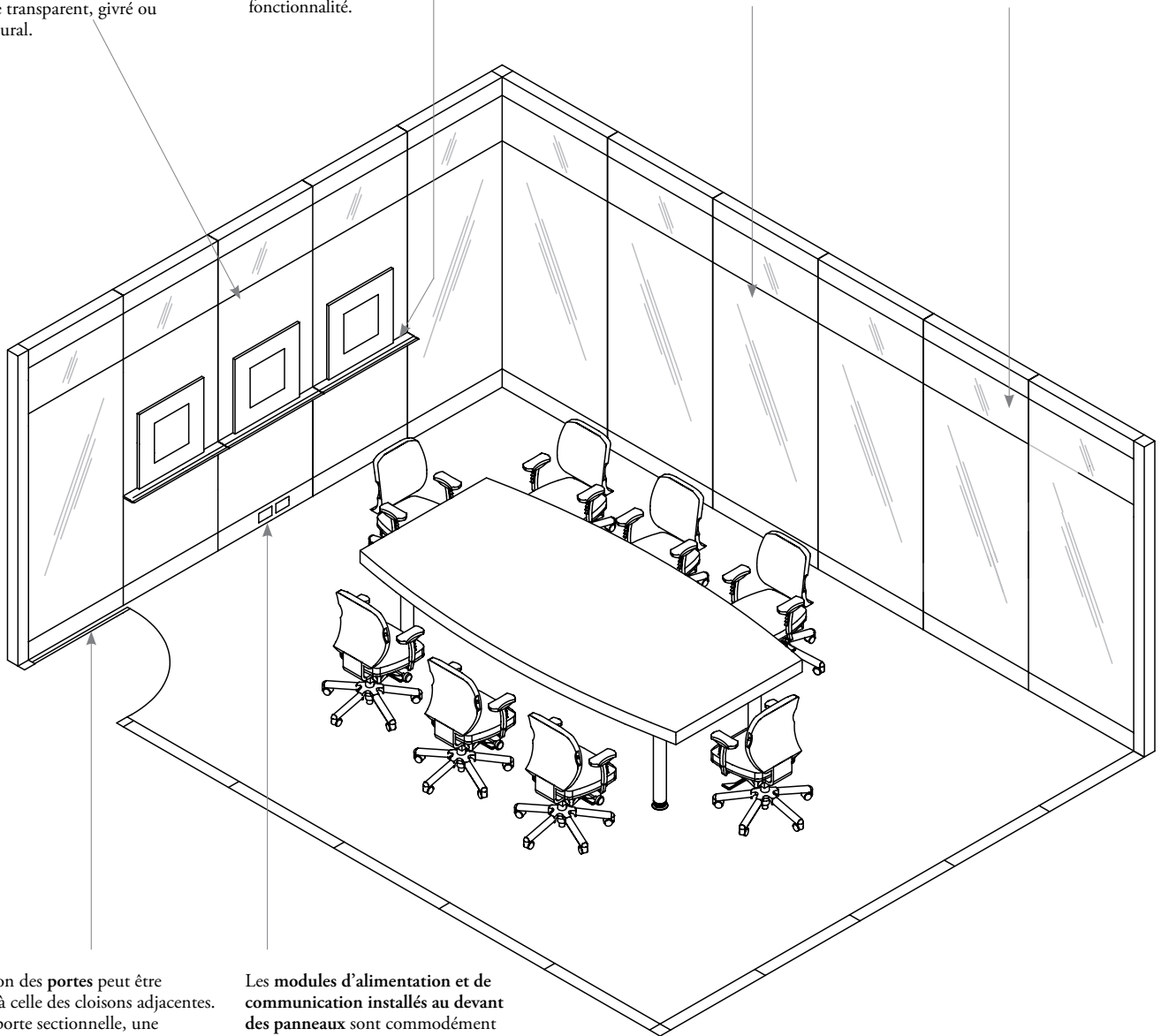

La finition des **portes** peut être agencée à celle des cloisons adjacentes. Avec la porte sectionnelle, une imposte vitrée laisse pénétrer la lumière.

Les **modules d'alimentation et de communication** installés au devant des **panneaux** sont commodément placés au niveau du sol.

possibilités d'aménagement – salle de formation

Altos se configure avec simplicité et efficacité pour répondre aux besoins de formation des entreprises d'aujourd'hui.

Le tableau punaisable permet d'afficher des documents papier, tandis que le tableau blanc procure une surface effaçable favorisant la communication des idées.

Les panneaux en placage surmontés de fenêtres hautes permettent de créer un milieu propice à l'apprentissage tout en laissant pénétrer la lumière. Ils sont offerts dans un éventail de finitions aux tons chauds ou froids. Les tableaux intégrés optimisent la fonctionnalité des cloisons.

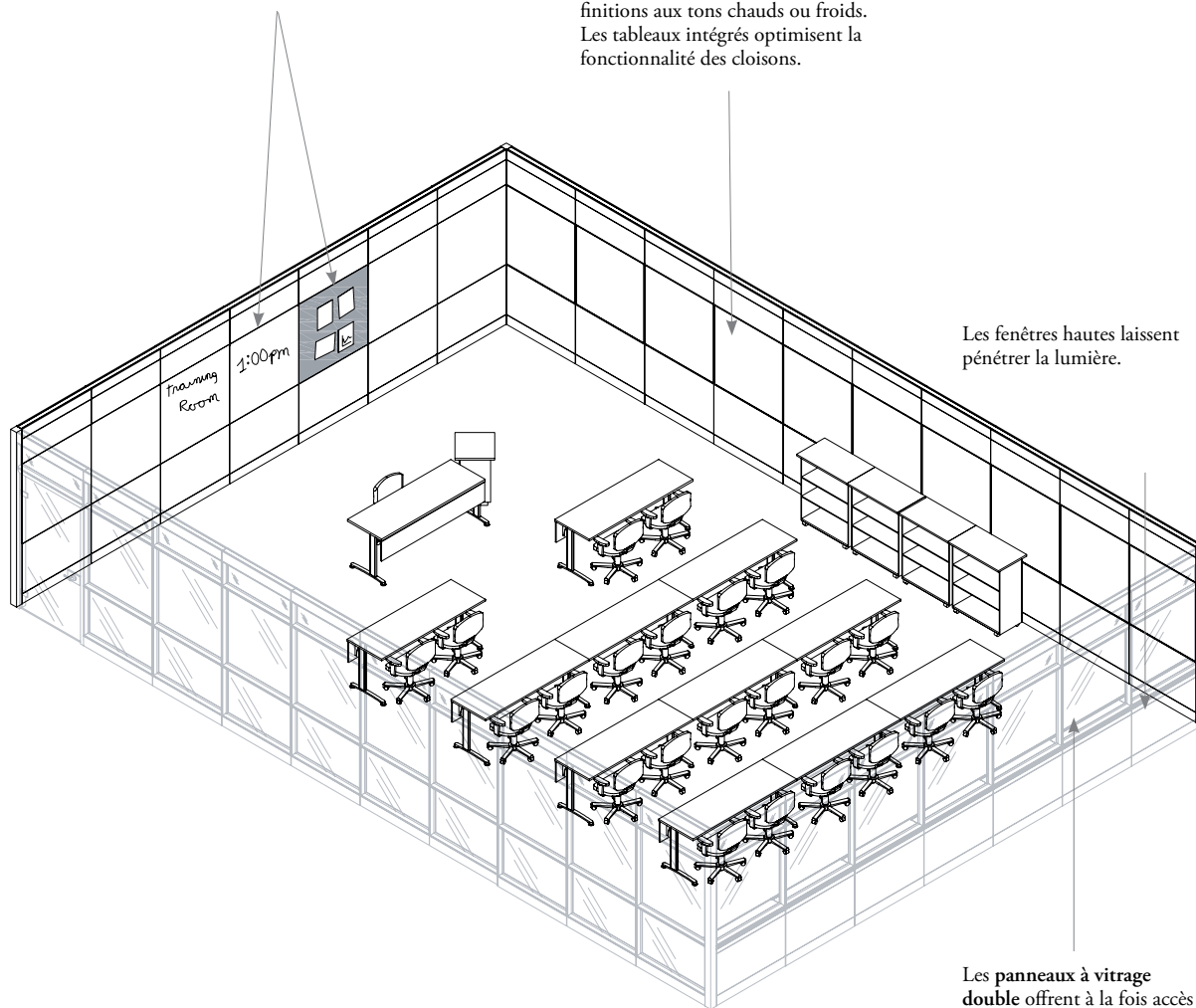

Les fenêtres hautes laissent pénétrer la lumière.

Les panneaux à vitrage double offrent à la fois accès visuel et insonorisation.

portrait – panneaux

portrait – panneaux

APERÇU DES HAUTEURS DE PANNEAUX	54
COMMANDE DES HAUTEURS DE PANNEAUX.	56
DÉCOUPES POUR MODULES D’ALIMENTATION/ COMMUNICATION	58
PLANIFICATION DES LARGEURS DE PANNEAUX	59
AMÉNAGEMENTS AVEC PANNEAUX INSONORISANTS ET PANNEAUX RECOUVERTS DE TISSU	60
APERÇU DES PANNEAUX FONCTIONNELS.	61
AMÉNAGEMENTS AVEC PANNEAUX FONCTIONNELS.	62
APERÇU DU PANNEAU DE JONCTION	63
FINITIONS DES PANNEAUX	64

aperçu des hauteurs de panneaux

Les panneaux servent à créer les surfaces des cloisons Altos. Ils sont configurés pour correspondre à quatre types de cloisons.

- Les panneaux sont offerts en diverses finitions de placage et de vitrage et correspondent à une configuration de cloison donnée.
- Les panneaux sont configurés pour finir le devant et l'arrière d'un module de cloison, les deux faces **n'ayant pas** à être identiques.
- S'il faut installer des modules d'alimentation et de communication dans des cloisons, commander des panneaux avec découpes.
- Les découpes pour modules d'alimentation et de communication peuvent être commandées avec les panneaux en placage et recouverts de tissu, à l'exception des panneaux de base de 4 po.
- Un interrupteur d'éclairage (ELS) peut être installé sur un panneau en placage. Pour en savoir plus sur l'interrupteur, consulter la section *Électricité, éclairage et communications*.
- Les panneaux sont livrés **sans** éléments de structure.
- Les cloisons doivent occuper toute la hauteur, du plancher au plafond.
- Les panneaux sont offerts en largeurs de 12 po à 48 po, par intervalles de 1/8 po.
- Les panneaux insonorisants **ne peuvent pas** servir à la base ni au plafond, ni comme panneau W3 de moins de 12 po de hauteur. Pour de telles applications, utiliser plutôt un panneau recouvert de tissu.
- Un panneau de base de 4 po **ne peut pas** être jumelé à un panneau de plafond de 6 po et vice-versa; les deux panneaux **doivent** être de la même hauteur.

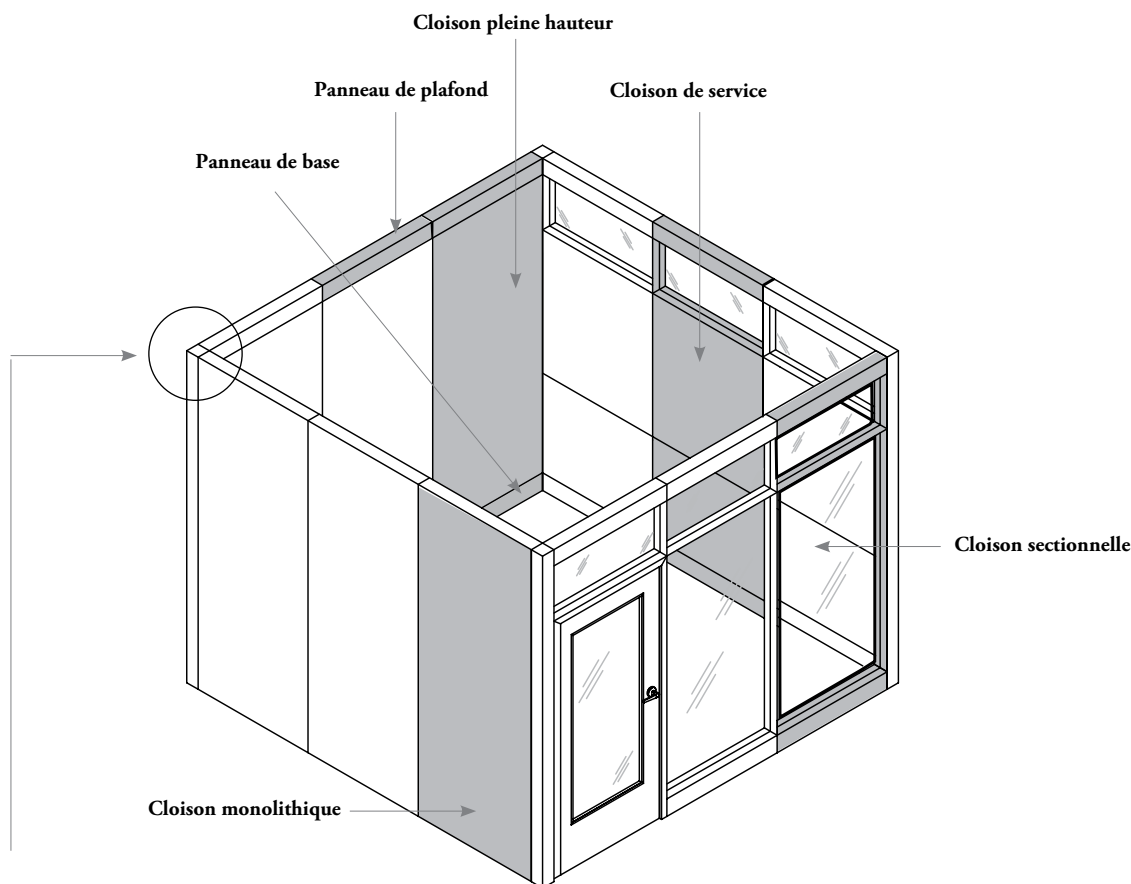

Aussi offertes, mais non illustrées :

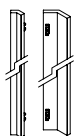

Garniture d'angle – deux cloisons à 135° (FKCN132)

Cette garniture pleine hauteur est utilisée lorsque deux cloisons sont raccordées à 135°.

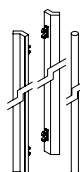

Garniture d'angle – trois cloisons à 135° (FKCN133)

Cette garniture pleine hauteur est utilisée lorsque trois cloisons sont raccordées à 135°.

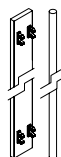

Garniture d'angle – trois cloisons à 180° (FKCN180)

Cette garniture pleine hauteur est utilisée lorsque trois cloisons sont raccordées à 180°.

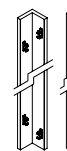



Garniture d'angle – deux cloisons à 90° (FKCN90)

Cette garniture pleine hauteur est utilisée lorsque deux cloisons sont raccordées à 90°.

aperçu des hauteurs de panneaux (suite)

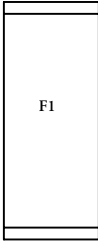
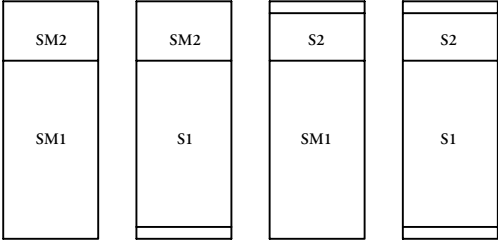
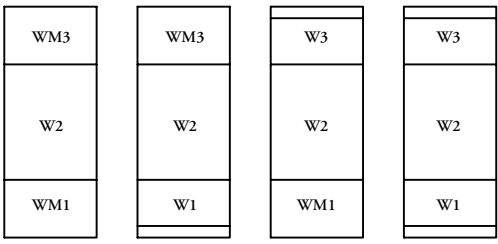
Configurations possibles

<p>Cloison monolithique</p>	 <p>Panneaux monolithiques (M1) :</p> <ul style="list-style-type: none"> • Un panneau du plancher au plafond. • Sans panneau de base ni de plafond.
<p>Cloison pleine hauteur</p>	 <p>Panneaux pleine hauteur (F1) :</p> <ul style="list-style-type: none"> • Un panneau entre les panneaux de base et de plafond de 4 po ou 6 po.
<p>Cloison sectionnelle</p>	 <p>Panneaux sectionnels (S1, S2) :</p> <ul style="list-style-type: none"> • Deux panneaux entre les panneaux de base et de plafond de 4 po ou 6 po. <p>Panneaux monolithiques – cloisons sectionnelles (SM1, SM2) :</p> <ul style="list-style-type: none"> • Panneaux intégrant les panneaux de base et de plafond de 4 po ou 6 po.
<p>Cloisons de service</p>	 <p>Panneaux pour cloisons de service (W1, W2, W3) :</p> <ul style="list-style-type: none"> • Trois panneaux entre les panneaux de base et de plafond de 4 po ou 6 po. • Peuvent recevoir des panneaux fonctionnels. <p>Panneaux monolithiques – cloisons de service (WM1, WM3) :</p> <ul style="list-style-type: none"> • Ces panneaux s'emploient conjointement avec les panneaux W2 et comprennent le panneau de base ou de plafond de 4 po ou 6 po.
<p>Panneaux de base et panneaux de plafond</p>	 <p>Panneaux de base :</p> <ul style="list-style-type: none"> • Procurent une finition pleine et uniforme à la base d'une cloison. • Peuvent être électrifiés. • On ne peut commander deux découpes pour les panneaux de moins de 21 po de largeur. • On ne peut commander trois découpes pour les panneaux de moins de 30 po de largeur. • Ne s'utilisent pas avec les panneaux monolithiques.  <p>Panneau de plafond :</p> <ul style="list-style-type: none"> • Procure une finition pleine et uniforme au sommet d'une cloison. • Ne s'utilise pas avec les panneaux monolithiques.

commande des hauteurs de panneaux

Panneaux de base et de plafond de 4 po (FPB, FPC, FPRB, FPRC)

- En partant de la hauteur du plafond (CH), calculer la hauteur de X po pour une configuration de cloison donnée (M1, F1, S1, S2, SM1, SM2, W1, W2, W3, WM1, WM3).
- Vérifier si la hauteur de X po calculée est comprise dans la plage de hauteurs du panneau.

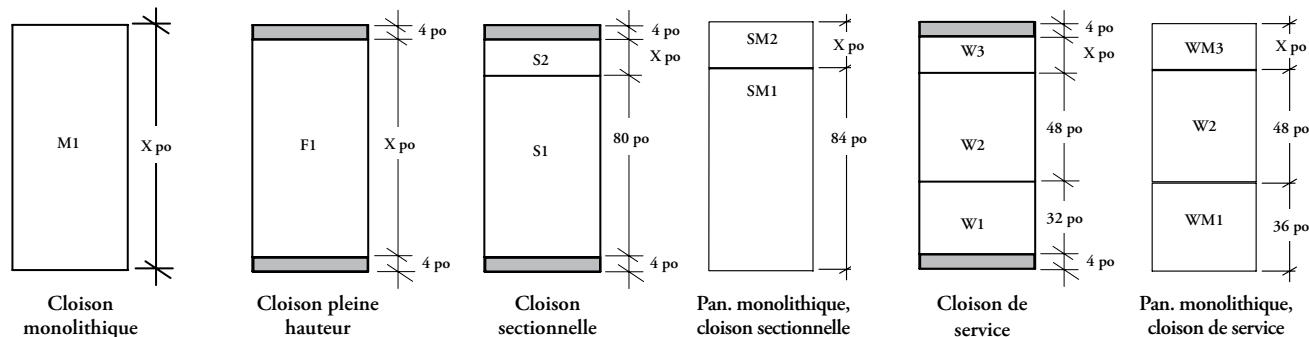

Code de produit	Description du panneau	M1	F1	S1	S2	SM1	SM2	W1	W2	W3	WM1	WM3
		Calcul de la hauteur du panneau (en pouces)										
		X po=CH	X po = CH-8	80	X po = CH-88	84	X po = CH-84	32	48	X po = CH-88	36	X po = CH-84
Plage de hauteurs du panneau (en pouces)												
FP_	Placage	86 à 120	74 à 112		6 à 32	84	6 à 36				36	6 à 36
FPGCR_	Vitrage simple, coins arrondis											
FPGCS_	Vitrage simple, coins droits									6 à 32		
FPGDR_	Vitrage double, coins arrondis	s.o.	06 à 112		6 à 32	s.o.	s.o.				s.o.	s.o.
FPGDS_	Vitrage double, coins droits			80				32				
FPA_	Insonorisant	86 à 120	74 à 112				8 à 36					8 à 36
FPAT_	Insonorisant punaisable											
FPMP_	Insonorisant en métal microperforé	s.o.	s.o.		12 à 32	84	12 à 36			12 à 32	36	12 à 36
FPMB_	Envers en métal											
FPR_	Recouvert de tissu	86 à 120	74 à 112		6 à 32		6 à 36		48	6 à 32		6 à 36
FPMA_	Avec rail pour accessoires											
FPMT_	Punaisable											
FPMW_	Tableau blanc											
FPMMF_	Tableau d'écriture vitré encadré peint sur l'envers	s.o.										
FPMWN_	Tableau d'écriture vitré peint sur l'envers sans cadre		s.o.	s.o.	s.o.	s.o.	s.o.	s.o.		s.o.	s.o.	s.o.
FDMMF_	Vitrage encadré peint sur l'envers											
FPMMF_	Vitrage encadré peint sur l'envers double											
FFFK	Aluminium	86 à 120							s.o.			

commande des hauteurs de panneaux (suite)

Panneaux de base et de plafond de 6 po (FPB, FPC, FPRB, FPRC)

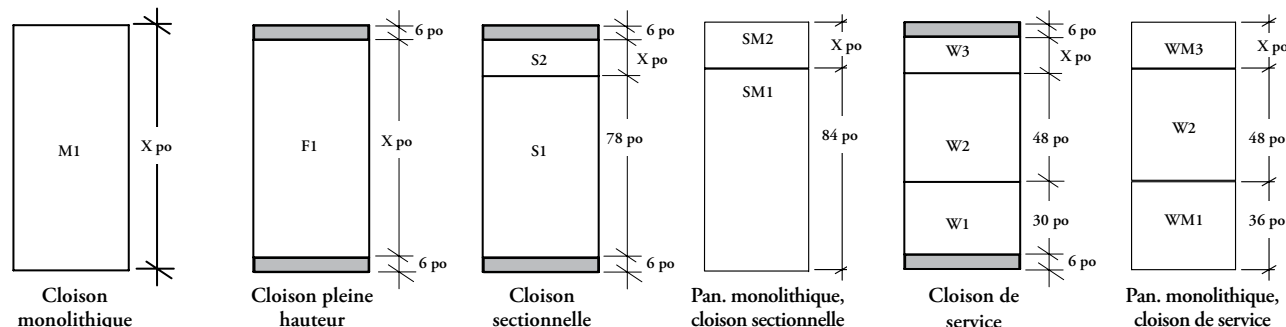

- En partant de la hauteur du plafond (CH), calculer la hauteur de X po pour une configuration de cloison donnée (M1, F1, S1, S2, SM1, SM2, W1, W2, W3, WM1, WM3).
- Vérifier si la hauteur de X po calculée est comprise dans la plage de hauteurs du panneau.



Code de produit	Description du panneau	M1	F1	S1	S2	SM1	SM2	W1	W2	W3	WM1	WM3
		Fascia Height Calculation (inch)										
		X po=CH	X po=CH-12	78	X po=CH-90	84	X po=CH-84	30	48	X po=CH-90	36	X po=CH-84
		Fascia Height Range (inch)										
FP	Placage	86 à 120	74 à 112		6 à 32	84	6 à 36				36	6 à 36
FPGCR	Vitrage simple, coins arrondis											
FPGCS	Vitrage simple, coins droits									6 à 32		
FPGDR	Vitrage double, coins arrondis	s.o.	06 à 112		6 à 32	s.o.	s.o.				s.o.	s.o.
FPGDS	Vitrage double, coins droits			78				30				
FPA	Insonorisant	86 à 120	74 à 112				8 à 36					8 à 36
FPAT	Insonorisant punaisable											
FPMP	Insonorisant en métal microperforé	s.o.	s.o.		12 à 32	84	12 à 36			12 à 32	36	12 à 36
FPMB	Envers en métal											
FPR	Recouvert de tissu	86 à 120	74 à 112		6 à 32		6 à 36		48	6 à 32		6 à 36
FPMA	Avec rail pour accessoires											
FPMT	Punaisable											
FPMW	Tableau blanc											
FPMMF	Tableau d'écriture vitré encadré peint sur l'envers	s.o.										
FPMWN	Tableau d'écriture vitré peint sur l'envers sans cadre		s.o.	s.o.	s.o.	s.o.	s.o.	s.o.		s.o.	s.o.	s.o.
FDMMF	Vitrage encadré peint sur l'envers											
FPMMFD	Vitrage encadré peint sur l'envers double											
FFFK	Aluminium	86 à 120							s.o.			

découpes pour modules d'alimentation/communication

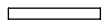
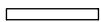
Les panneaux présentés ci-dessous sont offerts par intervalles de 1/8 po dans les largeurs indiquées.

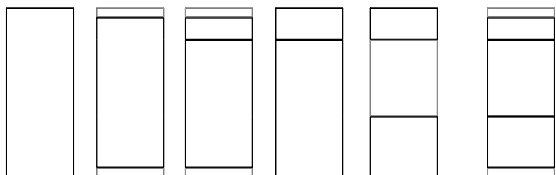
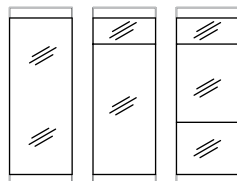
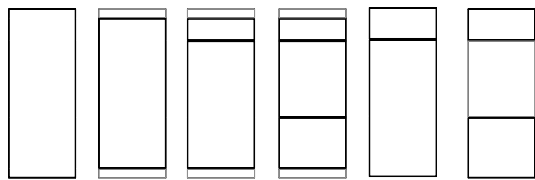
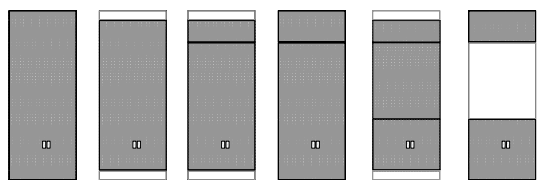
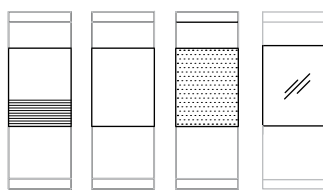
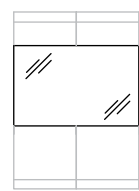
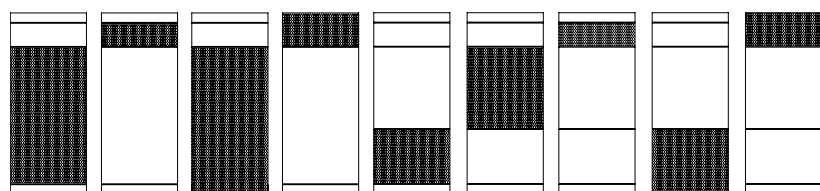
Panneaux	Largeurs	Panneaux	Largeurs
Panneau de base (FPB) 	12 po à 48 po	Panneau de plafond (FPC) 	12 po à 48 po
Panneau de base recouvert de tissu (FPRB) 	12 po à 48 po	Panneau de plafond recouvert de tissu (FPRC) 	12 po à 48 po
Panneau en placage – cloison monolithique, pleine hauteur, sectionnelle ou de service (FPM, FPF, FPS, FPSM, FPWM, FPW) 	12 po à 48 po	Panneau vitré simple centré, double (FPG) 	12 po à 48 po
Panneau insonorisant – cloison monolithique, pleine hauteur, sectionnelle ou de service (FPAM, FPAF, FPAS, FPAW, FPASM, FPAWM) 	12 po à 48 po	Panneau recouvert de tissu – cloison monolithique, pleine hauteur, sectionnelle ou de service (FPRM, FPRF, FPRS, FPRSM, FPRW, FPRWM) 	12 po à 48 po
Panneau avec rail pour accessoires, tableau blanc, tableau punaisable ou tableau blanc vitré encadré peint sur l'envers (FPMA, FPMW, FPMT, FPMWF) 	30 po à 48 po	Tableau blanc vitré encadré peint sur l'envers double (FPMMFD) 	24 po à 96 po
Panneau insonorisant en métal microperforé – cloison sectionnelle ou de service (FPMPS1, FPMPS2, FPMPM1, FPMPM2, FPMPW1, FPMPW2, FPMPW3, FPMPWM1, FPMPWM3) 			12 po à 44 po

planification des largeurs de panneaux

La largeur du panneau doit être choisie en fonction de son incidence sur tous les autres composants.

Dans la mesure du possible, choisir des panneaux dans les largeurs de base pour assurer une certaine uniformité (p. ex. 12 po, 18 po, 24 po, 30 po, 36 po, 40 po, 42 po et 48 po).

Largeurs de base

- Permettent de suspendre des surfaces de travail, des rangements et des accessoires.
- Les panneaux de 40 po, 42 po et 48 po de largeur (porte coulissante seulement) correspondent aux largeurs des portes.
- Les panneaux dans les largeurs de base sont plus faciles à reconfigurer que ceux à largeurs incrémentielles par intervalles de 1/8 po.

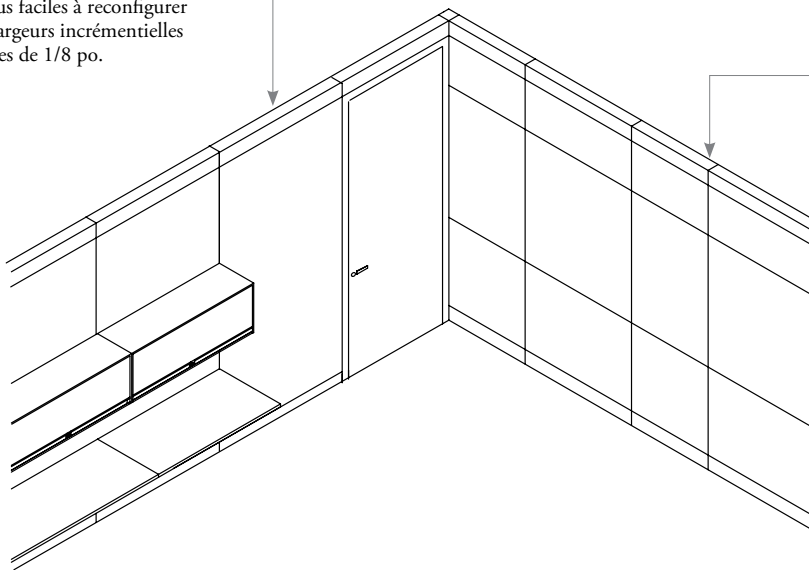

Planification avec des panneaux de largeurs incrémentielles par intervalles de 1 po

- La plupart des panneaux sont offerts en largeurs de 12 po à 48 po, par intervalles de 1/8 po.
- Les panneaux de largeurs incrémentielles **ne doivent pas** être installés aux endroits où il faut suspendre des composants (surfaces de travail, rangements ou accessoires).
- On **ne peut** y suspendre des surfaces de travail, des rangements ou des accessoires.
- Les panneaux de largeurs incrémentielles **ne conviennent pas** aux portes et ils se reconfigurent moins facilement que ceux à largeurs de base.

Les variations de largeur peuvent être compensées au moyen du panneau de jonction (FPF) et du raccord mural réglable de remplissage (FKE). Pour obtenir plus de détails, consulter la section *Ensembles de châssis*.

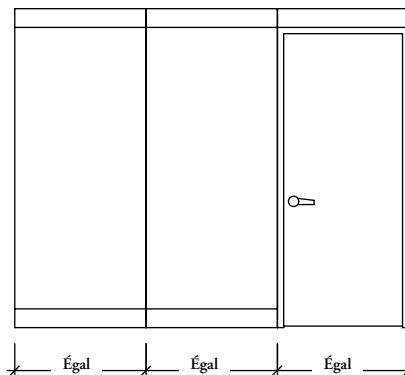

Le fait de limiter le nombre de largeurs de panneaux différentes simplifie la reconfiguration et la planification.

aménagements avec panneaux insonorisants et panneaux recouverts de tissu

Les panneaux insonorisants et les panneaux recouverts de tissu conviennent à de multiples applications, des salles de formation ou de réunion aux bureaux privés.

Les panneaux insonorisants ne peuvent servir à la base ni au plafond, ni comme panneau W3 de moins de 12 po de hauteur. Pour de telles applications, utiliser plutôt un panneau recouvert de tissu.

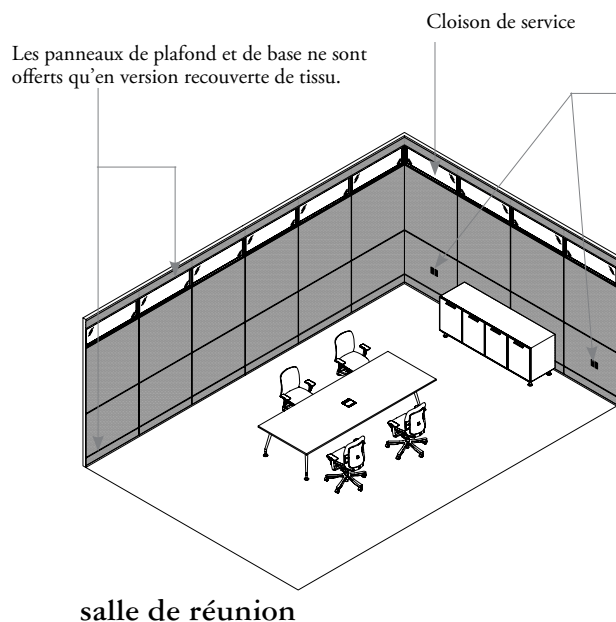
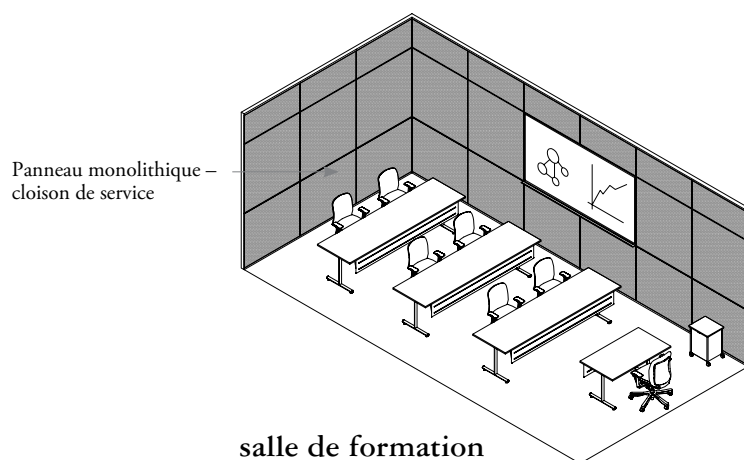

Utiliser des panneaux recouverts de tissu avec les panneaux insonorisants lorsqu'il faut des découpes pour modules d'alimentation et de communication et s'assurer que les panneaux insonorisants ont la même cloison des deux côtés.

Panneau monolithique – cloison de service

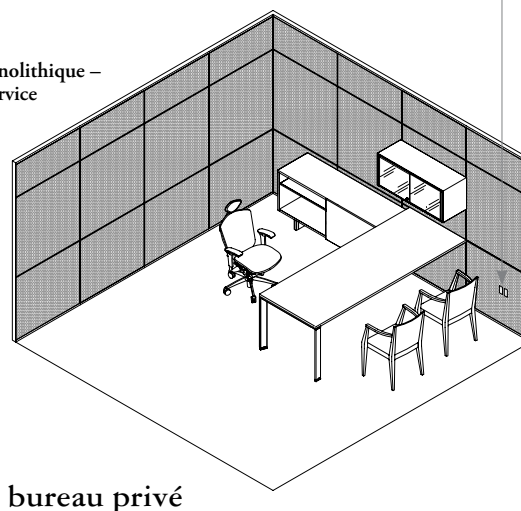

aperçu des panneaux fonctionnels

Les panneaux fonctionnels qui s'intègrent à la cloison de service permettent de personnaliser l'espace de travail et d'optimiser la configuration des cloisons.

- Les panneaux fonctionnels ne s'installent qu'au niveau W2 d'une cloison de service.
- Ils peuvent remplacer n'importe quel panneau de même niveau et de même largeur.



Tableau punaisable (FPMT)

- Surface punaisable qui permet d'afficher divers documents papier.
- Constitué d'un cadre peint ou anodisé, il est offert dans toute la gamme de tissus pour panneaux de Teknion.

Tableau blanc (FPMW)

- Surface de tableau blanc aimantée et effaçable à sec.
- On peut augmenter la fonctionnalité du tableau blanc (FPMW) en installant dans sa partie inférieure une tablette de 3 po (FMS3) pour les marqueurs, les brosses et autres objets légers. On trouvera cette tablette dans le *programme d'ergonomie et d'accessoires Complements de Teknion*.

- Installé légèrement en retrait dans son cadre peint ou anodisé pour éviter de maculer les panneaux adjacents lorsqu'on nettoie (efface) le tableau.

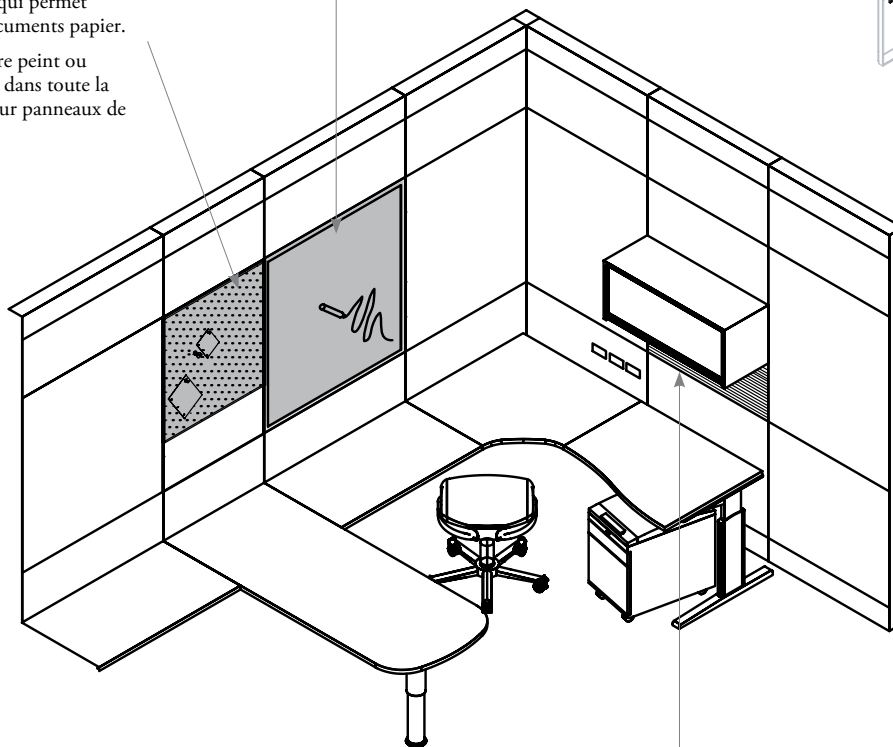

Panneau avec rail pour accessoires (FPMA)

- Constitué d'un rail de 15 po de hauteur surmonté d'un panneau de 33 po de hauteur.
- Permet de suspendre de nombreux accessoires à papeterie, dont la gamme complète de tablettes de 3 po (FMS3) et de 6 po (FMS).
- Les bras pour écran plat YKFA, YKFB et YKFEA **ne peuvent pas** être montés sur le rail pour accessoires.

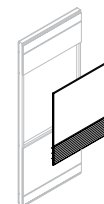

aménagements avec panneaux fonctionnels

Les panneaux fonctionnels conviennent à de multiples applications, des bureaux privés aux salles de réunion.

Tous les panneaux fonctionnels peuvent être utilisés des deux côtés des modules de cloison.

Tableau punaisable (FPMT)

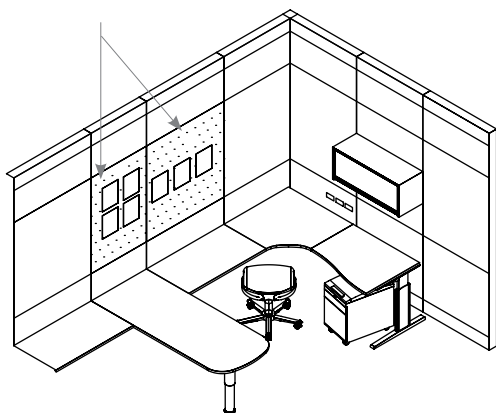

Tableaux punaisables dans un bureau privé.

Panneau avec rail pour accessoires (FPMA)

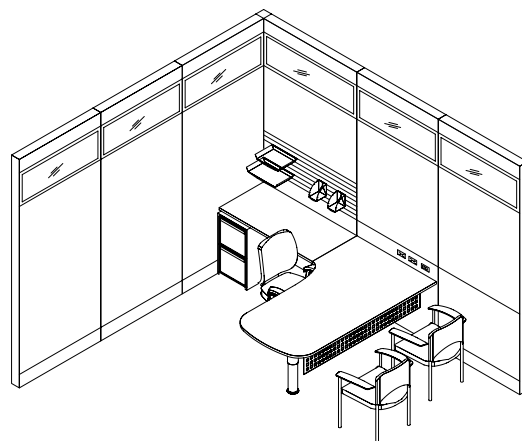

Panneau avec rail pour accessoires dans un bureau privé.

Tableau blanc (FPMW),
Tableau blanc vitré encadré peint sur l'envers (FPMWF)

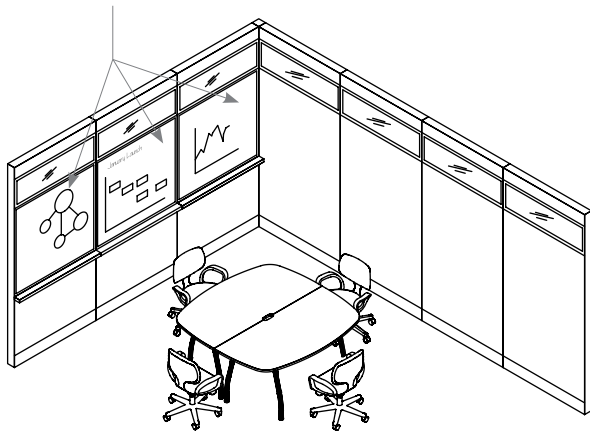

Tableaux blancs dans une salle de réunion.

Tableau blanc vitré encadré peint sur l'envers double
(FPMMF)



Tableau blanc sur deux cloisons dans une salle de réunion.

guide des applications

aperçu du panneau de jonction

Le panneau de jonction (FPF) sert à adapter le profil d'une cloison Altos à celui du mur de l'immeuble, en général au mur périmétrique.

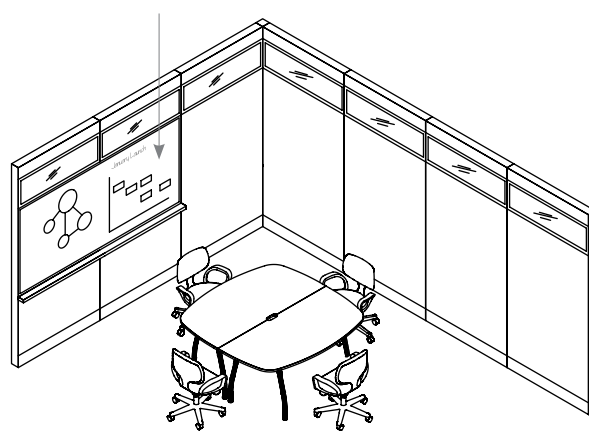
Hauteur	Hauteur du plafond
102 po (8 pi 6 po)	86 po à 102 po (7 pi 2 à 8 pi 6 po)
108 po (9 pi)	103 po à 108 po (8 pi 7 po à 9 pi)
114 po (9 pi 6 po)	109 po à 114 po (9 pi 1 po à 9 pi 6 po)
120 po (10 pi)	115 po à 120 po (9 pi 7 po à 10 pi)

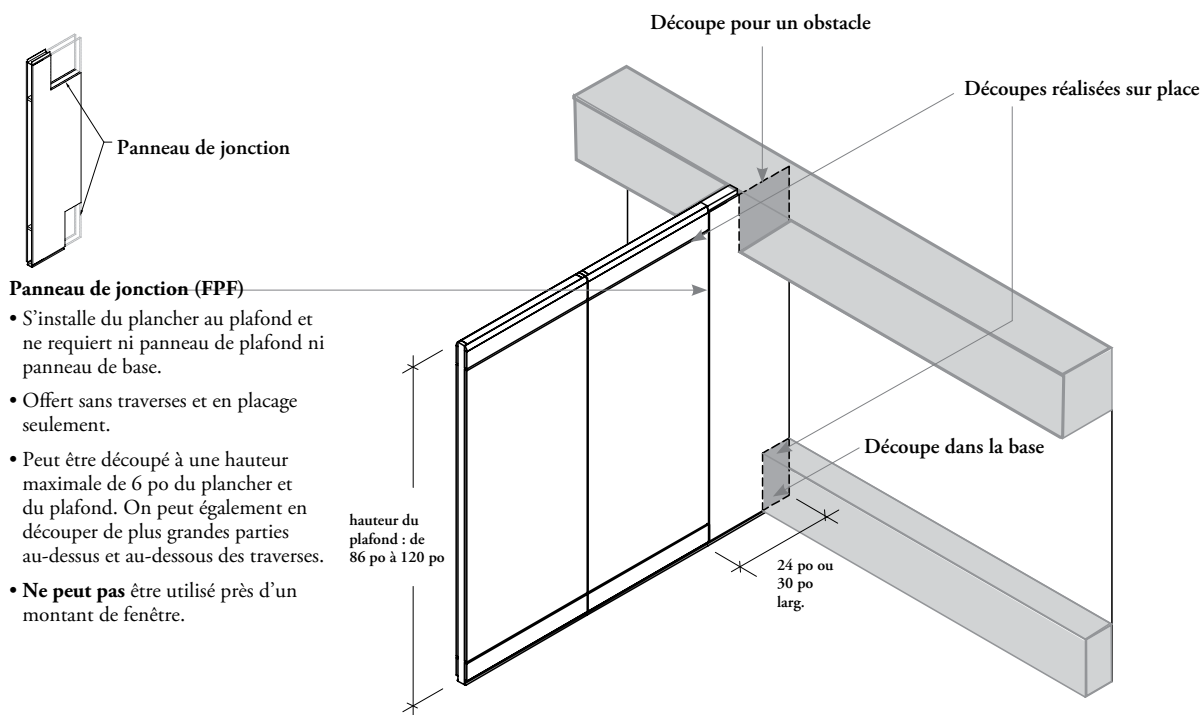

Panneau de jonction (FPF)

- S'installe du plancher au plafond et ne requiert ni panneau de plafond ni panneau de base.
- Offert sans traverses et en placage seulement.
- Peut être découpé à une hauteur maximale de 6 po du plancher et du plafond. On peut également en découper de plus grandes parties au-dessus et au-dessous des traverses.
- **Ne peut pas** être utilisé près d'un montant de fenêtre.

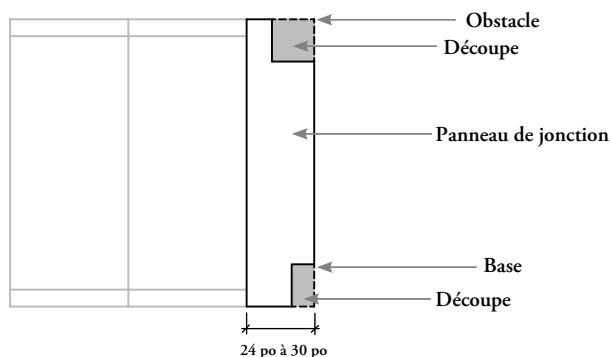

finitions des panneaux

Les produits Altos sont offerts dans les finitions suivantes.

Panneaux en placage

- Largeur nominale de 12 po à 48 po, par intervalles de 1/8 po.
- Offerts en stratifiés pour panneaux et en placages Flintwood.
- Offerts sur les panneaux de base et de plafond de 4 po et 6 po.
- Possibilité d'intégrer des boîtes et interrupteurs électriques.
- Le fil du bois est vertical sur les panneaux Portrait.

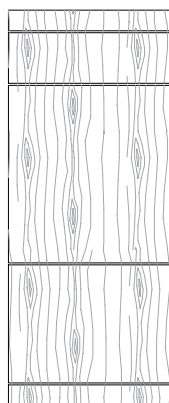

Fil du bois de panneaux avec finition
Flintwood Cathedral

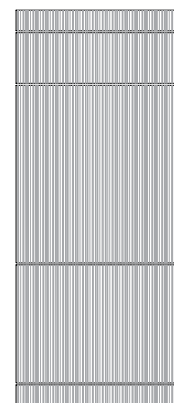

Fil du bois de panneaux avec finition
Flintwood standard

Panneaux recouverts de tissu

- Largeur nominale de 12 po à 48 po, par intervalles de 1/8 po.
- Recouvrement de tissu sans cadre.
- Offerts pour les panneaux de base et de plafond de 4 po.
- Possibilité d'intégrer des boîtes et interrupteurs électriques.
- Offerts en huit tissus architecturaux.
- Tissus de recouvrement non compatibles.
- Le motif du tissu est orienté à l'horizontale, et celui du tissu architectural, à la verticale.

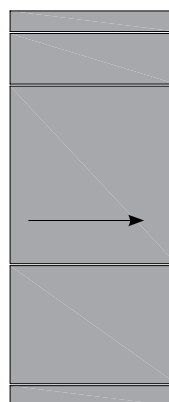

Panneau recouvert de tissu dont le
motif est dans le sens de la chaîne

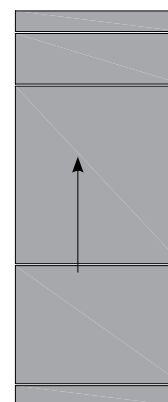

Panneau recouvert de tissu dont le
motif est dans le sens de la trame

Panneaux de tableau d'écriture vitré encadré peint sur l'envers

- Largeur nominale de 12 po à 48 po, par intervalles de 1/8 po.
- Aimantés ou non.
- Finitions du châssis :
 - Anodisée
 - Peinte
 - Soft Black
 - Platinum
 - Warm Nickel
 - Mulled Wine
 - Boreal
 - Ocean Abyss
- S'installent uniquement au niveau W2 d'une cloison de service standard ou pour rangement.
- Il n'est pas possible d'y intégrer des boîtes et interrupteurs électriques.
- Il est recommandé d'utiliser des aimants à base de terres rares N42 avec les tableaux blancs vitrés.

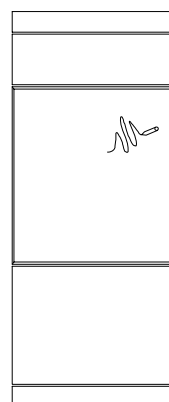

finitions des panneaux (suite)

Panneaux de tableau d'écriture vitré peint sur l'envers sans cadre

- Largeur nominale de 12 po à 48 po, par intervalles de 1 po.
- S'installent uniquement au niveau W2 d'une cloison de service standard ou pour rangement.
- Il n'est pas possible d'y intégrer des boîtes et interrupteurs électriques.

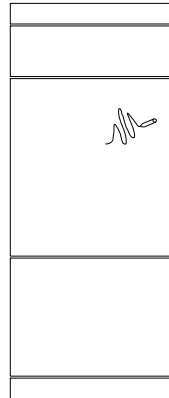

Tableaux blancs

- Largeur de 30 po à 48 po, par intervalles de 1/8 po.
- Aimantés.
- S'installent uniquement au niveau W2 d'une cloison de service.
- Il n'est pas possible d'y intégrer des boîtes et interrupteurs électriques.
- Il est recommandé d'utiliser des aimants à base de terres rares N42 avec les tableaux blancs vitrés.

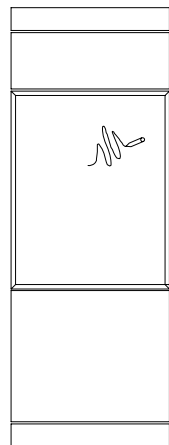

Panneaux insonorisants punaisables

- Panneaux hautement insonorisants recouverts de tissu servant à réduire le bruit dans un espace.
- Hauteur de 48 po et largeur nominale de 12 po à 48 po, par intervalles de 1/8 po.
- Recouvrement de tissu sans cadre.
- Il n'est pas possible d'y intégrer des boîtes et interrupteurs électriques.
- Offerts avec une sélection de tissus pour panneaux et de tissus architecturaux.
- Tissus de recouvrement non compatibles.
- Non offerts pour les panneaux de base et de plafond.
- Le motif du tissu est orienté à l'horizontale, et celui du tissu architectural, à la verticale.
- On peut utiliser un envers en métal en option pour améliorer l'indice de transmission du son.

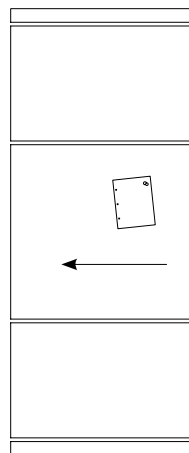

Panneau insonorisant punaisable dont le motif est dans le sens de la chaîne

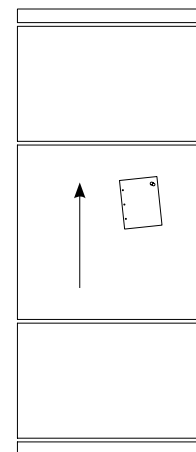

Panneau insonorisant punaisable dont le motif est dans le sens de la trame

finitions des panneaux (suite)

Panneaux insonorisants en métal microperforé

- Panneaux en métal punaisable hautement insonorisants servant à réduire le bruit dans un espace.
- Largeur nominale de 12 po à 44 po, par intervalles de 1/8 po.
- Aimantés.
- Il n'est pas possible d'y intégrer des boîtes et interrupteurs électriques.
- Offerts dans les finitions peintes suivantes :
 - Soft Black
 - Platinum
 - Warm Nickel
 - Mulled Wine
 - Boreal
 - Ocean Abyss
- On peut utiliser un envers en métal en option pour améliorer l'indice de transmission du son.

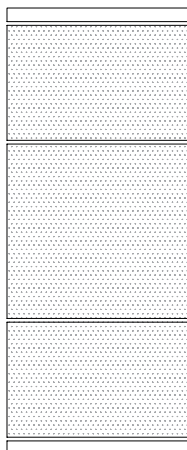

Panneau vitré – simple

- Verre de 6 mm
- Profil carré ou rond
- Hauteur de 6 po à 112 po, par intervalles de 1 po
- Largeur nominale de 12 po à 48 po, par intervalles de 1/8 po
- Verre : Trempé ou laminé
 - Finition du verre trempé : Transparent
 - Finition du verre laminé : Transparent, 80 % Cool White, 65 % White, Polar White
- Finitions du châssis :
 - Anodisé
 - Peint
- Il n'est pas possible d'y intégrer des boîtes d'alimentation et des interrupteurs.

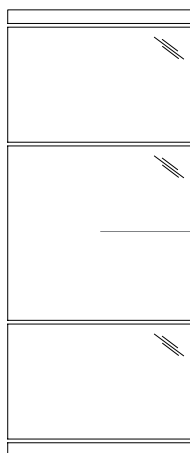

Niveau W2
(48 po haut.)

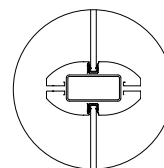

Profil rond

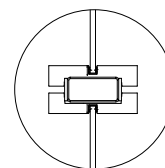

Profil carré

Cloison de service illustrée

Panneau vitré – double

- Verre double de 6 mm
- Profil carré ou rond
- Hauteur de 6 po à 112 po, par intervalles de 1 po
- Largeur nominale de 12 po à 48 po, par intervalles de 1/8 po
- Verre : Trempé ou laminé
 - Option de verre trempé :
 - Deux vitres en verre trempé
 - Finition du verre : Transparent, céramique frittée
 - Lorsqu'on commande un vitrage transparent, les deux vitres sont transparentes.
 - Lorsqu'on commande un vitrage en céramique frittée, cette finition ne s'applique qu'à la vitre extérieure; la vitre intérieure est transparente.
 - Option de verre laminé :
 - La vitre intérieure est en verre trempé, et la vitre extérieure, en verre laminé.
 - Finition du verre : Transparent
- Finitions du châssis :
 - Anodisé
 - Peint
- Il n'est pas possible d'y intégrer des boîtes d'alimentation et des interrupteurs.

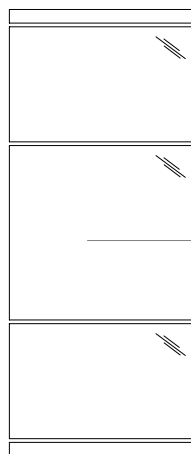

Niveau W2
(48 po haut.)

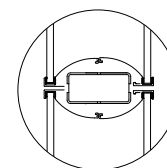

Profil rond

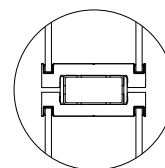

Profil carré

Cloison de service illustrée

Les produits Altos sont offerts dans les finitions suivantes.

finitions de panneaux en aluminium

- Offertes sur les panneaux de base et de plafond de 4 po.
- Offertes pour la plupart des raccords d'angle droits et articulés.
- Agencées aux options de vitrine.



Panneaux
de base et de
plafond

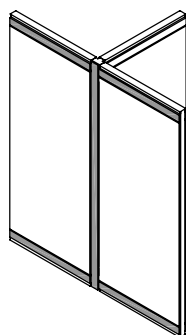

Raccord pour
trois éléments
à 180°

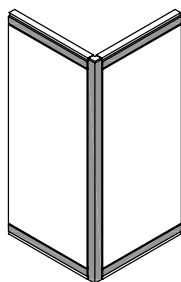

Raccord pour
deux éléments
à 90°

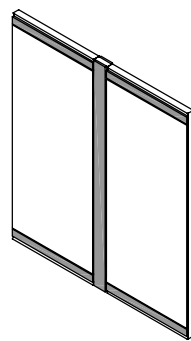



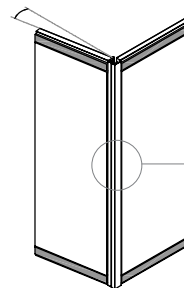

Raccord de panneau
de 6 po

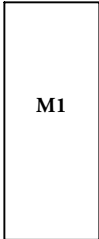
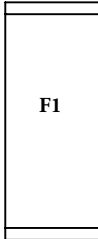

Raccord articulé

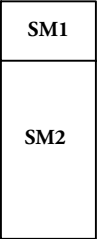
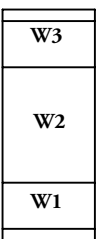
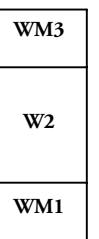
finitions des panneaux (suite)

	Cloison monolithique	Cloison pleine hauteur	Cloison sectionnelle				Cloison de service					Panneau de plafond	Panneau de base
													
	M1	F1	S1	S2	SM1	SM2	W1	W2	W3	WM1	WM3		
Placage	✓	✓	✓	✓	✓	✓	✓	✓	✓	✓	✓	✓	✓
Insonorisante	✓	✓	✓	✓	✓	✓	✓	✓	✓	✓	✓		
Punaisable et insonorisante	✓	✓	✓	✓	✓	✓	✓	✓	✓	✓	✓		
Recouverte de tissu	✓	✓	✓	✓	✓	✓	✓	✓	✓	✓	✓	✓	✓
Vitrage *1		✓	✓	✓			✓	✓	✓				
Tableau blanc vitré encadré peint sur l'envers *2								✓ *2					
Rail pour accessoires								✓					
Tableau blanc								✓					
Tableau punaisable								✓					
Envers en métal			✓	✓	✓	✓	✓	✓	✓	✓	✓		
Métal microperforé			✓	✓	✓	✓	✓	✓	✓	✓	✓		
Aluminum												✓	✓

*1 Simple centré, coins arrondis ou coins carrés; ou double centré, coins arrondis ou coins carrés.

*2 Simple ou double.

portrait – ensembles
et pièces de châssis

portrait – ensembles et pièces de châssis

PRÉSENTATION DES ENSEMBLES DE CHÂSSIS	72
APERÇU DES RAILS DE PLAFOND ET DE PLANCHER	73
AMÉNAGEMENTS AVEC AGRAFES DE PLAFOND	74
APERÇU DES MONTANTS	75
AMÉNAGEMENTS AVEC TRAVERSES	76
AMÉNAGEMENTS AVEC MONTANTS	77
TABLEAU DE SÉLECTION DES TYPES DE MONTANTS	78
PRÉSENTATION DES RACCORDS D'ANGLE ET DES RACCORDS SUR/HORS MODULE	79
APERÇU DES RACCORDS D'ANGLE À 90°	80
AMÉNAGEMENTS AVEC RACCORDS D'ANGLE À 90°	81
APERÇU DES RACCORDS D'ANGLE À 135°	82
AMÉNAGEMENTS AVEC RACCORDS D'ANGLE À 135°	83
APERÇU DES RACCORDS ARTICULÉS	84
AMÉNAGEMENTS AVEC RACCORDS ARTICULÉS	85
APERÇU DES RACCORDS SUR/HORS MODULE	87
APERÇU DES JOINTS DE CLOISONS	88
APERÇU DES RACCORDS MURAUX	89
AMÉNAGEMENTS AVEC RACCORDS MURAUX	91
AMÉNAGEMENTS AVEC RACCORDS SUR/HORS MODULE	92
CACHE-JONCTION	94
APERÇU DES PIÈCES DES ENSEMBLES DE CHÂSSIS	95

index

présentation des ensembles de châssis

Les ensembles de châssis forment la structure des cloisons Altos. Les ensembles de châssis sont commandés une fois les configurations de panneaux déterminées.

Garniture d'angle – deux cloisons à 90° (FKCN90) et quincaillerie de raccordement (FKCH90) (illustrée)

Aussi offerts :

FKCN120 et FKCH120, FKCN132 et FKCH132, FKCN133 et FKCH133, FKCN180 et FKCH180, FKCA4, FKCA2, FKCA3

Les garnitures d'angle à 135° (FKCN132, FKCN133, FKCN180, FKCN90, FKCN120) se trouvent à la section *Panneaux*.

Isolant à base de coton recyclé (FAI) (non illustré)

Ce produit est utilisé à l'intérieur des cloisons Altos pour améliorer leur indice de transmission du son. Les rouleaux de 50 pi sur 4 pi peuvent être coupés sur place aux dimensions souhaitées.

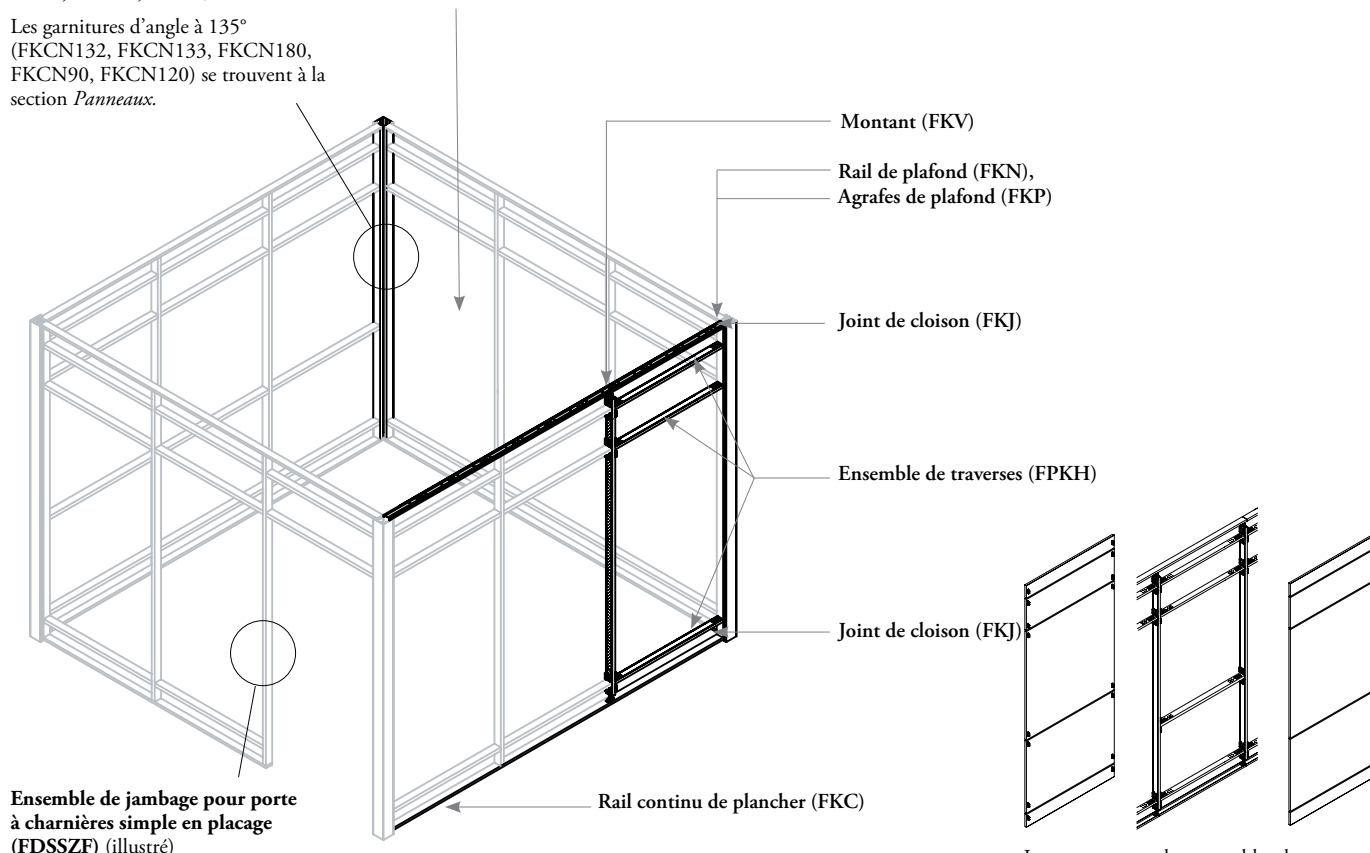

Ensemble de jambage pour porte à charnières simple en placage (FDSSZF) (illustré)

Aussi offerts :

FDDGZF, FDDSZF, FDSGPF, FDSGZF

Les composants des ensembles de châssis sont commandés en fonction des configurations de panneaux choisis.

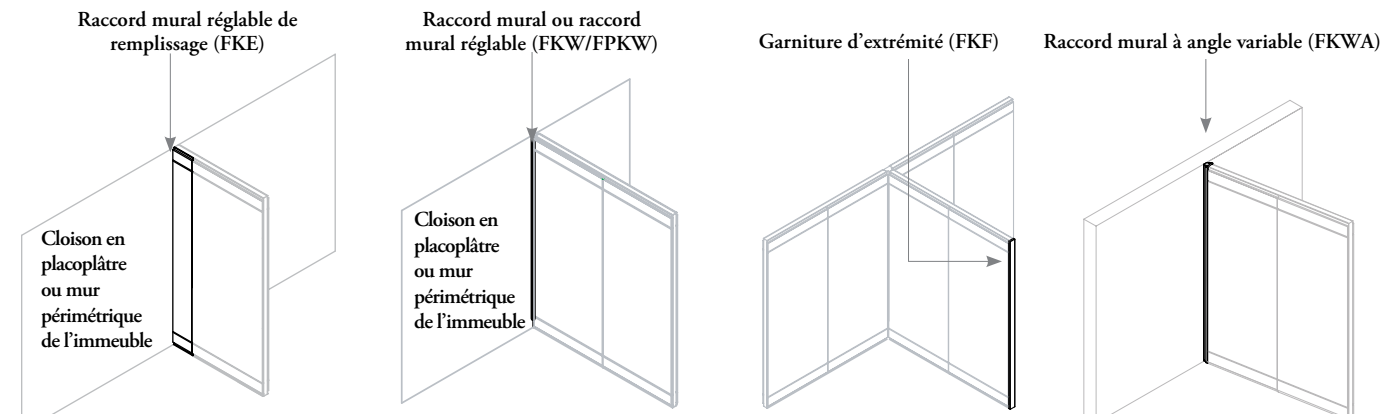

aperçu des rails de plafond et de plancher

Il faut un rail de plafond (FKN) au sommet des cloisons, y compris au-dessus des ouvertures de portes et dans les angles, quelle que soit la configuration du système Altos.

Agrafes de plafond (FKP)

- Permettent de fixer d'une manière non permanente un rail de plafond à un plafond suspendu.
- **Ne s'utilisent pas** avec tous les types de plafonds. Il convient de vérifier le site.
- Ne laissent pas de marques. Doivent être commandées séparément du rail de plafond.
- Permettent de déplacer les cloisons sans endommager les profilés en T du plafond.

Agrafe de plafond – section supérieure

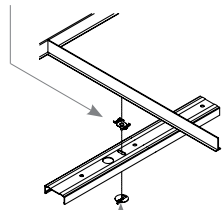

Agrafe de plafond – section inférieure

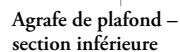

Passe-fils horizontal (FBG) (non illustré)

- Le passe-fils horizontal finit les découpes des traverses.
- Offert en option avec les panneaux en placage et recouverts de tissu. **Ne peut pas** être utilisé avec les panneaux vitrés.

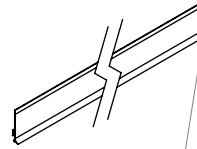

Joint de cloison (FKJ)

- S'installe au sommet et à la base des cloisons afin de fermer l'espace et d'assurer une insonorisation accrue.
- Sert à dissimuler les légères inégalités du plancher et du plafond. Offert en sections de 10 pi seulement.

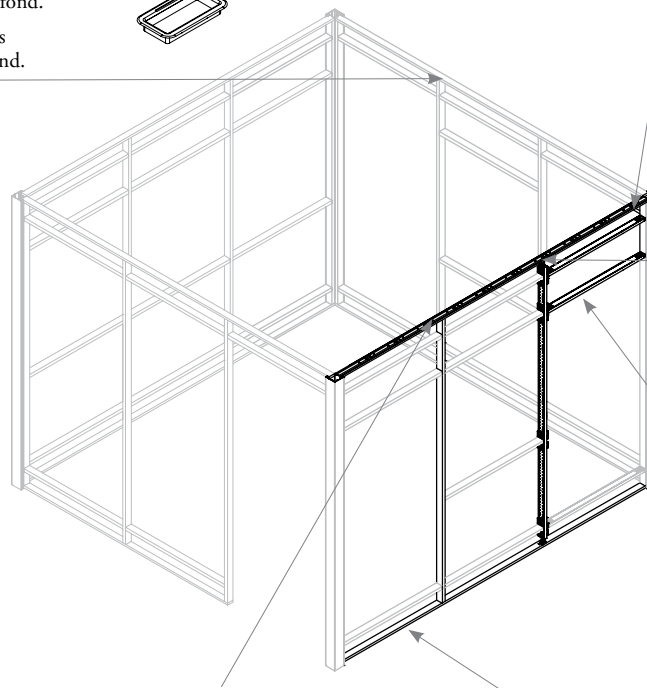

Cache-jonction vertical (FKJC)

Le cache-jonction vertical sert de garniture aux montants lorsque des joints de couleur Platinum ou Storm White sont utilisés.



Ensemble de traverses (FPKH)

- Comprend des traverses et un rail de plancher modulaire (FPKB).
- Les orifices percés dans les traverses permettent le passage des circuits d'alimentation et de communication.
- Un ensemble est partagé entre l'intérieur et l'extérieur d'un module de cloison.

Pour connaître le nombre de rails de plafond (FKN) nécessaires pour une longueur donnée de cloison, multiplier la longueur totale en pieds linéaires par 0,14.

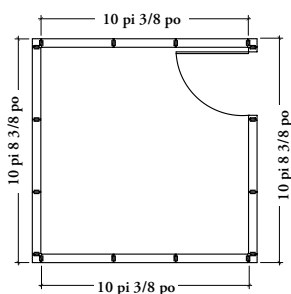

Rail de plafond (FKN)

- Est fixé au plafond et supporte les montants.
- Profilé en U inversé en acier qui peut être coupé sur place aux dimensions souhaitées.
- Des orifices permettent le passage des circuits d'alimentation et de communication du plafond à la cloison.
- Offert en sections de 10 pi seulement.
- Peut être fixé au plafond à n'importe quel angle.

Rail de plafond

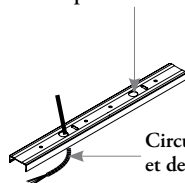

Circuits d'alimentation et de communication

Rail de plancher (FKC)

- Élément horizontal de la structure de tout aménagement de cloisons.
- Une bande adhésive remplit l'espace laissé sous le rail. Elle procure de la stabilité, contribue à l'insonorisation et permet d'éviter de fixer des attaches mécaniques au plancher.
- Pour améliorer la stabilité ou pour fixer les cloisons en permanence, il est possible de fixer le rail au plancher par des moyens mécaniques (quincaillerie de fixation non comprise).
- Offert en sections de 10 pi seulement.

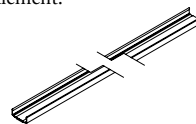

- Est universel et s'utilise avec les panneaux en placage et vitrés.
- La hauteur des panneaux de base et de plafond utilisés **doit** être indiquée dans la commande.
- Si on commande un panneau de 4 po, les supports de montage femelles sont fixés à la traverse. Pour les panneaux de 6 po, ils sont fixés au montant.

12 po, 18 po, 24 po, 30 po, 40 po, 42 po, 48 po et par intervalles de 1 po de 12 po à 48 po

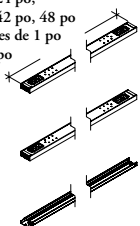

aménagements avec agrafes de plafond

Il importe de tenir compte de ce qui suit dans les aménagements comportant des agrafes de plafond.

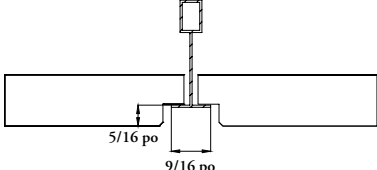
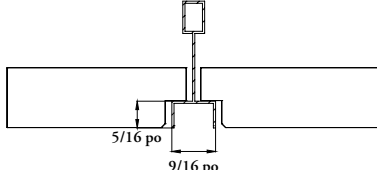
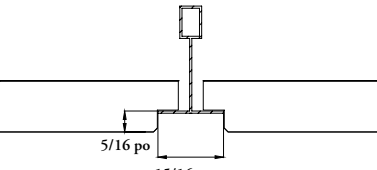
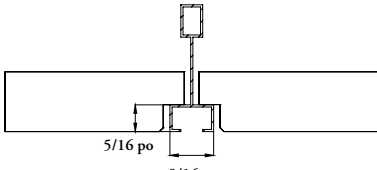
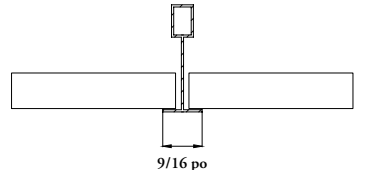
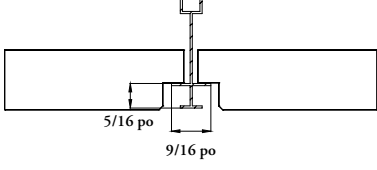
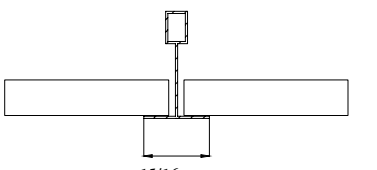
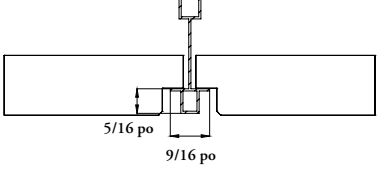
Vue latérale du plafond	Agrafe de plafond	Vue latérale du plafond	Agrafe de plafond
	FKP1 + FKP3		FKP5
	FKP2 + FKP3		FKP5
	FKP1		FKP5
	FKP2		FKP5

- Les agrafes de plafond de 9/16 po et de 15/16 po (FKP1 et FKP2) sont utilisées pour les plafonds plats avec carreaux plats ou à bord en retrait seulement.
- Des entretoises d'attache (FKP3) sont requises avec les agrafes FKP1 ou FKP2 pour les carreaux à bord en retrait.
- Les agrafes de plafond de 9/16 po (FKP5) sont utilisées pour divers types de plafonds grillagés avec carreaux à bord en retrait.

Les montants, qui constituent les supports verticaux du châssis Altos, font toute la hauteur du plancher au plafond.

- Les montants sont universels et répondent aux exigences relatives à la largeur d'ouverture des portes.
- Les pattes de nivellement peuvent être réglées indépendamment sur une plage de +1 1/2 po à -1/2 po au sommet et de +1 1/2 po à -1/2 po à la base.
- La hauteur des panneaux de base/plafond utilisés **doit** être indiquée dans la commande.

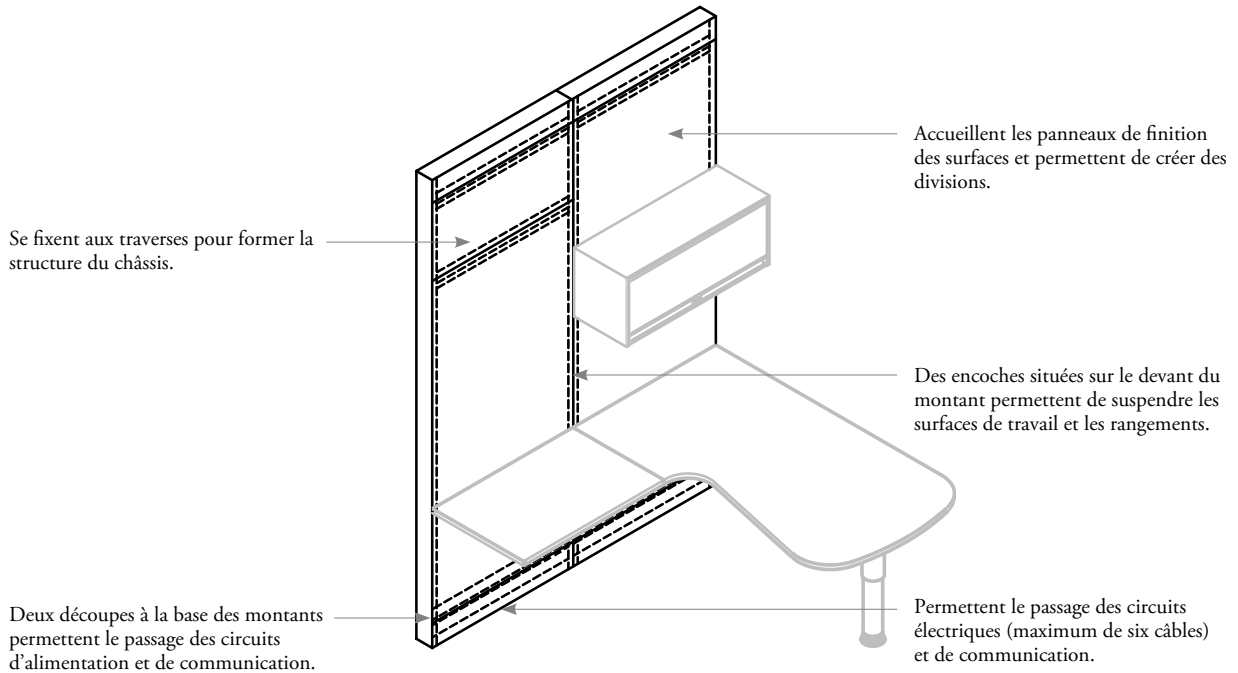

Montant (FKV)

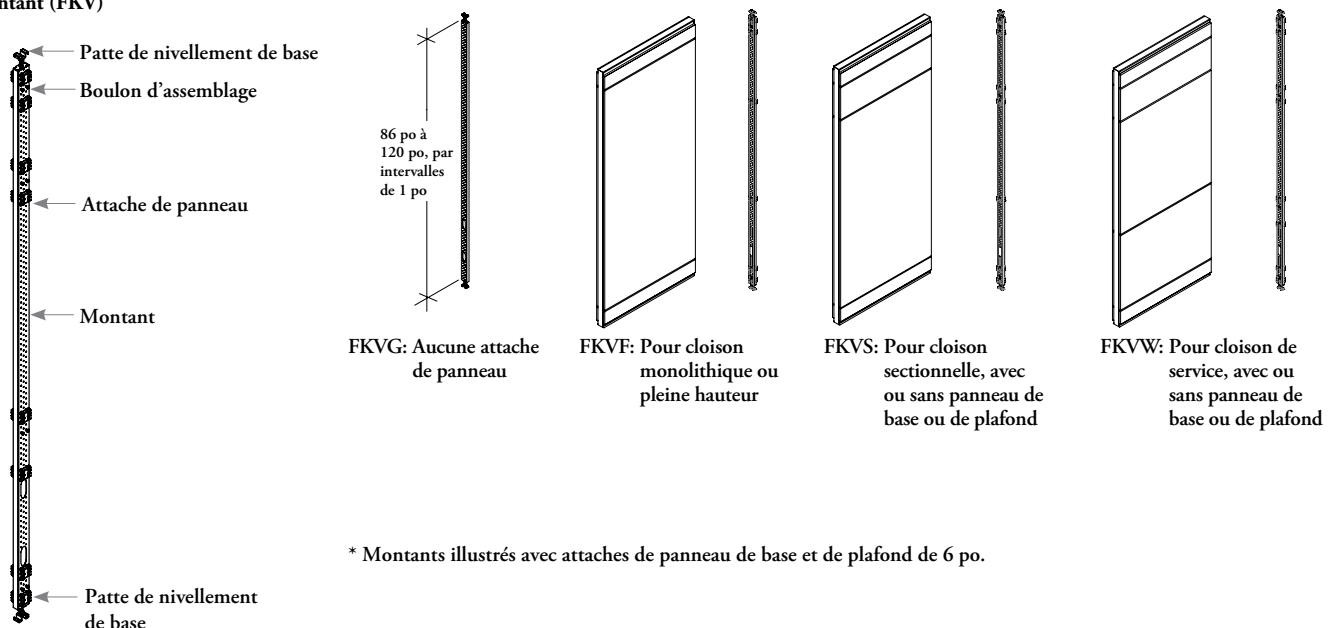

* Montants illustrés avec attaches de panneau de base et de plafond de 6 po.

aménagements avec traverses

Les ensembles de traverses comprennent toutes les traverses nécessaires à l'installation des panneaux ainsi qu'un rail de plancher modulaire. Chaque ensemble de traverses correspond à la configuration de cloison qu'il supporte. Le tableau qui suit montre les composants compris.

- Au moins une traverse horizontale par panneau.
- Une traverse horizontale par jonction.

Ensemble pour cloison monolithique (FPKHM)

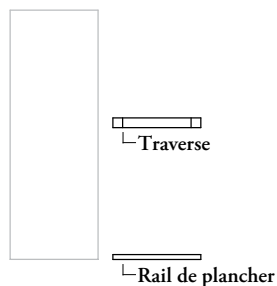

Ensemble pour cloison pleine hauteur (FPKHF)

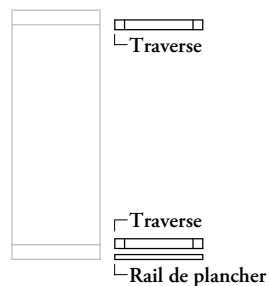

Ensemble pour cloison sectionnelle (FPKHS)

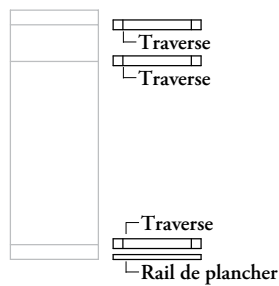

Ensemble pour cloison de service (FPKHW)

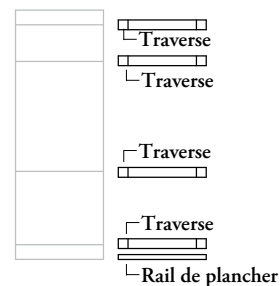

Ensemble pour cloison monolithique (FPKHM)

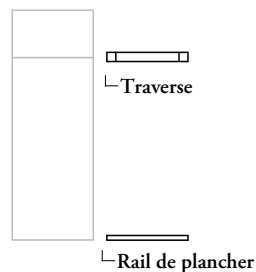

Ensemble pour cloison pleine hauteur (FPKHF)

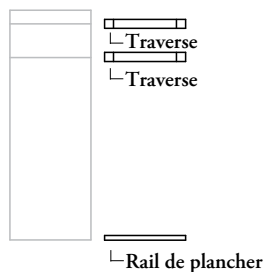

Ensemble pour cloison pleine hauteur (FPKHF)

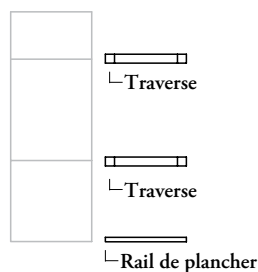

Ensemble pour cloison sectionnelle (FPKHS)

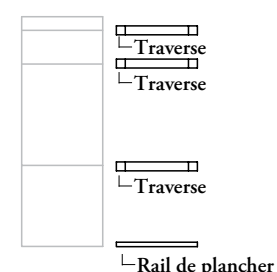

Porte pleine hauteur (FPKHD)

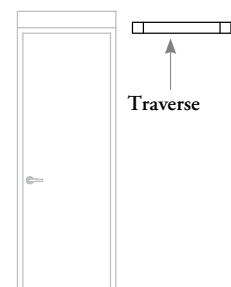

Porte sectionnelle x 2 (FPKHG) / (FPKHD)

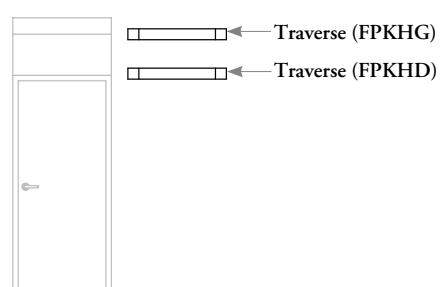

aménagements avec montants

La commande des montants comporte trois étapes : la détermination du nombre de montants nécessaires et de leur emplacement, la sélection du type de montant et l'indication de leur hauteur.

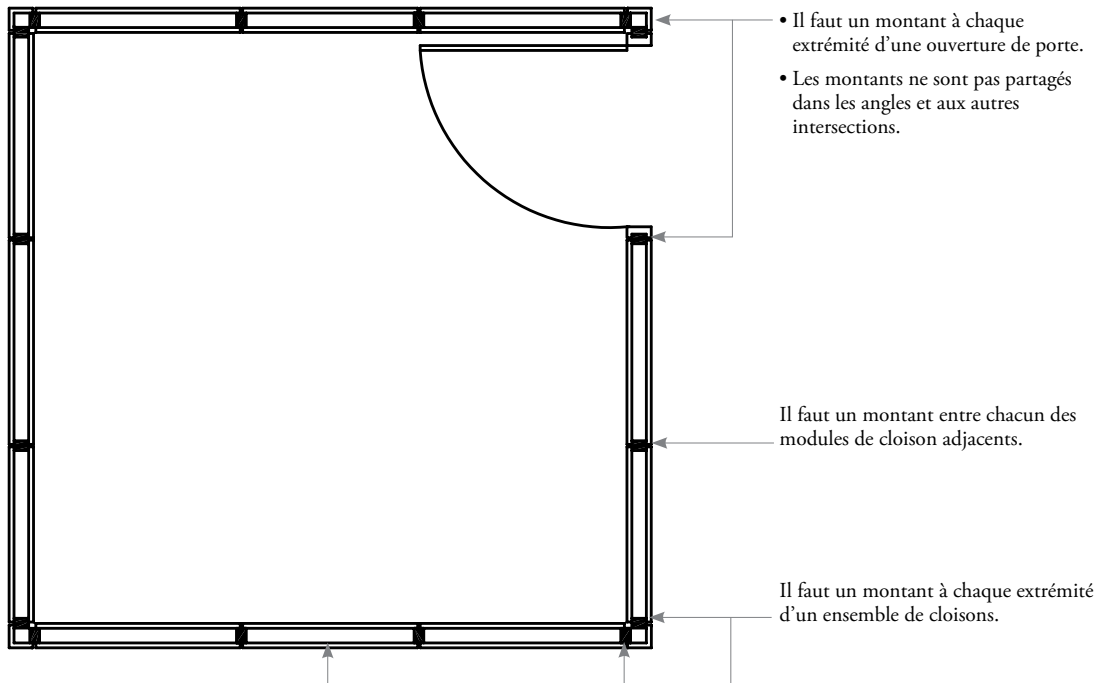

- Le choix du type de montant approprié doit tenir compte au départ des configurations intérieure et extérieure des cloisons qui partageront des montants.
- Les ensembles de panneaux ou les panneaux individuels qui forment ces configurations déterminent le type de montant approprié.
- Toujours choisir le montant qui répond le mieux aux exigences de raccordement.

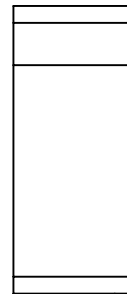

L'intérieur de la cloison sectionnelle requiert des montants sectionnels (FKVS).



L'extérieur d'un module de cloison pleine hauteur requiert un montant pleine hauteur (FKVS). Par conséquent, on doit commander le modèle FKVS parce que toutes les exigences relatives aux montants sont les mêmes.

Une porte pleine hauteur requiert un montant pleine hauteur (FKVF).

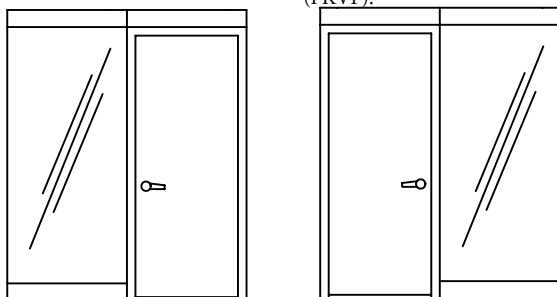

- L'extérieur d'une cloison pleine hauteur requiert un montant pleine hauteur (FKVF).
- Par conséquent, on doit commander le modèle FKVF.
- L'intérieur d'une porte pleine hauteur requiert un montant pleine hauteur (FKVF).

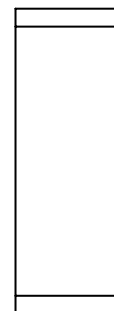

L'extérieur d'un module de cloison pleine hauteur requiert un montant pleine hauteur (FKVF).

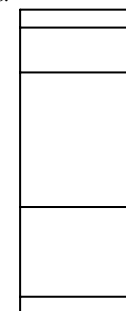

L'intérieur d'un module de cloison de service requiert un montant de service (FKVW). Par conséquent, on doit commander le modèle FKVW.

tableau de sélection des types de montants

Le tableau qui suit montre quel montant il faut choisir pour chaque application.

Configurations intérieure et extérieure des modules de cloison													
	Monol. + monol. FKVF	Monol. + pl. haut. FKVF	Monol. + sectionn. FKVS	Monol. + service FKVW	Pl. haut. + pl. haut. FKVF	Pl. haut. + sectionn. FKVS	Pl. haut. + service FKVW	Sectionn. + sectionn. FKVS	Sectionn. + service FKVW	Service + service FKVW	Porte pl. haut. FKVF	Porte sectionn. FKVS	
Configurations intérieure et extérieure des modules adjacents	Monol. + monol. FKVF	FKVF	FKVF	FKVS	FKVW	FKVF	FKVS	FKVW	FKVS	FKVW	FKVW	FKVF	FKVS
	Monol. + pl. haut. FKVF	FKVF	FKVF	FKVS	FKVW	FKVF	FKVS	FKVW	FKVS	FKVW	FKVW	FKVF	FKVS
	Monol. + sectionn. FKVS	FKVS	FKVS	FKVS	FKVW	FKVS	FKVS	FKVW	FKVS	FKVW	FKVW	FKVS	FKVS
	Monol. + service FKVW	FKVW	FKVW	FKVW	FKVW	FKVW	FKVW	FKVW	FKVW	FKVW	FKVW	FKVW	FKVW
	Pl. haut. + pl. haut. FKVF	FKVF	FKVF	FKVS	FKVW	FKVF	FKVS	FKVW	FKVS	FKVW	FKVW	FKVF	FKVS
	Pl. haut. + sectionn. FKVS	FKVS	FKVS	FKVS	FKVW	FKVS	FKVS	FKVW	FKVS	FKVW	FKVW	FKVS	FKVS
	Pl. haut. + service FKVW	FKVW	FKVW	FKVW	FKVW	FKVW	FKVW	FKVW	FKVW	FKVW	FKVW	FKVW	FKVW
	Sectionn. + sectionn. FKVS	FKVS	FKVS	FKVS	FKVW	FKVS	FKVS	FKVW	FKVS	FKVW	FKVW	FKVS	FKVS
	Sectionn. + service FKVW	FKVW	FKVW	FKVW	FKVW	FKVW	FKVW	FKVW	FKVW	FKVW	FKVW	FKVW	FKVW
	Service + service FKVW	FKVW	FKVW	FKVW	FKVW	FKVW	FKVW	FKVW	FKVW	FKVW	FKVW	FKVW	FKVW
Porte pl. haut. FKVF	FKVF	FKVF	FKVS	FKVW	FKVF	FKVS	FKVW	FKVS	FKVW	FKVW	FKVF	FKVS	
Porte sectionn. FKVS	FKVS	FKVS	FKVS	FKVW	FKVS	FKVS	FKVW	FKVS	FKVW	FKVW	FKVS	FKVS	

Les montants sont offerts en hauteurs de 8 pi à 10 pi, par intervalles de 1 po (p. ex. 8 pi, 8 pi 1 po, 8 pi 2 po... 10 pi). Les hauteurs correspondent à la hauteur du plancher au plafond.

Les codes de hauteur suivants sont présentés dans la grille de prix des montants :

Code de hauteur	Hauteurs	Code de hauteur	Hauteurs
102	86 po à 102 po	108	103 po à 108 po
114	109 po à 114 po	120	115 po à 120 po

Ces hauteurs ne servent qu'à l'établissement des prix des montants. Il faut indiquer la hauteur exacte des montants dans le code de produit.

présentation des raccords d'angle et des raccords sur/hors module

Altos permet le raccordement à 90°, à 135° et à 180° de deux, trois et quatre cloisons, ainsi que des raccordements à mi-cloison.

- Tous les raccordements permettent l'acheminement de l'alimentation et des communications, à l'exception de FKCA2 et FKCA3.
- Les raccordements à mi-hauteur ne sont pas possibles.
- Tous les types de raccordements conviennent à des hauteurs de plafond de 86 po à 120 po par intervalles de 1 po.
- Les garnitures d'angle à 135° (FKCN132, FKCN133, FKCN180, FKCN90 et FKCN120) se trouvent à la section *Panneaux*.

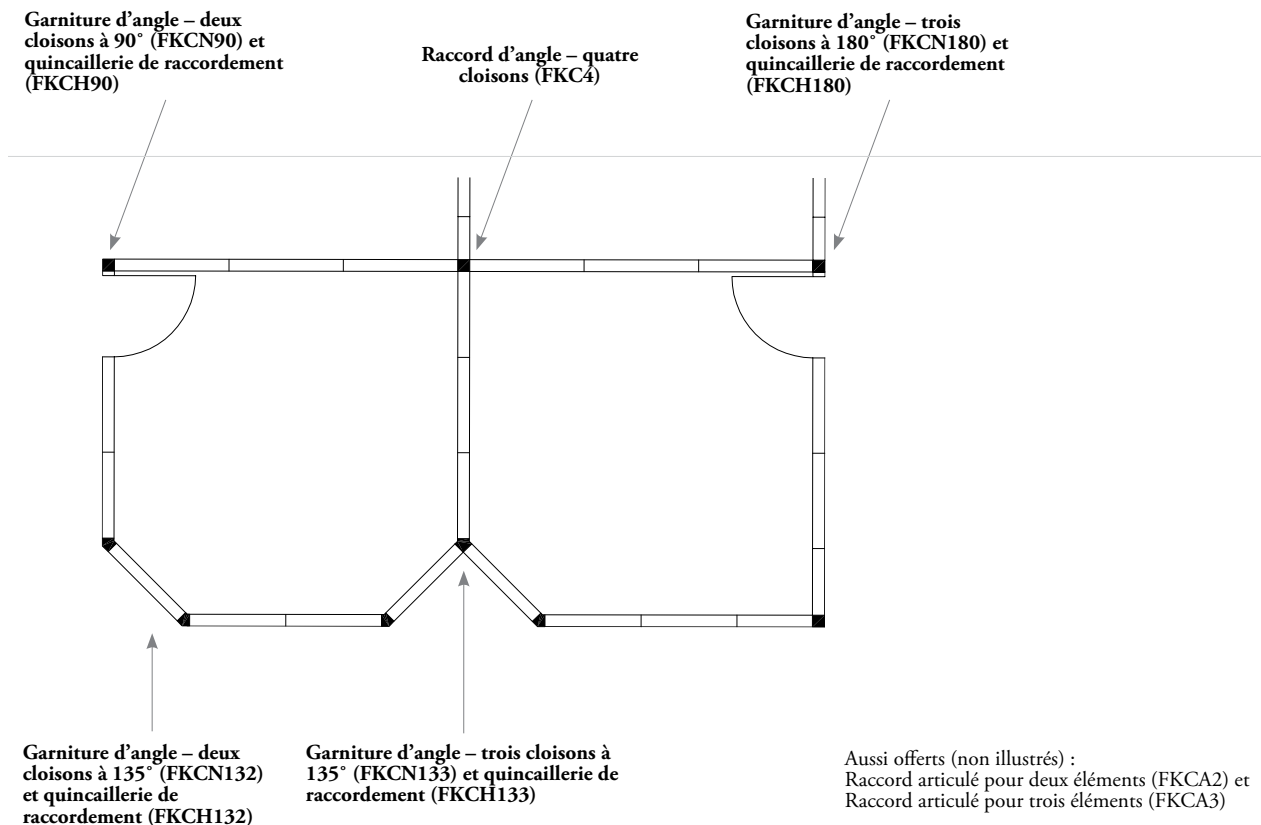

raccordements modulaires

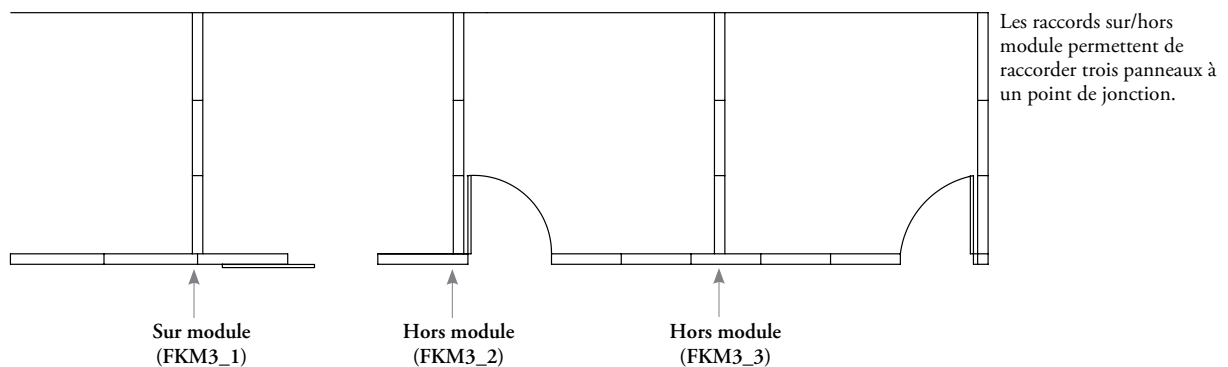

aperçu des raccords d'angle à 90°

Deux, trois ou quatre cloisons peuvent être jointes à 90°.

- Les angles sont formés par des montants fixés par des ferrures.
- Le nombre de ferrures nécessaires varie selon la hauteur et la configuration de la cloison.
- Les raccords d'angle permettent le passage des câbles d'alimentation et de communication d'une cloison à l'autre ou du plafond jusqu'au sol dans le cas des modules vitrés.
- Les garnitures d'angle pour deux ou trois cloisons se trouvent à la section *Panneaux*.

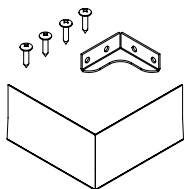

Quincaillerie de châssis pour le raccordement de deux cloisons à 90° (FKCH90)

Sert de structure pour le raccordement de deux cloisons à 90°.

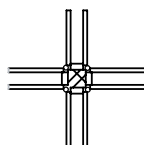

Raccord d'angle – quatre cloisons à 90° (FKC4)

Permet de réaliser un raccordement pleine hauteur de quatre cloisons à 90°.

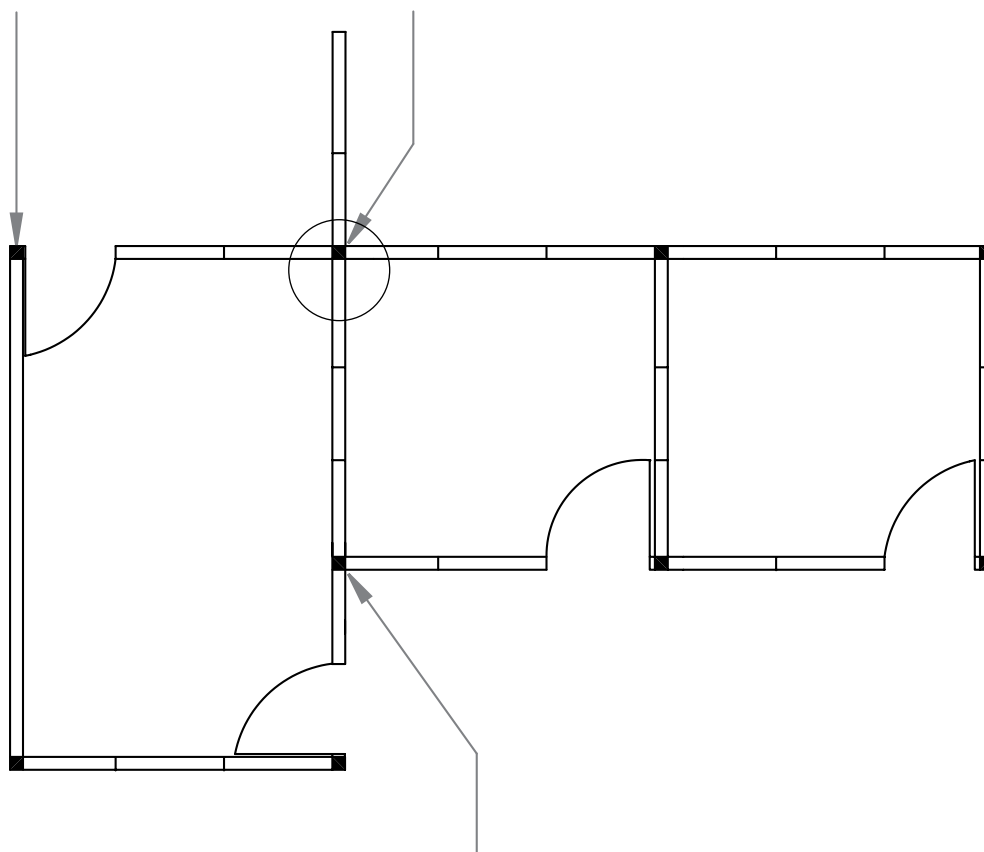

Quincaillerie de châssis pour le raccordement de trois cloisons à 180° (FKCH180)

Sert de structure pour le raccordement de trois cloisons à 180°.

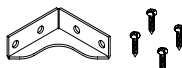

aménagements avec raccords d'angle à 90°

Il importe de tenir compte de ce qui suit lorsqu'on utilise des raccords à 90°.

Ajouter $3 \frac{15}{16}$ po pour les raccords à 90° de deux, trois ou quatre cloisons.

Il importe de tenir compte de l'épaisseur de la cloison au moment de la planification.

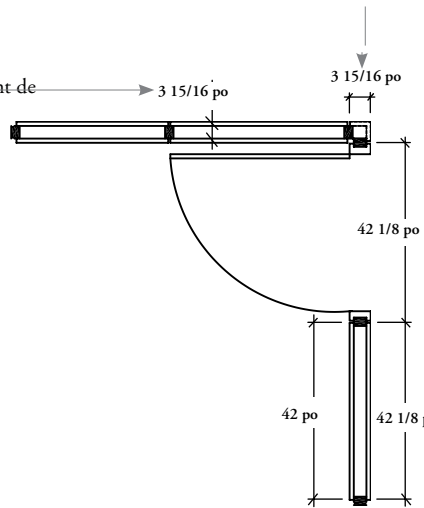

Lorsqu'on indique la largeur entre les axes médians de deux montants adjacents, ajouter $1/8$ po à la largeur du panneau ou de la porte pour tenir compte du raccord.

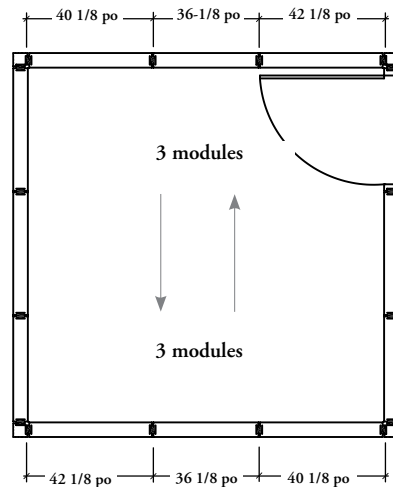

- On doit indiquer le même nombre de modules de cloison et de raccords pour deux cloisons qui se font face et sont perpendiculaires à une troisième cloison.
- Cela sert à vérifier que deux cloisons parallèles ont la même longueur et que leurs composants sont également espacés.

Les raccords d'angle permettent le passage des câbles d'alimentation et de communication par les coins, d'une cloison à l'autre, ou du plafond jusqu'au sol dans le cas des modules vitrés.

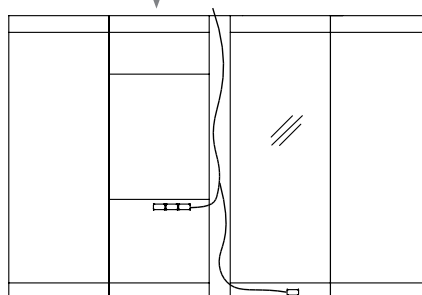

aperçu des raccords d'angle à 135°

Deux ou trois cloisons peuvent être jointes à 135°.

Les garnitures d'angle (FKCN132, FKCN133, FKCN180, FKCN90 et FKCN120) se trouvent à la section *Panneaux*.

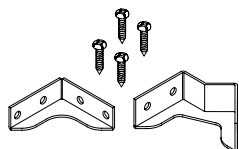

Garniture d'angle – trois cloisons à 135° (FKCN133)

Sert de structure pour le raccordement de trois cloisons à 135°.

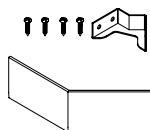
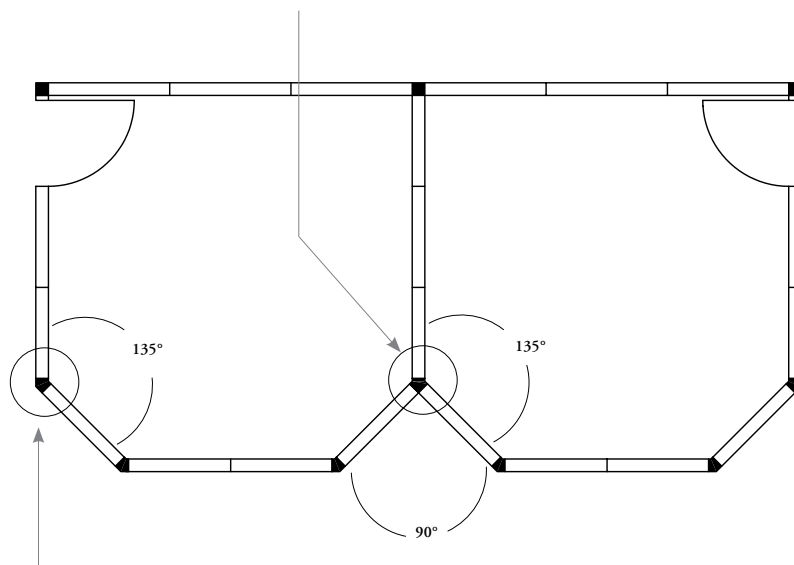

Garniture d'angle – deux cloisons à 135° (FKCN132)

Sert de structure pour le raccordement de deux cloisons à 135°.

aménagements avec raccords d'angle à 135°

Il importe de tenir compte de ce qui suit dans les aménagements comportant des raccords d'angle à 135°.

Lorsque deux cloisons sont jointes à 135°, les surfaces de travail et les rangements suspendus ne peuvent être fixés que sur l'une des deux cloisons.

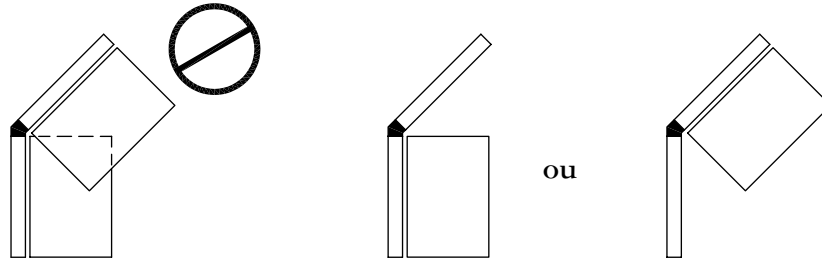

Les portes installées dans un angle de 45° empêchent la suspension de surfaces de travail ou de modules de rangement aux cloisons contiguës.

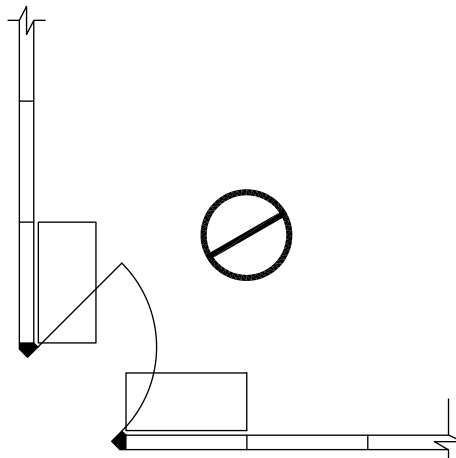

Les cloisons comportant une jonction à 135° ont une longueur légèrement supérieure, comme le montrent les illustrations ci-dessous. Cette augmentation se répartit également de part et d'autre de la jonction.

Garniture d'angle – deux cloisons à 135° (FKCN132) et quincaillerie de raccordement (FKCH132)

La garniture d'angle – deux cloisons à 135° (FKCN132) se trouve à la section *Panneaux*.

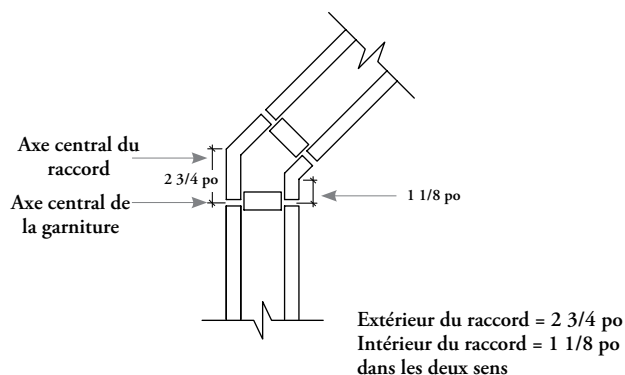

Garniture d'angle – trois cloisons à 135° (FKCN133) et quincaillerie de raccordement (FKCH133)

La garniture d'angle – trois cloisons à 135° (FKCN133) se trouve à la section *Panneaux*.

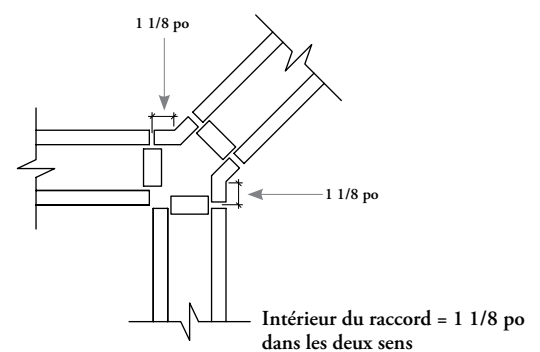

Toutes les dimensions sont mesurées entre l'axe central du raccord (le point où le raccord change de direction) et l'axe central de la garniture adjacente entre les modules de cloison.

Les raccords à 135° peuvent requérir l'emploi d'un module de cloison non standard.

aperçu des raccords articulés

Les raccords articulés servent à changer l'angle des cloisons Altos.

- Les raccords articulés peuvent joindre deux ou trois cloisons.
- Tous les raccords articulés ont une plage de réglage de -10° à $+10^\circ$.
- Finition anodisée claire ou peinte.

Raccord articulé pour deux éléments (FKCA2)

- Relie deux cloisons Altos à un angle de 80° à 100° .
- La cloison articulée peut se trouver d'un bord ou de l'autre du raccord.
- Sert à la fois de quincaillerie de raccordement et de garniture.

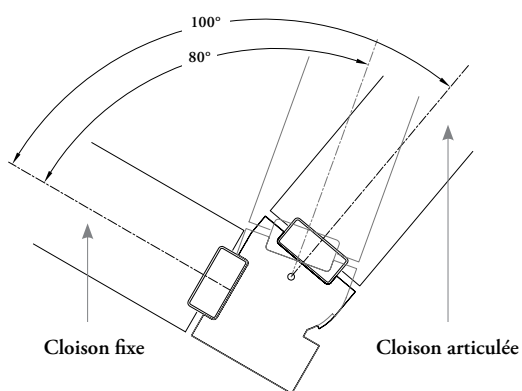

Raccord articulé pour trois éléments (FKCA3)

- Relie deux cloisons Altos à un angle de 80° à 100° avec une troisième cloison Altos fixe.
- Les cloisons des deux côtés du raccord peuvent être placées à des angles différents; chaque côté offre une plage de réglage de 20° ($\pm 10^\circ$).
- Sert à la fois de quincaillerie de raccordement et de garniture.

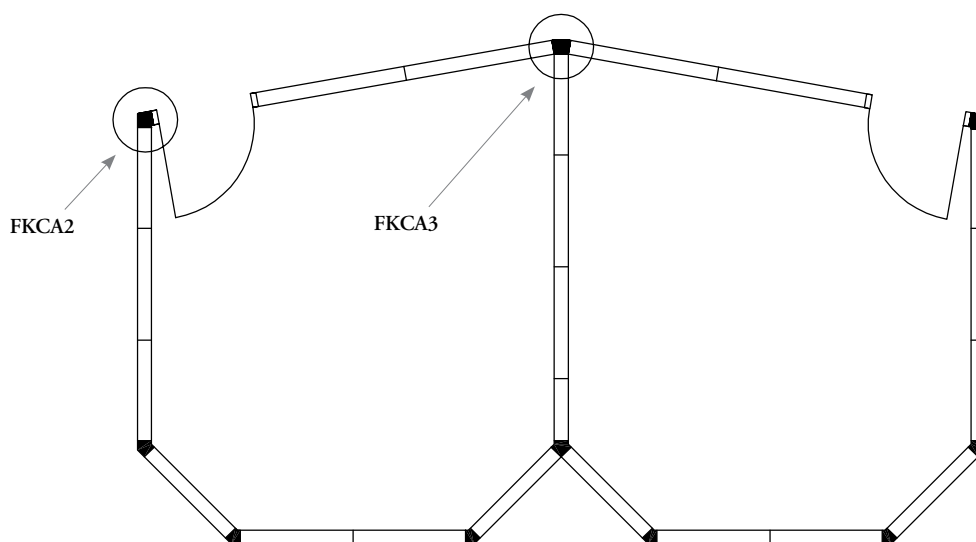
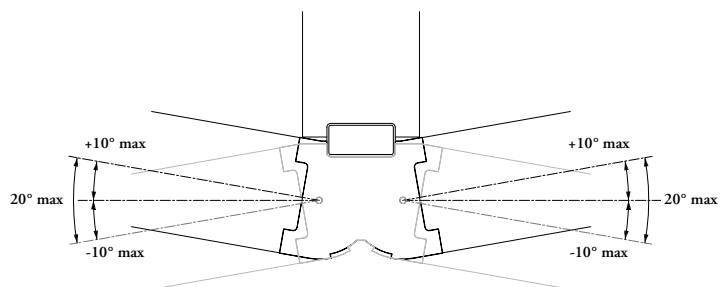

guide des applications

aménagements avec raccords articulés

Il importe de tenir compte de ce qui suit dans les aménagements comportant des raccords articulés pour deux ou trois éléments.

L'articulation du raccord articulé pour deux éléments peut être orientée de deux côtés, déterminant la cloison qui sera articulée.

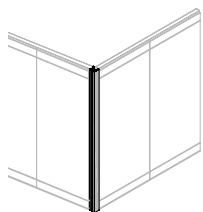

Raccord articulé pour deux éléments avec une articulation orientée vers la **gauche**

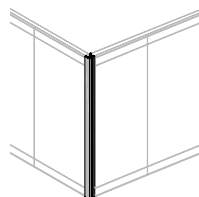

Raccord articulé pour deux éléments avec une articulation orientée vers la **droite**

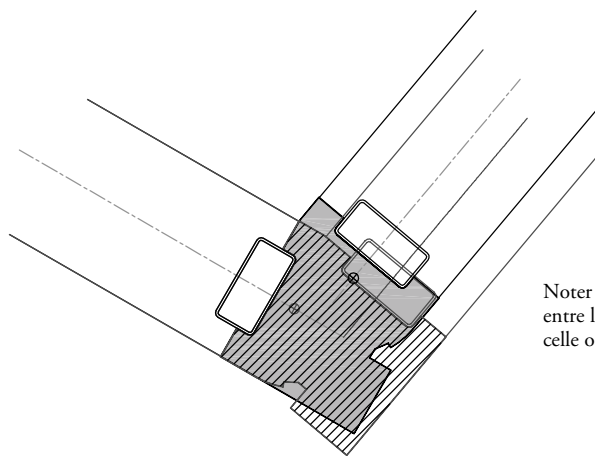
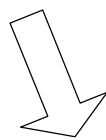
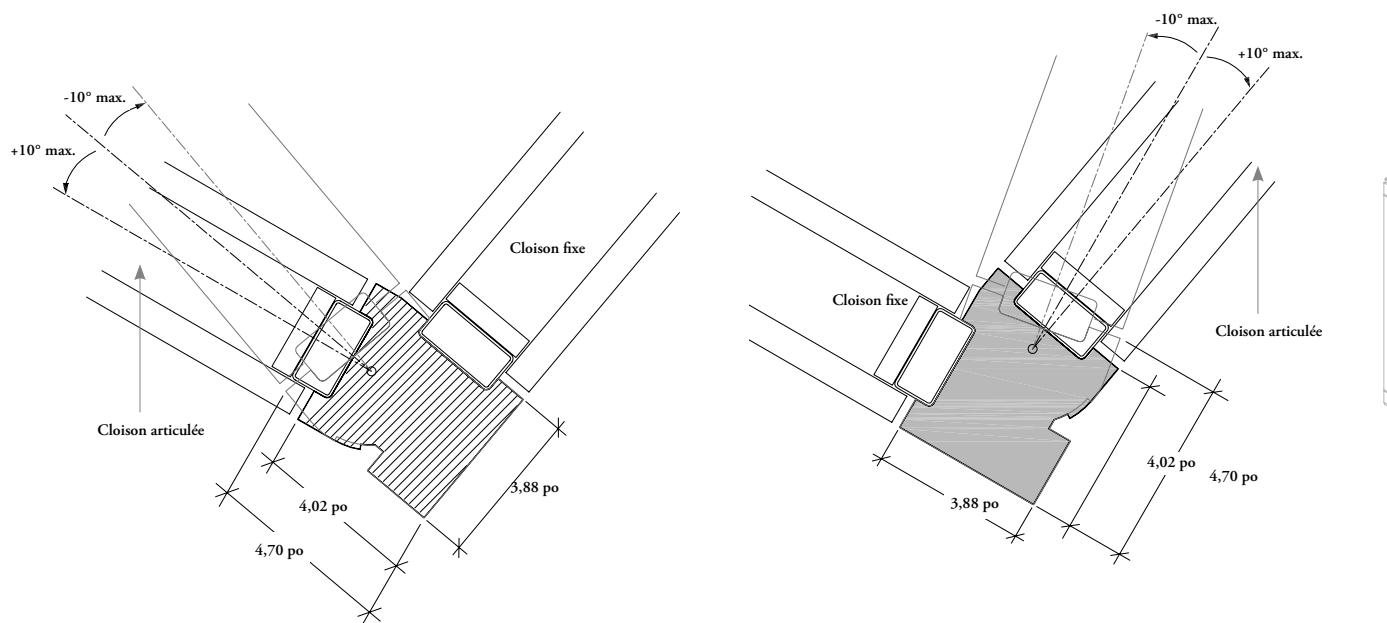

Noter la différence de position du montant entre l'articulation orientée vers la droite et celle orientée vers la gauche.

aménagements avec raccords articulés (suite)

Voici les restrictions concernant l'utilisation de raccords articulés avec des portes coulissantes.

Lorsqu'une porte coulissante est installée sur la face intérieure d'une cloison fixe reliée à un raccord articulé, l'angle entre la face intérieure de la cloison fixe et la cloison articulée **ne peut pas** être inférieur à 90°.

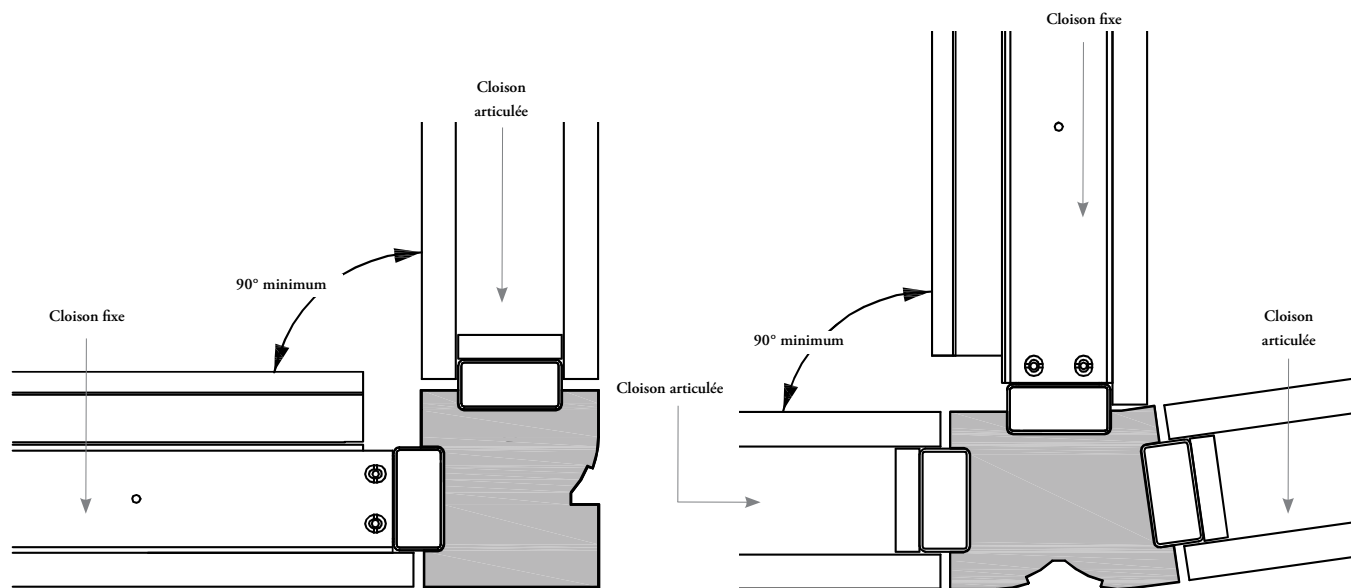

De la même façon, lorsqu'une porte coulissante est installée sur la face intérieure d'une cloison articulée, l'angle intérieur ne peut pas être inférieur à 82°.

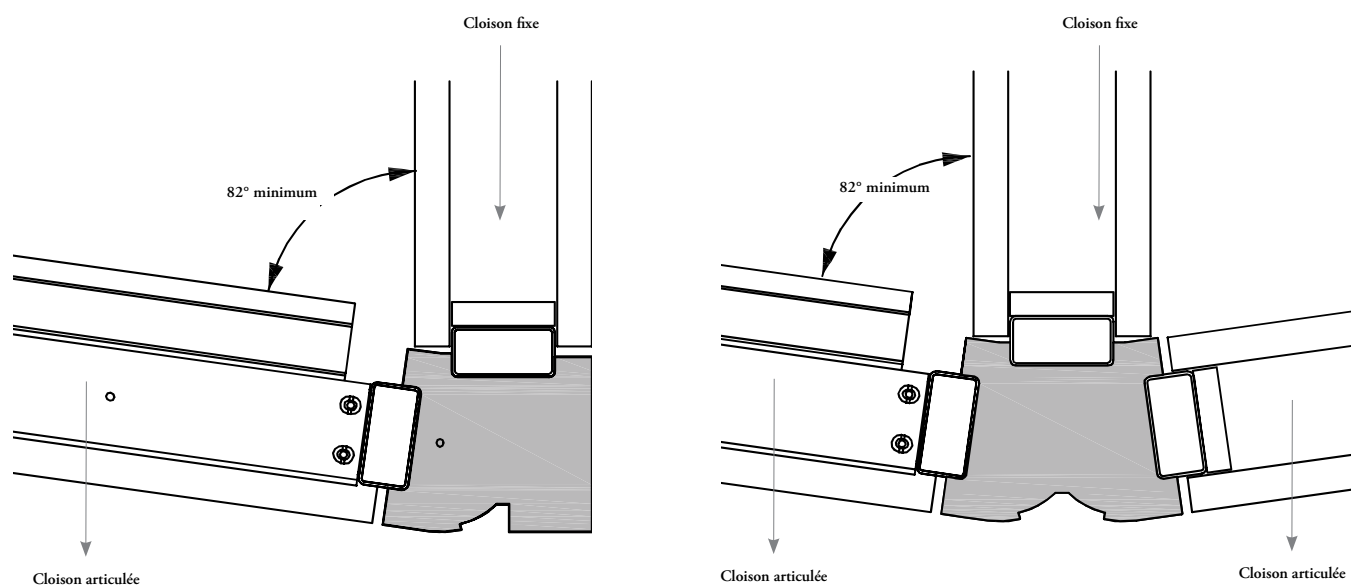

aperçu des raccords sur/hors module

Le raccord sur/hors module à 180° pour trois cloisons sert à réaliser un raccordement sur ou hors module à une cloison existante.

Raccord sur/hors module à 180° pour trois cloisons (FKM3_1) (sur module)

- Permet de centrer le raccordement sur la jonction verticale de deux panneaux.
- **Ne permet pas** de réaliser de raccordement à aucun autre endroit.

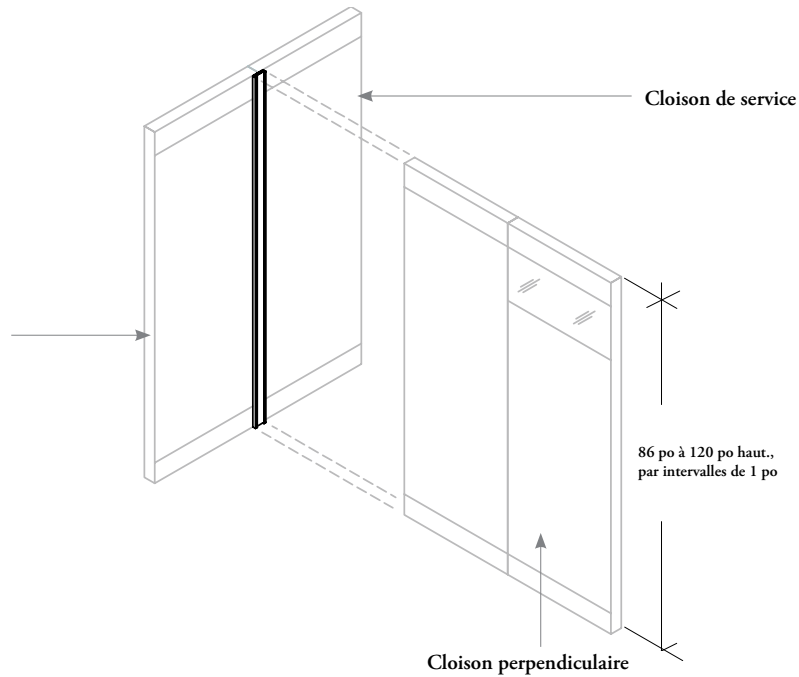

Raccord sur/hors module à 180° pour trois cloisons (FKM3_2) (hors module)

- Permet de réaliser un raccordement en n'importe quel point entre les jonctions des cloisons.
- **Ne s'utilise pas** sur une jonction verticale.
- Ne s'utilise qu'avec des panneaux en placage et à vitrage double.
- Le raccordement ajoute 1 1/4 po à la longueur d'une cloison.

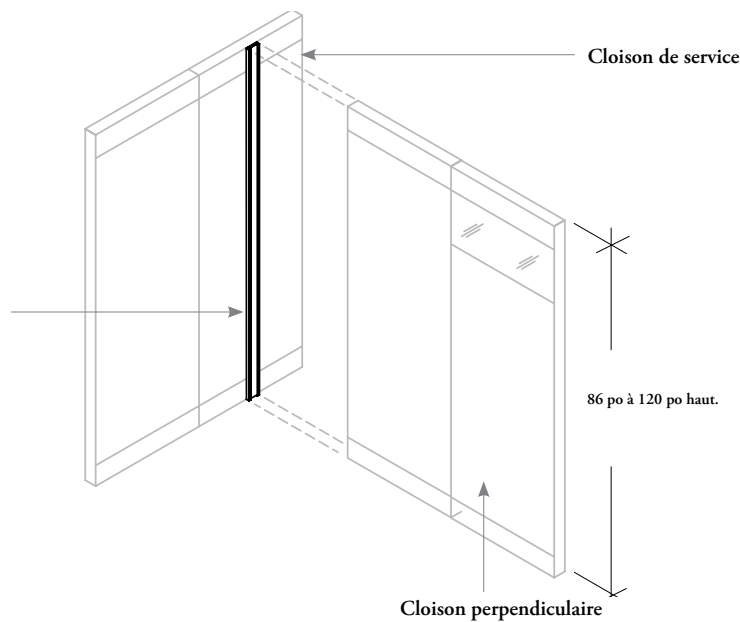

aperçu des joints de cloisons

Le joint de cloison (FKJ) s'installe au sommet et à la base des cloisons afin de fermer l'espace et d'assurer une insonorisation accrue.

Le joint de cloison sert en outre à dissimuler les légères inégalités du plancher et du plafond.

détermination des besoins en matière de joints de cloisons

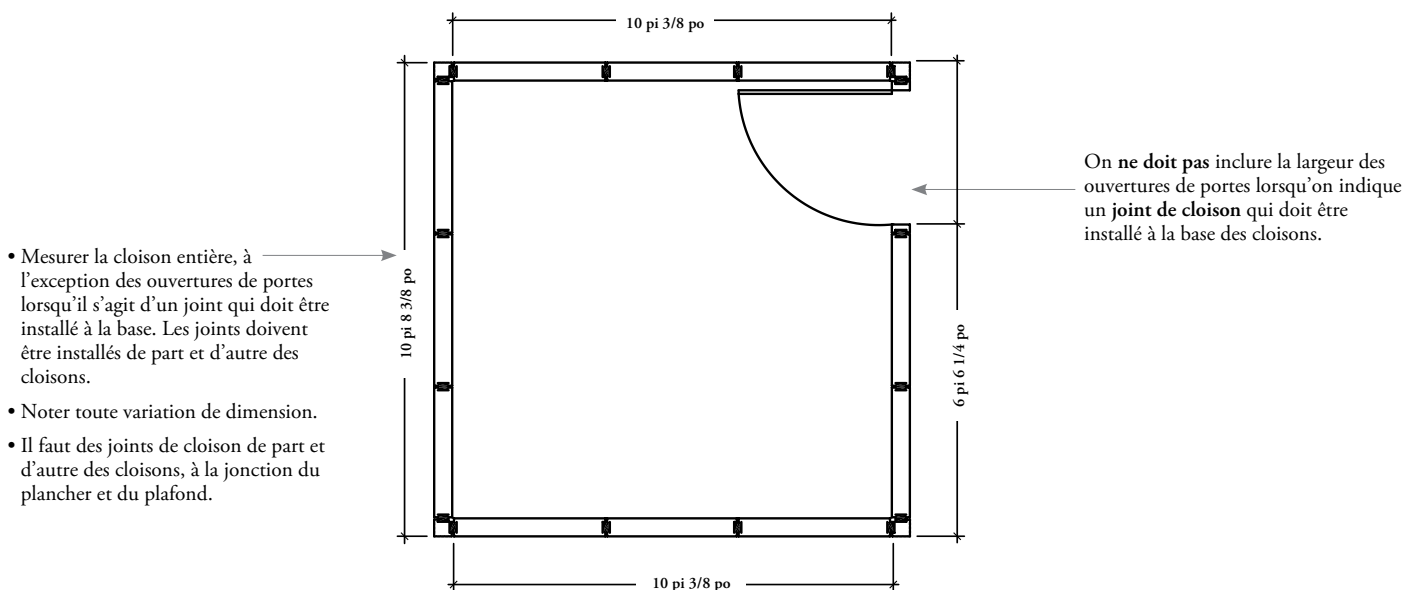

Pour connaître le nombre de joints de cloison (FKJ) nécessaires pour une longueur donnée de cloison, multiplier la longueur totale en pieds linéaires par 0,40.

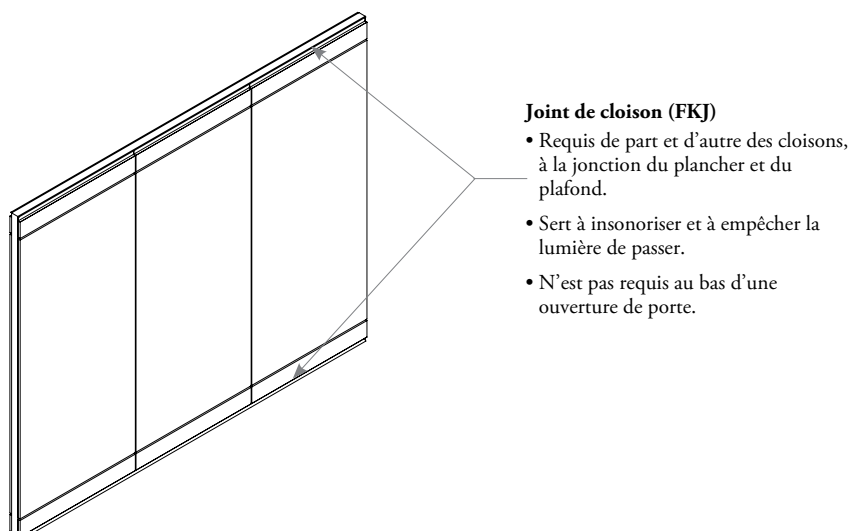

Altos propose trois types de raccords muraux servant à finir une suite de cloisons : le raccord mural, la garniture d'extrémité et le raccord mural réglable de remplissage.

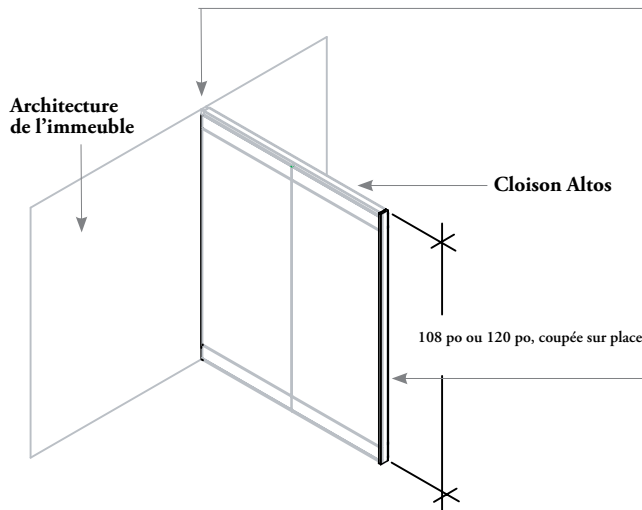

Raccord mural (FKW) et raccord mural réglable (FPKW)

- Servent à fermer l'espace entre un mur, une colonne ou un montant de l'immeuble et le début ou la fin d'une cloison.
- Peuvent combler un espace vide causé par l'inégalité des surfaces :
 - Raccord mural : $\pm 1/4$ po
 - Raccord mural réglable : $\pm 3/8$ po
- Augmentent la largeur de la cloison :
 - Raccord mural : 1 po
 - Raccord mural réglable : 1 3/4 po
- Peuvent être coupés sur place.
- Ferment des espaces étroits. Pour combler les espaces plus larges, on doit commander un raccord mural réglable de remplissage (FKEF, FKES, FKEW, FKEG).
- Le raccord mural (FKW) nécessite un ensemble de montant.
- **Ne permettent pas** d'acheminer les circuits d'alimentation et de communication entre le mur de l'immeuble et la cloison.

Garniture d'extrémité (FKF)

- Recouvre l'extrémité d'une cloison non reliée à une autre cloison.
- Peut être coupée à la bonne taille.
- S'étend du plancher au plafond.

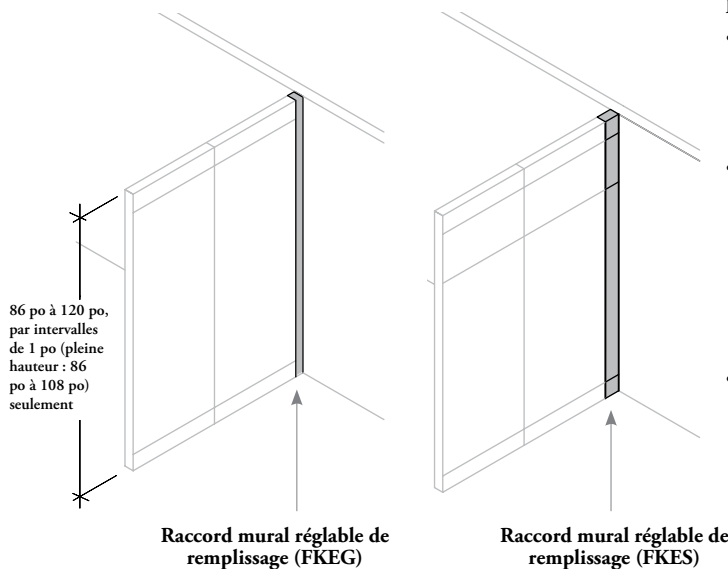

Raccord mural réglable de remplissage (FKEF, FKES, FKEW, FKEG)

- Permet de combler sur place l'espace entre une cloison et la structure de l'immeuble, en tenant compte notamment des montants de fenêtres.
- Le modèle FKEG a une plage de réglage de 1 1/2 po à 4 1/2 po sans traverses. (Le Flintwood n'est offert que jusqu'à 114 po de hauteur.)
- FKEW ont une plage de réglage de 3 po à 9 po et peuvent être commandés pour les configurations pleine hauteur, sectionnelle et de service.
- Tous les raccords muraux comprennent les panneaux, les traverses, le rail de plancher et la quincaillerie, mais le rail de plafond (FFN), les agrafes de plafond (FKP) et les montants (FVP) doivent être commandés séparément.
- Les modèles FKES, FKEF et

aperçu des raccords muraux (suite)

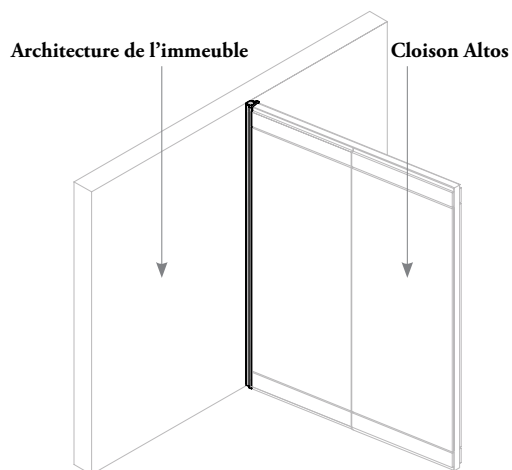

Raccord mural à angle variable (FKWA)

- S'installe au début ou à la fin d'une cloison pour la relier à un mur, à un montant de fenêtre ou à une colonne d'immeuble.
- S'ajuste en largeur entre $-1/4$ po et $+3/8$ po pour combler les légères inégalités.
- Lorsque le raccord est à sa position nominale sur le mur de l'immeuble, la cloison Altos peut être installée à n'importe quel angle entre -45° et $+45^\circ$.
- Lorsque le raccord est à sa position minimum ($1/2$ po) sur le mur de l'immeuble, la cloison Altos peut être installée à n'importe quel angle entre -38° et $+38^\circ$.
- La distance entre le point de rotation du raccord mural et le mur de l'immeuble est de $3/4$ po.
- La distance entre le point de rotation du raccord mural et le centre du premier montant est de 2 po.
- Doit être utilisé avec des montants.
- **Ne permet pas** d'acheminer les circuits d'alimentation électrique et de communication entre le mur de l'immeuble et la cloison Altos.
- Finition anodisée claire ou peinture.

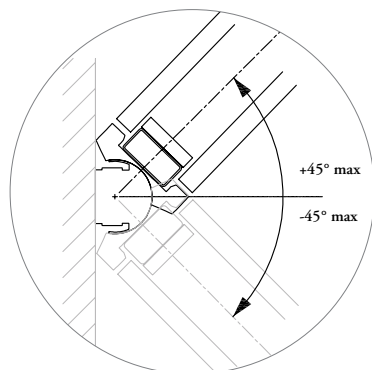

Ajustement nominal

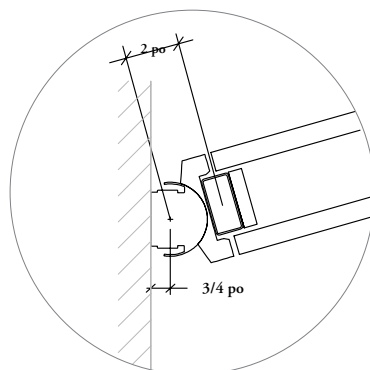

Ajustement minimum

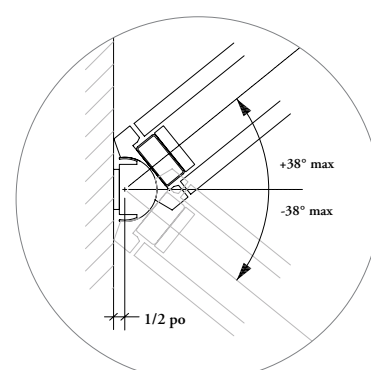

Il importe de tenir compte de ce qui suit dans les aménagements comportant des raccords muraux.

Commander un raccord mural réglable de remplissage correspondant à la hauteur du module adjacent.

Le raccord mural réglable de remplissage et le raccord mural se fixent à la structure de l'immeuble (à l'exception des structures vitrées), du plancher au plafond.

Ne s'installent pas entre deux cloisons ou raccords d'angle.

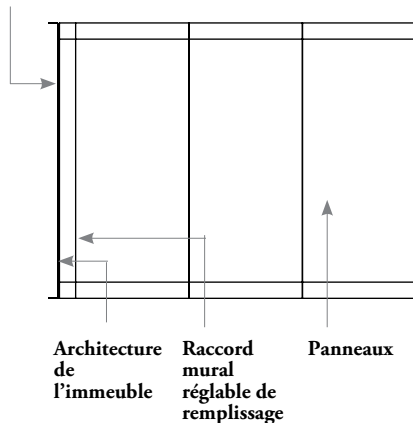

Surface de travail installée sur module

Les surfaces de travail, les rangements suspendus et les accessoires peuvent être adjacents à un raccord mural réglable de remplissage ou à un raccord mural.

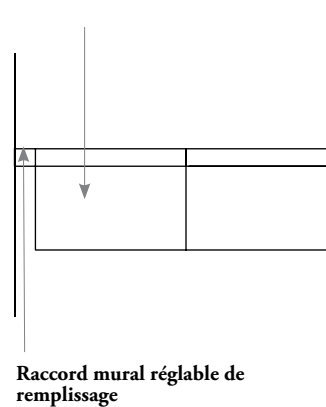

Raccord mural réglable de remplissage

Le raccord mural réglable de remplissage et le raccord mural **ne permettent pas** d'acheminer les circuits d'alimentation et de communication aux cloisons adjacentes.

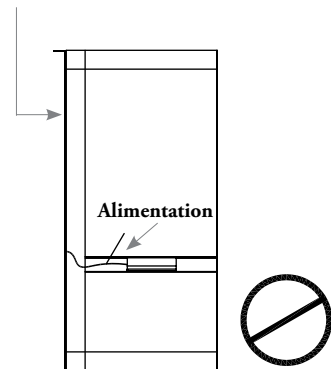

Pleine hauteur – hauteur du plafond

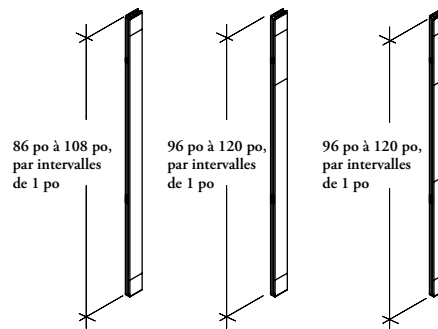

Cloison pleine hauteur

Cloison sectionnelle

Cloison de service

Raccord mural réglable de remplissage (FKEG)

- Le raccord pleine hauteur (raccord mural réglable de remplissage de 3 po) offre une plage de réglage de $\pm 1 \frac{1}{2}$ po et permet une variation en largeur de 1 $\frac{1}{2}$ po à 4 $\frac{1}{2}$ po.
- Offre un module supplémentaire de 3 po à la fin d'une cloison.
- Offert sans traverses.

Raccord mural réglable de remplissage (FKEF, FKES, FKEW)

- Offre une plage de réglage de ± 3 po et permet une variation de 3 po à 9 po.
- Afin de préserver l'harmonie des lignes de référence horizontales, ce raccord peut être commandé en configurations pleine hauteur, sectionnelle ou de service.
- Dans les configurations sectionnelles et de service, il est offert en hauteurs de 96 po à 120 po, par intervalles de 1 po.
- Le **raccord mural réglable de remplissage** offre un module supplémentaire de 6 po à la fin d'une cloison et permet d'utiliser les panneaux offerts dans les largeurs de base.
- En configuration pleine hauteur, il est offert en hauteurs de 86 po à 120 po, par intervalles de 1 po.

aménagements avec raccords sur/hors module

Il importe de tenir compte de ce qui suit dans les aménagements avec raccords sur/hors module.

Les circuits électriques **ne peuvent pas** traverser les raccords sur/hors module.

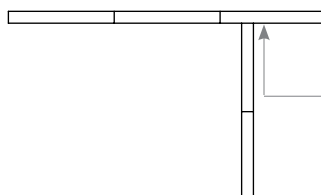

Cloison de service

- Le raccordement ajoute 1 1/4 po à la longueur d'une cloison.
- Le raccord n'ajoute rien à la cloison de service.

Cloison de service

Les raccords hors module ne peuvent être fixés à un panneau de cloison de service doté d'un rail pour accessoires, d'un tableau blanc, d'un module d'alimentation/communication ou de découpes pour modules d'alimentation/communication.

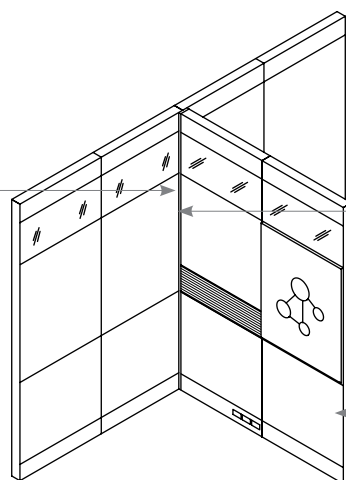

Il n'est pas recommandé de fixer un raccord sur/hors module à des modules à panneaux vitrés doubles, car les connecteurs seraient visibles.

Cloison perpendiculaire

Il n'y a aucune restriction pour les panneaux de la cloison perpendiculaire.

Suspension d'éléments

- L'emplacement des raccords sur/hors module peut nuire à l'installation des éléments de mobilier qui s'accrochent à la cloison de service (surfaces de travail, rangements suspendus et accessoires).
- Ces éléments de mobilier doivent être montés sur module de manière à chevaucher deux panneaux.
- Pour assurer une planification optimale, ces éléments devraient être fixés à la cloison perpendiculaire.
- Dans ce cas, il importe de tenir compte du fait qu'il y aura un espace de 1 1/8 po entre l'élément et la cloison de service.

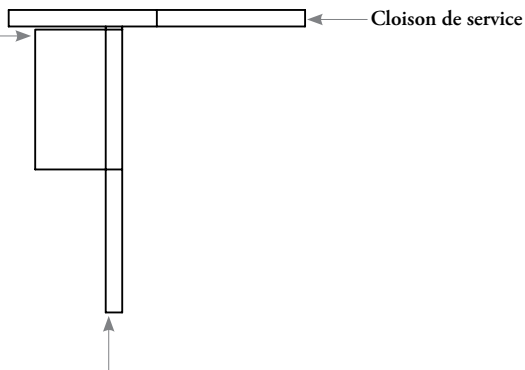

Cloison perpendiculaire

Pour assurer une planification optimale, les éléments suspendus devraient être fixés à la cloison perpendiculaire.

aménagements avec raccords sur/hors module (suite)

Le type de porte et son emplacement doivent être pris en compte lorsqu'on doit utiliser des raccords sur/hors module à 180° pour trois cloisons. Le tableau qui suit montre l'emplacement approprié de chaque type de porte le long de la cloison de service.

Aucune restriction n'est imposée aux portes de la cloison perpendiculaire.

Portes à charnières simples
Portes à charnières doubles
Portes pivotantes simples

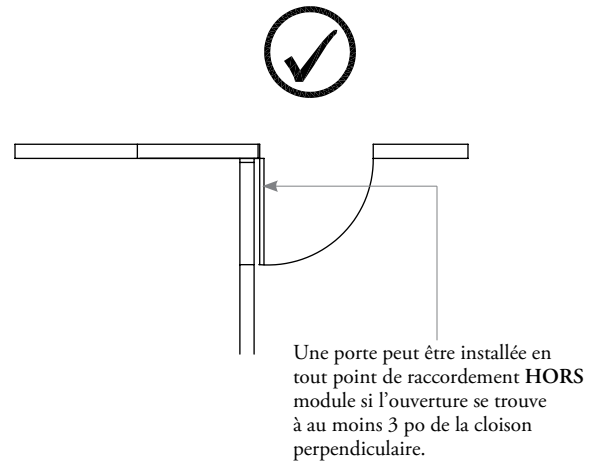
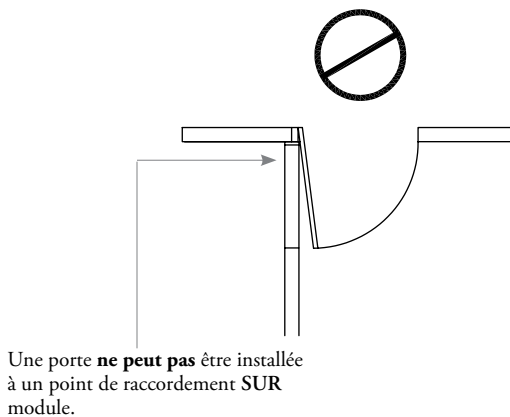

Portes coulissantes simples

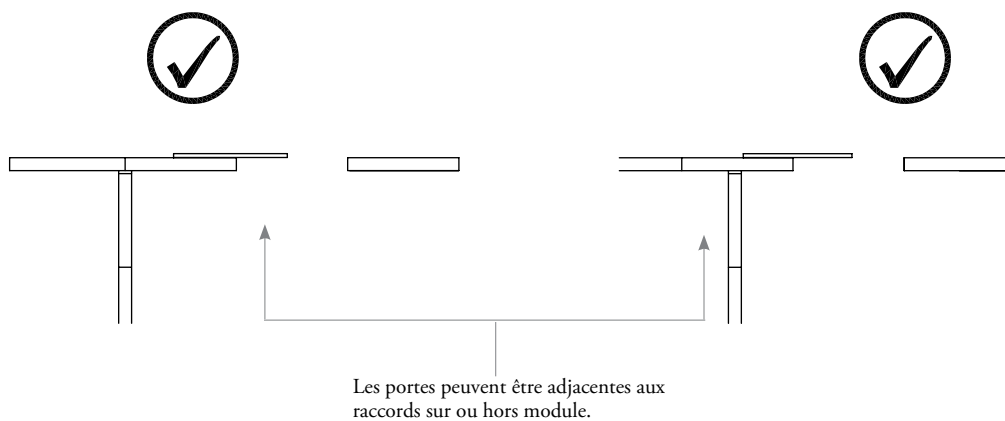

cache-jonction

Un cache-jonction vertical noir (FKJC) est offert en option pour les aménagements avec joints de cloison Platinum et Very White. Voici un aperçu de leurs caractéristiques.

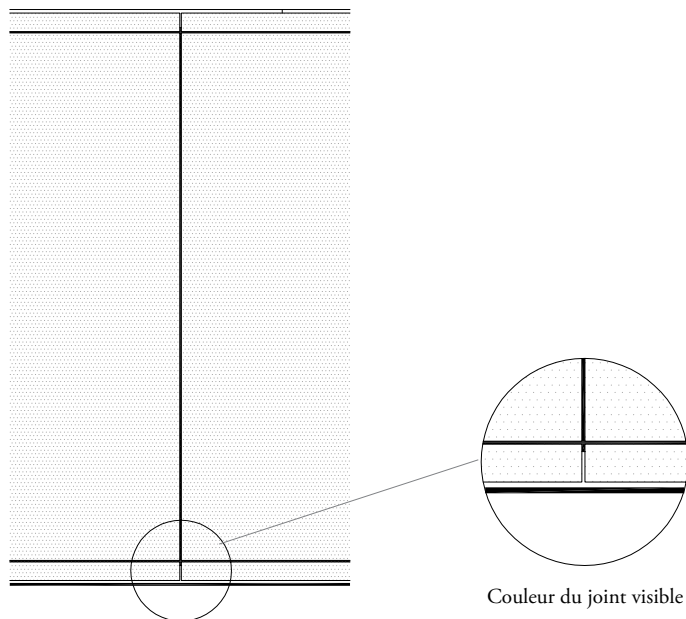

Joint de cloison Very White ou Platinum

Les joints verticaux sont noirs et visibles à moins d'y insérer un cache-jonction.

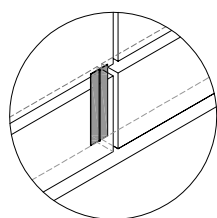

Nouvelle garniture en plastique

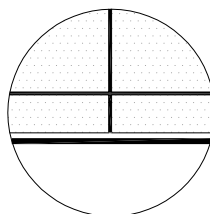

Cache-jonction noir

La couleur du cache-jonction en plastique correspond à celle du joint (Storm White ou Platinum) pour offrir une esthétique plus épurée.

aperçu des pièces des ensembles de châssis

Les ensembles de châssis Altos sont livrés avec tous les éléments nécessaires à leur raccordement. Toutefois, certains éléments peuvent faire l'objet d'une commande distincte, au besoin. Consulter le guide des prix pour obtenir plus de renseignements sur ces produits.

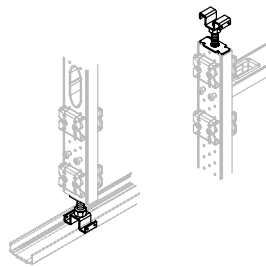

Pattes de nivellement de base (FBB)

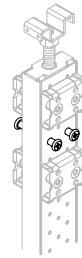

Vis épaulée d'assemblage horizontal (FBN)

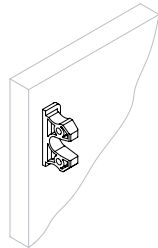

Attache mâle de panneau (FBFM)

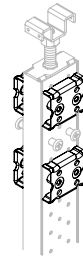

Attache femelle de panneau (FBFF)

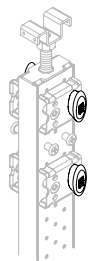

Verrou (FKL)

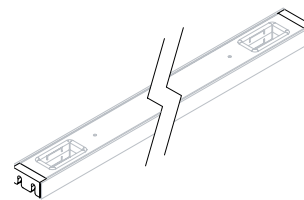

Capuchon (FBE)

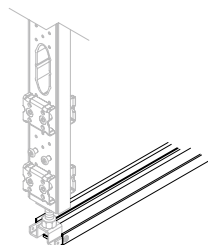

Rail de plancher modulaire (FPKB)

portrait – tek pier

portrait – tek pier

QU'EST-CE QUE TEK PIER?	98
APERÇU DES CHÂSSIS	100
AMÉNAGEMENTS AVEC CHÂSSIS	101
APERÇU DES PANNEAUX TEK PIER	102
AMÉNAGEMENTS AVEC PANNEAUX TEK PIER	103
APERÇU DES ENSEMBLES TEK PIER	105
AMÉNAGEMENTS AVEC ENSEMBLES TEK PIER	106
APERÇU DES SURFACES DE TRAVAIL TEK PIER	111
AMÉNAGEMENTS AVEC SURFACES DE TRAVAIL TEK PIER	112

qu'est-ce que tek pier?

Tek Pier est une surface de travail réglable en hauteur démontable à installation murale avec technologie intégrée. Conçue pour une utilisation individuelle ou en groupe dans les bureaux privés et les salles de réunion, cette solution novatrice discrète intègre un grand écran sur bras articulé et procure une expérience de collaboration ergonomique.

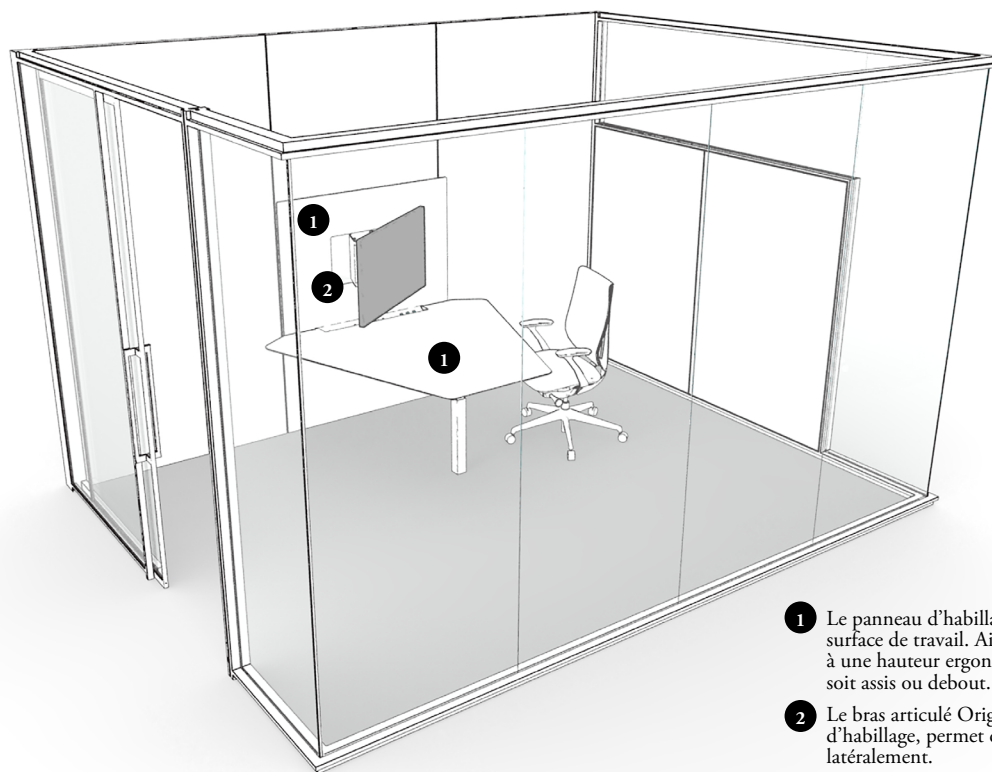

- 1 Le panneau d'habillage se déplace avec la surface de travail. Ainsi, l'écran est toujours à une hauteur ergonomique, que l'utilisateur soit assis ou debout.
- 2 Le bras articulé Origami, fixé au panneau d'habillage, permet de bouger l'écran latéralement.

- La station Tek Pier est composée d'un châssis, de panneaux, d'un ensemble Tek Pier et d'une surface de travail qui doivent tous être commandés séparément.
- Tek Pier n'est compatible qu'avec les cloisons Altos Portrait.

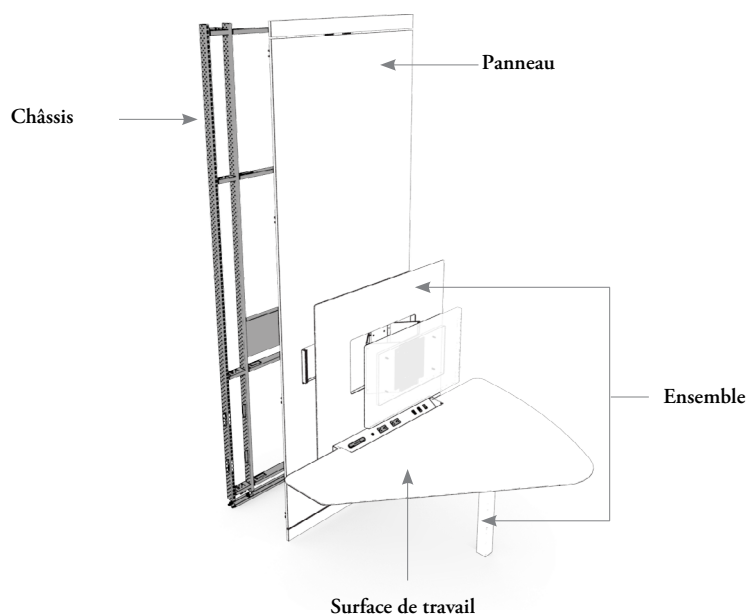

L'ensemble Tek Pier est offert en deux formats :

- Ensemble Tek Pier numéro 1
- Ensemble Tek Pier numéro 2

Trois formes de surface de travail sont offertes :

- Surface de travail conique
- Surface de travail triangulaire
- Surface de travail oblique

Les ensembles et les surfaces de travail se combinent pour offrir trois configurations.

ensemble tek pier numéro 1

Surface conique

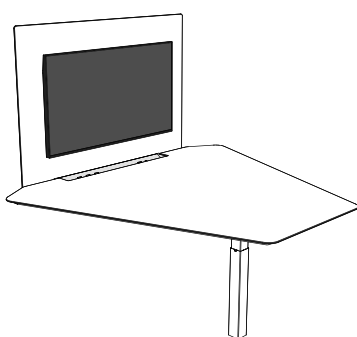

- Capacité d'accueil de cinq collaborateurs.
- Forme symétrique.
- Plage de réglage de la hauteur : 24 po à 43 po.
- Configuration idéale pour les salles de réunion et la collaboration.

ensemble tek pier numéro 2

Surface triangulaire

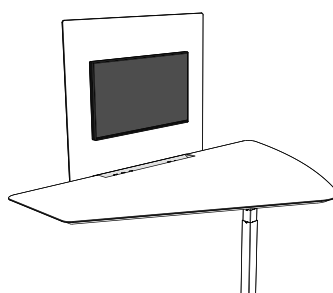

- Capacité d'accueil de trois collaborateurs, un principal et deux invités.
- Orientation à gauche ou à droite.
- Plage de réglage de la hauteur : 24 po à 43 po.
- Configuration idéale pour les bureaux privés et les petits espaces fermés.

ensemble tek pier numéro 2

Surface oblique

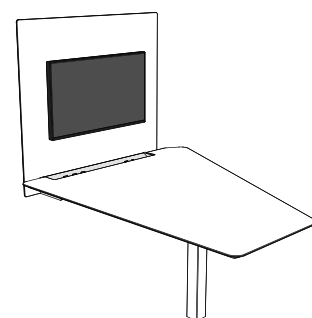

- Capacité d'accueil de trois collaborateurs, un principal et deux invités.
- Orientation à gauche ou à droite.
- Plage de réglage de la hauteur : 24 po à 43 po.
- Configuration idéale pour les bureaux privés et les petits espaces fermés.

bras articulé origami

Le bras articulé Origami possède six points de pivotement grâce auxquels l'utilisateur peut placer l'écran dans différentes positions.

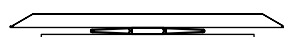

Collé sur le mur

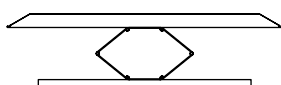

Décollé du mur

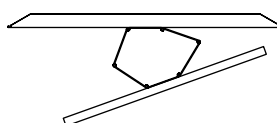

Tourné vers la droite

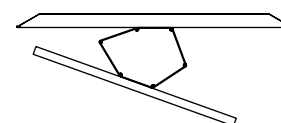

Tourné vers la gauche

aperçu des châssis

Le châssis Tek Pier est en fait un châssis Altos composé de rails verticaux et horizontaux où la technologie et les supports Tek Pier peuvent être dissimulés.

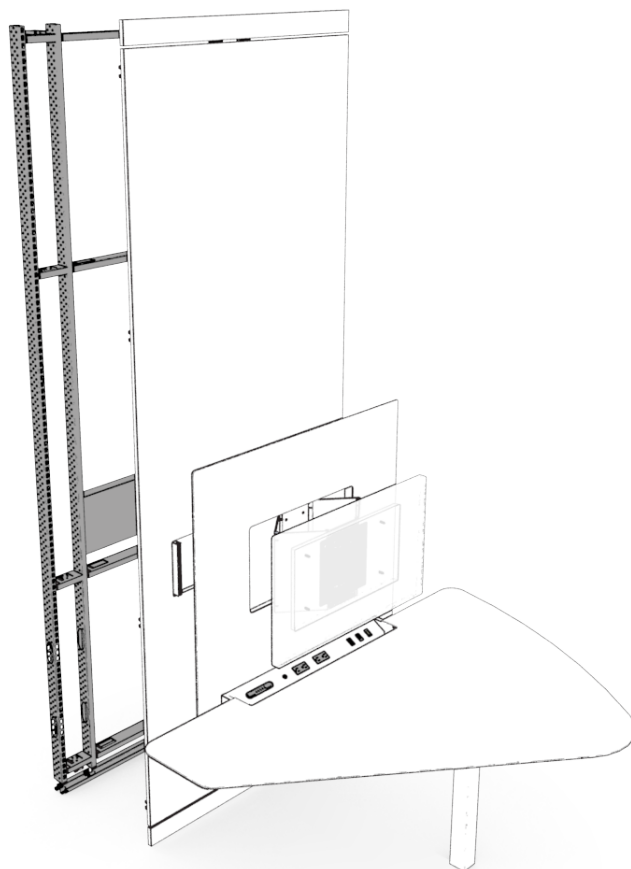

Châssis à un côté

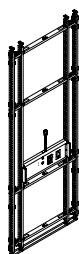

Châssis Tek Pier (FKTKP)

- Offert en hauteurs de 94 po à 120 po, par intervalles de 1 po.
- Offert en largeurs de 42 po et 48 po.
- Offert à un ou à deux côtés.
- Système de câblage : 4 fils (modulaire et Chicago).
- Configuration : Circuit 1 et Circuit 2 pour système modulaire seulement.
- Les panneaux de base et de plafond sont offerts en hauteurs de 4 po et 6 po.
- Les panneaux doivent être commandés séparément et sont vendus en ensemble seulement :
 - Monolithiques
 - Monolithiques sectionnels
 - Pleine hauteur
 - Sectionnels

Tek Pier est offert avec un système électrique modulaire à raccordement fixe ou avec les accessoires électriques Chicago. Les câbles électriques sont acheminés par le plafond ou par la base.

Capacité

- Un seul circuit de 15 A est capable d'alimenter deux stations Tek Pier de configuration standard.
- Le système de câblage pour la boîte de jonction est un raccordement à 4 fils (modulaire et Chicago).
- La longueur du câble de la boîte de jonction ne peut pas dépasser 12 pi pour les accessoires modulaires et 20 pi pour les Chicago.
- Le système modulaire Tek Pier s'utilise avec le système électrique modulaire Altos et le système de câblage à 4 fils.

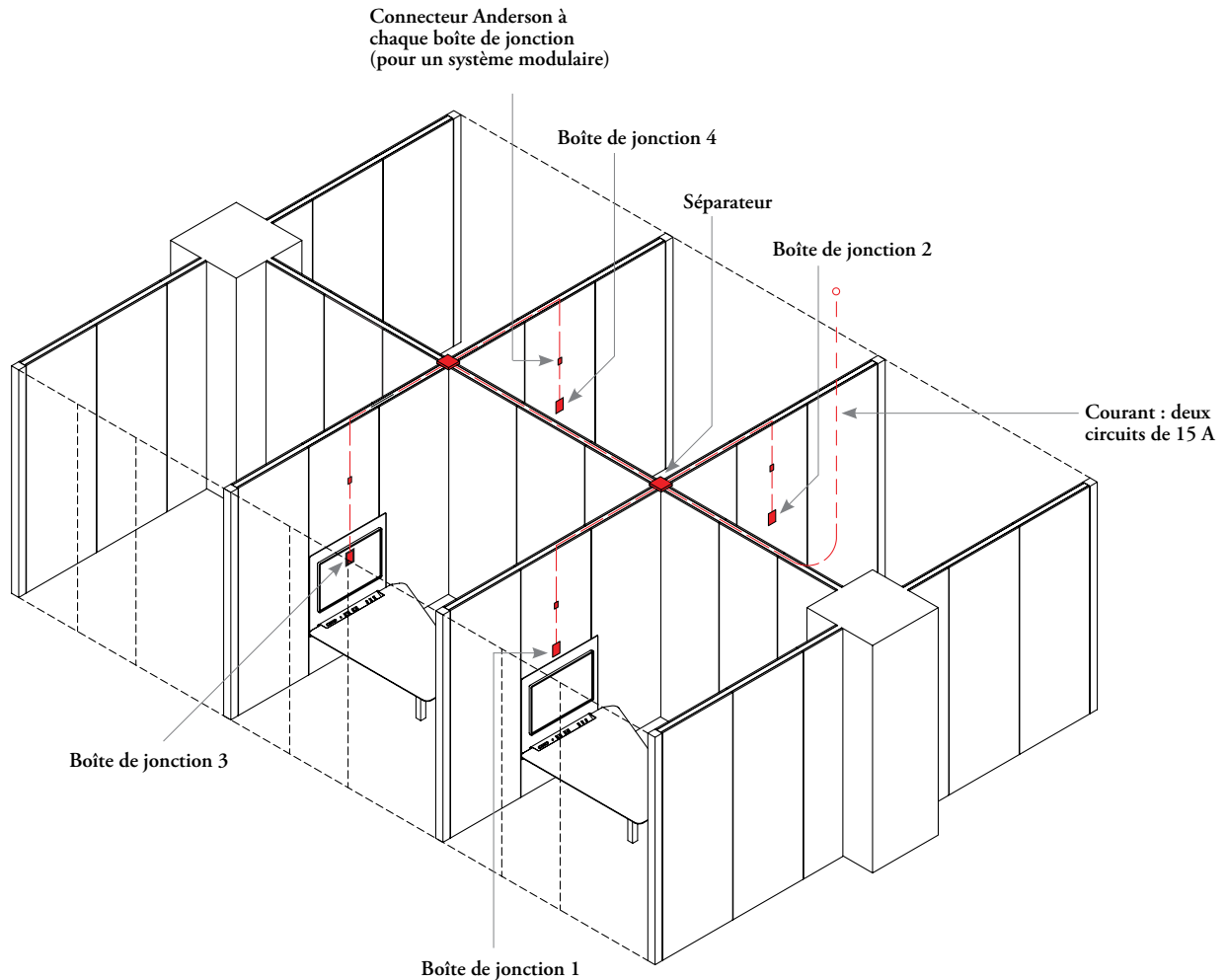

aperçu des panneaux tek pier

Les panneaux Tek Pier se combinent au châssis pour l'installation de supports; ils sont d'ailleurs dotés de découpes convenant au châssis Tek Pier.

- Les panneaux de base et de plafond sont offerts en hauteurs de 4 po et 6 po.
- Offerts en largeurs de 42 po et 48 po.
- Pour savoir quelle hauteur de panneau utiliser, voir la page sur la commande des hauteurs de panneaux de la section des panneaux Altos.
- La découpe pour le mécanisme de réglage de la hauteur n'est offerte que sur le panneau de niveau 1.
- Tek Pier n'est compatible qu'avec les cloisons Altos Portrait.

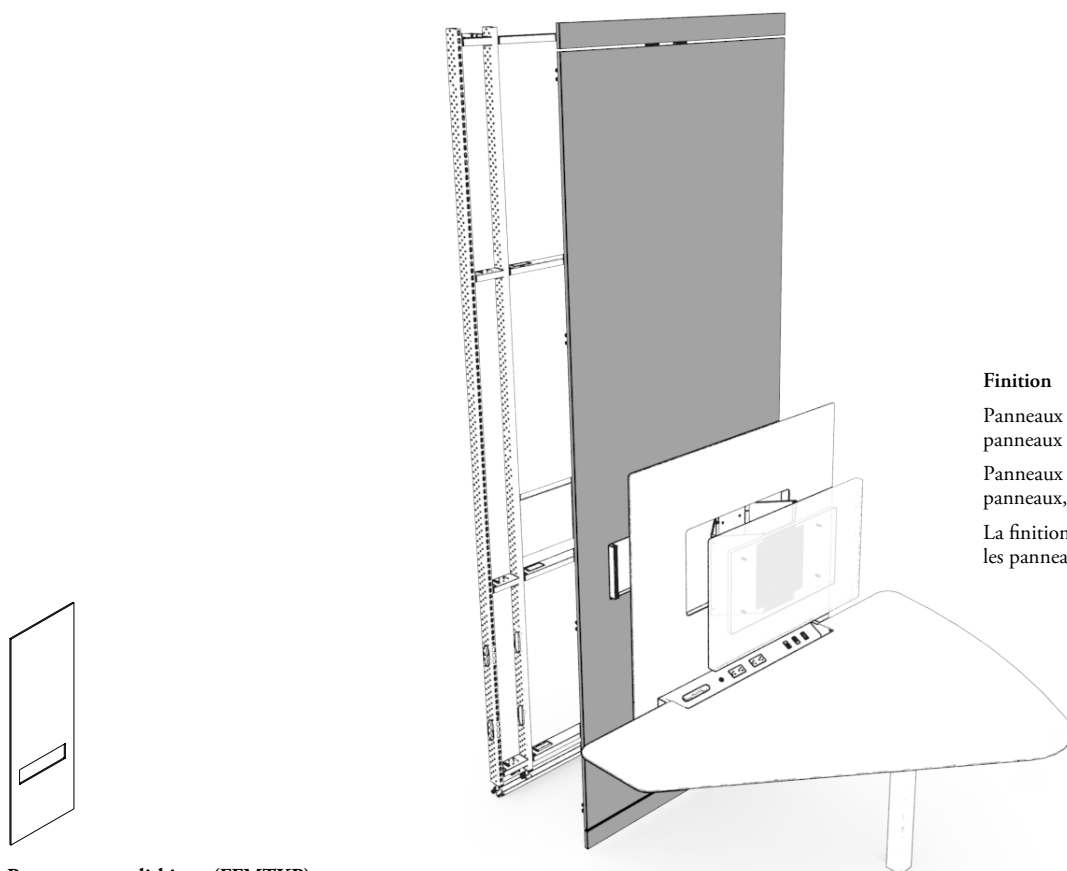

Finition

Panneaux de niveaux 1 et 2 : stratifiés pour panneaux et Flintwood.

Panneaux de base et de plafond : stratifiés pour panneaux, Flintwood, anodisé clair et peint.

La finition en aluminium n'est pas offerte pour les panneaux de 6 po de hauteur.



Panneau monolithique (FFMTKP)

Offert en hauteurs de 94 po à 120 po, par intervalles de 1 po.

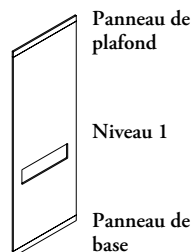

Ensemble de panneaux pleine hauteur (FFFTKP)

Le panneau de niveau 1 est offert en hauteurs de 84 po à 112 po, par intervalles de 1 po.

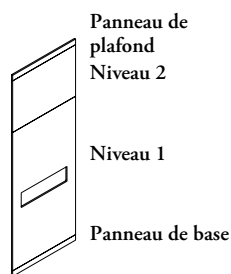

Ensemble de panneaux sectionnels (FFSTKP)

- Le panneau de niveau 1 est offert en hauteurs de 78 po et 80 po.
- Le panneau de niveau 2 est offert en hauteurs de 6 po à 32 po, par intervalles de 1 po.

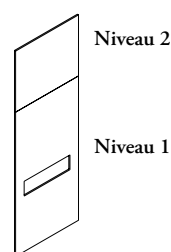

Ensemble de panneaux monolithiques sectionnels (FFSMTKP)

- Le panneau de niveau 1 fait 84 po de hauteur.
- Le panneau de niveau 2 est offert en hauteurs de 10 po à 36 po, par intervalles de 1 po.



Ensemble de panneaux de base et de plafond de 4 po pour Tek Pier (côté opposé) (FFCBTKP)

Les panneaux sont offerts en largeur de 42 po et 48 po.

aménagements avec panneaux tek pier

Les panneaux Tek Pier servent à créer le devant du châssis et se configurent de quatre façons selon les panneaux choisis.

La largeur des panneaux est déterminée par la largeur du panneau d'habillage et du châssis. Pour les côtés droit et gauche, il faut commander des panneaux standard Altos.

ensemble tek pier numéro 1

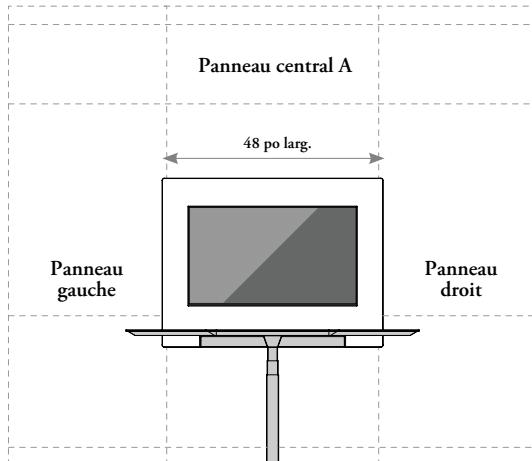

Lorsque l'on commande un panneau de 48 po de largeur, on doit aussi commander un châssis (FKTKP) de 48 po et l'ensemble Tek Pier numéro 1 (TKP1).

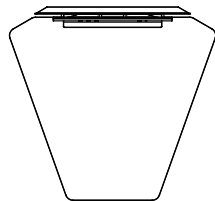

Surface de travail conique

Pour installer une surface de travail conique (TKPA) (voir la section sur les surfaces de travail), un châssis Tek Pier (FKTKP) de 48 po de largeur et l'ensemble Tek Pier numéro 1 (TKP1) sont nécessaires.

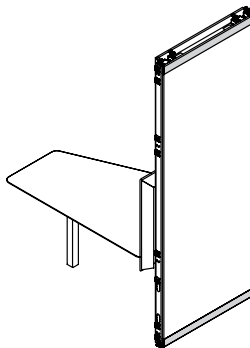

Pour une configuration à un côté, il n'est pas nécessaire d'installer des panneaux Tek Pier du côté opposé à la station; des panneaux standard Altos suffisent. Toutefois, si on souhaite y installer un ensemble de panneaux de base et de plafond de 4 po, on doit utiliser l'ensemble conçu pour Tek Pier (FFCBTKP).

ensemble tek pier numéro 2

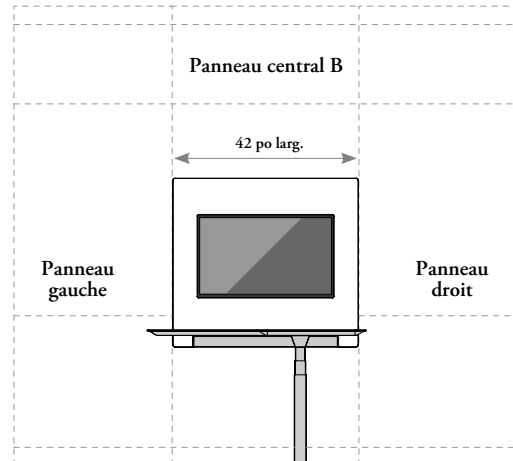

Lorsque l'on commande un panneau de 42 po de largeur, on doit aussi commander un châssis (FKTKP) de 42 po et l'ensemble Tek Pier numéro 2 (TKP2).

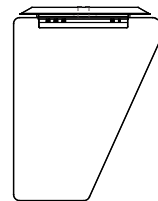

Surface de travail oblique

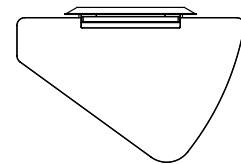

Surface de travail triangulaire

Pour installer une surface de travail oblique (TKPC) ou triangulaire (TKPB) (voir la section sur les surfaces de travail), un châssis Tek Pier (FKTKP) de 42 po de largeur et l'ensemble Tek Pier numéro 2 (TKP2) sont nécessaires.

aménagements avec panneaux tek pier (suite)

Dans une configuration à deux côtés, il est recommandé d'installer des panneaux de même largeur à gauche et à droite de sorte que les deux côtés soient symétriques.

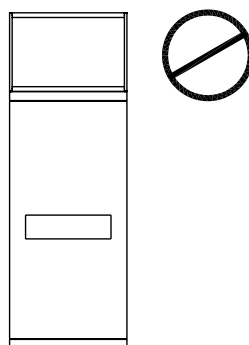
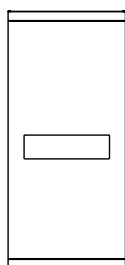
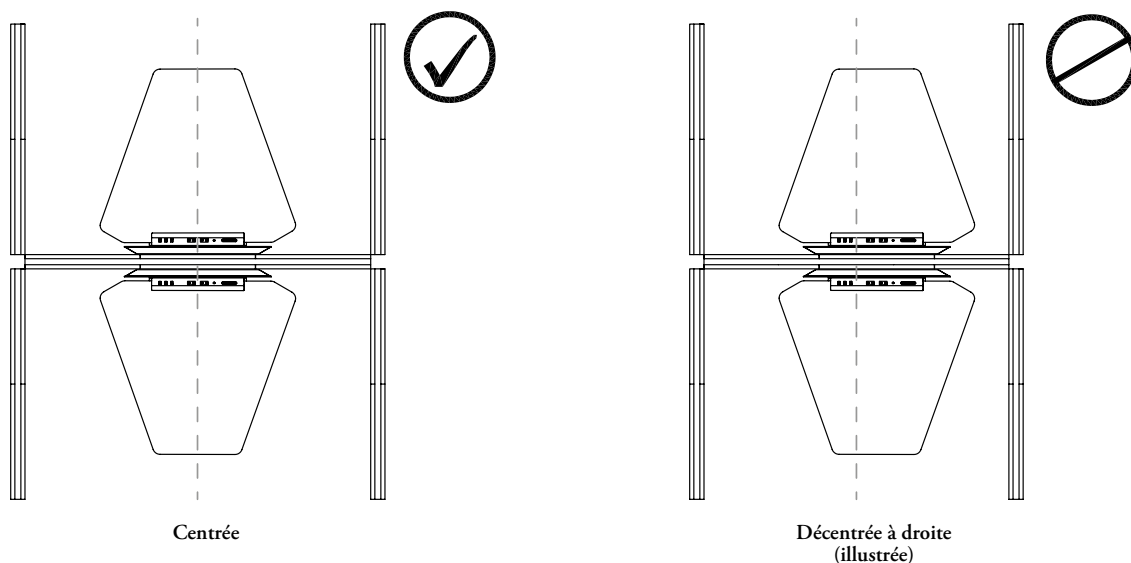

Tous les panneaux centraux Tek Pier sont dotés de découpes convenant aux châssis.

On ne peut pas installer de fenêtres hautes sur les châssis Tek Pier.

fil du bois

L'illustration ci-dessous montre le fil du bois sur toutes les surfaces en placage de bois et en Flintwood.

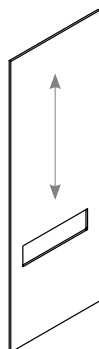

guide des applications

aperçu des ensembles tek pier

L'ensemble Tek Pier comprend les dispositifs de commande, le chemin de câbles vertical, le bras articulé Origami, le panneau d'habillage, le réceptacle, la poutre pour accessoires électriques Tek Pier et le monopied réglable en hauteur.

L'accès électrique peut être à gauche ou à droite.

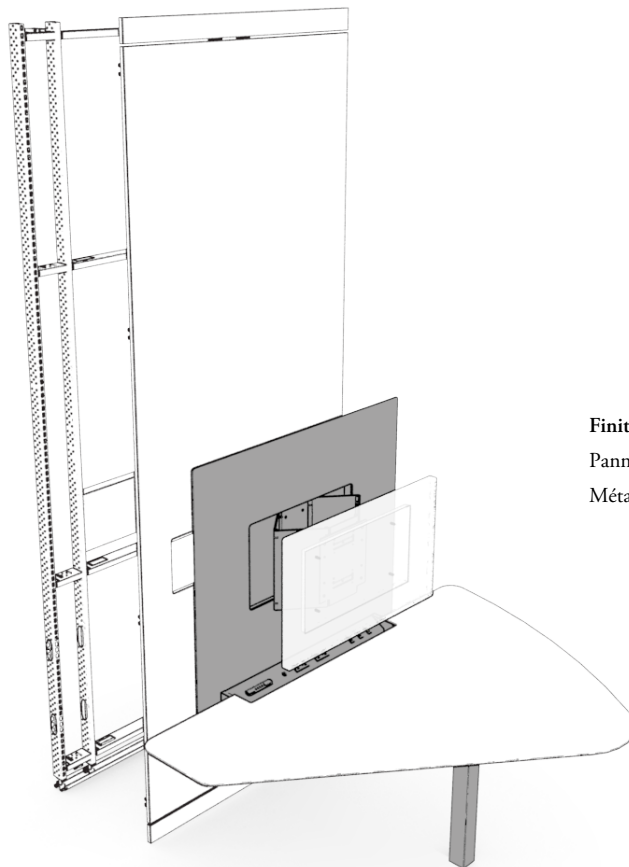

Finition

Panneau d'habillage : surface unie Glacier White.

Métal : peintures Very White et Platinum.

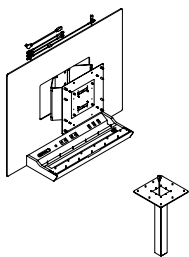

Ensemble Tek Pier numéro 1 (TKP1)

- Convient à la surface de travail conique (TKPA).
- Doit être installé sur un châssis Tek Pier (FKTKP) de 48 po de largeur.
- Écran recommandé : format de 39 po à 46 po et poids d'au plus 35 lb.

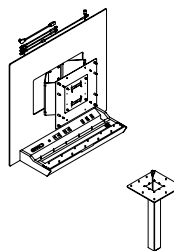

Ensemble Tek Pier numéro 2 (TKP2)

- Convient aux surfaces de travail oblique (TKPC) et triangulaire (TKPB).
- Doit être installé sur un châssis Tek Pier (FKTKP) de 42 po de largeur.
- Écran recommandé : format de 30 po à 38 po et poids d'au plus 35 lb.

aménagements avec ensembles tek pier

Les ensembles Tek Pier sont constitués de plusieurs pièces qui permettent le passage entre les positions assise et debout.

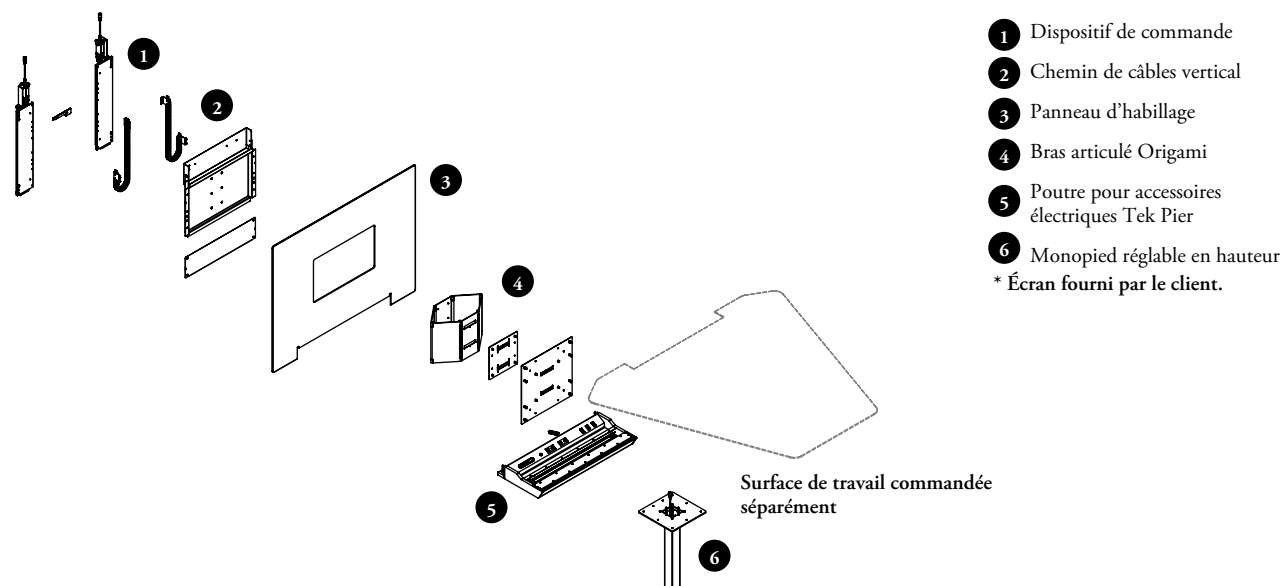

bras articulé origami

Le bras articulé Origami possède six points de pivotement grâce auxquels l'utilisateur peut placer l'écran dans différentes positions.

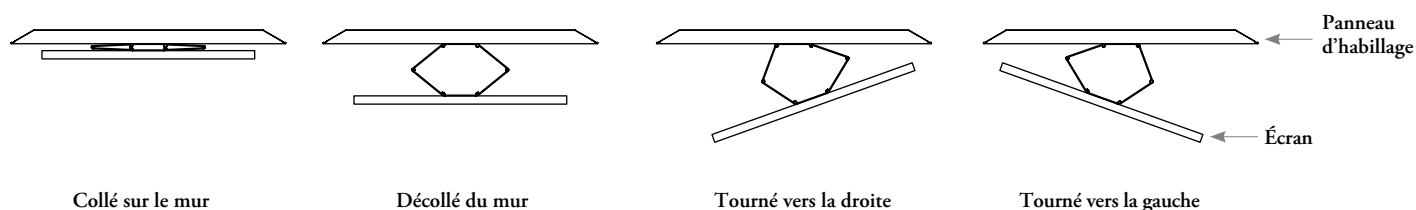

Les pièces d'un ensemble Tek Pier **ne peuvent pas** être fixées directement à un mur de placoplâtre. Il est possible de créer des configurations personnalisées où le châssis Tek Pier est monté sur une cloison Altos entre deux sections de placoplâtre ou devant une série de panneaux en placoplâtre alignés. Pour en savoir plus à ce sujet, communiquer avec le service à la clientèle de Teknion.



aménagements avec ensembles tek pier (suite)

monopied réglable en hauteur

La plage de réglage de la hauteur est de 24 po à 43 po, ce qui convient aux positions de détente, assise et debout. Le mécanisme de réglage de la hauteur intégré est doté d'un détecteur anticollision pour plus de sécurité.

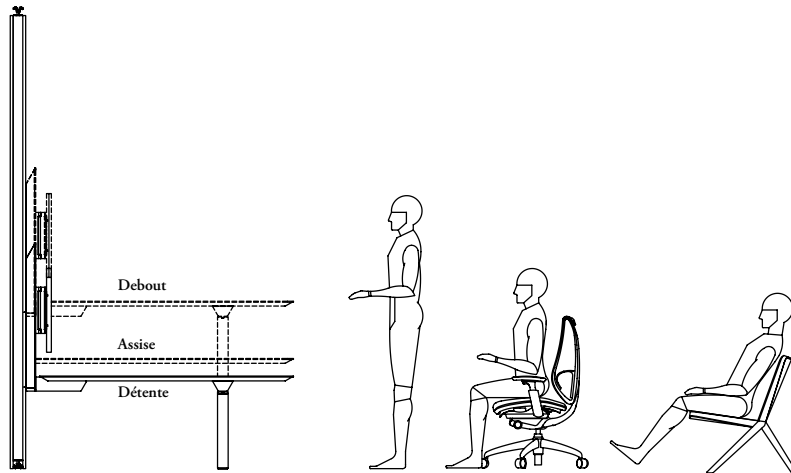

poutre pour accessoires électriques

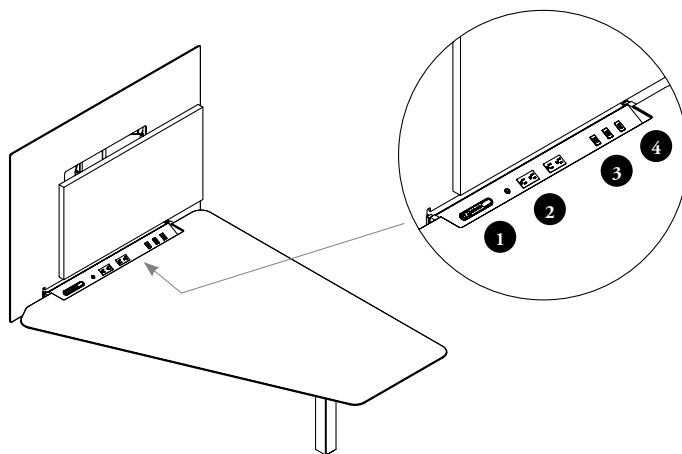

Surface de travail oblique (TKPC) et poutre pour accessoires électriques orientées vers la gauche

La poutre pour accessoires électriques se compose des éléments suivants :

- 1 Interrupteur pour le réglage de la hauteur facilement accessible avec mémoire et affichage numérique
- 2 Quatre prises de courant grises en plastique, résistantes à l'humidité et munies de disjoncteurs
- 3 Deux ports USB gris en plastique pour l'alimentation et la charge des appareils
- 4 Une prise HDMI grise en plastique pour connexion à l'écran

L'orientation de la poutre pour accessoires électriques est déterminée par l'emplacement de l'interrupteur pour le réglage de la hauteur du point de vue de l'utilisateur.

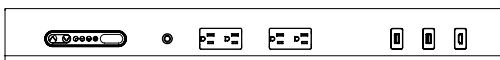

La poutre pour accessoires électriques orientée vers la gauche convient aux surfaces orientées vers la gauche et symétriques.

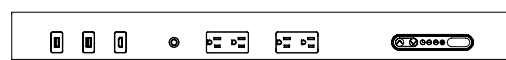

La poutre pour accessoires électriques orientée vers la droite convient aux surfaces orientées vers la droite et symétriques.

aménagements avec ensembles tek pier (suite)

gestion du câblage

Tek Pier offre un acheminement intégré des câbles permettant un ajustement de la hauteur, une connectivité avec les appareils technologiques et un contrôle sans fil en option grâce à une application Bluetooth téléchargeable.

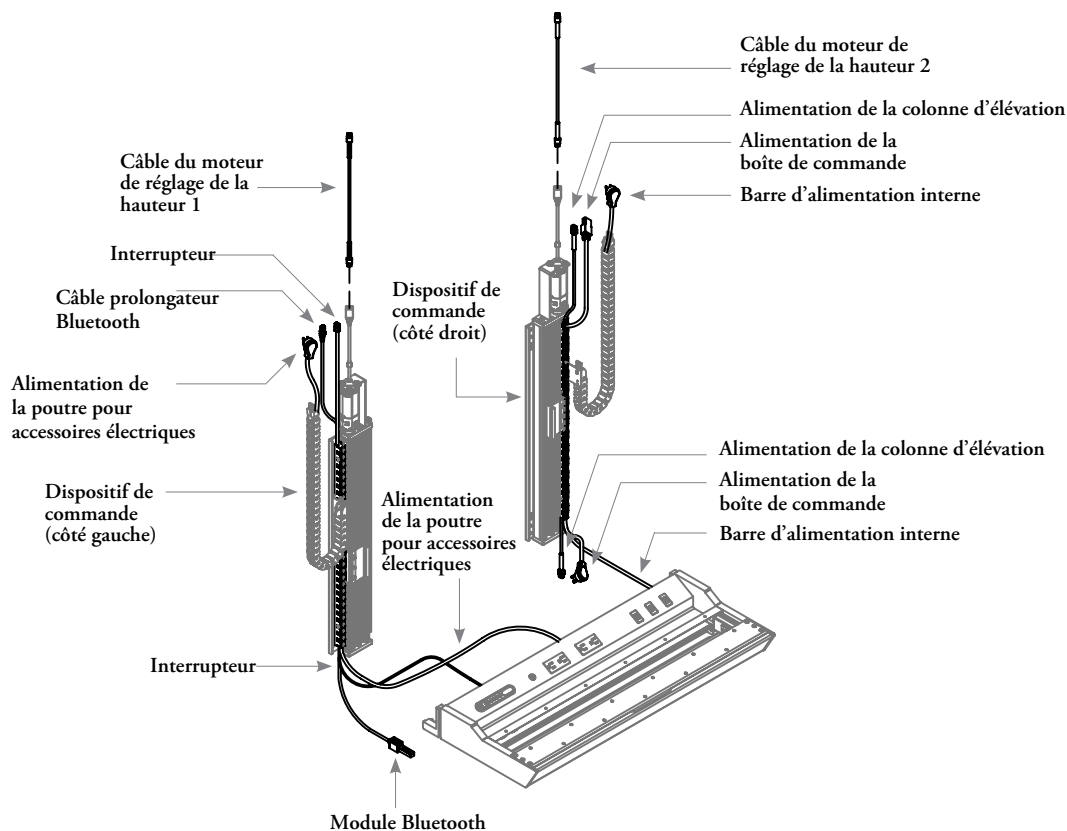
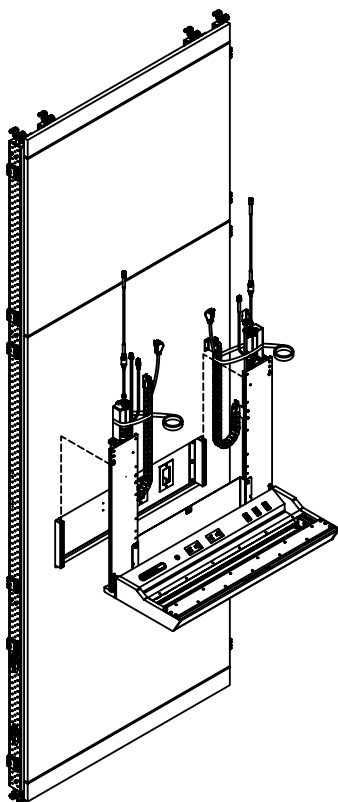

aménagements avec ensembles tek pier (suite)

commander le bon type d'écran

Lorsque l'on commande un écran pour les ensembles Tek Pier, il est important d'en choisir un où le câble HDMI se branche sur le pourtour de l'écran pour éviter toute interférence quand l'écran est collé au mur. La grandeur d'écran recommandée est de 39 po à 46 po avec l'ensemble Tek Pier numéro 1 (TKP1) et de 30 po à 38 po pour l'ensemble Tek Pier numéro 2 (TKP2). Les écrans **ne doivent pas** peser plus de 35 lb.

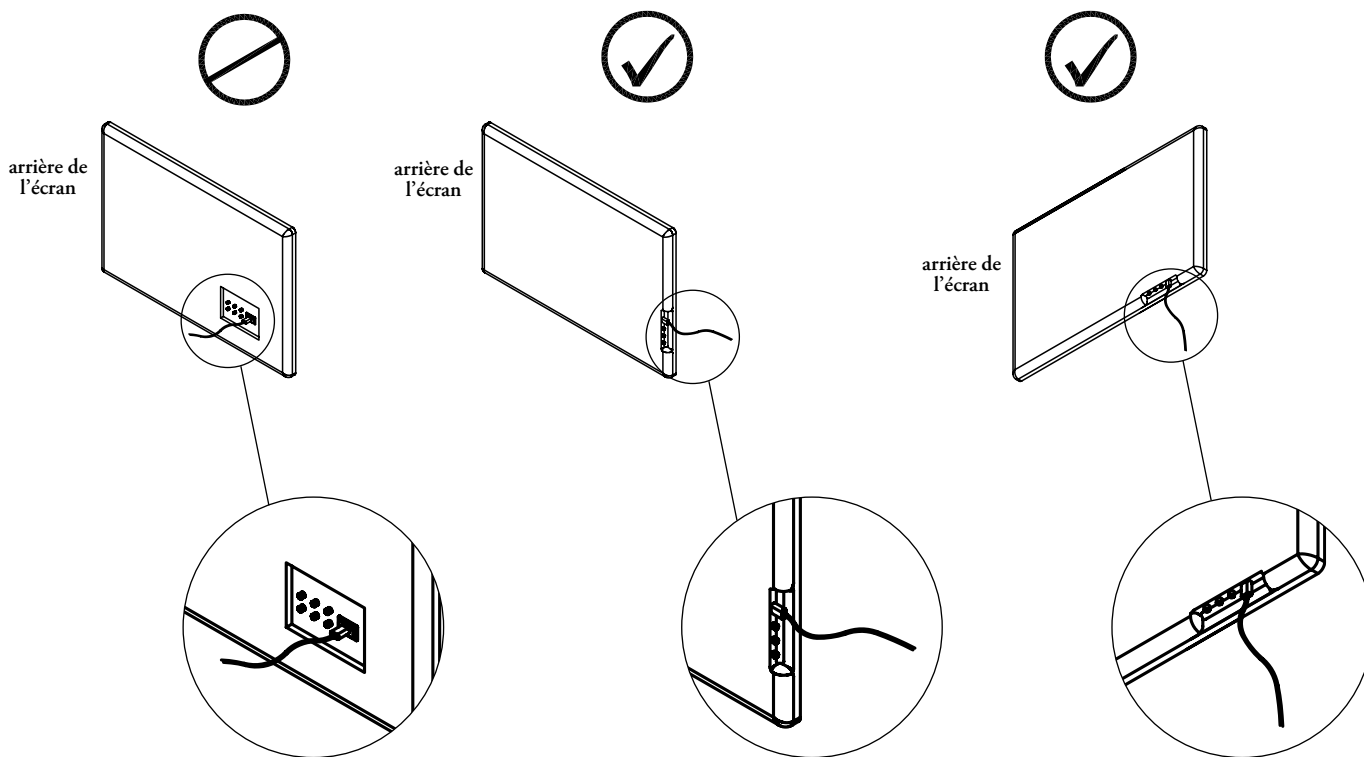

L'écran pour la station Tek Pier doit être doté de trous conformes à la norme VESA centrés pour maximiser les possibilités de réglage.

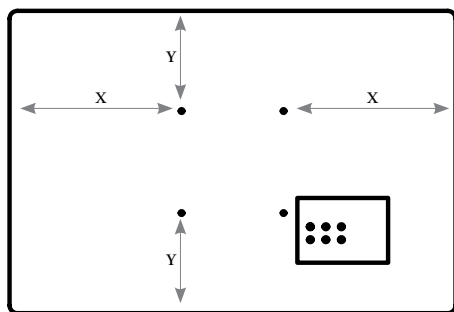

Les trous sont centrés verticalement et horizontalement.

aménagements avec ensembles tek pier (suite)

L'écran fourni par le client ne doit pas peser plus de 35 lb et doit être muni d'une prise HDMI. La plaque universelle conforme à la norme VESA du bras articulé Origami est offerte en deux formats compatibles avec la majorité des écrans.

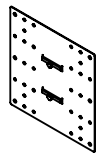

Grande plaque

- Convient aux plus grands écrans, selon les spécifications de l'écran du client.
- Convient aux formats de trous VESA suivants : 200 x 200 mm, 300 x 200 mm, 300 x 300 mm, 400 x 200 mm et 400 x 400 mm. Certains de ces formats offrent un ajustement vertical de l'écran.



Petite plaque

- Convient aux plus petits écrans, selon les spécifications de l'écran du client.
- Convient aux formats de trous VESA avec ajustement vertical de l'écran suivants : 100 x 100 mm et 200 x 200 mm.

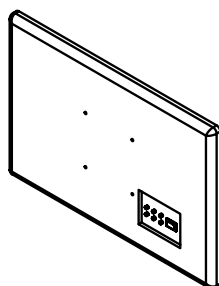

Arrière de l'écran

Trous VESA

- L'écran doit être muni d'une prise HDMI afin qu'il puisse être connecté à la poutre pour accessoires électriques.
- L'écran ne doit pas peser plus de 35 lb.

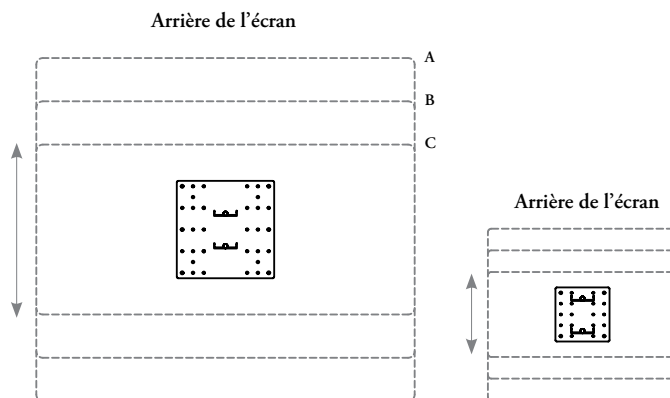

- Plaque VESA avec ajustement vertical.
- L'ajustement vertical est offert pour les formats suivants : 100 x 100 mm, 200 x 200 mm, 300 x 300 mm, 400 x 200 mm.

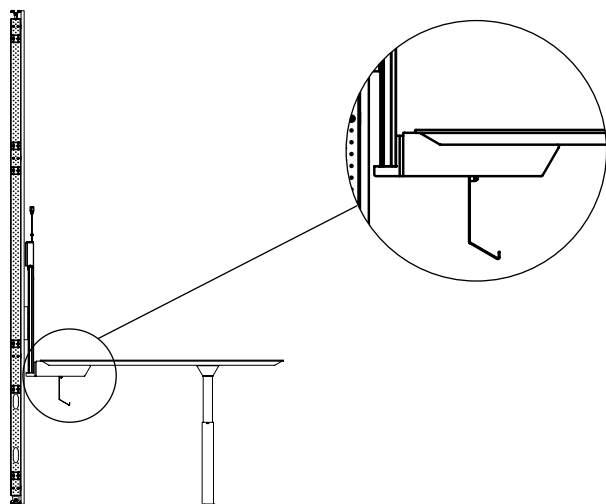

Tek Pier offre un accès électrique sous la surface de travail. Cet espace sert à ranger les appareils technologiques du client et les modules Bluetooth (le cas échéant).

aperçu des surfaces de travail tek pier

D'une taille compatible avec les ensembles Tek Pier, les surfaces de travail Tek Pier sont offertes en trois formes : conique, triangulaire et oblique.

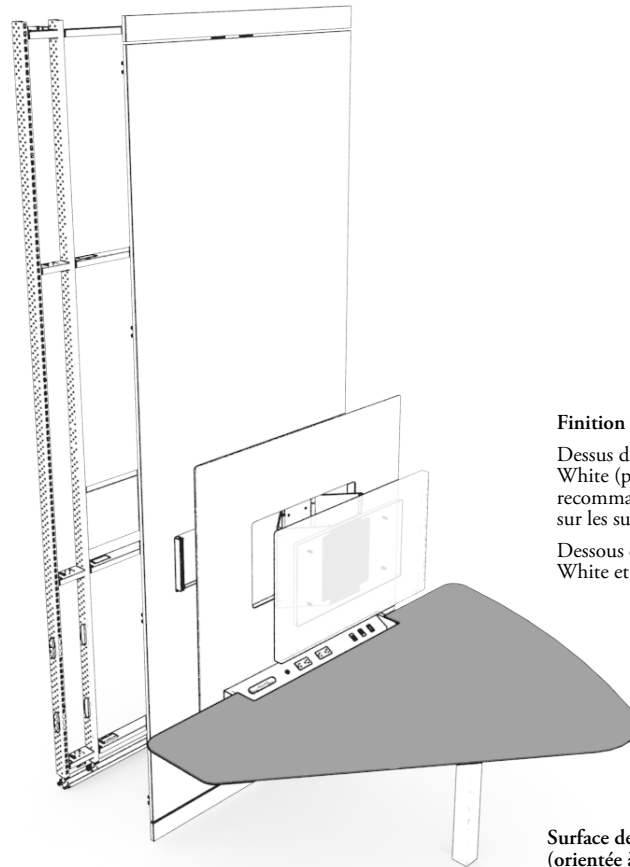

Finition

Dessus de la surface : surface unie Glacier White (pour plus de convivialité, il est recommandé d'utiliser un tapis de souris sur les surfaces de travail).

Dessous de la surface : peintures Very White et Platinum.

Surface de travail triangulaire
(orientée à gauche)

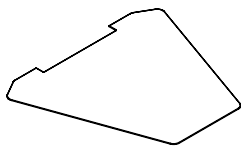

Surface de travail conique (TKPA)

- Profondeur : 59 po.
- Longueur : 67 1/2 po.
- S'utilise avec l'ensemble Tek Pier numéro 1 (TKP1).
- Symétrique.

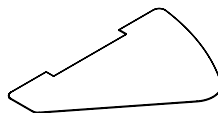

Surface de travail triangulaire (TKPB)

- Profondeur : 46 po.
- Longueur : 66 1/2 po.
- Orientation à gauche ou à droite.
- S'utilise avec l'ensemble Tek Pier numéro 2 (TKP2).

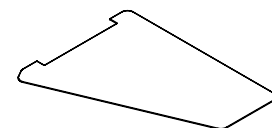

Surface de travail oblique (TKPC)

- Profondeur : 66 po.
- Longueur : 50 po.
- Orientation à gauche ou à droite.
- S'utilise avec l'ensemble Tek Pier numéro 2 (TKP2).

aménagements avec surfaces de travail tek pier

On trouvera ci-dessous un aperçu des caractéristiques des surfaces de travail Tek Pier.

Les surfaces de travail Tek Pier s'utilisent dans une multitude d'aménagements.

Surface de travail conique

- Idéale pour les rencontres et la collaboration.
- Le bras articulé Origami s'insère dans le réceptacle pour laisser toute la place à la collaboration.
- Recommandée pour les pièces de taille moyenne (10 pi x 12 pi).

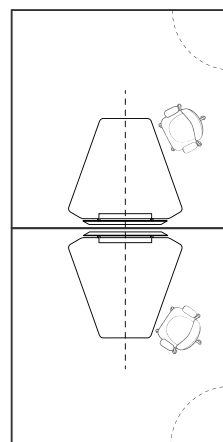
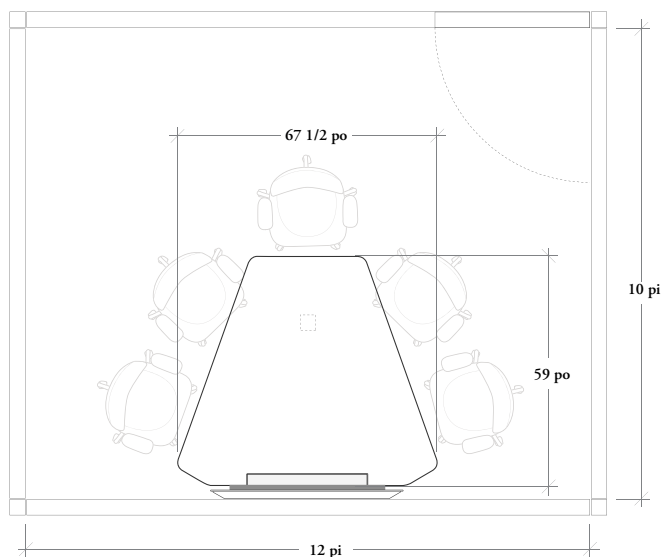

La surface de travail conique est symétrique.

Surface de travail triangulaire

- Idéale pour les bureaux privés et les petits espaces fermés.
- Accueille trois collaborateurs, un principal et deux invités.
- Recommandée pour les petites pièces (d'au moins 7 pi x 10 pi); s'installe dans un coin.

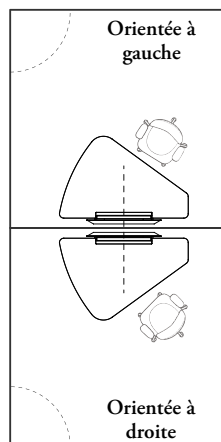
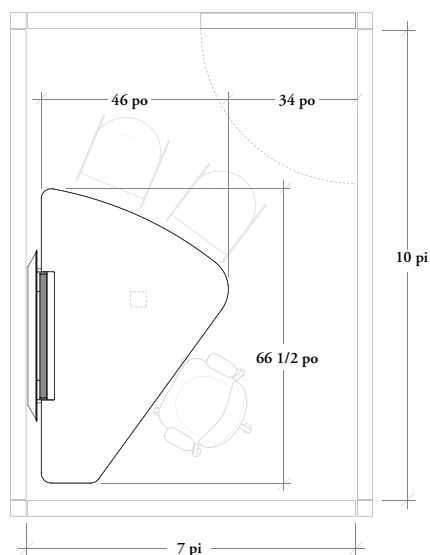

L'orientation de la surface de travail est déterminée par la position de l'utilisateur principal.

aménagements avec surfaces de travail tek pier (suite)

Surface de travail oblique

- Idéale pour les bureaux privés et les petits espaces privés fermés.
- Accueille trois collaborateurs, un principal et deux invités.
- Recommandée pour les petites pièces (10 pi x 10 pi).

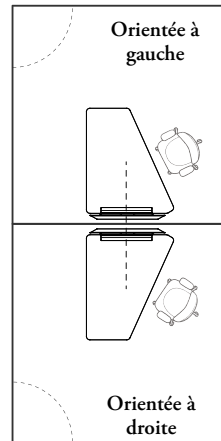
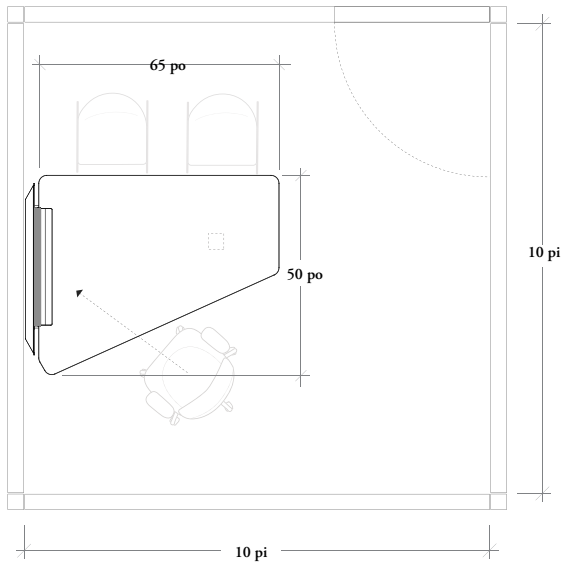

L'orientation de la surface de travail est déterminée par la position de l'utilisateur principal.

aménagements avec surfaces de travail tek pier (suite)

Configurations

Dans les aménagements doubles, les deux côtés doivent être composés du même type d'ensemble Tek Pier.

Les surfaces de travail dos à dos doivent être alignées pour permettre l'installation des supports. Le même type d'ensemble Tek Pier doit se trouver de chaque côté. Les surfaces de travail obliques et triangulaires se montent sur le même type d'ensemble et peuvent donc être installées dos à dos.

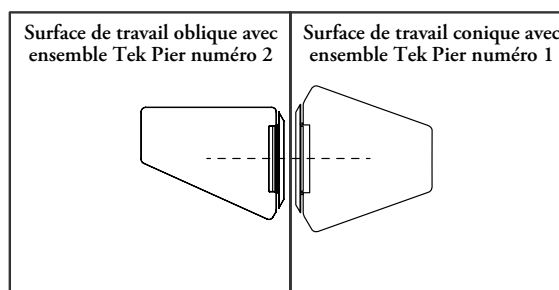
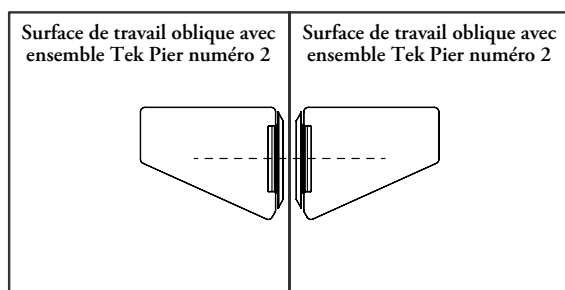

Deux ensembles Tek Pier différents

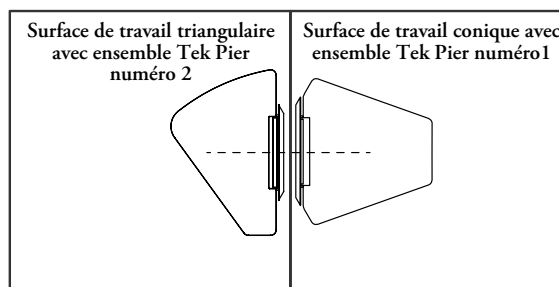
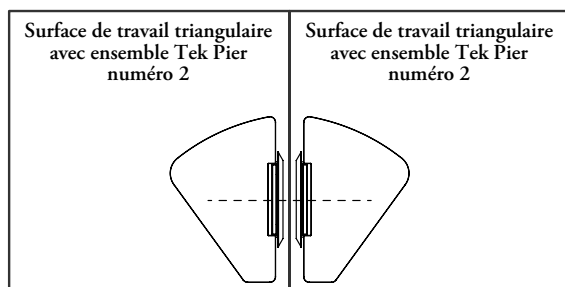

Deux ensembles Tek Pier différents

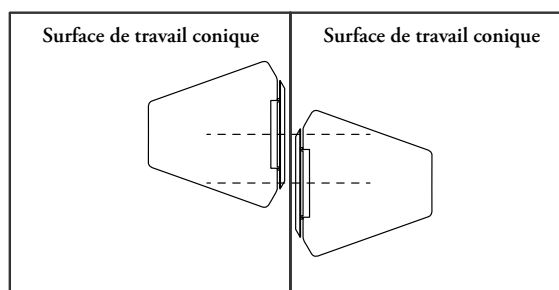
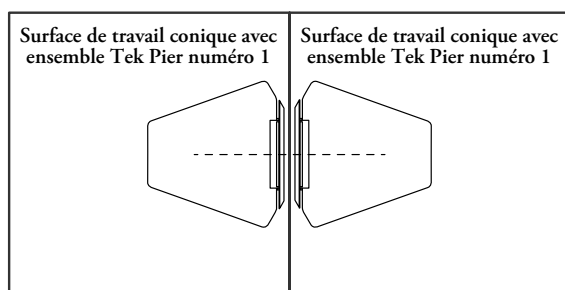

Surfaces non alignées

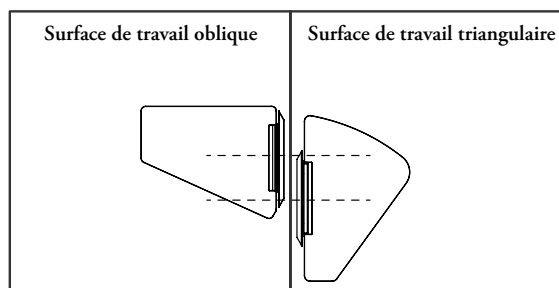
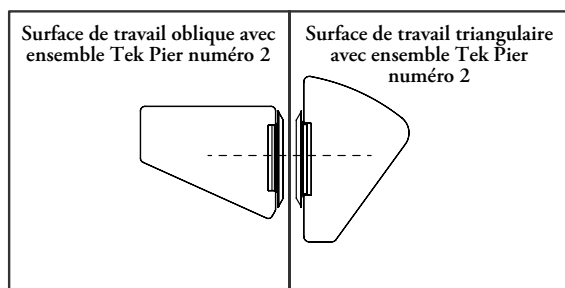

Surfaces non alignées

portrait – électricité,
éclairage et
communications

portrait – électricité, éclairage et communications

COMPARAISON DES SOLUTIONS D’ALIMENTATION ET DE COMMUNICATION	118
COMPARAISON DES PLAQUES FRONTALES D’ALIMENTATION ET DE COMMUNICATION	120
PRÉSENTATION DES ACCESSOIRES D’ÉCLAIRAGE – PORTAIT	121
AMÉNAGEMENTS AVEC PANNEAUX POUR CIRCUITS D’ALIMENTATION/COMMUNICATION	127
DÉCOUPES POUR MODULES D’ALIMENTATION/COMMUNICATION	128
RESTRICTIONS DES DÉCOUPES POUR MODULES D’ALIMENTATION/COMMUNICATION	129
APERÇU DES ACCESSOIRES D’ALIMENTATION ET DE COMMUNICATION À RACCORDEMENT FIXE	131
COMPRENDRE LES ACCESSOIRES ÉLECTRIQUES D’ALIMENTATION/COMMUNICATION	134
APERÇU DES ACCESSOIRES ÉLECTRIQUES D’ALIMENTATION/COMMUNICATION	135
COMPOSANTS D’ALIMENTATION/COMMUNICATION	136
PRISES D’ALIMENTATION/COMMUNICATION	138
COMPRENDRE LES PRISES CONTRÔLÉES	139
DÉTERMINATION DE LA LONGUEUR DE CÂBLE	140
AMÉNAGEMENTS AVEC CÂBLES D’ALIMENTATION/ COMMUNICATION	143
RENSEIGNEMENTS SUR L’ALIMENTATION/COMMUNICATION POUR LES ÉLECTRICIENS	148
DÉTERMINATION DES BESOINS EN MATIÈRE D’ALIMENTATION ET DE COMMUNICATION	152
COMMANDE D’ACCESSOIRES D’ALIMENTATION ET DE COMMUNICATION ALTOS	155

comparaison des solutions d'alimentation et de communication

Altos Portrait propose trois solutions d'alimentation et de communication différentes. Le tableau suivant aide à choisir la solution appropriée.

Consulter la réglementation locale en vigueur pour connaître les limites et les restrictions imposées aux produits. L'emploi des produits pourrait requérir l'autorisation préalable des autorités en la matière.

	Teknion		
	Accessoires électriques installés sur place	Accessoires électriques à raccordement fixe	Accessoires électriques d'alimentation/communication
Branchement en série			✓
Reconfiguration			✓
Aménagements dos à dos	Bon	Bon	Excellent
Main-d'œuvre – électricien agréé	Majorité de la main-d'œuvre	Majorité de la main-d'œuvre	Minimum de main-d'œuvre
Main-d'œuvre – installateur			Minimum de main-d'œuvre
Méthode de fixation	Fixation au dos du panneau	Fixation au dos du panneau avec les vis fournies	Fixation au dos du panneau avec les vis fournies
Compatibilité avec Altos	Portrait et Landscape	Portrait et Landscape	Portrait et Landscape
Hauteur standard des découpes	Dans la base, à 18 po du sol et à la hauteur du plan de travail	Dans la base, à 18 po du sol et à la hauteur du plan de travail	À 18 po du sol (Portrait) et à la hauteur du plan de travail
Orientation des découpes	Verticale et horizontale	Verticale et horizontale	Verticale et horizontale
Prises contrôlées	✓		✓
Ports USB	✓		✓
Systèmes de câblage	<ul style="list-style-type: none"> • Circuit standard • Circuit isolé 	<ul style="list-style-type: none"> • Circuit standard • Circuit isolé 	<ul style="list-style-type: none"> • 4B • 5D • 7G • 8T • 8K
Compatibilité avec les systèmes de câblage standard			✓
Type de circuit	Toutes les options locales offertes	120 V; 15 A ou 20 A	120 V; 15 A ou 20 A
Composants électriques offerts	Utilisent les prises standard normalement utilisées avec les murs en placoplâtre. L'entrepreneur fournit tous les composants électriques. Toutefois, les panneaux sont commandés avec des découpes.	ERM, ECM, ELS, EFCC	EPDMC, EPDMS, EPDMD, EPDMT, EPDMQ, EPDDB, EPDIC, EPDSC, EPDCH, EPDHC, EPDHS, EPDHD

comparaison des solutions d'alimentation et de communication (suite)

Le tableau suivant permet de visualiser les différences entre les deux systèmes électriques de Teknion pour Altos Portrait.

Accessoires électriques à raccordement fixe

Découpes verticales (à 18 po du sol)

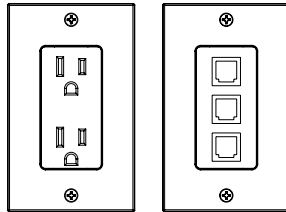

Prises doubles et boîtes de communication commandées séparément.

Prises de communication et plaques frontales non comprises avec le module de communication.

Illustrations à titre indicatif seulement.

Découpes horizontales (dans la base et à la hauteur du plan de travail)

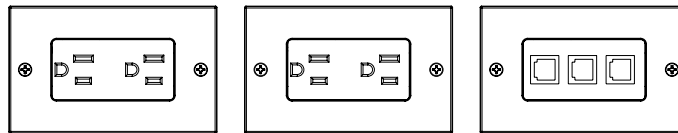

Accessoires électriques d'alimentation/communication

Découpes verticales (à 18 po du sol)

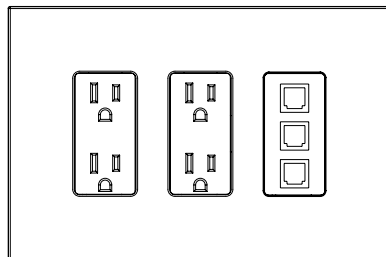

Plaques frontales sans vis.

Module indépendant pour une allure épurée et homogène.

Alimentation et communication dans la même boîte.

Une même plaque frontale pour toute la boîte.

Découpes horizontales (hauteur du plan de travail)

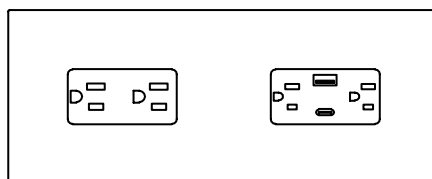

Prises de communication et plaques frontales non comprises avec le module d'alimentation/communication.

Illustrations à titre indicatif seulement.

comparaison des plaques frontales d'alimentation et de communication

Le tableau suivant montre les différences de taille entre les systèmes électriques à raccordement fixe et d'alimentation/communication de Teknion pour Altos Portrait.

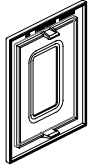
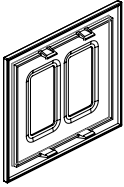
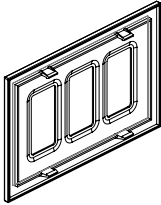
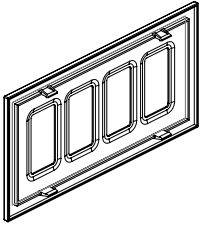
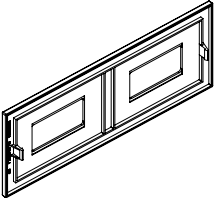
Description	Emploi	Dimensions générales et image
Plaquette frontale simple pour module d'alimentation et de communication horizontal et vertical	EPDHC EPDHS EPDMC EPDMS ERGMS	<p>Largeur = 4,196 po (107 mm) Hauteur = 5,514 po (140 mm) Épaisseur = 0,21 po (5,40 mm) sans les languettes à pression</p> 
Plaquette frontale double pour modules d'alimentation et de communication verticaux	EPDMD ERGMD	<p>Largeur = 6,262 po (159 mm) Hauteur = 5,514 po (140 mm) Épaisseur = 0,21 po (5,40 mm) sans les languettes à pression</p> 
Plaquette frontale triple pour modules d'alimentation et de communication verticaux	EPDMT ERGMT	<p>Largeur = 8,329 po (212 mm) Hauteur = 5,514 po (140 mm) Épaisseur = 0,21 po (5,40 mm) sans les languettes à pression</p> 
Plaquette frontale quadruple pour modules d'alimentation et de communication verticaux	EPDMQ ERGMQ	<p>Largeur = 10,396 po (264 mm) Hauteur = 5,514 po (140 mm) Épaisseur = 0,21 po (5,40 mm) sans les languettes à pression</p> 
Plaquette frontale double pour modules d'alimentation et de communication horizontaux	EPDHD	<p>Largeur = 10,449 po (265 mm) Hauteur = 4,208 po (107 mm) Épaisseur = 0,21 po (5,40 mm) sans les languettes à pression</p> 

présentation des accessoires d'éclairage – portait

La lampe Portrait est offerte en deux options : panneau simple ou double.

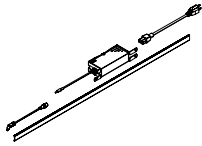

Lampe Portrait montée sur cloison – simple (ELWMP)

- Lampe couvrant un panneau Portrait simple
- Orientation de la lumière : haut ou bas
- Largeur : 36 po à 48 po (par intervalles de 1/8 po)
- Cache-néons en option
- Câble à gauche ou à droite
- Finition : Mica, Foundation, Accent (sauf les options texturées) ou anodisée

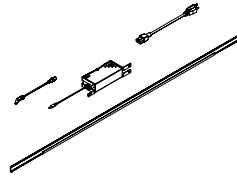

Lampe Portrait montée sur cloison – double (ELWMD)

- Lampe couvrant un panneau Portrait double de la même largeur
- Orientation de la lumière : haut ou bas
- Largeur : 48 po à 96 po (par intervalles de 1/4 po)
- Cache-néons en option
- Câble à gauche ou à droite
- Finition : Mica, Foundation, Accent (sauf les options texturées) ou anodisée

Les images suivantes montrent la lumière vers le bas et vers le haut, avec et sans cache-néons.

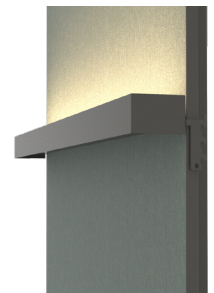
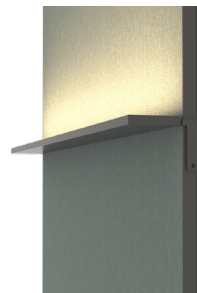
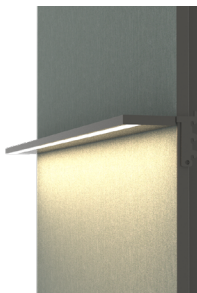

- Les interrupteurs d'éclairage sont toujours à raccordement fixe et indépendants du système électrique choisi.
- Ils sont installés sur place sur des panneaux en placage ou recouverts de tissu découpés sur place.
- Ils sont équipés d'un câble de 20 pi et doivent être raccordés au réseau de l'immeuble par un électricien qualifié.
- Ils sont offerts en noir ou en blanc.

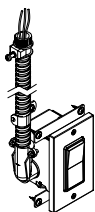

Interrupteur d'éclairage (ELS)

- Permet à l'utilisateur de régler l'intensité de la lumière ambiante.
- S'installe sur les panneaux en placage.
- Il est recommandé de percer la découpe à 42 po du sol, dans l'axe médian de l'interrupteur d'éclairage.

aménagements avec lampes montées sur cloison – portrait

Il importe de tenir compte de ce qui suit dans les aménagements comportant des lampes Portrait montées sur cloison.

Les lampes Portrait montées sur cloison sont offertes pour les panneaux simples ou doubles.

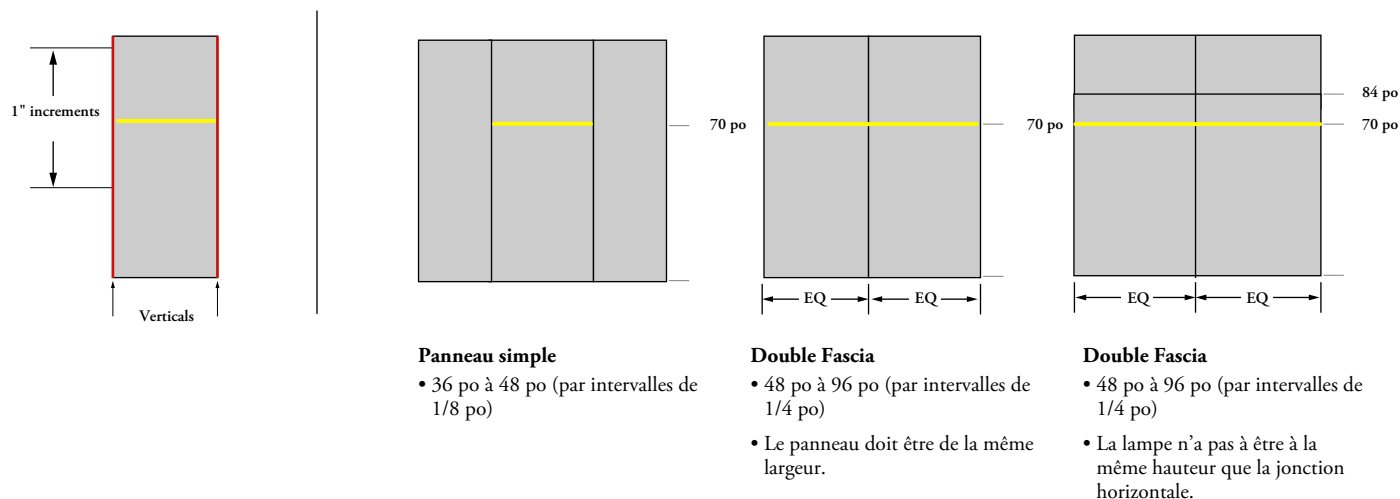

Positionnement à l'horizontale sur la cloison :

- La lampe Portrait peut être fixée aux montants à des intervalles de 1 po le long de la jonction verticale.
- Pour l'installation, la lampe ne doit pas être fixée à moins 3 po du plafond.
- La hauteur minimale recommandée est de 53 po du sol.
- La largeur nominale de la lampe doit être égale à la largeur nominale du panneau.

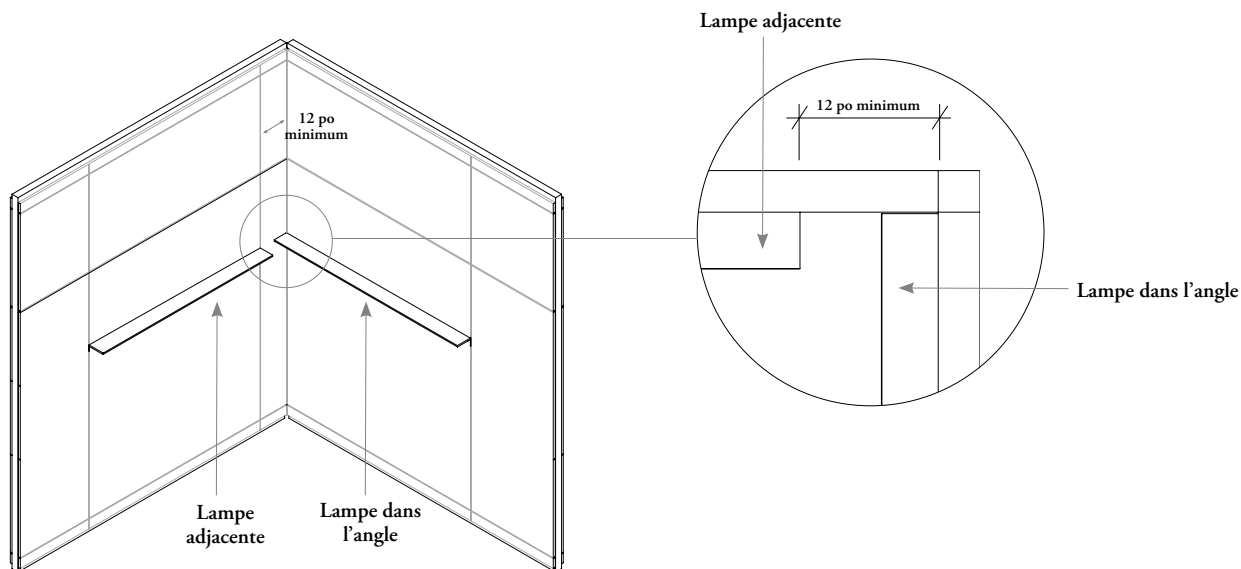

Positionnement dans un angle

- Dans les aménagements avec deux lampes dans un angle, la lampe adjacente doit être placée à au moins 4 1/8 po du bord de la cloison pour permettre d'installer la lampe de 4 po de profondeur et laisser un espacement de 1/8 po.

aménagements avec lampes montées sur cloison – portrait (suite)

La lampe Portrait montée sur cloison peut procurer soit un éclairage de travail, soit un éclairage ambiant.

Éclairage de travail

- Éclairage vers le bas, directement sur une surface de travail, un tableau blanc ou un autre panneau.

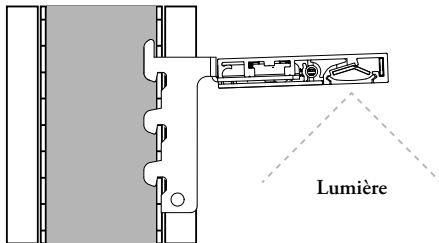

Éclairage ambiant

- Éclairage vers le haut, réfléchissant sur le plafond ou un autre panneau.
- Le rail fonctionnel est monté à l'envers.

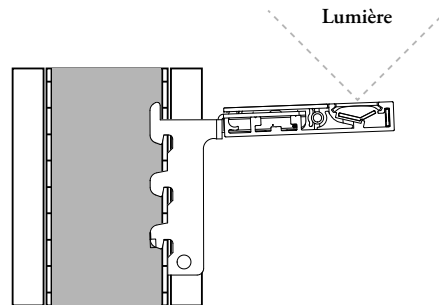

Dans les aménagements avec deux lampes dos à dos, celles-ci doivent avoir la même application.

Travail et travail

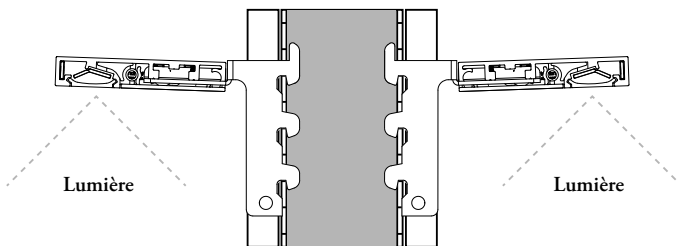

aménagements avec lampes montées sur cloison – portrait (suite)

- L'orientation pour les deux applications correspond au côté où sortent les câbles du point de vue d'un utilisateur faisant face à la cloison.
- Le cas échéant, l'interrupteur tactile est du même côté que la sortie des câbles.
- Dans les aménagements sans bureau, les câbles de la lampe longent les jonctions horizontale et verticale avant d'entrer dans la cloison, puis dans le plancher ou le plafond.
- Les câbles dans les jonctions peuvent passer dans un gestionnaire de câbles pour lampe Landscape (ELWMG).

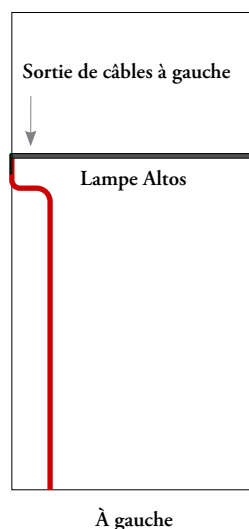

Les câbles des lampes à gauche sortent à gauche, du point de vue d'un utilisateur faisant face à la cloison.

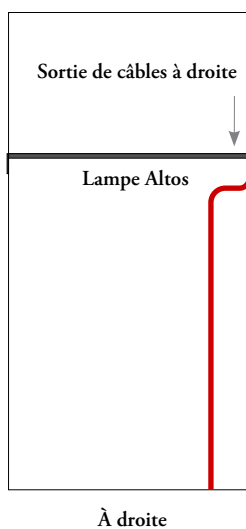

Les câbles des lampes à droite sortent à droite, du point de vue d'un utilisateur faisant face à la cloison.



- • Deux lampes montées sur cloison peu-vent être côte à côte sur deux panneaux.
- Les lampes ne peuvent pas chevaucher les jonctions verticales.

aménagements avec lampes montées sur cloison – portrait (suite)

Lampe (interrupteur tactile ou sans interrupteur)

- Dans les aménagements avec lampe Portrait montée sur cloison (ELWMPS ou ELWMPD) dotée d'un interrupteur tactile ou sans interrupteur, un raccordement électrique pour lampe (ELPF) et un gestionnaire de câbles pour lampe (ELWVG) doivent être utilisés comme illustré.
- Les accessoires d'alimentation et de communication sont alimentés séparément de la lampe montée sur cloison et du bureau.
- La lampe Landscape montée sur cloison (ELWML) dotée d'un interrupteur et de câbles à gauche est illustrée ci-dessous.
- L'outil d'installation (FTTK) sert à passer les câbles de la lampe dans les jonctions verticale et horizontale.

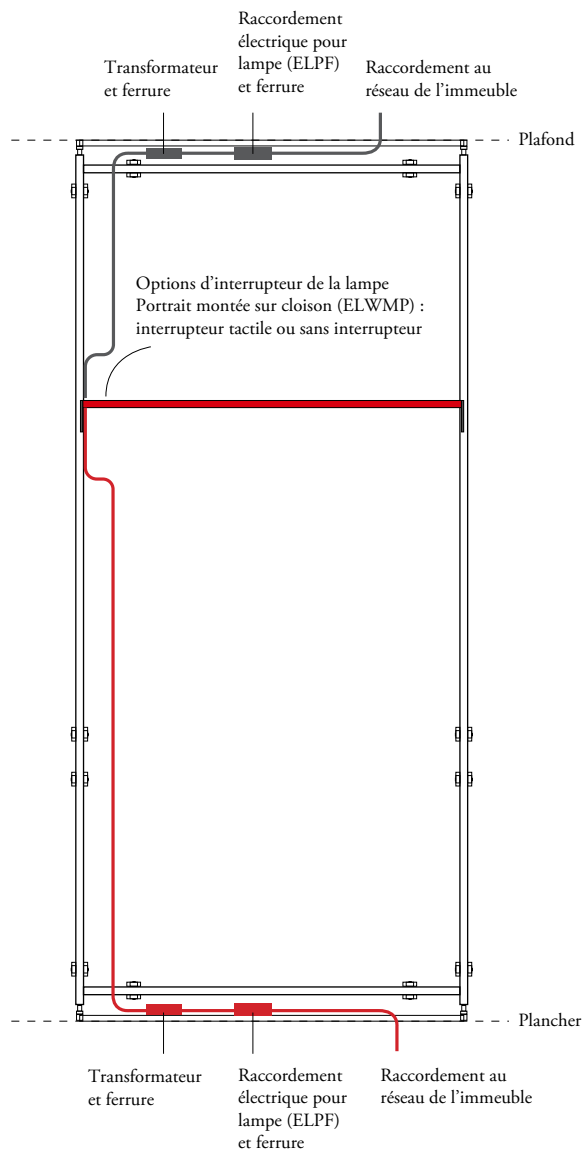

aménagements avec lampes montées sur cloison – portrait (suite)

Lampe (interrupteur à distance)

- Dans les aménagements avec lampe Portrait montée sur cloison (ELWMPS ou ELWMPD) et interrupteur à distance, le raccordement électrique pour lampe (ELPF), le gestionnaire de câbles pour lampe (ELWVG) et l'interrupteur d'éclairage (ELS) doivent être utilisés comme indiqué.
- Il faut utiliser une boîte de jonction standard pour brancher le raccordement électrique pour lampe (ELPF) des lampes avec interrupteur à distance sur l'interrupteur d'éclairage (ELS) dans le plancher ou le plafond.
- Les accessoires d'alimentation et de communication sont alimentés séparément de la lampe montée sur cloison et du bureau.
- La lampe Portrait montée sur cloison (ELWMPS / ELWMPD) dotée d'un interrupteur et de câbles à gauche est illustrée ci-dessous.
- L'outil d'installation (FTTK) sert à passer les câbles de la lampe dans les jonctions verticale et horizontale.

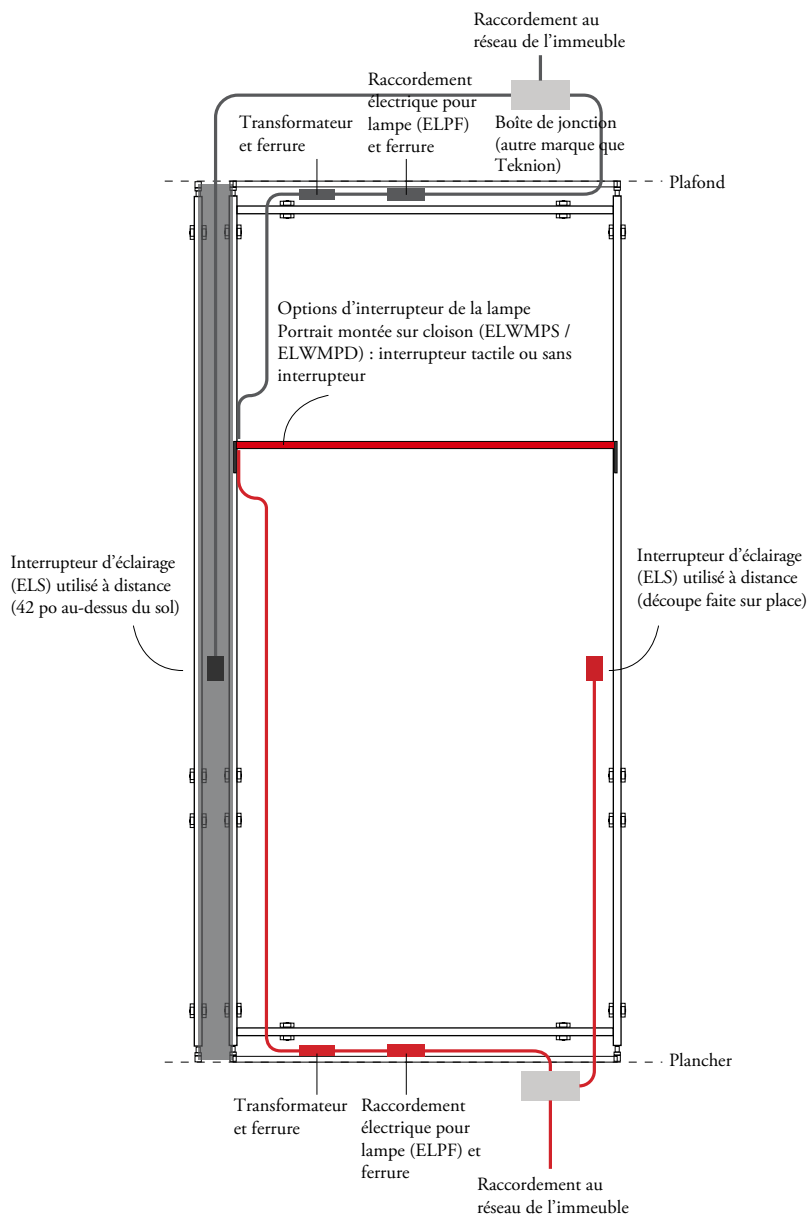

aménagements avec panneaux pour circuits d'alimentation/communication

Les prises d'alimentation/communication peuvent être installées à trois hauteurs selon leur type : dans la base, à 18 po du sol ou à la hauteur du plan de travail.

- S'il faut installer des modules d'alimentation/communication dans des cloisons, commander des panneaux avec découpes.
- Les découpes sont nécessaires pour donner accès aux accessoires d'alimentation et de communication.
- Leur emplacement dépend de l'application :
 - Toutes les découpes sont situées à droite de l'axe médian, sur le devant des panneaux. Cela permet de commander des panneaux électrifiés à l'intérieur et à l'extérieur des modules de cloison.
 - À la hauteur du plan de travail et dans la base, les découpes sont toujours horizontales.
 - Les découpes sont offertes avec une finition en placage ou recouverte de tissu.
 - Les panneaux de base de 4 po ne peuvent pas avoir de découpes, mais les câbles peuvent être acheminés dans ceux-ci.

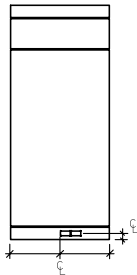
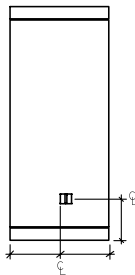
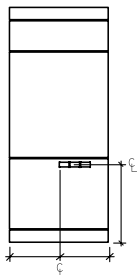
	Découpes horizontales	Découpes verticales
<p>Dans la base* Applicable au panneau de base de 6 po seulement</p>	 <ul style="list-style-type: none"> ✓ Raccordement fixe ✗ Alimentation/communication <p>3 3/8 po entre le plancher fini et l'axe médian de la découpe</p>	
<p>À 18 po du sol</p>		 <ul style="list-style-type: none"> ✓ Raccordement fixe ✓ Alimentation/communication <p>18 3/8 po entre le plancher fini et l'axe médian de la découpe</p>
<p>À 33 po du sol (hauteur du plan de travail)</p>	 <ul style="list-style-type: none"> ✓ Raccordement fixe ✓ Alimentation/communication <p>33 3/8 po entre le plancher fini et l'axe médian de la découpe</p>	

découpes pour modules d'alimentation/communication

Le tableau qui suit montre les styles de découpes offerts pour les panneaux compatibles.

Chaque lettre correspond à un style différent.

Le choix de style dépend du système électrique utilisé.

Aucun module d'alimentation	Aucune découpe	1
Alimentation/communication	À 18 po du sol	
	À 33 po du sol (hauteur du plan de travail)	
	Hauteurs combinées (à 18 po et à la hauteur du plan de travail)	
Raccordement fixe	Dans la base	
	À 18 po du sol	
	À 33 po du sol (hauteur du plan de travail)	

restrictions des découpes pour modules d'alimentation/ communication

Le nombre de découpes pour les accessoires électriques à raccordement fixe et d'alimentation/communication dépend de la largeur du panneau. Le tableau qui suit montre le nombre de découpes offertes pour toutes les largeurs de panneaux Portrait.

Des couvercles de découpe (EFCC) peuvent être commandés pour fermer les découpes pour accessoires à raccordement fixe inutilisées.

		Description des découpes	Largeur des panneaux
Aucun module d'alimentation	1	Aucune découpe	De 12 po à 48 po
	S	Découpe verticale à 18 po du sol pour module simple	De 14 po à 48 po
Alimentation/ communication	D	Découpe verticale à 18 po du sol pour module double	De 18 po à 48 po
	T	Découpe verticale à 18 po du sol pour module triple	De 22 po à 48 po
	Q	Découpe verticale à 18 po du sol pour module quadruple	De 26 po à 48 po
	F	Découpe horizontale à 33 po du sol (hauteur du plan de travail) pour module simple	De 17 po à 48 po
	G	Découpe horizontale à 33 po du sol (hauteur du plan de travail) pour module double	De 27 po à 48 po
	L	Découpe horizontale à 33 po du sol (hauteur du plan de travail) pour module simple et découpe verticale à 18 po du sol pour module double	De 17 po à 48 po
	M	Découpe horizontale à 33 po du sol (hauteur du plan de travail) pour module double et découpe verticale à 18 po du sol pour module double	De 27 po à 48 po
	Raccordement fixe	6	Une découpe horizontale dans la base
7		Deux découpes horizontales dans la base	De 23 po à 48 po
8		Trois découpes horizontales dans la base	De 32 po à 48 po
4		Une découpe verticale à 18 po du sol	De 12 po à 48 po
3		Deux découpes verticales à 18 po du sol	De 21 po à 48 po
X		Une découpe horizontale à 33 po du sol (hauteur du plan de travail)	De 13 po à 48 po
Y		Deux découpes horizontales à 33 po du sol (hauteur du plan de travail)	De 23 po à 48 po
Z		Trois découpes horizontales à 33 po du sol (hauteur du plan de travail)	De 32 po à 48 po

aperçu des accessoires d'alimentation et de communication à raccordement fixe

Les accessoires à raccordement fixe comprennent les modules d'alimentation et de communication.

- Le raccordement au réseau de l'immeuble doit être effectué par un électricien qualifié.
- Il est possible que les découpes n'acceptent pas les prises, les plaques et les boîtes de prises fournies par le client; les découpes réalisées en usine correspondent aux accessoires électriques fabriqués dans la même usine.
- Les découpes acceptent les modules de prises et les modules de communication dans n'importe quelle combinaison.

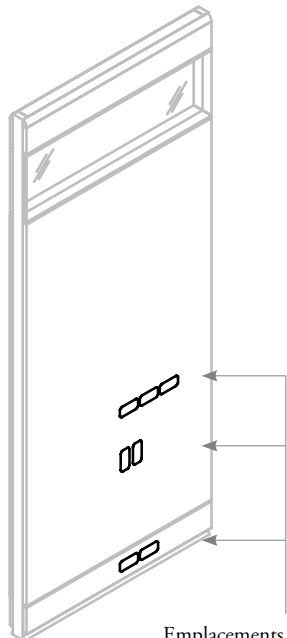

Emplacements des découpes pour modules d'alimentation/communication

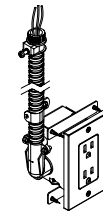
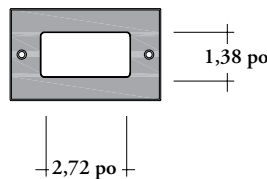
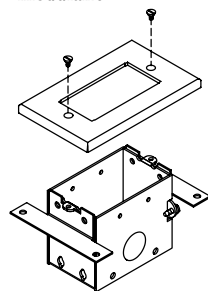
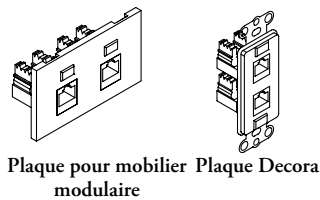
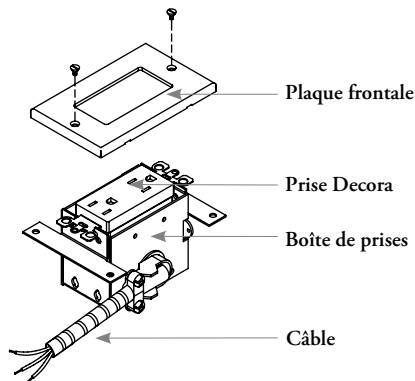

Module de prises (ERM)

- Donne accès à l'alimentation et peut être installé dans toutes les découpes des panneaux situées dans la base, à 18 po du sol et à la hauteur du plan de travail.
- Offert en versions standard et avec mise à la terre isolée.
- Précâblé (câble de 20 pi).
- Les prises Altos sont des prises standard de 120 V et de 15 A ou 20 A, au choix.
- Livré prêt à l'installation et comprend un module d'alimentation et de communication standard, une prise Decora et une plaque frontale.

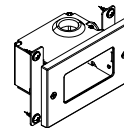

Module de communication (ECM)

- Achemine les circuits voix-données jusqu'au poste de travail. Peut être installé dans toutes les découpes des panneaux situées dans la base, à 18 po du plancher fini et à la hauteur du plan de travail.
- Accepte les plaques frontales pour mobilier modulaire ou Decora.
- Prises, plaques frontales et câblage non inclus.
- Peut être commandé en version qui accepte les deux plaques frontales illustrées.
- Accepte les types de câbles suivants : paire torsadée, fibres optiques et câble coaxial (non inclus).

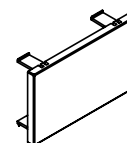

Couvercle de découpe (EFCC)

- Sert à couvrir les découpes pour accessoires à raccordement fixe inutilisées d'un panneau.

aperçu des accessoires d'alimentation et de communication à raccordement fixe (suite)

- La taille des découpes convient aux modules de prises et aux modules de communication.
- Toute combinaison de modules de prises et de modules de communication est possible.

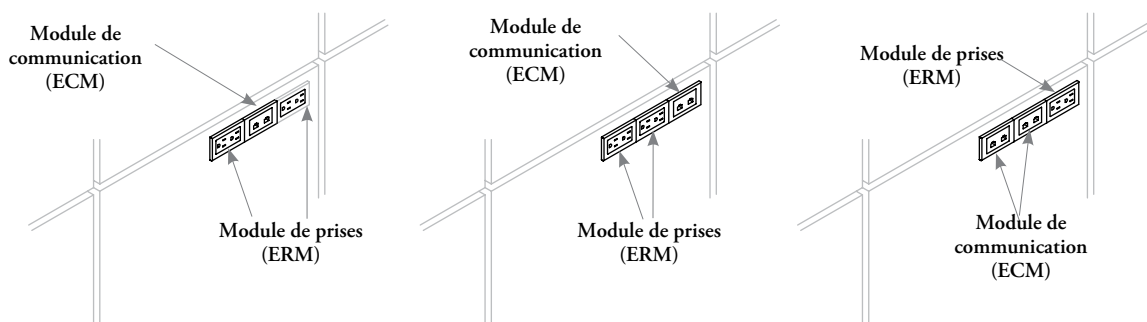

aperçu des accessoires d'alimentation et de communication à raccordement fixe (suite)

Il importe de tenir compte de ce qui suit dans les aménagements comportant des accessoires d'alimentation et de communication à raccordement fixe.

Les circuits d'alimentation et de communication sont acheminés, à partir du plafond ou du plancher, à travers les découpes percées dans les rails de plafond ou de plancher, jusqu'aux modules de prises et aux modules de communication.

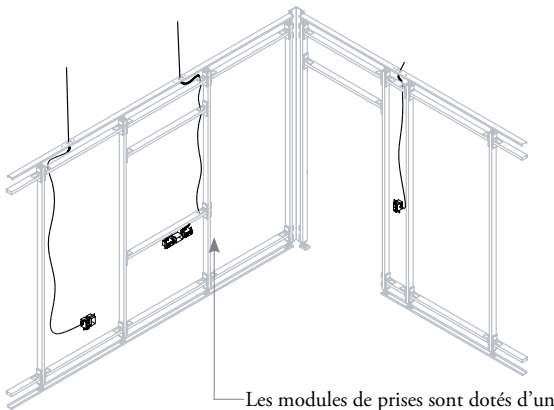

Les modules de prises sont dotés d'un câble de 20 pi qui doit être raccordé au réseau de l'immeuble par un électricien qualifié.

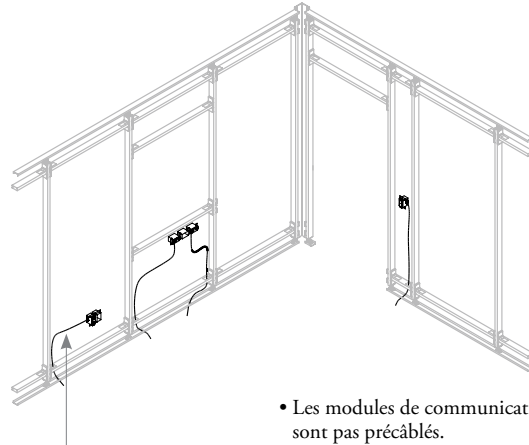

- Les modules de communication ne sont pas précâblés.
- Le câblage doit être fourni par l'entrepreneur chargé de son installation.

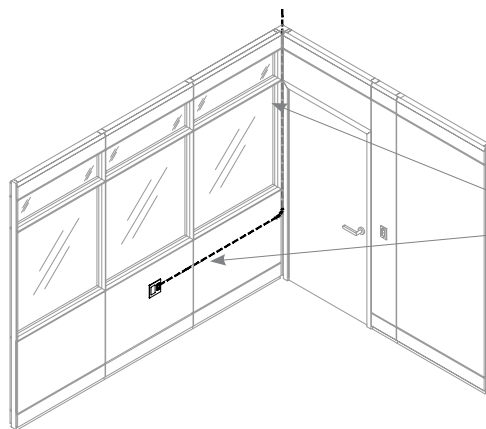

Dans les configurations comportant des fenêtres hautes ou des panneaux vitrés, les câbles doivent être acheminés depuis le plafond par les jonctions des cloisons, puis horizontalement jusqu'aux modules de prises et de communication.

Deux options sont offertes pour les systèmes de câblage des modules de prises ERM pour accessoires électriques à raccordement fixe :

Circuit standard

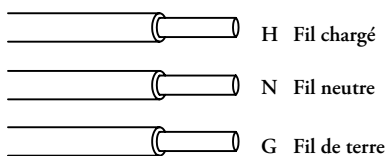

Circuit isolé à la terre

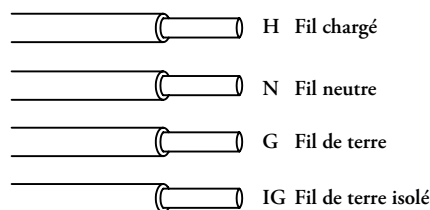

(fil de terre isolé : prise orange)

Pour les modules de prises Altos (ERM), les circuits standard comprennent trois câbles, tandis que les circuits isolés à la terre en comptent quatre. Les prises sont commandées en configuration standard ou isolées à la terre.

comprendre les accessoires électriques d'alimentation/communication

Les accessoires électriques d'alimentation/communication Altos offrent un maximum de souplesse et sont faciles à reconfigurer.

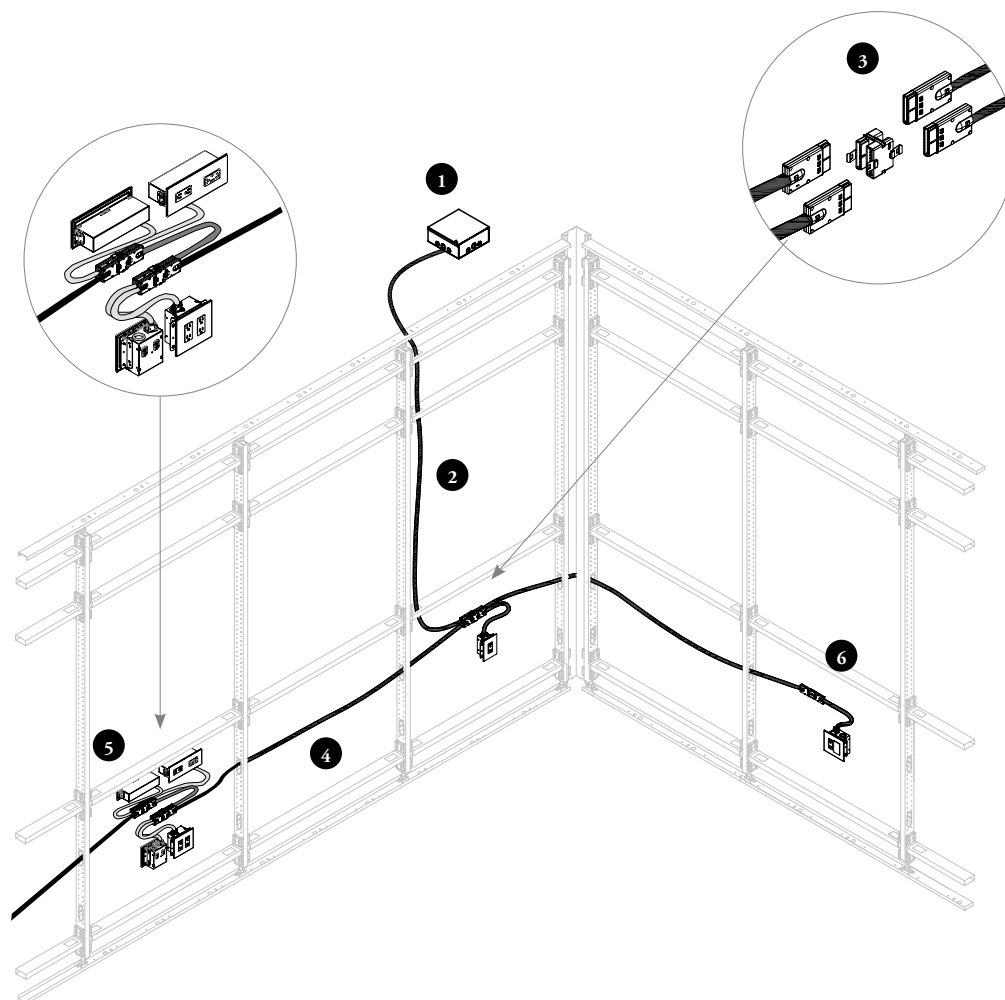

- 1 Le courant est acheminé vers les cloisons Altos par la boîte de jonction de l'immeuble fournie par d'autres entrepreneurs.
- 2 Le **câble de démarrage pour alimentation/communication (EPDSC)** est raccordé à la boîte de jonction de l'immeuble par un électricien agréé. Les câbles sont acheminés, à partir du plafond ou du plancher, à travers les découpes percées dans les rails de plafond ou de plancher, jusqu'aux modules d'alimentation/communication.
- 3
- 4 Le **séparateur à quatre voies (EPDDB)** est raccordé au câble de démarrage et permet le branchement en série et l'aménagement dos à dos.
- 5 Le **câble de raccordement électrique pour alimentation/communication (EPDCH)** peut servir à relier les modules ou être passé par les cloisons sans prises.
- 6

Les modules peuvent être installés dos à dos pour acheminer le courant à des bureaux adjacents.

Pour atteindre les autres découpes pour prises d'alimentation, on doit ajouter un **connecteur rectiligne pour alimentation/communication (EPDIC)** permettant de prolonger le dispositif à l'aide d'un câble électrique à l'extrémité d'une cloison simple.

Le courant est acheminé au moyen de modules d'alimentation installés sur des panneaux à 18 po ou à 33 po du sol, c'est-à-dire au-dessous ou au-dessus du plan de travail (emplacements standard). Les modules d'alimentation/communication se fixent à l'arrière du panneau.

aperçu des accessoires électriques d'alimentation/communication

Les accessoires électriques d'alimentation/communication comprennent les composants suivants permettant d'alimenter les bureaux directement à partir des cloisons Altos.

- Les composants d'alimentation/communication peuvent être branchés en série et sont non directionnels.
- Le courant provenant d'un même réseau d'immeuble peut être acheminé vers plusieurs bureaux.
- Il est possible d'installer les modules dos à dos parce qu'ils sont décalés par rapport au centre du panneau.
- Le même système de câblage (4B, 5D, 7G, 8T ou 8K) doit être commandé pour tous les composants.
- Certains panneaux Altos peuvent être découpés pour recevoir chaque type de module d'alimentation/communication. Voir la page *Découpes pour modules d'alimentation/communication* pour en savoir plus.
- Les composants d'alimentation/communication ne peuvent pas être raccordés à des composants à raccordement fixe.
- Les branchements électriques au réseau de l'immeuble doivent être faits sur place par un électricien agréé.
- Le nombre maximal de modules d'alimentation/communication par source d'alimentation est déterminé par la charge électrique, laquelle dépend du nombre de prises par module d'alimentation, du matériel branché, du nombre de circuits et des exigences des codes applicables. Il est recommandé de se limiter à quatre salles ou bureaux. Communiquer avec un électricien pour obtenir une évaluation précise.

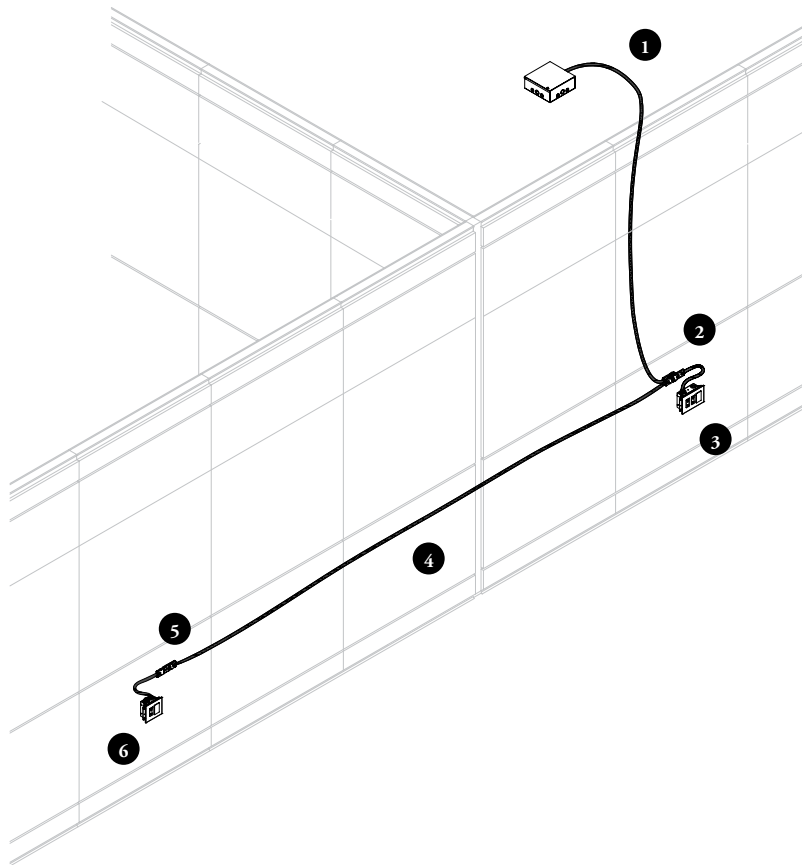



- 1 Câble de démarrage pour alimentation/communication (EPDSC)
- 2 Séparateur à 4 voies pour alimentation/communication (EPDDB)
- 3 Module d'alimentation/communication vertical – triple (EPDMT)
- 4 Câble de raccordement électrique pour alimentation/communication (EPDCH)
- 5 Connecteur rectiligne pour alimentation/communication (EPDIC)
- 6 Module d'alimentation/communication vertical – double (EPDMD)

composants d'alimentation/communication

Les accessoires électriques d'alimentation/communication comprennent les composants suivants.

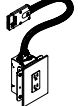
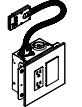
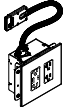
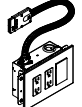
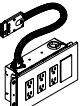
Les modules d'alimentation/communication s'installent sur les panneaux pour donner accès aux circuits d'alimentation et de communication. Le tableau suivant aide à choisir la solution appropriée.

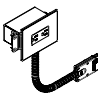
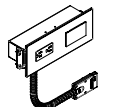
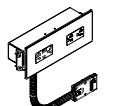
	Image	Prises d'alimentation doubles	Prises de communication*	Longueur du câble	Couleur	Tension et courant
Module d'alimentation/communication vertical – communication (EPDMC)		0	1	Aucun câble	Noir ou blanc	
Module d'alimentation/communication vertical – simple (EPDMS)		1	0	18 po	Noir ou blanc	120 V; 15 A ou 20 A
Module d'alimentation/communication vertical – double (EPDMD)		1	1	18 po	Noir ou blanc	120 V; 15 A ou 20 A
		2	0	18 po	Noir ou blanc	120 V; 15 A ou 20 A
Module d'alimentation/communication vertical – triple (EPDMT)		2	1	18 po	Noir ou blanc	120 V; 15 A ou 20 A
Module d'alimentation/communication vertical – quadruple (EPDMQ)		3	1	18 po	Noir ou blanc	120 V; 15 A ou 20 A
Module d'alimentation/communication horizontal – communication (EPDHC)		0	1	Aucun câble	Noir ou blanc	
Module d'alimentation/communication horizontal – simple (EPDHS)		1	0	18 po	Noir ou blanc	120 V; 15 A ou 20 A
Module d'alimentation/communication horizontal – double (EPDHD)		1	1	18 po	Noir ou blanc	120 V; 15 A ou 20 A
		2	0	18 po	Noir ou blanc	120 V; 15 A ou 20 A



* Toutes les prises de communication comprennent une plaque-couvercle de couleur assortie à la plaque frontale.

Elles sont raccordées au réseau de communication de l'immeuble (sans alimentation).

Les câbles et les prises de communication pour les boîtes de communication sont fournis par d'autres entrepreneurs.

composants d'alimentation/communication (suite)

Les accessoires électriques d'alimentation/communication comprennent les composants suivants servant à acheminer le courant aux cloisons Altos.

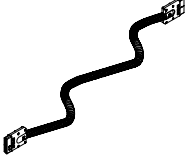
	Description	Image	Longueur
Séparateur à 4 voies pour alimentation/communication (EPDDB)	<ul style="list-style-type: none"> • Distribue l'alimentation dans deux ou trois directions. • Achemine le courant entre les modules, les câbles électriques et les câbles de démarrage. • Deux couvercles de port compris. 		Aucun câble
Connecteur rectiligne pour alimentation/communication (EPDIC)	<ul style="list-style-type: none"> • Achemine le courant entre les modules, les câbles électriques et les câbles de démarrage. 		Aucun câble
Câble de démarrage pour alimentation/communication (EPDSC)	<ul style="list-style-type: none"> • Achemine le courant provenant du plafond ou du plancher de l'immeuble aux modules d'alimentation/communication dans une cloison. • Se raccorde toujours à une boîte de jonction (fournie par l'électricien). • Comprend un connecteur rectiligne. 		18 po, 120 po ou 240 po
Câble de raccordement électrique pour alimentation/communication (EPDCH)	<ul style="list-style-type: none"> • Achemine le courant entre les modules d'alimentation/communication de façon réversible. • Se raccorde également aux câbles de démarrage pour acheminer le courant. 		48 po, 72 po, 96 po, 120 po ou 144 po

prises d'alimentation/communication

Les prises d'alimentation/communication sont offertes en versions 15 A et 20 A et avec ports USB en option. Voir les combinaisons possibles dans le tableau.

- Les prises contrôlées combinées aux circuits d'alimentation/communication permettent de contrôler la charge à la prise et d'ainsi réduire la consommation d'énergie. Voir la norme ANSI/ASHRAE/IES 90.1 et la partie 6 du titre 24 de la California Energy Commission (CEC).
- Les prises avec ports USB sont offertes pour le circuit 1 seulement.
- Les ports USB ne peuvent être branchés sur un circuit contrôlé.

	Prises d'alimentation						Logement pour prise de communication
	15 A			20 A			
Prises							
	Prise standard (S)	Prise contrôlée (D)	Prise avec ports USB-A et USB-C* (U)	Prise standard (T)	Prise contrôlée (E)	Prise avec ports USB-A et USB-C* (W)	Logement pour prise de communication (O)

* USB-A et USB-C

Compatibilité des câbles : USB C
USB 2.0
USB 3.0

Port de chargement USB offrant une puissance totale combinée de 25 W (5 A).

Puissance maximale du port USB-A de 10 W (2 A).

Tension de sortie fixée à 5 VCC.

Dimensions du logement pour prise de communication

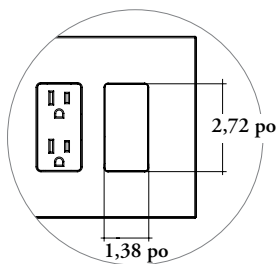

Le logement pour prise de communication accepte les plaques frontales modulaires (non comprises).

comprendre les prises contrôlées

Les prises contrôlées sont une solution intégrée à Altos qui répond aux exigences de conservation d'énergie de l'ASHRAE et du titre 24.

Les accessoires d'alimentation/communication pour cloison Altos peuvent comporter des prises standard ou contrôlées. Ces dernières consistent en une prise connectée à un dispositif d'arrêt automatique.

- Le dispositif d'arrêt automatique coupe ou rétablit le courant de la prise contrôlée pour :
 - économiser l'électricité;
 - réduire l'empreinte carbone;
 - respecter les codes de l'énergie;
 - obtenir des points en vue d'une certification ou d'une récompense LEED.
- Les appareils (moniteurs, télévisions, lampes de travail, etc.) allumés ou branchés consomment de l'énergie, même s'ils sont inutilisés. Pour réduire le gaspillage d'énergie, on peut opter pour des prises contrôlées, qui s'éteignent automatiquement au moyen d'un détecteur de présence, d'une minuterie ou d'une autre méthode choisie par l'électricien ou l'entrepreneur. On assure ainsi la conformité à l'ASHRAE et au titre 24.
- Les prises sont généralement contrôlées par circuits dans un système de distribution électrique modulaire, ce qui signifie que toutes les prises d'un même circuit sont contrôlées ensemble. Par exemple, si le circuit 2 est raccordé à un détecteur situé dans le plafond, toutes les prises du circuit 2 seront alimentées par le même dispositif d'alimentation; elles s'allumeront et s'éteindront donc toutes en même temps, même si elles se trouvent dans des pièces différentes. Il faut en tenir compte dans la planification du système électrique ou au moment de commander des accessoires électriques.
- Les prises contrôlées se distinguent facilement des prises ordinaires : elles portent le symbole marche/arrêt universel et le mot « controlled ». Ainsi, les employés, les invités et autres personnes savent quelles prises sont alimentées en permanence et quelles prises pourraient s'éteindre à une heure donnée ou selon l'occupation.
- Il est important de pouvoir faire la distinction entre les deux types de prises afin de brancher l'équipement et les appareils sur les bonnes prises.

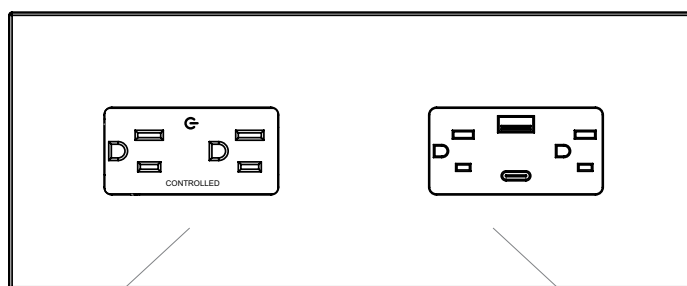

Prise à arrêt automatique (prise contrôlée)

Convient aux éléments suivants :

- Écrans/moniteurs
- Lampes de travail
- Appareils de chauffage/ventilateurs
- Imprimantes
- Télévisions
- Fontaines à eau

Prise à alimentation permanente (prise standard)

Convient aux éléments suivants :

- Ordinateurs
- Routeurs
- Appareils devant toujours rester allumés

détermination de la longueur de câble

Voici les longueurs de câble requises pour raccorder des modules d'alimentation/communication.

- Il est important d'utiliser des connecteurs rectilignes et des séparateurs à 4 voies pour raccorder les modules d'alimentation/communication.
- Tous les modules d'alimentation/communication ont des câbles de 18 po de longueur.
- Les montants Altos Portrait ont des ouvertures de 3,5 po de hauteur à 12 po et à 25 po au-dessus du plancher fini.
- Les découpes horizontales sont à 3 po de la jonction verticale, à partir de leur centre à chaque extrémité. Elles mesurent 1,2 po sur 3,1 po.

Ajouter la longueur applicable ci-dessous, puis utiliser le tableau des longueurs de câble pour commander le bon produit :

- 1) Module d'alimentation/communication de départ : 1/2 de la largeur de la section de cloison
- 2) Module d'alimentation/communication d'arrivée : 1/2 de la largeur de la section de cloison
- 3) Passage des câbles dans la cloison : largeur complète de la section de cloison
- 4) Passage dans un raccord d'angle (pour deux, trois ou quatre éléments) : 14 po
- 5) Variation de hauteur pour le passage dans la base : 30 po (découpes à 18 po du sol et à la hauteur du plan de travail)
- 6) Transition pour un aménagement dos à dos : aucune longueur requise (seulement lorsque l'on raccorde deux modules)
- 7) Trois ou quatre modules d'alimentation dans la même section du châssis (p. ex. à 18 po et à 33 po du sol, dos à dos) : deux séparateurs supplémentaires et un câble court (EPDCH48) nécessaires

tableau des longueurs de câble

Longueur calculée	Produits à commander
0 po à 47 po	EPDCH48
48 po à 71 po	EPDCH72
72 po à 95 po	EPDCH96
96 po à 119 po	EPDCH120
120 po à 143 po	EPDCH144
144 po à 167 po	EPDCH120, EPDIC, EPDCH48
168 po à 191 po	EPDCH120, EPDIC, EPDCH72
192 po à 215 po	EPDCH120, EPDIC, EPDCH96
216 po à 239 po	EPDCH120, EPDIC, EPDCH120
240 po à 263 po	EPDCH120, EPDIC, EPDCH144
264 po à 287 po	EPDCH144, EPDIC, EPDCH144



À ne pas oublier : il faut utiliser des connecteurs rectilignes et des séparateurs à 4 voies pour raccorder les modules d'alimentation/communication.

détermination de la longueur de câble (suite)

Les exemples qui suivent permettent de mieux comprendre ces règles :

Cloisons adjacentes avec modules d'alimentation/communication à la même hauteur

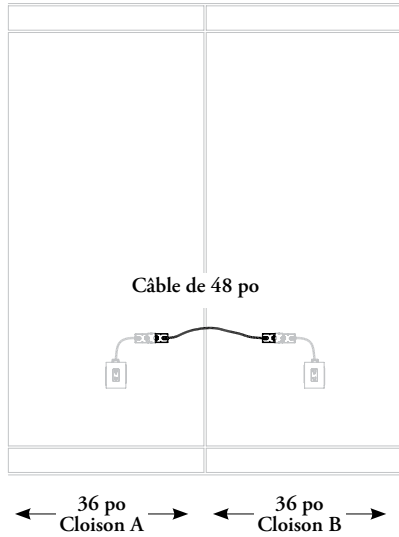

Détermination du câble :

$$\underbrace{\frac{36 \text{ po}}{2}}_A + \underbrace{\frac{36 \text{ po}}{2}}_B = \underbrace{36 \text{ po}}_{\text{longueur calculée}} \longrightarrow \underbrace{\text{EPDCH48}}_{\text{produit à commander}}$$

Passage dans plusieurs cloisons, à la même hauteur

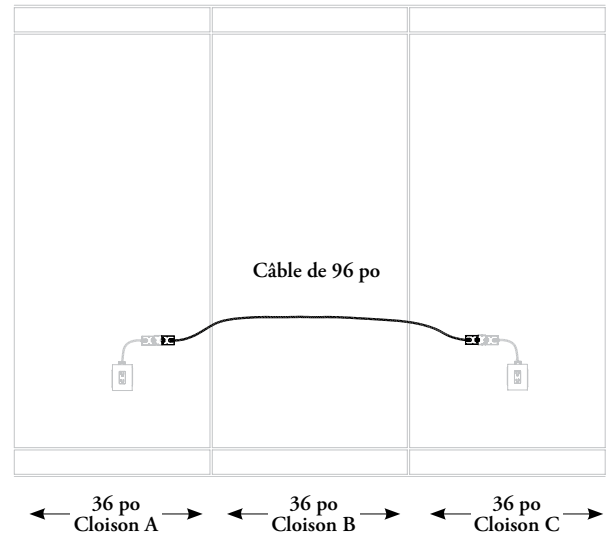

Détermination du câble :

$$\underbrace{\frac{36 \text{ po}}{2}}_A + \underbrace{\frac{36 \text{ po}}{2}}_B + \underbrace{\frac{36 \text{ po}}{2}}_C = \underbrace{72 \text{ po}}_{\text{longueur calculée}} \longrightarrow \underbrace{\text{EPDCH96}}_{\text{produit à commander}}$$

Passage dans plusieurs cloisons, à des hauteurs différentes, dans la base

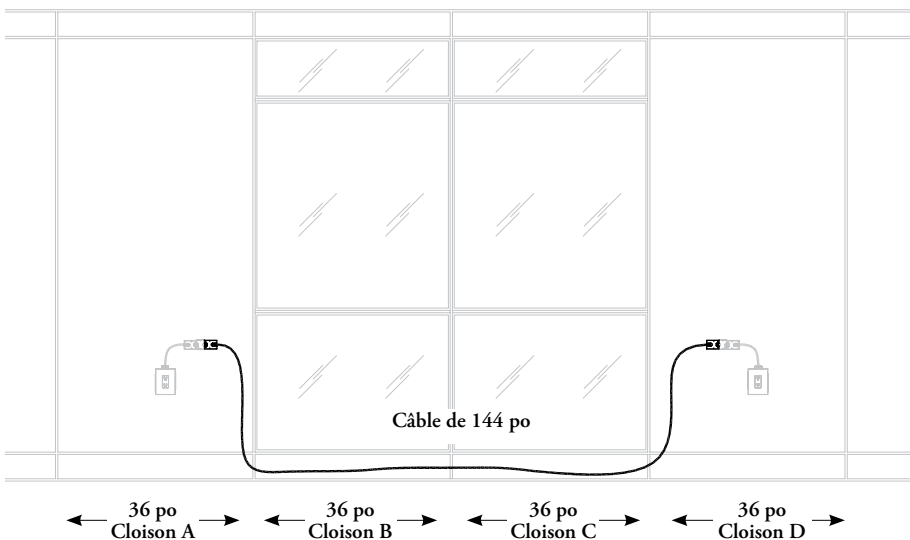

Pour le passage dans un panneau non électrifié ayant un élément bloquant comme une vitre, une variation de hauteur est nécessaire pour acheminer le courant dans la base.

Détermination du câble :

$$\underbrace{\frac{36 \text{ po}}{2}}_A + \underbrace{\frac{36 \text{ po}}{2}}_B + \underbrace{\frac{36 \text{ po}}{2}}_C + \underbrace{\frac{36 \text{ po}}{2}}_D + \underbrace{30 \text{ po}}_{\text{variation de hauteur}} = \underbrace{138 \text{ po}}_{\text{longueur calculée}} \longrightarrow \underbrace{\text{EPDCH144}}_{\text{produit à commander}}$$

détermination de la longueur de câble (suite)

Voici les longueurs de câble requises pour raccorder des modules d'alimentation/communication.

Modules dos à dos

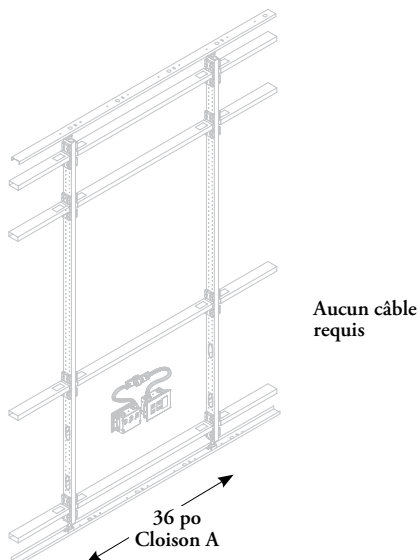

Les modules dos à dos n'ont pas besoin de câble pour le raccordement.

Passage dans des raccords d'angle

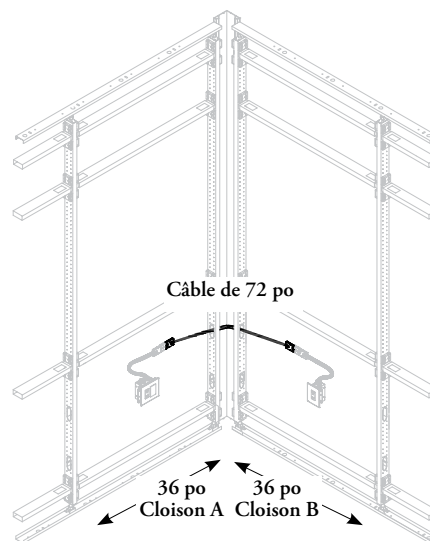

Détermination du câble :

$$\underbrace{\frac{36 \text{ po}}{2}}_A + \underbrace{\frac{36 \text{ po}}{2}}_B + \underbrace{14 \text{ po}}_{\text{passage dans le raccord d'angle}} = \underbrace{50 \text{ po}}_{\text{longueur calculée}} \rightarrow \text{EPDCH72} \quad \underbrace{\hspace{2cm}}_{\text{produit à commander}}$$

Raccordement de modules à 33 po et à 18 po du sol dans la même cloison

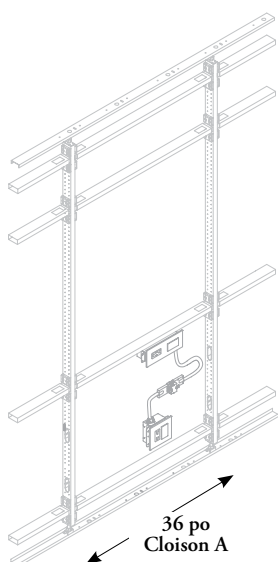

Raccordement de trois ou quatre modules dans la même cloison

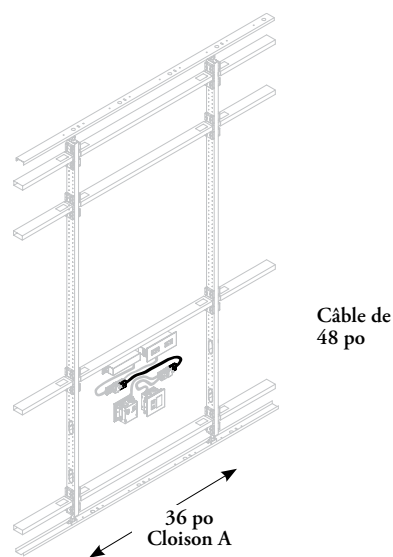

Le raccordement de trois ou quatre modules dans une même cloison (p. ex. dans une configuration dos à dos) nécessite un câble de 48 po et deux séparateurs supplémentaires.

aménagements avec câbles d'alimentation/communication

Les châssis Altos sont pourvus de découpes pour l'acheminement des câbles. Les câbles peuvent être acheminés par des rails de plancher ou de plafond, des rails horizontaux, des montants ou l'espace sous les panneaux de base. Il importe de tenir compte de ce qui suit pour acheminer les câbles d'alimentation/communication.

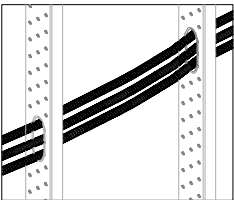
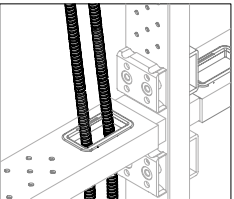
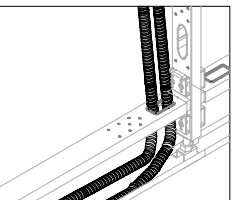
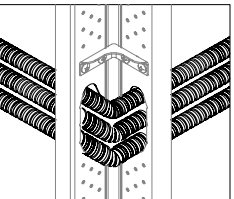
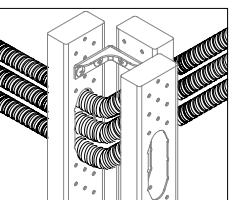
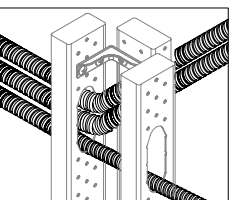
Passage des câbles		Nombre maximal de connecteurs par découpe	
		Portrait	Landscape
Configuration rectiligne, à travers deux montants		3	3
À travers un rail horizontal		2	2
À travers un rail horizontal à la base		2	2
Raccord pour deux éléments à 90°, à travers deux montants		3-3 comme illustré	2-2 limite
Raccord pour trois éléments à 90°, à travers trois montants		3-3 comme illustré	2-2 limite
Raccord pour trois éléments à 90°, à travers trois montants		3-2-1	3-2-1

Le raccord mural réglable, le raccord mural et la cloison de service hors module ne permettent pas d'acheminer les circuits d'alimentation et de communication aux cloisons adjacentes.

aménagements avec câbles d'alimentation/communication (suite)

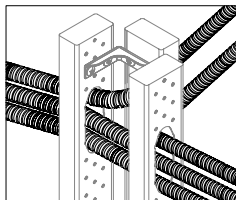
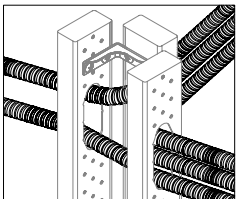
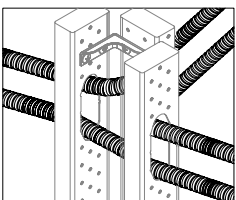
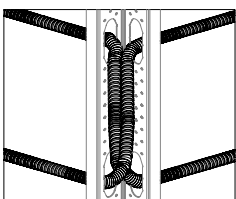
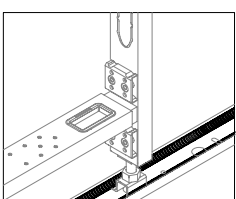
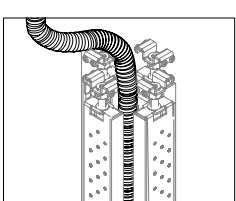
Passage des câbles		Nombre maximal de connecteurs par découpe	
		Portrait	Landscape
<p>Raccord pour trois éléments à 90°, à travers trois montants</p> 	3-2-3	3-2-3	
<p>Raccord pour trois éléments à 90°, à travers trois montants</p> 	2-3-3 comme illustré	2-2-2 limite	
<p>Raccord pour trois éléments à 90°, à travers trois montants</p> 	2-2-2	2-2-2	
<p>Raccord pour quatre éléments, à travers un montant</p> <p>Le câble doit être abaissé pour être dévié.</p> 	1-1	1-1	
<p>Panneau de base de 4 po</p> 	2	2	
<p>Verticalement dans un raccord d'angle</p> 	1	1	

Le raccord mural réglable, le raccord mural et la cloison de service hors module ne permettent **pas** d'acheminer les circuits d'alimentation et de communication aux cloisons adjacentes.

aménagements avec câbles d'alimentation/communication (suite)

Les accessoires électriques d'alimentation/communication peuvent être branchés en série au-dessus du plafond, dans les cloisons ou sous le plancher.

dans les cloisons

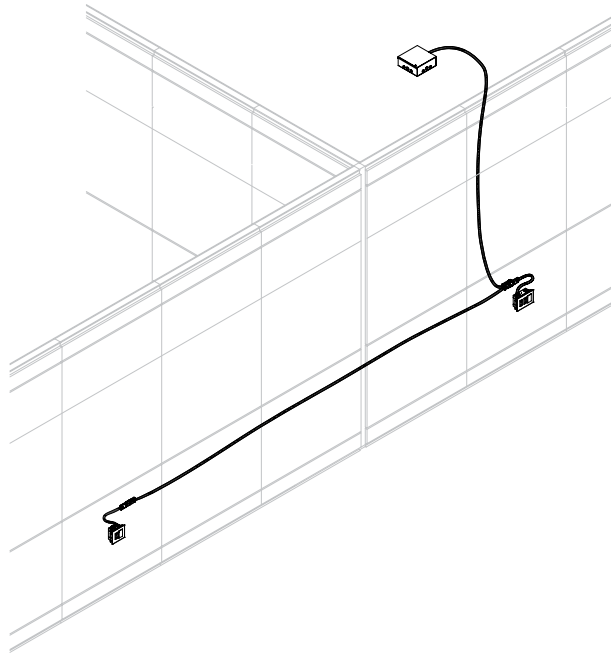

au-dessus du plafond

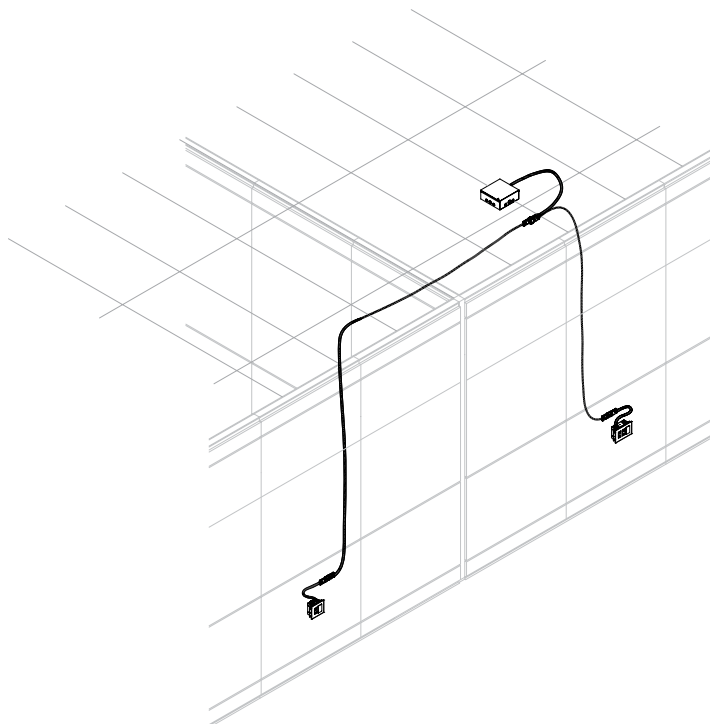

aménagements avec câbles d'alimentation/communication (suite)

Il importe de tenir compte de ce qui suit dans les aménagements comportant des câbles d'alimentation/communication.

aménagements avec panneaux vitrés

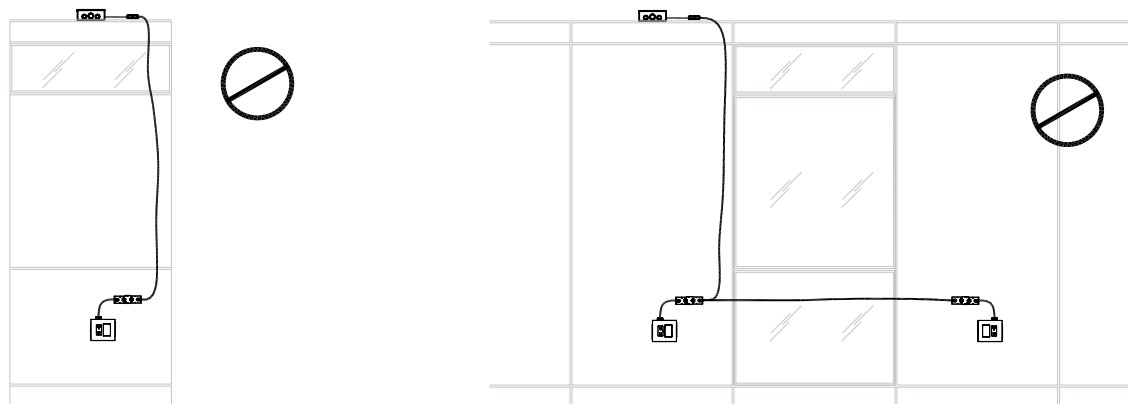

Les composants d'alimentation/communication ne peuvent pas être acheminés par des panneaux vitrés.

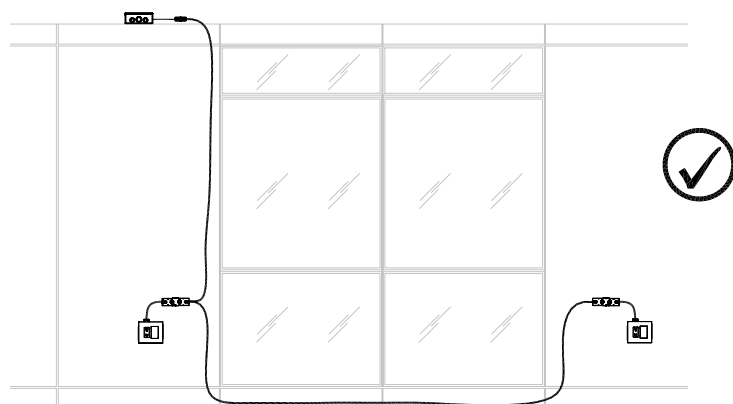

Les composants d'alimentation/communication peuvent être acheminés par un panneau de base de 4 po ou de 6 po lorsque la partie supérieure est vitrée.

aménagements avec interrupteurs d'éclairage

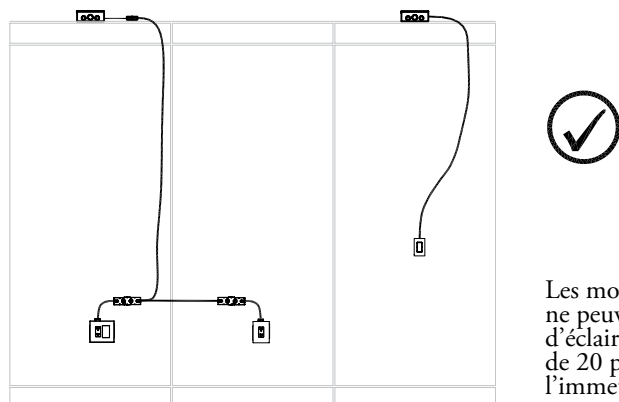

Les modules d'alimentation/communication ne peuvent pas être reliés à des interrupteurs d'éclairage. Ceux-ci sont dotés d'un câble de 20 pi qui doit être raccordé au réseau de l'immeuble par un électricien qualifié.

aménagements avec câbles d'alimentation/communication (suite)

câble électrique

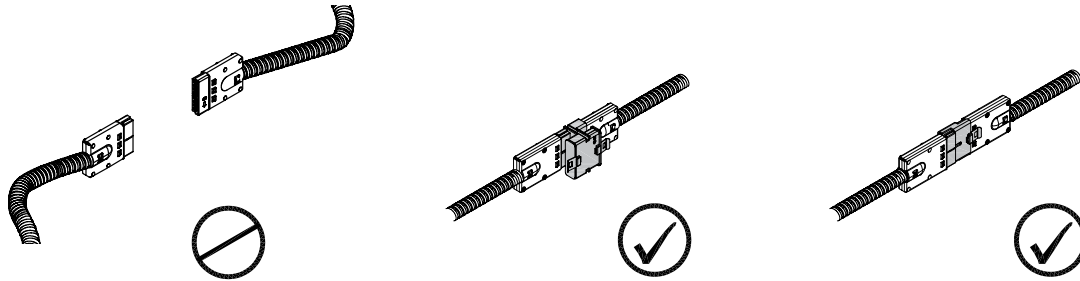

Les câbles électriques ne peuvent pas être reliés les uns aux autres.
Il faut les relier au moyen d'un connecteur rectiligne ou d'un séparateur à 4 voies.

modules d'alimentation/communication

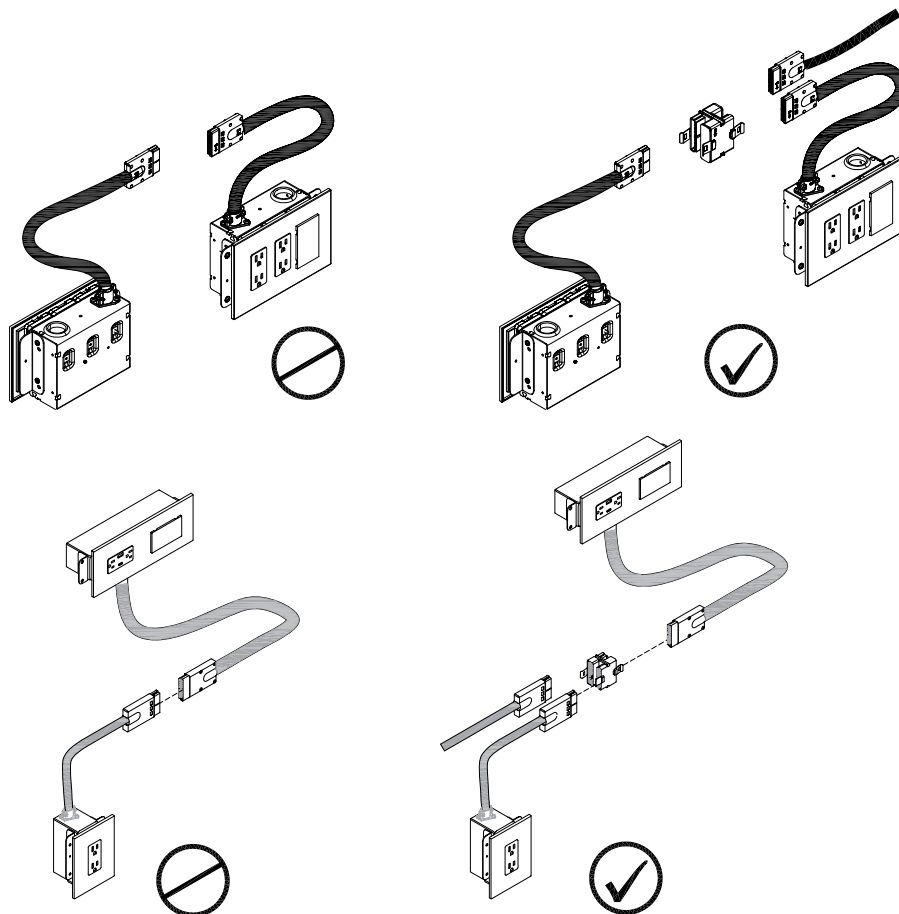

Les modules d'alimentation/communication ne peuvent pas être reliés les uns aux autres.
Il faut les relier au moyen d'un séparateur à 4 voies.

renseignements sur l'alimentation/communication pour les électriciens

Raccordement à un système triphasé avec mise à la terre raccordé en étoile (120/208 V).

- Cinq systèmes de câblage sont offerts pour l'alimentation/communication : 4B, 5D, 7G, 8T et 8K.
- Il importe de commander chaque accessoire d'alimentation en fonction du système de câblage utilisé. Le système est indiqué sur les composants pour éviter tout problème de compatibilité.
- Pour les sites où la mise à la terre isolée n'est pas possible, Teknion offre des options de mise à la terre non isolée pour l'alimentation des cloisons. L'électricien ou l'entrepreneur-électricien saura si la mise à la terre isolée n'est pas possible sur le site visé. En pareil cas, commander les systèmes de câblage 4B ou 5D.

4B 4-wire 2 circuit

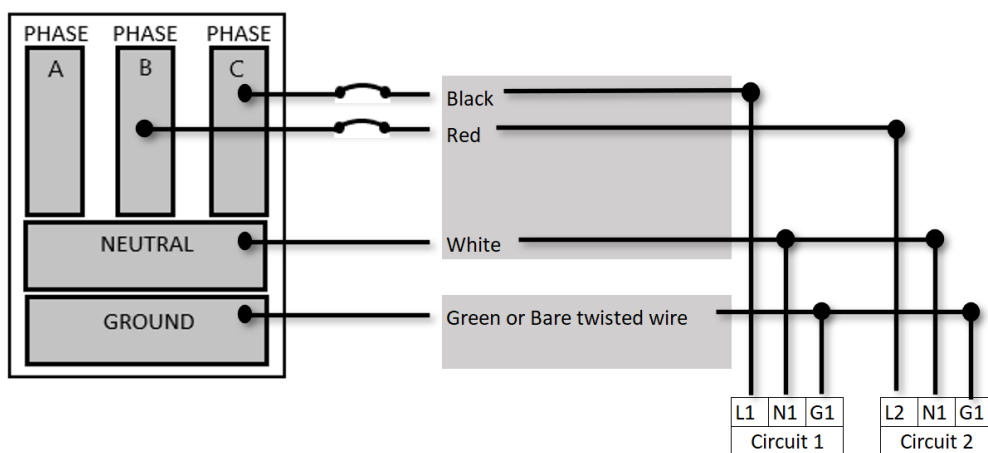

5D 5-wire 3 circuit

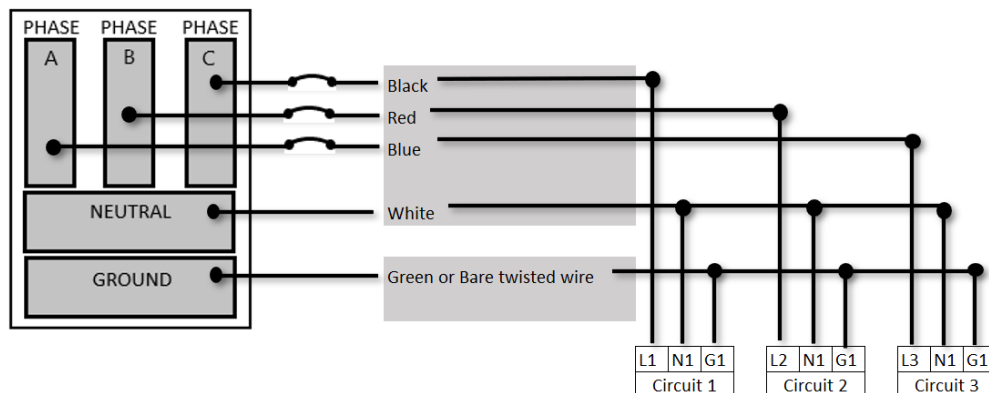

renseignements sur l'alimentation/communication pour les électriciens (suite)

7G 7 Wire 3 circuit (2+1 Isolated Ground)

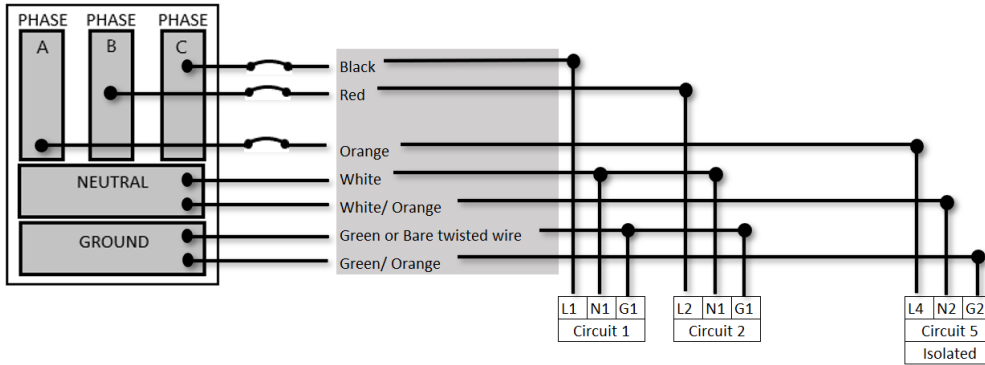

8T 8 Wire 4 circuit (3+1 Isolated Ground)

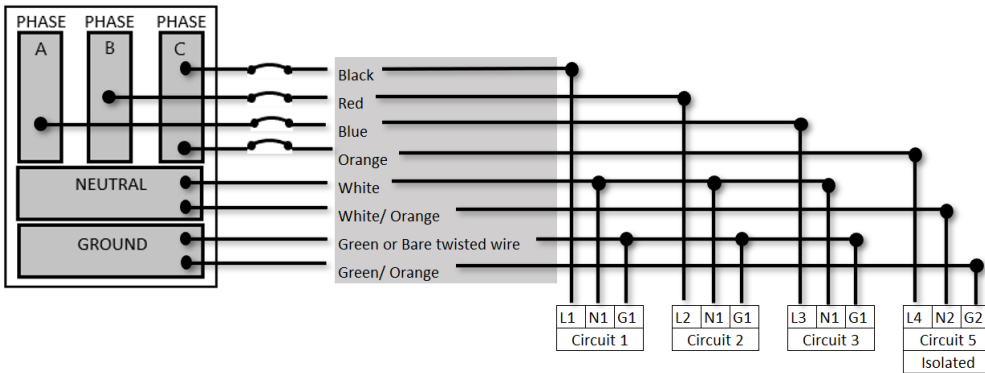

8K 8 Wire 4 circuit (2+2) - Dual isolated

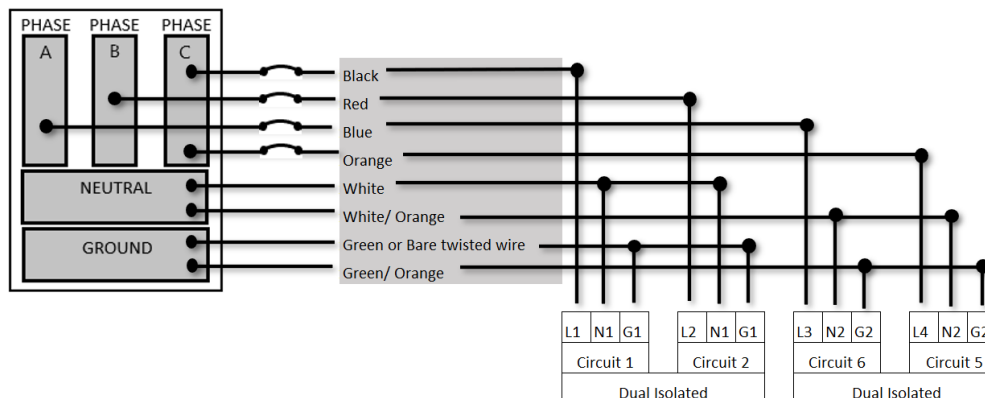

renseignements sur l'alimentation/communication pour les électriciens (suite)

4B 4-wire 2 circuit

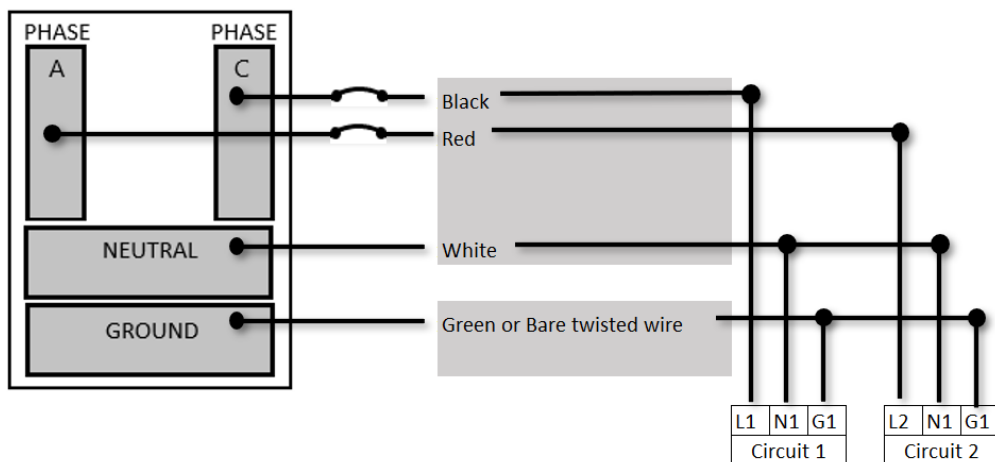

5D 5-wire 3 circuit

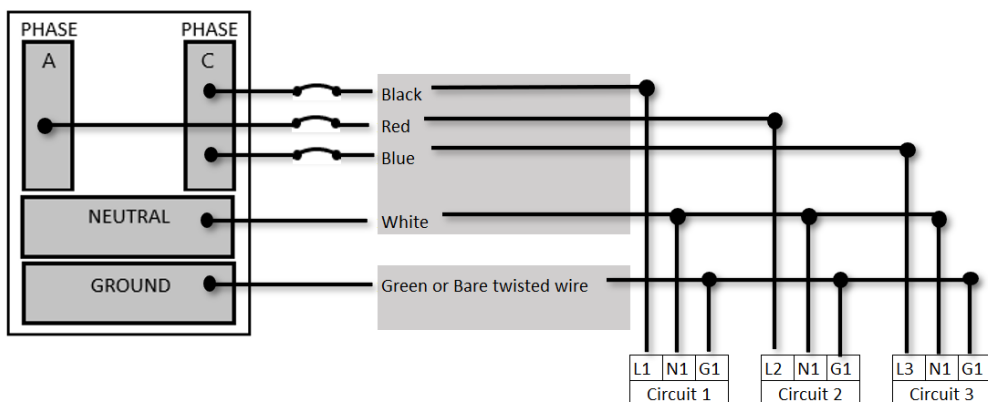

7G 7 Wire 3 circuit (2+1 Isolated Ground)

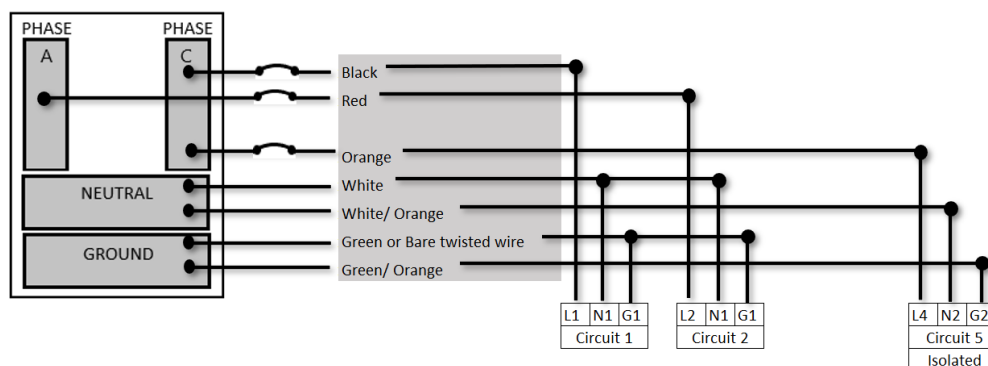

renseignements sur l'alimentation/communication pour les électriciens (suite)

8T 8 Wire 4 circuit (3+1 Isolated Ground)

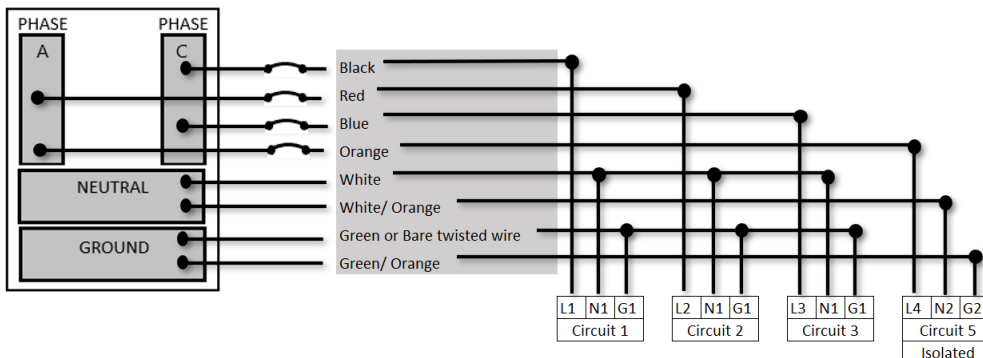

8K 8 Wire 4 circuit (2+2) - Dual isolated

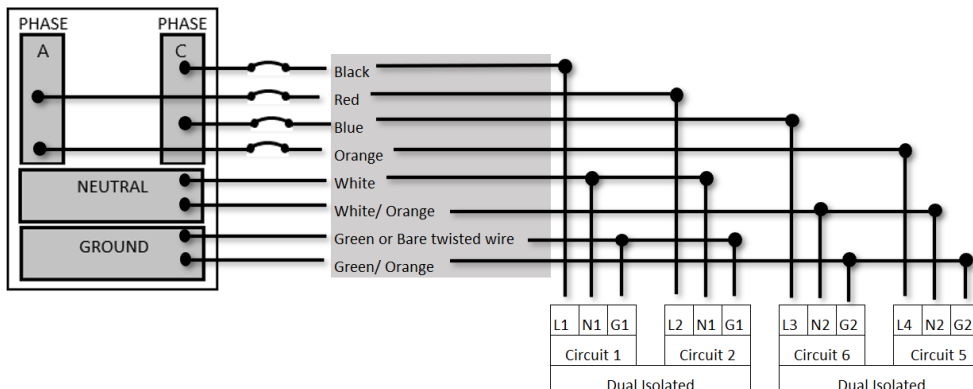

détermination des besoins en matière d'alimentation et de communication

Voici les étapes à suivre pour déterminer les exigences relatives à l'alimentation électrique.

- La distribution électrique doit être confiée à un entrepreneur électricien.
- Le nombre de prises de courant et de prises voix-données installées dans chaque poste de travail doit être déterminé en fonction des besoins des utilisateurs finaux.
- Les plaques frontales voix-données et les prises sont fournies par l'entrepreneur chargé d'installer le câblage.
- Vérifier l'intensité de courant de chaque élément. Les intensités indiquées ci-dessous ne sont que des exemples.

étape 1

Dresser une liste de tous les besoins en éclairage et en équipement de chaque poste de travail, en inscrivant l'intensité de courant requise dans chaque cas. Calculer l'intensité de courant totale requise pour chaque poste. Les prises Altos sont des prises standard de 120 V, 15 A ou 20 A. Les appareils qui fonctionnent sous une tension de 220 V doivent être branchés sur un réseau de distribution différent.

Poste de travail	Exigences	Ampères	Module requis	Type de circuit	Circuit
1	Ordinateur personnel	4,00			
	Lampe de bureau	1,00			
	1 prise confort	4,00			
	Total 1	9 A			
2	Ordinateur personnel	4,00			
	Lampe de bureau	1,00			
	1 prise confort	4,00			
	Total 2	9 A			
3	Ordinateur personnel	4,00			
	Imprimante laser	7,00			
	2 lampes de bureau	2,00			
	Total 3	13 A			
	Intensité totale	31 A			

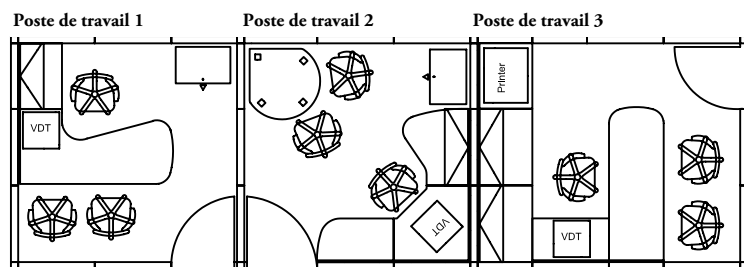

détermination des besoins en matière d'alimentation et de communication (suite)

étape 2

Déterminer le nombre de modules de prises, de modules de communication et de boîtes d'alimentation nécessaires pour chaque poste de travail, ainsi que leur emplacement. Certains appareils, comme les ordinateurs, doivent être branchés sur un circuit isolé, et il est important de l'indiquer à cette étape-ci.

Poste de travail	Exigences	Ampères	Module requis	Type de circuit	Circuit
1	Ordinateur personnel	4,00	Prise double	Terre isolée ou Standard, 120 V, 15 A	
	Lampe de bureau	1,00	Prise double	Standard, 120 V, 15 A	
	1 prise confort	4,00	Prise double	Standard, 120 V, 15 A	
	Total 1	9 A			
2	Ordinateur personnel	4,00	Prise double	Terre isolée ou Standard, 120 V, 15 A	
	Lampe de bureau	1,00	Prise double	Standard, 120 V, 15 A	
	1 prise confort	4,00	Prise double	Standard, 120 V, 15 A	
	Total 2	9 A			
3	Ordinateur personnel	4,00	Prise double	Terre isolée ou Standard, 120 V, 15 A	
	Imprimante laser	7,00	Prise double	Standard, 120 V, 15 A	
	Deux lampes de bureau	2,00	Prise double	Standard, 120 V, 15 A	
	Total 3	13 A			
	Intensité totale	31 A			

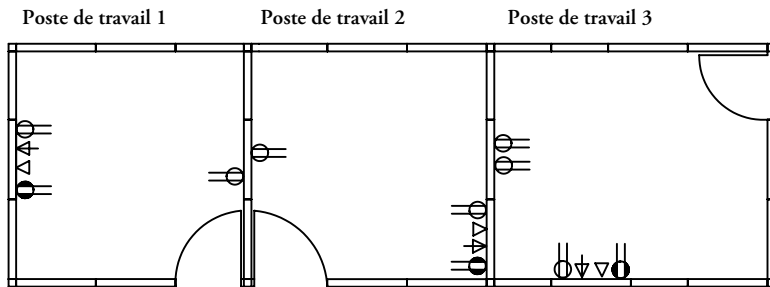

Légende

- ⊖ Prise double standard de 120 V, 15 A
- ⊖ Prise double isolée à la terre de 120 V, 15 A
- ◁ Prise téléphonique
- ◁ Prise de communication à câble à paire torsadée

détermination des besoins en matière d'alimentation et de communication (suite)

Voici les étapes à suivre pour déterminer les exigences relatives à l'alimentation électrique.

étape 3

Équilibrer la charge électrique en assignant à chaque appareil un circuit précis. Pour ce faire, on doit connaître la capacité du réseau de l'immeuble. Il importe également de consulter les codes locaux en vigueur concernant le nombre maximal de prises permises par circuit.

Poste de travail	Exigences	Ampères	Module requis	Type de circuit	Circuit
1	Ordinateur personnel	4,00	Prise double	Terre isolée, 120 V, 15 A	A
	Lampe de bureau	1,00	Prise double	Standard, 120 V, 15 A	B
	1 prise confort	4,00	Prise double	Standard, 120 V, 15 A	B
	Total 1	9 A			
2	Ordinateur personnel	4,00	Prise double	Terre isolée, 120 V, 15 A	A
	Lampe de bureau	1,00	Prise double	Standard, 120 V, 15 A	C
	1 prise confort	4,00	Prise double	Standard, 120 V, 15 A	C
	Total 2	9 A			
3	Ordinateur personnel	4,00	Prise double	Terre isolée, 120 V, 15 A	A
	Imprimante laser	7,00	Prise double	Standard, 120 V, 15 A	D
	2 lampes de bureau	2,00	Prise double	Standard, 120 V, 15 A	D
	Total 3	13 A			
	Intensité totale	31 A			

Les prises Altos sont de style Decora et ont une intensité nominale de 15 A ou 20 A. Dans le cas de charges continues, on doit réduire la capacité du circuit à 80 % de ce qu'exigent les codes locaux. Il est conseillé de faire appel à un électricien.

étape 4

Déterminer le nombre de prises voix-données nécessaires dans chaque poste de travail. Les prises, les plaques et les câbles de communication sont fournis par l'entrepreneur chargé d'installer le câblage.

étape 5

Choisir les produits Altos appropriés aux besoins en matière d'alimentation et de communication.

commande d'accessoires d'alimentation et de communication altos

Voici les étapes à suivre pour commander des accessoires électriques.

- On peut installer des modules de prises et de communication des deux côtés des modules de cloison.
- Il est possible d'installer les modules dos à dos parce qu'ils sont décalés par rapport au centre des panneaux.

méthode de commande

1. Détermination de la configuration des ensembles de panneaux et de la hauteur des découpes

S'il faut installer des circuits d'alimentation ou de communication sur des panneaux Altos, on doit commander ces derniers avec les découpes correspondantes. On peut convertir un module de cloison non électrifié en commandant un nouveau panneau doté de découpes et des accessoires électriques appropriés.

Poste de travail 1

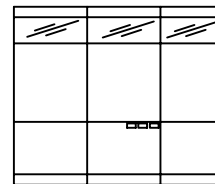
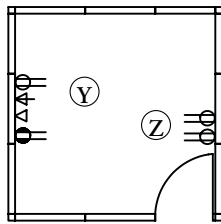
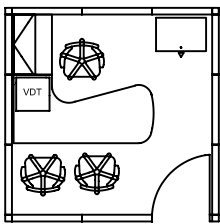

Ⓨ Configuration

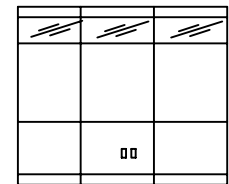

Ⓩ Configuration

Légende

⊖ Prise double standard de 120 V, 15 A ou 20 A. ◁ Prise téléphonique

⊖ Prise double mise à la terre de 120 V, 15 A ou 20 A.



La configuration Y a été créée à partir de panneaux et de circuits d'alimentation et de communication installés à la hauteur du plan de travail sur le panneau (FPW12).

La configuration Z a été créée à partir de panneaux et de circuits d'alimentation et de communication installés à 18 po de hauteur sur les panneaux (FPW13, FPW14, FPW15).

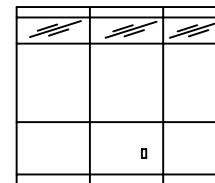
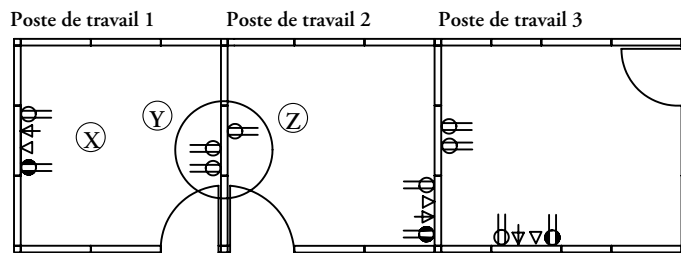

Ⓧ Configuration

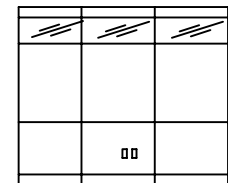

Ⓩ Configuration

2. Commande des modules de prises et des modules de communication ou des boîtes d'alimentation appropriés. Le nombre total de modules doit correspondre au nombre total de découpes sur les panneaux.

portrait – rangements
suspendus et accessoires

portrait – rangements suspendus et accessoires

AMÉNAGEMENTS AVEC RANGEMENTS SUSPENDUS 159

APERÇU DES ACCESSOIRES 160

AMÉNAGEMENTS AVEC ACCESSOIRES 160

RESTRICTIONS DE CHARGES 161

aménagements avec rangements suspendus

Altos propose divers rangements suspendus qui libèrent l'espace au sol tout en offrant un endroit où ranger documents et matériel.

Comme les rangements sont suspendus par deux ferrures qui s'accrochent aux montants, ils doivent être installés sur module et faire toute la largeur des panneaux auxquels ils sont accrochés.

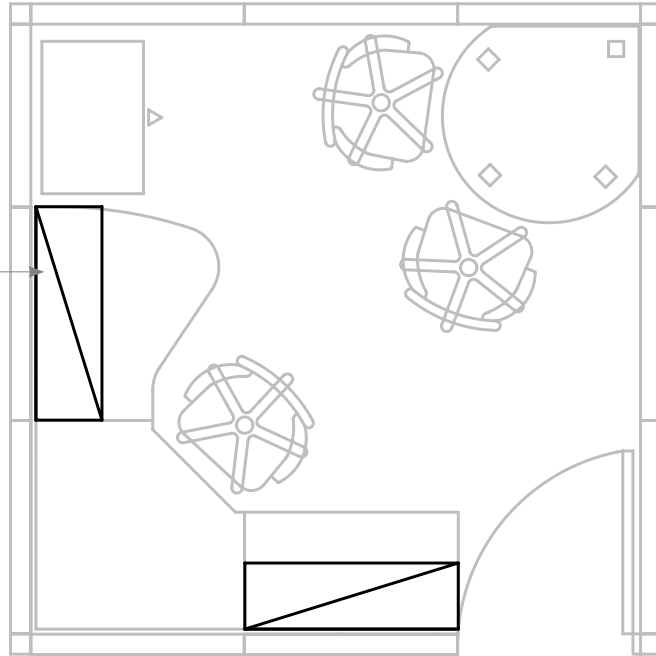

Les rangements suivants peuvent être suspendus à des cloisons Altos.

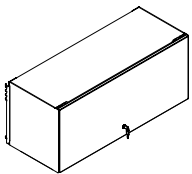

Rangement suspendu standard (LCSF)

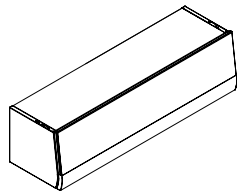

Rangement suspendu Ledger (LUSF)

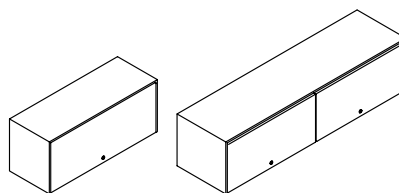

Rangement suspendu Ledger à devant affleurant (LSF)

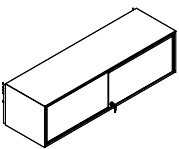

Armoire Ledger à porte coulissante (LSSF)

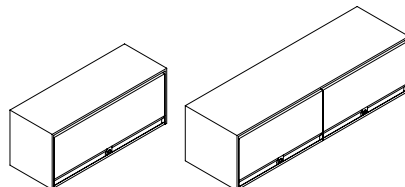

Armoire Ledger avec poignée pleine largeur (SSF)

aperçu des accessoires

La gamme Altos comprend les rangements suspendus et les accessoires suivants.

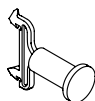

Crochet à manteau (FMCH)

- Sert à suspendre les manteaux dans un environnement Altos.
- Se fixe sur module, à diverses hauteurs dans une jonction verticale.
- Peut être utilisé sur tous les types de cloisons et de finitions.

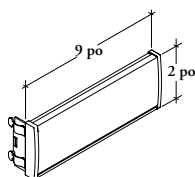

Écriteau de bureau (FMOS)

- Indique le nom d'une personne ou d'un local dans un environnement Altos.
- Coordonné avec le porte-écriteau des autres systèmes de bureau.
- Se fixe sur module, à diverses hauteurs dans une jonction verticale.
- Peut être utilisé sur tous les types de cloisons et de finitions.

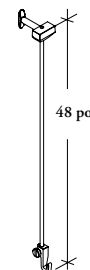

Crochet à tableau (FMAH)

- Sert à suspendre des tableaux sans endommager la surface des panneaux Altos.
- S'installe hors module, à partir de la jonction horizontale située au-dessus du tableau.
- Peut être utilisé sur tous les types de cloisons et de finitions.
- Chaque crochet peut supporter jusqu'à 15 lb.
- On peut utiliser plusieurs crochets pour suspendre des tableaux plus grands, non équilibrés ou plus lourds.

aménagements avec accessoires

Les règles qui suivent s'appliquent aux aménagements comportant des accessoires.

Le crochet à tableau **ne peut pas** être accroché à partir de la jonction supérieure d'une porte escamotable coulissante ou d'un raccord mural réglable de remplissage.

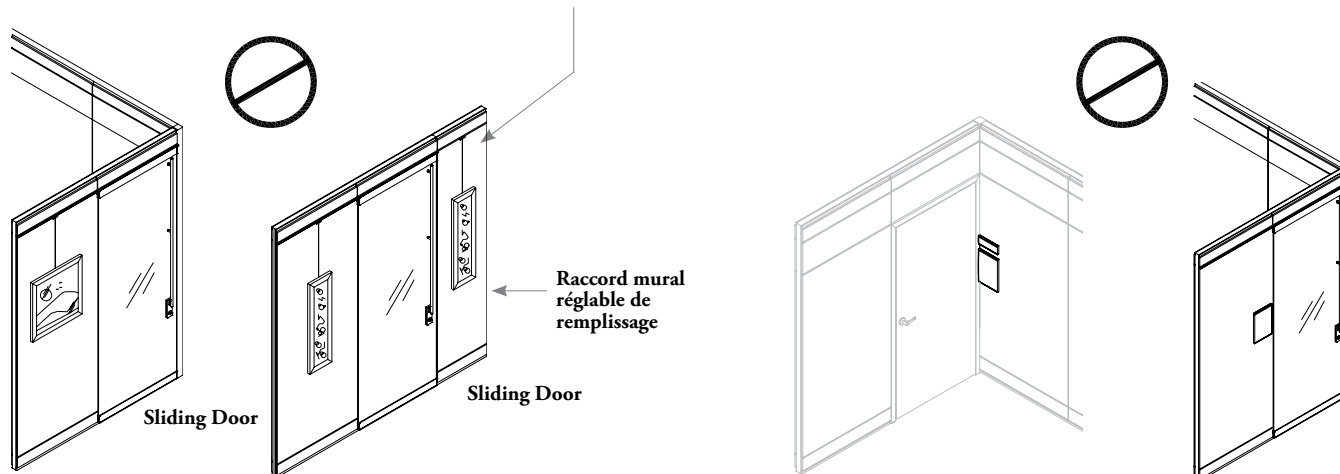

Crochet à tableau (FMAH) et à manteau (FMCH)

- Il est déconseillé de suspendre un tableau là où il pourrait nuire à l'ouverture d'une porte.
- Doit être installé de manière à ne pas nuire à une porte coulissante.

Écriteau de bureau (FMOS)

- **Ne peut pas** être installé du côté intérieur des raccords d'angle.
- Doit être installé de manière à ne pas nuire à une porte coulissante.

Configuration simple des cloisons portrait

Ces quatre configurations peuvent être aménagées dans n'importe quelle combinaison sur des cloisons d'au plus 16 pi de longueur.

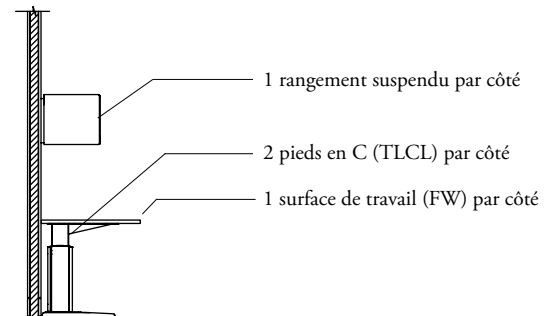
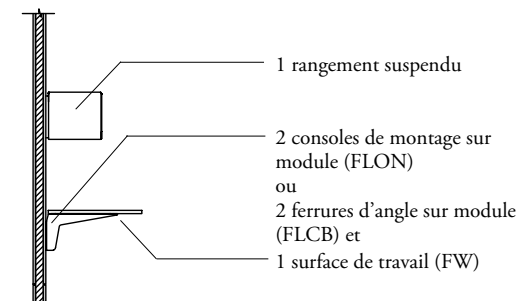
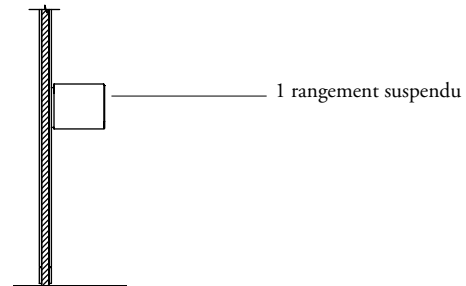
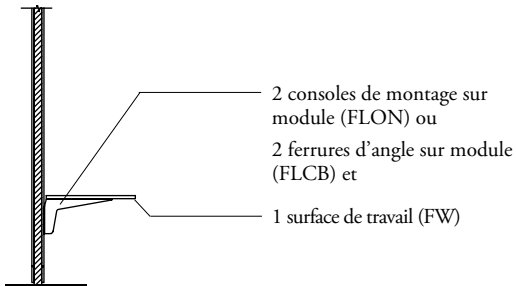

portrait – intégration

portrait – intégration

EXEMPLES D'INTÉGRATION 165

AMÉNAGEMENTS AVEC SURFACES DE TRAVAIL 166

AMÉNAGEMENTS AVEC SUPPORTS 169

Les produits Altos s'harmonisent avec les autres gammes de bureaux et de tables autoportantes de Teknion.

Les surfaces de travail doivent être installées sur module, avec les ferrures appropriées.

perpendiculairement à la cloison

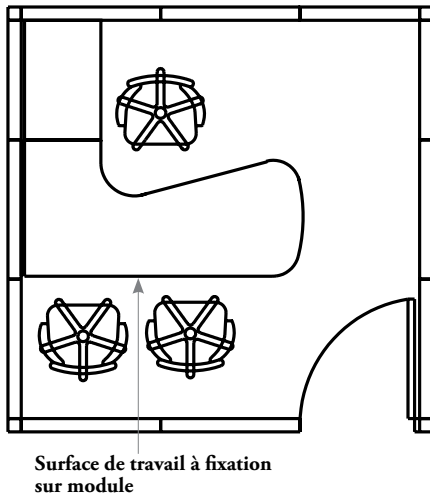

parallèlement à la cloison

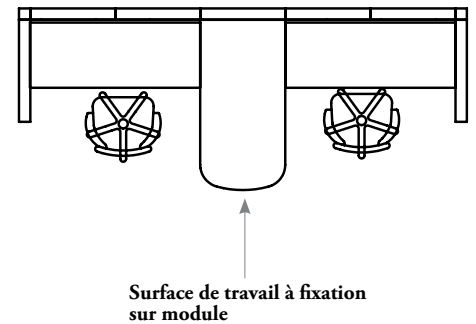

combinaison

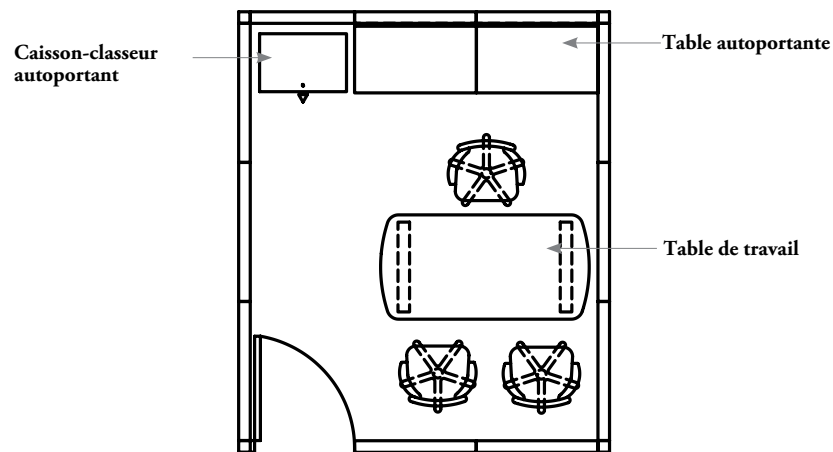

dans un angle

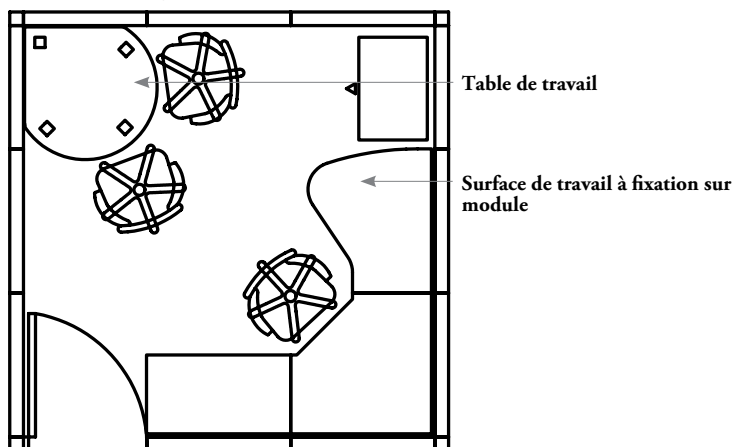

mode autoportant

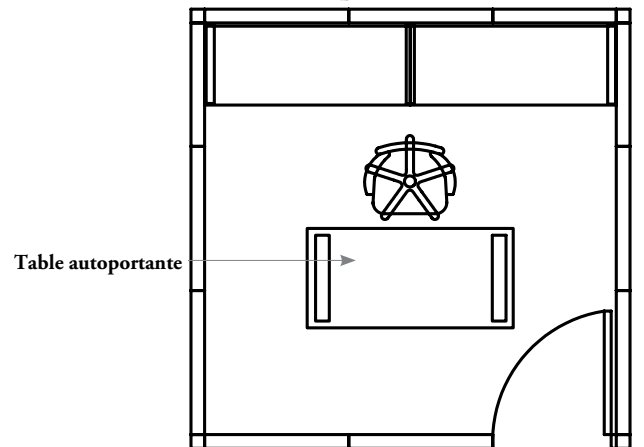

aménagements avec surfaces de travail

Il importe de tenir compte des règles qui suivent dans les aménagements comportant des surfaces de travail.

La hauteur recommandée pour les surfaces de travail pour position assise est de 29 po au-dessus du sol. Pour leur part, les surfaces de travail pour position debout sont installées de préférence à 42 po du sol.

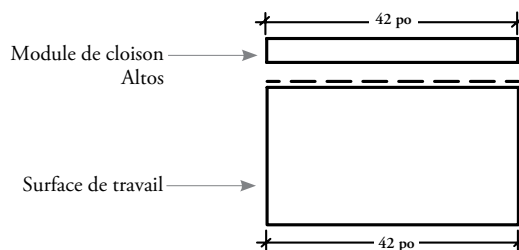
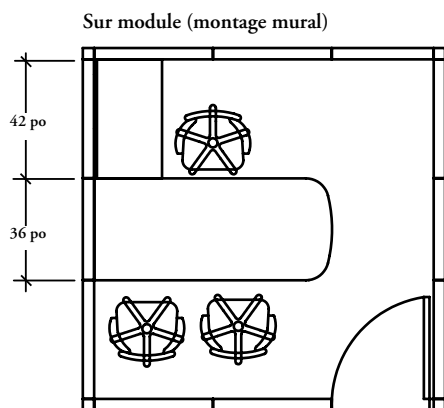

Toutes les surfaces de travail, qu'elles soient fixées aux cloisons ou semi-supportées, doivent être installées sur module, car elles sont suspendues aux crémaillères des montants entre les panneaux.

Lorsqu'on doit planifier un aménagement hors module, on peut commander des surfaces de travail, des produits Casegoods ou des tables pour créer toute une gamme de configurations autoportantes pratiques.

Hors module (mode autoportant)

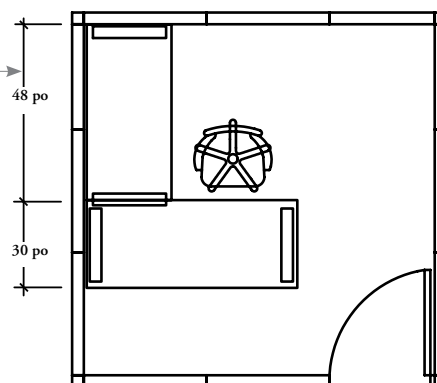

Commander une console sur module (FLON) pour assurer un support suffisant pour chaque surface de travail lorsque la différence de hauteur est supérieure à 1 po.

- La hauteur de montage des surfaces de travail adjacentes ou perpendiculaires peut varier.
- Les surfaces de travail **ne peuvent pas** disposer d'un support commun lorsque la différence de hauteur est supérieure à 1 po.

Surface de travail installée à 33 po du sol.

Surface de travail installée à 29 po du sol.

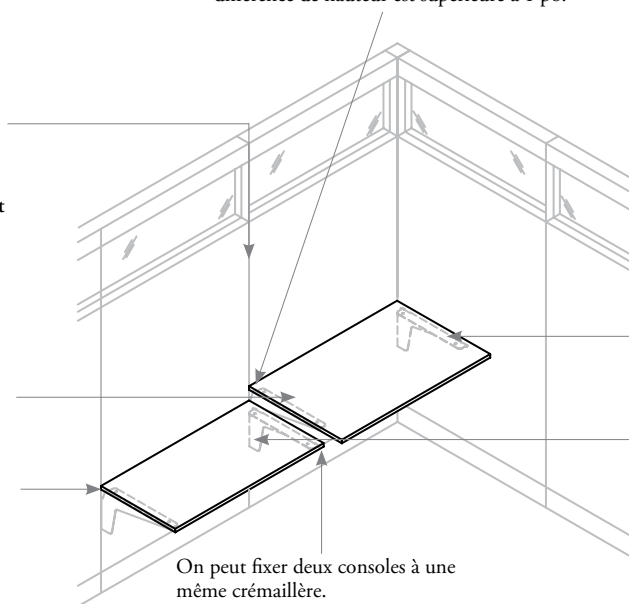

Console sur module

Les surfaces de travail supportées et semi-supportées s'accrochent aux crémaillères des montants, à n'importe quelle hauteur par intervalles de 1 po.

Console sur module

On peut fixer deux consoles à une même crémaillère.

aménagement avec surfaces de travail (suite)

Il importe de tenir compte des règles qui suivent dans les aménagements comportant des surfaces de travail.

installations parallèles

La largeur d'une surface de travail installée parallèlement à la cloison doit être égale à la largeur du module de cloison. La seule exception s'applique lorsque la largeur de la surface de travail est égale à celle de deux modules de cloison. La largeur maximale d'une surface de travail **ne doit pas** être supérieure à celle de deux modules de cloison.

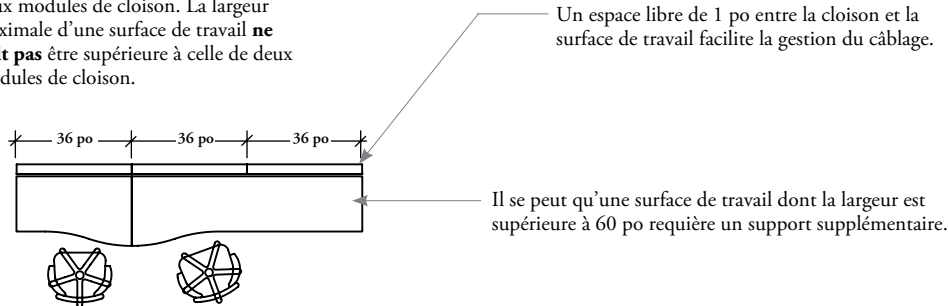

installations dans les angles

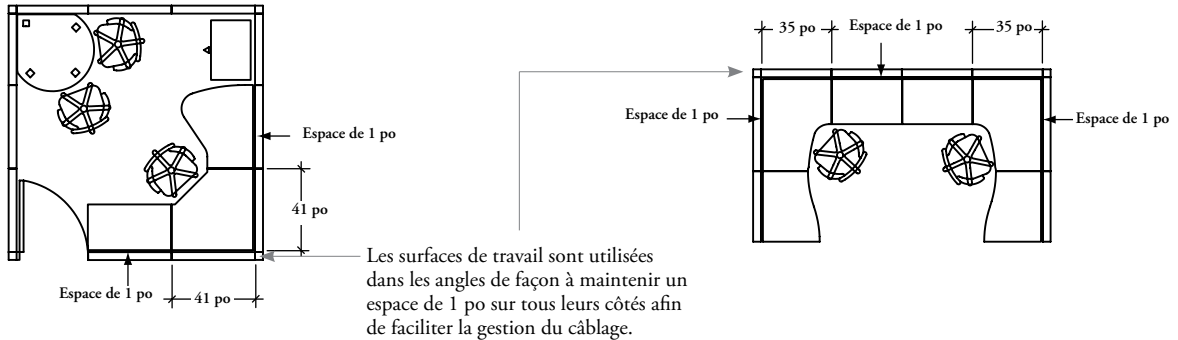

installations perpendiculaires

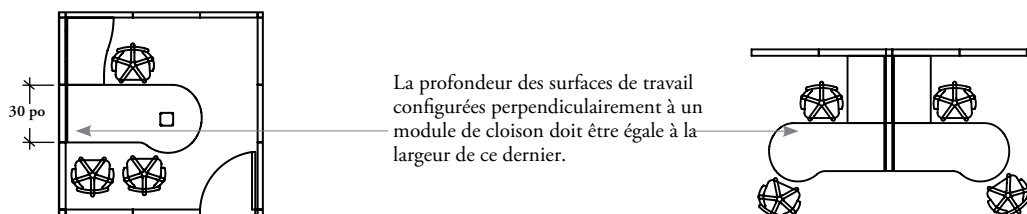

aménagements avec surfaces de travail (suite)

Il importe de tenir compte des règles qui suivent dans les aménagements comportant des surfaces de travail.

configurations en u

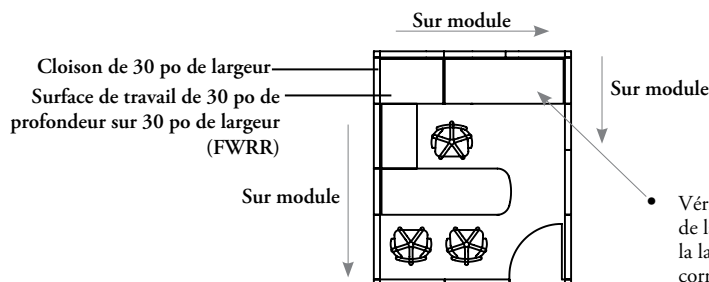

- Vérifier d'abord que la profondeur de la surface de travail est égale à la largeur du module de cloison correspondant.
- Dans tous les cas, on doit utiliser une surface de travail rectangulaire (FWRR) de 30 po de profondeur et un module de cloison de 30 po de largeur. On peut ensuite compléter la configuration avec des surfaces de travail adjacentes ou perpendiculaires.

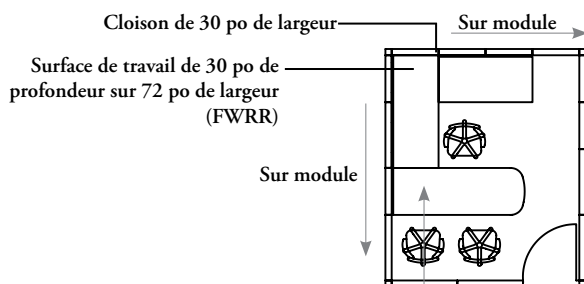

- Vérifier d'abord que la largeur de la surface de travail est égale à la largeur du module de cloison correspondant.
- Dans tous les cas, on doit utiliser une surface de travail rectangulaire (FWRR) de la largeur appropriée ainsi qu'un module de cloison de 30 po de largeur.
- On peut ensuite compléter la configuration avec des surfaces de travail adjacentes ou perpendiculaires.

configurations autoportantes

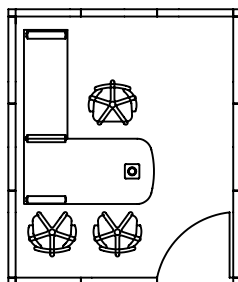

- Bureaux, retours de bureau, encoignures et surfaces de jonction de la gamme de mobilier autoportant.
- On peut utiliser les surfaces de travail en configuration autoportante avec un pied en C (TLCL) ou un pied jumelé (TLOE) comme supports.
- La configuration autoportante permet d'installer les éléments hors module, puisqu'il n'est pas nécessaire de fixer les supports aux montants.

aménagements avec supports

Deux supports pour le montage de ses surfaces sur les cloisons Altos : la console sur module (FLON) et la ferrure d'angle sur module (FLCB).

supports sur module

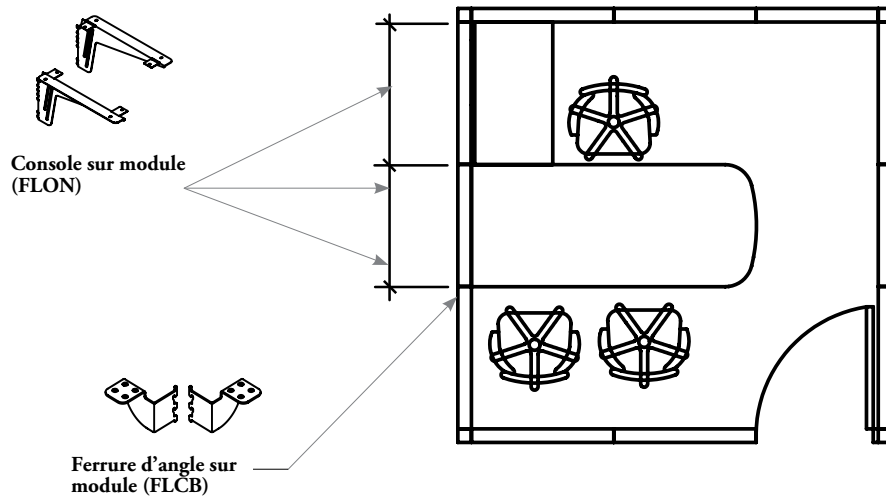

- Les supports de surfaces de travail doivent être installés sur module lorsqu'ils sont utilisés en configuration supportée et semi-supportée.
- Cette disposition permet d'aligner les surfaces de travail avec les intersections des modules de cloison et de prolonger ainsi les lignes verticales dans le plan horizontal.
- Ces supports ne s'utilisent que sur module.

supports hors module

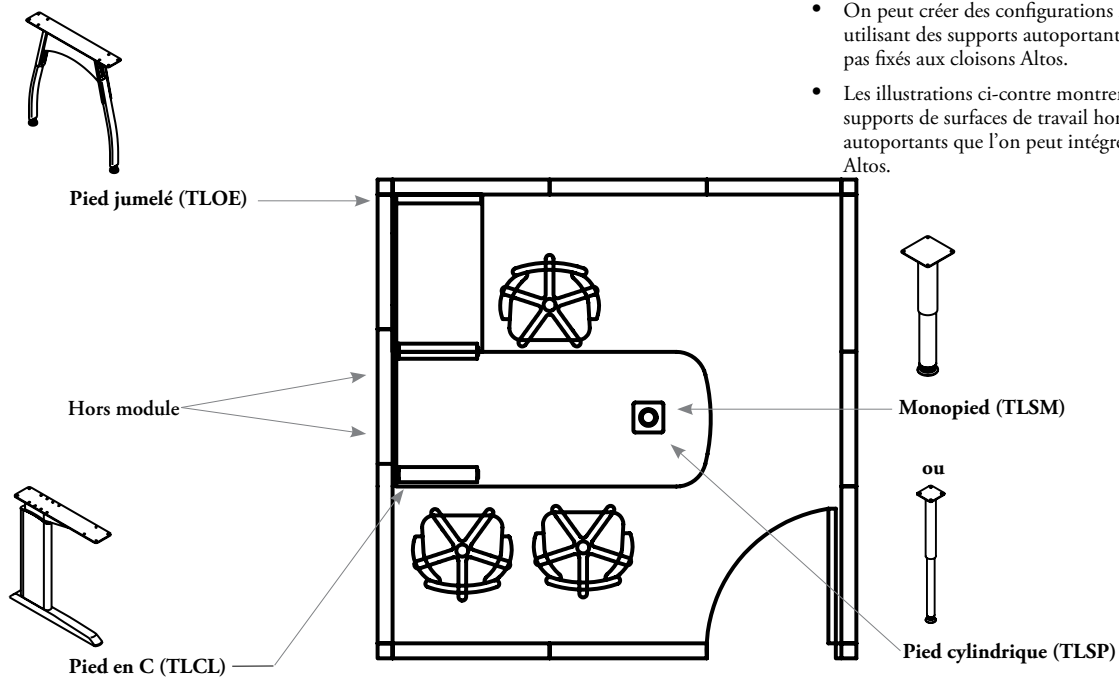

- On peut créer des configurations hors module en utilisant des supports autoportants qui ne sont pas fixés aux cloisons Altos.
- Les illustrations ci-contre montrent les supports de surfaces de travail hors module et autoportants que l'on peut intégrer au système Altos.

aménagements avec supports (suite)

Voici des exemples des supports à utiliser pour le montage type des surfaces de travail.

On doit installer un support à chaque extrémité des surfaces de travail. On utilise aussi un support commun entre deux surfaces de travail adjacentes.

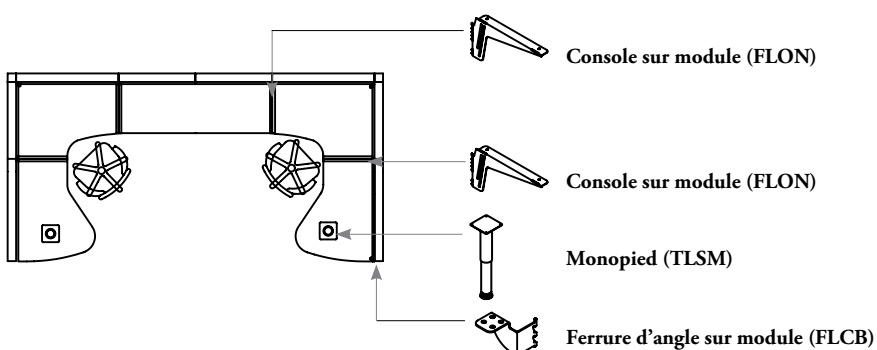
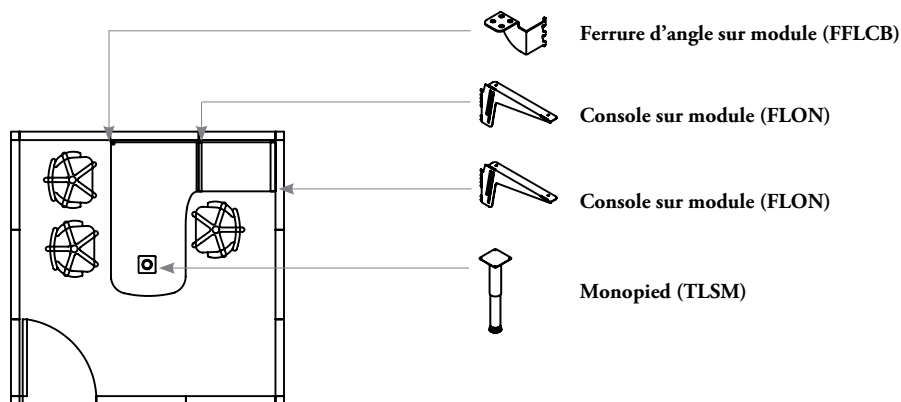

Lorsque les surfaces de travail sont fixées à la cloison, un support doit être employé pour chaque surface de 60 po.

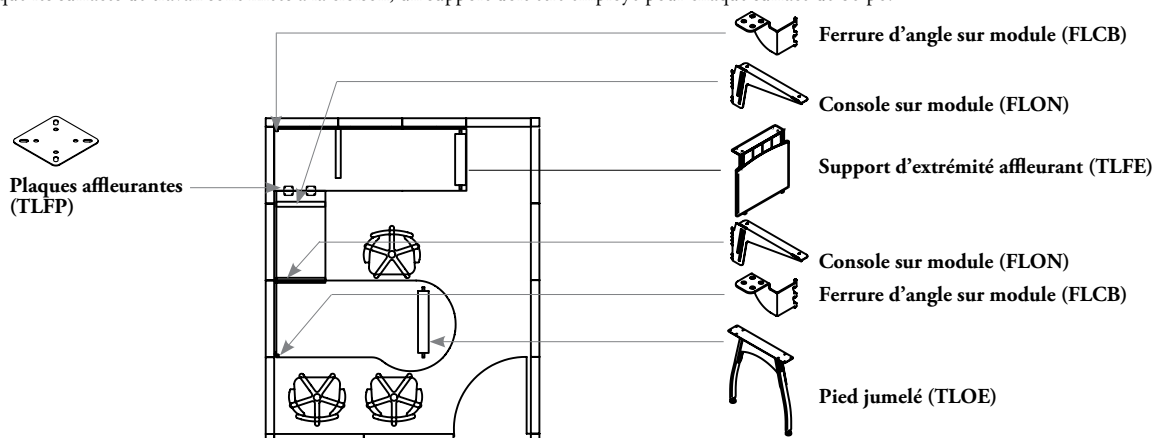

comprendre landscape

comprendre landscape

PRÉSENTATION – LANDSCAPE 174

POSSIBILITÉS D'AMÉNAGEMENT – ESPACE FERMÉ –
LANDSCAPE 175

POSSIBILITÉS D'AMÉNAGEMENT – BUREAU – LANDSCAPE 179

POSSIBILITÉS D'AMÉNAGEMENT – SALLE DE RÉUNION –
LANDSCAPE 180

POSSIBILITÉS D'AMÉNAGEMENT – VITRINE – LANDSCAPE 181

présentation – landscape

Altos Landscape est un système de cloisons architecturales pleine hauteur composées de panneaux qui s'étendent à l'horizontale et d'autres accessoires fonctionnels montés sur cloison. Les cloisons Landscape sont des solutions efficaces, polyvalentes et insonorisantes pour les petits et grands espaces fermés.

- Les panneaux Landscape sont offerts dans un vaste éventail de matériaux de divers degrés de fonctionnalité. Par exemple, les panneaux en métal microperforé et les panneaux insonorisants en tissu punaisable absorbent efficacement le bruit.
- La collection d'accessoires Landscape montés sur cloison comprend des tablettes, des lampes et des rangements, permettant une économie d'espace au sol et multipliant les possibilités d'aménagement.
- La collection comprend également un bureau réglable en hauteur intégré à la cloison pour le travail debout et assis.



Grâce aux grands panneaux horizontaux et aux accessoires intégrés aux cloisons (bureaux, tablettes, lampes et rangements), Altos Landscape maximise l'utilisation de l'espace par l'aménagement en rang d'un plus grand nombre de bureaux.

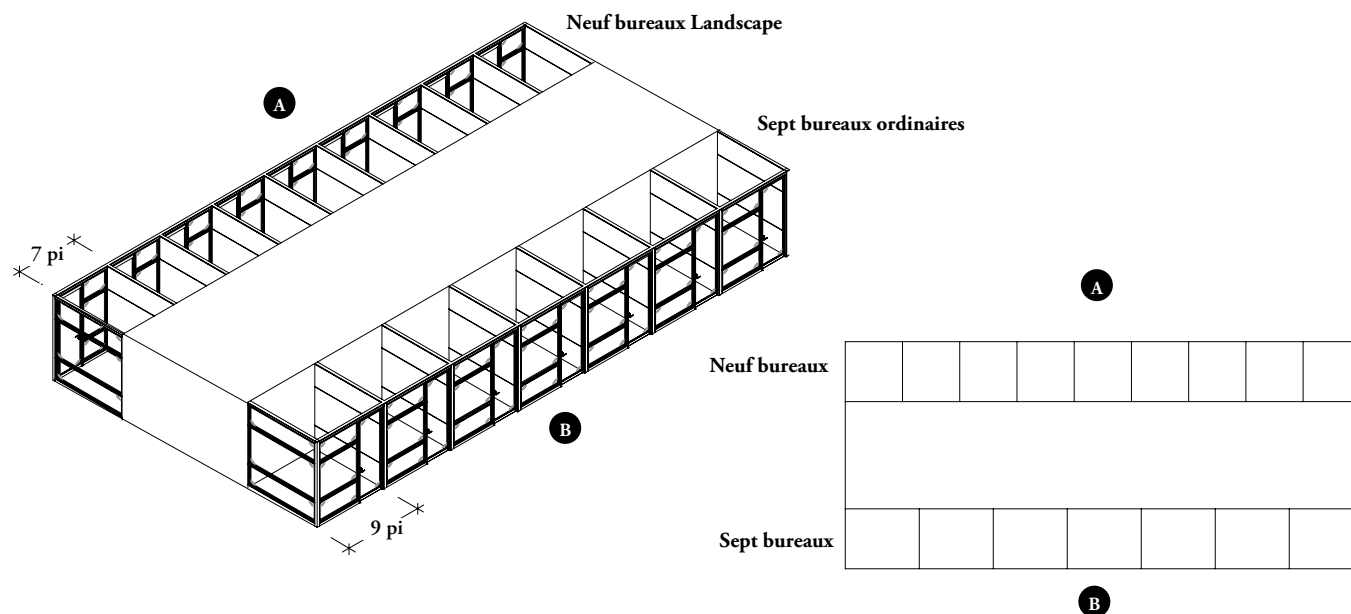

possibilités d'aménagement – espace fermé – landscape

Les panneaux Landscape procurent fonctionnalité et insonorisation efficace aux espaces fermés.

espaces fermés

Les espaces fermés Landscape sont de petites pièces, parfaites pour faire un appel, travailler en équipe de deux ou trois personnes, ou se concentrer sur une tâche individuelle.

- Peuvent accueillir de une à trois personnes, selon la configuration.
- Peuvent avoir une superficie d'aussi peu que 5 pi x 7 pi.

Principales fonctions des espaces fermés

- 1 Travail individuel
- 2 Collaboration
- 3 Vidéoconférence

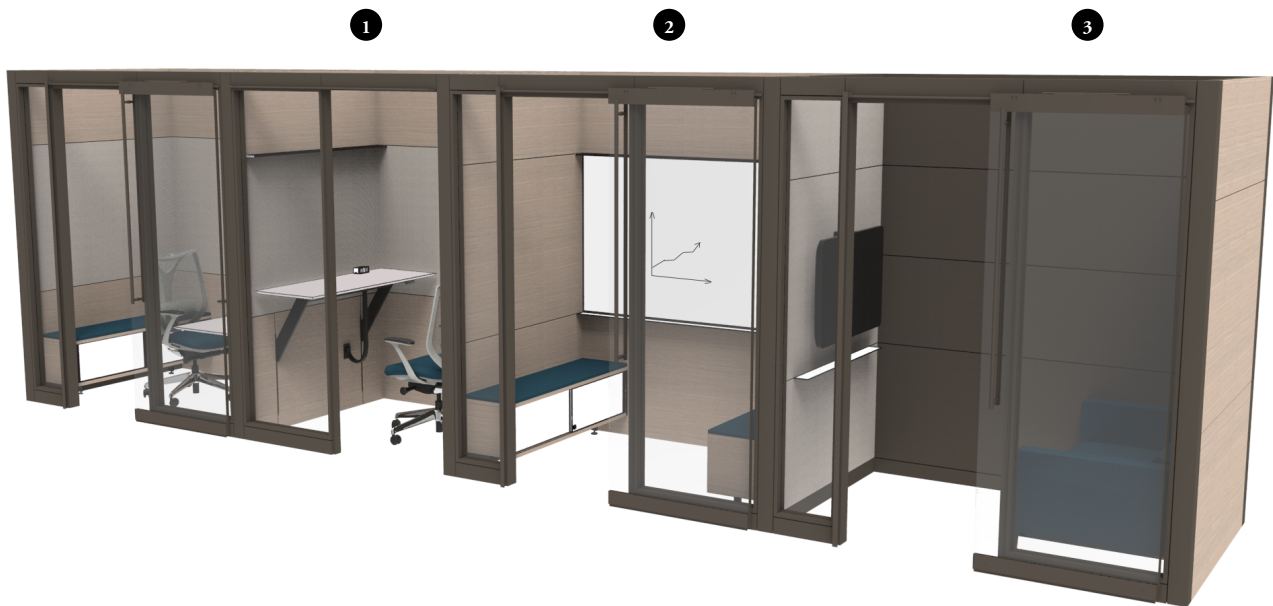

possibilités d'aménagement – espace fermé – landscape (suite)

espaces fermés – travail individuel

- Parfaits pour une personne souhaitant se concentrer sur une tâche.
- Les panneaux insonorisants en tissu punaisable absorbent le bruit et permettent d'afficher des documents.
- Le bureau Altos peut être réglé à une hauteur ergonomique pour une personne en position debout ou assise.

Éléments couramment combinés :

- 1 Bureau réglable en hauteur Landscape
- 2 Panneaux en placage Landscape
- 3 Panneaux insonorisants en tissu punaisable
- 4 Lampe Landscape montée sur cloison

Non illustrés :

Module cubique d'alimentation
Accessoires d'alimentation et de communication



possibilités d'aménagement – espace fermé – landscape (suite)

espaces fermés – collaboration

- Parfaits pour le travail à deux.
- Un tableau blanc peint sur l'envers et muni d'une tablette facilite l'échange d'idées et la planification.
- Une lampe Landscape montée sur cloison peut être ajoutée au-dessus du tableau blanc et munie d'un gradateur pour adapter l'éclairage à la tâche.

Éléments couramment combinés :

- 1 Rangements Landscape montés sur cloison
- 2 Coussin de siège ajusté
- 3 Panneaux en placage Landscape
- 4 Tableau blanc sans cadre
- 5 Tablette pour tableau blanc Landscape
- 6 Lampe Landscape montée sur cloison

Non illustrés :
Accessoires d'alimentation et de communication

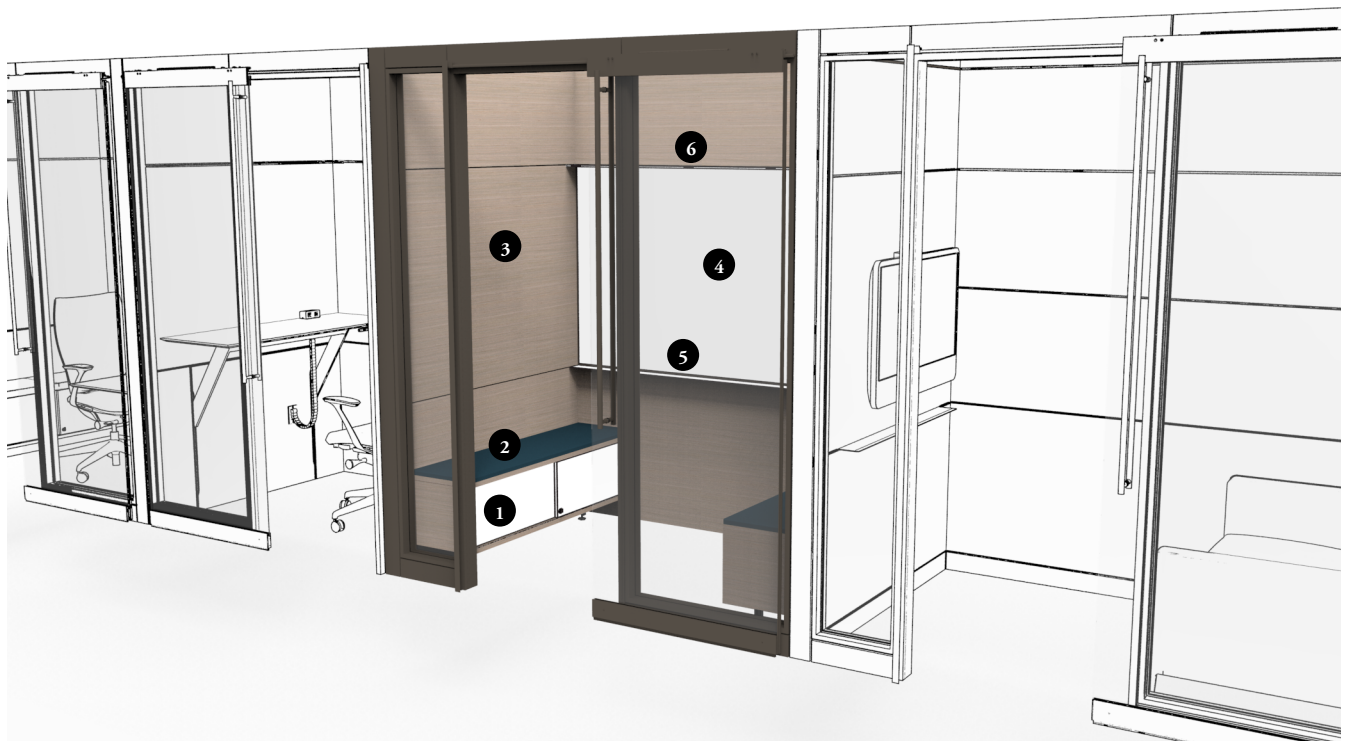

possibilités d'aménagement – espace fermé – landscape (suite)

espaces fermés – vidéoconférence

- Idéals pour une personne en vidéoconférence ou pour un moment de détente.
- Les panneaux en métal microperforé absorbent le bruit et rehaussent le degré d'intimité.
- L'écran et ses accessoires technologiques illustrés ci-dessous conviennent parfaitement aux vidéoconférences.

Communiquer avec un représentant du Service à la clientèle de Teknion pour obtenir tous les renseignements sur l'utilisation d'un écran avec les produits Landscape.

Éléments couramment combinés :

- 1 Panneaux en métal microperforé Landscape
- 2 Panneaux en placage Landscape
- 3 Tablette pour tableau blanc Landscape

Non illustrés :
Accessoires d'alimentation et de communication



possibilités d'aménagement – bureau – landscape

bureaux

- Le format du bureau Landscape intégré à la cloison maximise l'espace sans nuire à l'insonorisation.
- Les bureaux fixes ou réglables en hauteur conviennent à une à trois personnes.
- L'espace de travail peut avoir une superficie d'aussi peu que 7 pi x 9 pi.

Éléments couramment combinés :

- 1 Bureau réglable en hauteur Landscape
- 2 Rangement à porte coulissante Landscape monté sur cloison
- 3 Coussin de siège ajusté
- 4 Lampe Landscape montée sur cloison
- 5 Panneaux insonorisants en tissu punaisable Landscape
- 6 Panneaux en placage Landscape
- 7 Module cubique d'alimentation

Non illustrés :

Passe-fils pour surface de travail

Accessoires d'alimentation et de communication

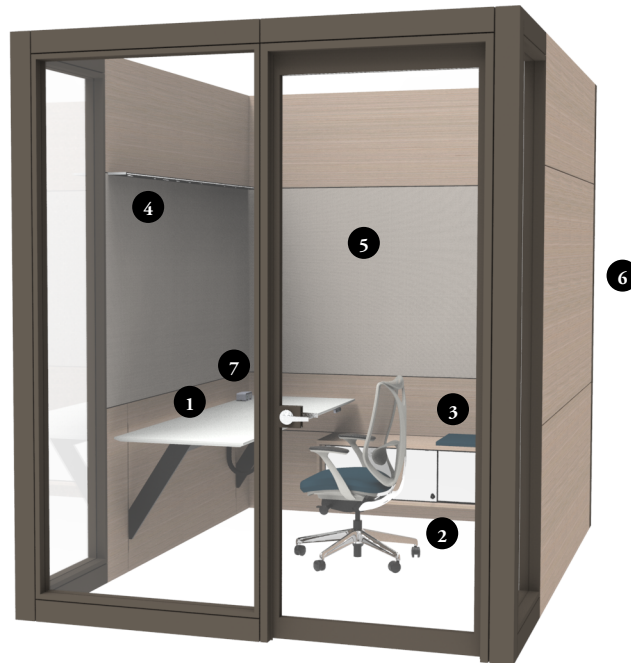

possibilités d'aménagement – salle de réunion – landscape

salles de réunion

- Grandes pièces optimisées pour les réunions, la formation et les événements spéciaux.
- Parfaites pour cinq à douze personnes, selon la configuration.
- Si des tablettes et des lampes y sont montées, les cloisons Landscape ont une longueur maximale de 16 pi.
- Les nombreux panneaux fonctionnels Landscape permettent notamment de laisser pénétrer la lumière, d'insonoriser ou d'isoler; les tableaux blancs et punaisables sont quant à eux pensés pour la planification de projet.
- Le rangement peut aussi dissimuler l'équipement audiovisuel ou servir de banc d'appoint.
- La tablette pour tableau blanc s'installe sur la cloison, sous les écrans et les tableaux blanc.

Éléments couramment combinés :

- 1 Rangements Landscape montés sur cloison
- 2 Tableau blanc Landscape
- 3 Tablette Landscape pour tableau blanc
- 4 Panneaux vitrés simples ou doubles Landscape
- 5 Panneaux en placage Landscape
- 6 Panneaux insonorisants en tissu punaisable

Non illustrés :

Coussin de siège ajusté

Accessoires d'alimentation et de communication

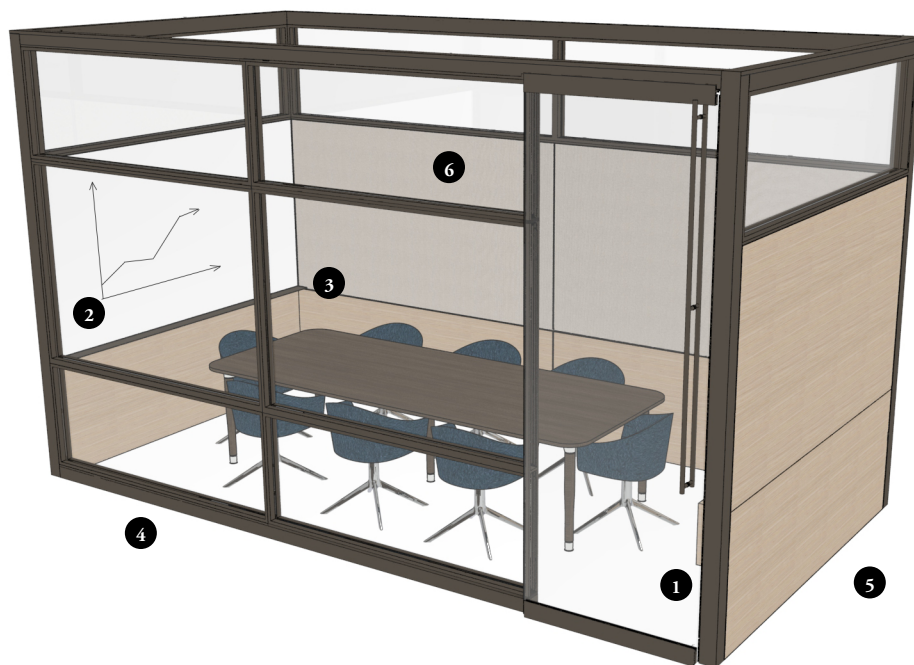

possibilités d'aménagement – vitrine – landscape

vitrites

- Un grand panneau vitré horizontal assure une apparence uniforme sur la longueur.
- Verre simple ou double.
- Se combinent à certaines portes à charnières, pivotantes ou coulissantes Altos.
- Peuvent recevoir les tablettes et lampes Altos.

Éléments couramment combinés :

- 1 Lampe Landscape montée sur cloison
- 2 Panneaux vitrés simples ou doubles Landscape
- 3 Certaines portes à charnières, pivotantes ou coulissantes Altos



landscape – panneaux

landscape – panneaux

COMPRENDRE LES PANNEAUX – LANDSCAPE	185
PRÉSENTATION DES CONFIGURATIONS DE PANNEAUX – LANDSCAPE	186
APERÇU DES CONFIGURATIONS DE PANNEAUX – LANDSCAPE	187
PRÉSENTATION DES CONFIGURATIONS DE PANNEAUX JUSTIFIÉS – LANDSCAPE	188
APERÇU DES CONFIGURATIONS DE PANNEAUX JUSTIFIÉS – LANDSCAPE	189
APERÇU DES PANNEAUX DE BUREAU – LANDSCAPE	190
FINITION DES PANNEAUX – LANDSCAPE	191
COMMANDE DES HAUTEURS DE PANNEAUX – LANDSCAPE	196
AMÉNAGEMENTS AVEC PANNEAUX – LANDSCAPE	197
AMÉNAGEMENTS PLANIFIÉS EN FONCTION DE LA LARGEUR DES PANNEAUX – LANDSCAPE	199
AMÉNAGEMENTS AVEC PANNEAUX INSONORISANTS PUNAISABLES ET PANNEAUX RECOUVERTS DE TISSU – LANDSCAPE	200
PANNEAUX VITRÉS AU-DESSUS DE 84 PO DE HAUTEUR – LANDSCAPE	201
AMÉNAGEMENTS AVEC PANNEAUX VITRÉS AU-DESSUS DE 84 PO DE HAUTEUR – LANDSCAPE	202
APERÇU DU PANNEAU DE JONCTION – LANDSCAPE	204
APERÇU DE L'ENSEMBLE DE PANNEAUX EN ALUMINIUM – LANDSCAPE	205

comprendre les panneaux – landscape

Les panneaux Landscape peuvent être aménagés selon six configurations de diverses hauteurs de référence.

Le tableau suivant indique les configurations Landscape possibles.

Cloison de service standard

- Hauteurs de référence de 36 po et 84 po, comme les cloisons Portrait.
- Peut recevoir une lampe ou une tablette.
- Panneaux de base et de plafond de 4 po de hauteur.

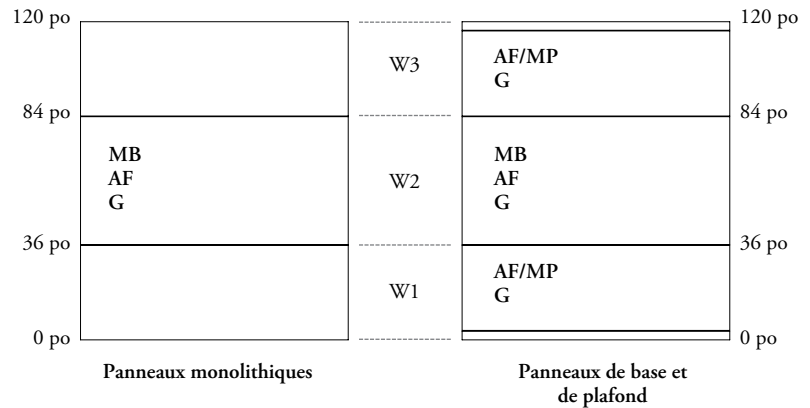

Cloison de service pour éclairage

- Peut recevoir une lampe ou une tablette.
- Hauteurs de référence de 36 po, 60 po et 84 po.
- Panneaux de base et de plafond de 4 po de hauteur.

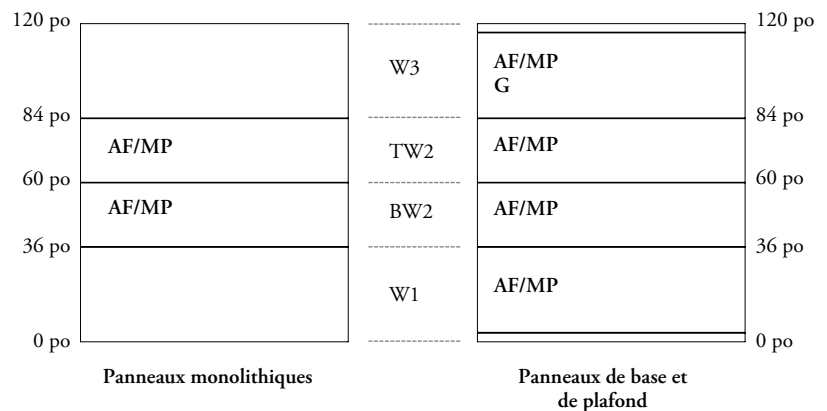

Cloison de service pour rangement

- Peut recevoir un rangement, une lampe ou une tablette.
- Hauteurs de référence de 21 po, 36 po et 84 po.
- Panneaux de base et de plafond de 4 po de hauteur.

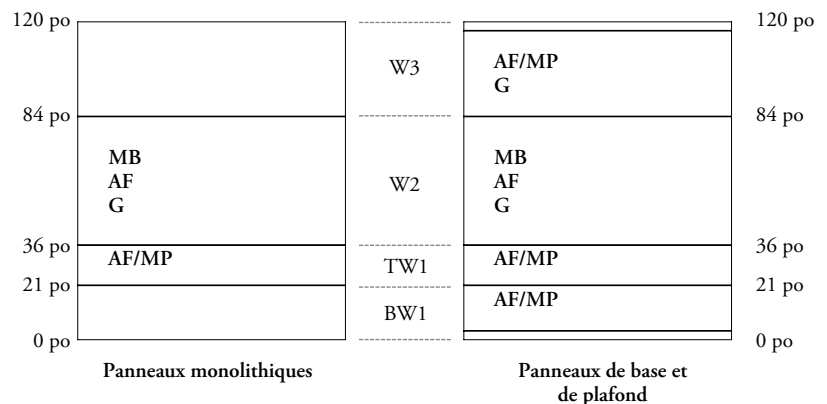

Légende

code	description	largeurs
S	Placage (offert sur tous les panneaux)	12 po à 120 po
FW	Recouvert de tissu (offert sur tous les panneaux)	12 po à 120 po
MB	Tableau blanc avec cadre	12 po à 118 po
MB	Tableau blanc sans cadre	12 po à 96 po
AF	Tissu punaisable insonorisant	12 po à 120 po
MP	Métal microperforé	12 po à 96 po
G	Verre	12 po à 96 po

présentation des configurations de panneaux – landscape

Les panneaux servent à créer les surfaces des cloisons Altos et se combinent en six configurations.

- Les panneaux sont offerts en diverses finitions de placage et de vitrage selon la configuration de cloison choisie.
- Les configurations sont composées de panneaux et de châssis, et finissent les deux côtés d'une cloison.
- Les deux côtés d'une cloison Landscape peuvent avoir une configuration différente.
- Certains panneaux en placage ou recouverts de tissu sont offerts avec découpes pour modules d'alimentation/communication.
- Les cloisons doivent occuper toute la hauteur, du plancher au plafond.
- Les panneaux insonorisants ne peuvent pas servir à la base ni au sommet d'une cloison, ni aux niveaux WM1 et WM3. Pour de telles applications, utiliser plutôt un panneau recouvert de tissu.
- Les panneaux de base et de plafond Landscape font 4 po de hauteur.
- Certains panneaux Landscape sont offerts en largeurs de 12 po à 120 po, par intervalles de 1/8 po.

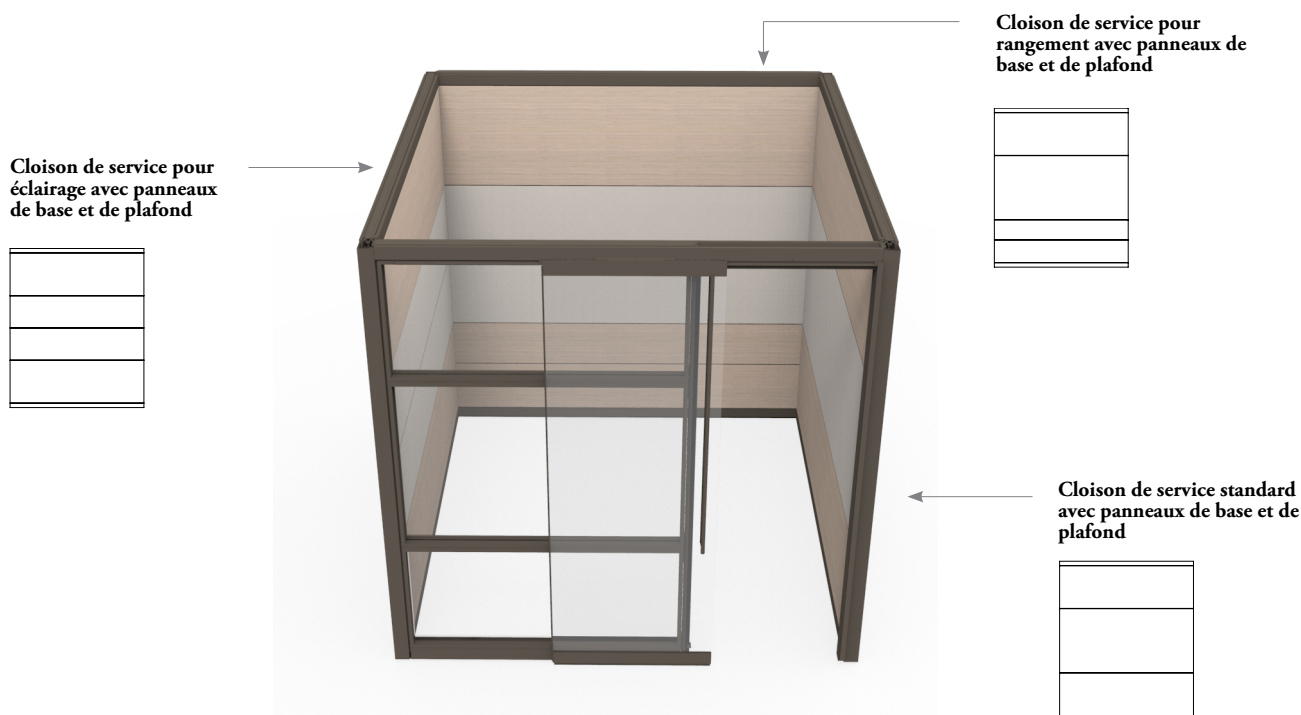

Altos Landscape peut être combiné à certains produits Altos Portrait pour former une cloison complète. Pour en savoir plus sur ces produits, consulter la section portant sur Altos Portrait.

Aussi offertes, mais non illustrées :

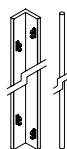

Garniture d'angle – deux cloisons à 90° (FKCN90)

Cette garniture pleine hauteur est utilisée lorsque deux cloisons sont raccordées à 90°.

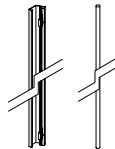

Garniture d'angle – deux cloisons à 120° (FKCN120)

Cette garniture pleine hauteur est utilisée lorsque deux cloisons sont raccordées à 120°.



Garniture d'angle – deux cloisons à 135° (FKCN132)

Cette garniture pleine hauteur est utilisée lorsque deux cloisons sont raccordées à 135°.

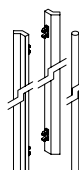

Garniture d'angle – trois cloisons à 135° (FKCN133)

Cette garniture pleine hauteur est utilisée lorsque trois cloisons sont raccordées à 135°.

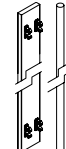



Garniture d'angle – trois cloisons à 180° (FKCN180)

Cette garniture pleine hauteur est utilisée lorsque trois cloisons sont raccordées à 180°.

aperçu des configurations de panneaux – landscape

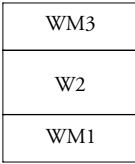
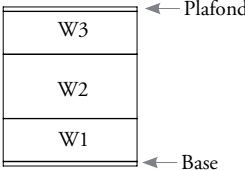
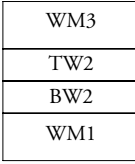
Altos Landscape comporte des tableaux blancs ainsi que des panneaux en placage, vitrés, recouverts de tissu, insonorisants en tissu punaisable et insonorisants en métal microperforé. Tous peuvent être remplacés par d'autres types de panneaux après l'installation sans qu'il soit nécessaire de modifier la structure interne de la cloison.

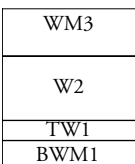
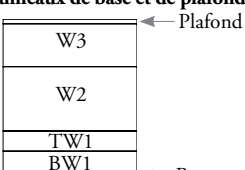
Aménagement Landscape	Panneaux offerts
<p>Cloison de service standard avec panneaux monolithiques</p> 	<ul style="list-style-type: none"> • WM3 FLWM3 et FLRWM3 font de 12 po à 36 po de hauteur, par intervalles de 1 po, en fonction de la hauteur du plafond. • W2 FLW2, FLRW2, FLATW2, FLMWN, FLMMF, FLGC et FLGD font 48 po de hauteur. • WM1 FLWM1 et FLRWM1 font 36 po de hauteur.
<p>Cloison de service standard avec panneaux de base et de plafond</p> 	<ul style="list-style-type: none"> • Plafond FLC fait 4 po de hauteur et peut être en placage, vitré, recouvert de tissu, anodisé ou peint. • W3 FLW3, FLRW3, FLATW3, FLMPW3, FLMBW3, FLGC et FLGD font de 12 po à 32 po de hauteur, par intervalles de 1 po, en fonction de la hauteur du plafond. • W2 FLW2, FLRW2, FLATW2, FLMWN, FLMMF, FLGC et FLGD font 48 po de hauteur. • W1 FLW1, FLRW1, FLATW1, FLMPW1, FLMBW1, FLGC et FLGD font 32 po de hauteur. • Base FLB fait 4 po de hauteur et peut être en placage, recouvert de tissu, anodisé ou peint.
<p>Cloison de service pour éclairage avec panneaux monolithiques</p> 	<ul style="list-style-type: none"> • WM3 FLWM3 et FLRWM3 font de 12 po à 36 po de hauteur, par intervalles de 1 po, en fonction de la hauteur du plafond. • TW2 FLTW2, FLRTW2, FLATTW2, FLMPW2 et FLMBTW2 font 24 po de hauteur. • BW2 FLBW2, FLRBW2, FLATBW2, FLMPBW2 et FLMBBW2 font 24 po de hauteur. • WM1 FLWM1 et FLRWM1 font 36 po de hauteur.
<p>Cloison de service pour éclairage avec panneaux de base et de plafond</p> 	<ul style="list-style-type: none"> • Plafond FLC fait 4 po de hauteur et peut être en placage, recouvert de tissu, anodisé ou peint. • W3 FLW3, FLRW3, FLATW3, FLMPW3, FLMBW3, FLGC et FLGD font de 12 po à 32 po de hauteur, par intervalles de 1 po, en fonction de la hauteur du plafond. • TW2 FLTW2, FLRTW2, FLATTW2, FLMPW2 et FLMBTW2 font 24 po de hauteur. • BW2 FLBW2, FLRBW2, FLATBW2, FLMPBW2 et FLMBBW2 font 24 po de hauteur. • W1 FLW1, FLRW1, FLATW1, FLMPW1, FLMBW1, FLGC et FLGD font 32 po de hauteur. • Base FLB fait 4 po de hauteur et peut être en placage, recouvert de tissu, anodisé ou peint.
<p>Cloison de service pour rangement avec panneaux monolithiques</p> 	<ul style="list-style-type: none"> • WM3 FLWM3 et FLRWM3 font de 12 po à 36 po de hauteur, par intervalles de 1 po, en fonction de la hauteur du plafond. • W2 FLW2, FLRW2, FLATW2, FLMWN, FLMMF, FLGC et FLGD font 48 po de hauteur. • TW1 FLTW1, FLRTW1, FLATTW1, FLMPW1 et FLMBTW1 font 15 po de hauteur. • BWM1 FLBWM1 et FLRBWM1 font 21 po de hauteur.
<p>Cloison de service pour rangement avec panneaux de base et de plafond</p> 	<ul style="list-style-type: none"> • Plafond FLC fait 4 po de hauteur et peut être en placage, recouvert de tissu, anodisé ou peint. • W3 FLW3, FLRW3, FLATW3, FLMPW3, FLMBW3, FLGC et FLGD font de 12 po à 32 po de hauteur, par intervalles de 1 po, en fonction de la hauteur du plafond. • W2 FLW2, FLRW2, FLATW2, FLMWN, FLMMF, FLGC et FLGD font 48 po de hauteur. • TW1 FLTW1, FLRTW1, FLATTW1, FLMPW1 et FLMBTW1 font 15 po de hauteur. • BW1 FLBW1, FLRBW1, FLATBW1, FLMPBW1 et FLMBBW1 font 17 po de hauteur. • Base FLB fait 4 po de hauteur et peut être en placage, recouvert de tissu, anodisé ou peint.

présentation des configurations de panneaux justifiés – landscape

Les panneaux justifiés Landscape s'utilisent avec un bureau Landscape justifié à gauche ou à droite sur la cloison. Ils s'installent aux niveaux W2 et W3 ainsi qu'à la base et au plafond.

Lorsqu'un bureau est justifié à gauche ou à droite sur une cloison, les panneaux supérieurs doivent être justifiés également pour éviter toute interférence avec le châssis de bureau Landscape (FLDF). Il n'est pas nécessaire d'installer un panneau justifié au niveau W1. Pour en savoir plus, consulter la section *Renseignements préliminaires sur les panneaux de bureau*.

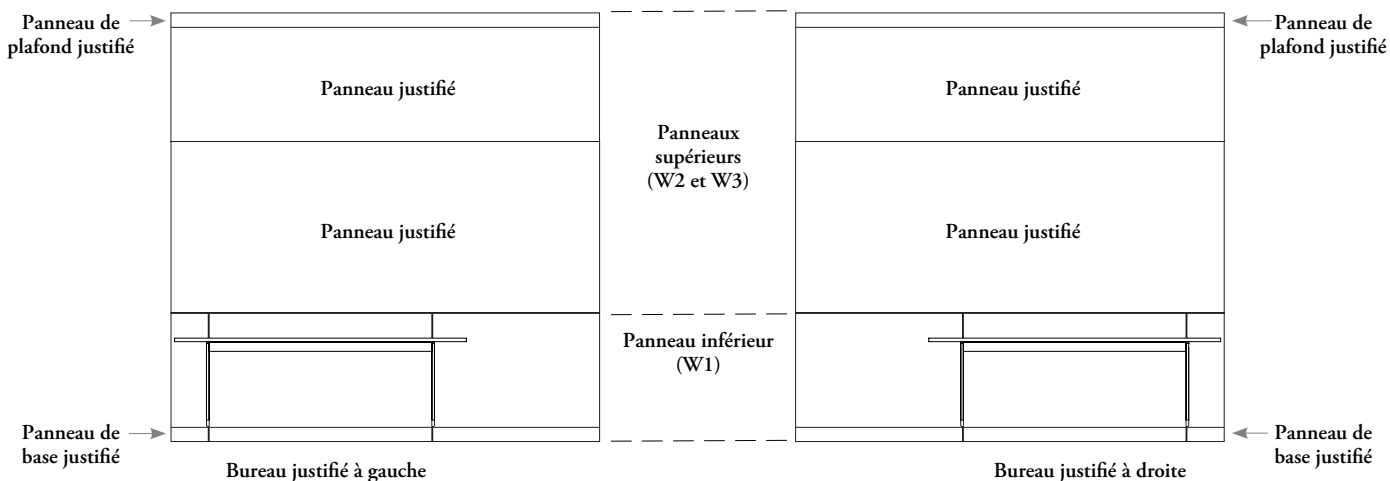

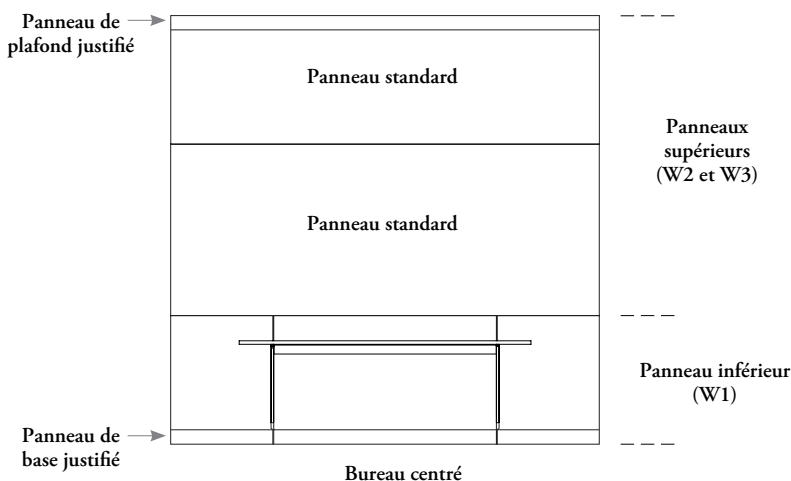

Lorsqu'un bureau est centré sur la cloison, des panneaux standard Landscape sont utilisés au-dessus du bureau, mais les panneaux de base et de plafond doivent être justifiés.



aperçu des configurations de panneaux justifiés – landscape

Altos Landscape comporte divers panneaux justifiés : tableaux blancs et panneaux en placage, vitrés, recouverts de tissu, insonorisants en tissu punaisable et insonorisants en métal microperforé. Tous s'utilisent avec un bureau et peuvent être remplacés par d'autres types de panneaux justifiés après l'installation sans qu'il soit nécessaire de modifier la structure interne de la cloison.

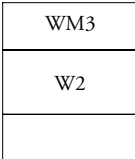
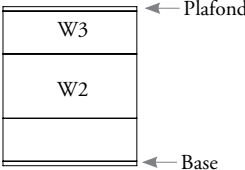
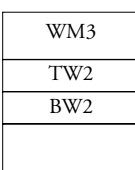
Les panneaux justifiés ne peuvent pas être installés aux niveaux W1 ou WM1 ou sur une cloison de service pour rangement.

Aménagement Landscape	Panneaux offerts
<p>Cloison de service standard avec panneaux monolithiques</p> 	<ul style="list-style-type: none"> • WM3 FLJWM3 et FLJRWM3 font de 12 po à 36 po de hauteur, par intervalles de 1 po, en fonction de la hauteur du plafond. • W2 FLJW2, FLJRW2, FLJATW2, FLJMWN et FLJMWF font 48 po de hauteur.
<p>Cloison de service standard avec panneaux de base et de plafond</p> 	<ul style="list-style-type: none"> • Plafond FLJC fait 4 po de hauteur et peut être en placage, recouvert de tissu, anodisé ou peint. • W3 FLJW3, FLJRW3, FLJATW3, FLJMPW3 et FLJMBW3 font de 12 po à 32 po de hauteur, par intervalles de 1 po, en fonction de la hauteur du plafond. • W2 FLJW2, FLJRW2, FLJATW2, FLJMWN et FLJMWF font 48 po de hauteur. • Base FLJB fait 4 po de hauteur et peut être en placage, recouvert de tissu, anodisé ou peint.
<p>Cloison de service pour éclairage avec panneaux monolithiques</p> 	<ul style="list-style-type: none"> • WM3 FLJWM3 et FLJRWM3 font de 12 po à 32 po de hauteur, par intervalles de 1 po, en fonction de la hauteur du plafond. • TW2 FLJTW2, FLJRTW2, FLJATTW2, FLJMPTW2 et FLJMBTW2 font 24 po de hauteur. • BW2 FLJBW2, FLJRBW2, FLJATBW2, FLJMPBW2 et FLJMBBW2 font 24 po de hauteur.
<p>Cloison de service pour éclairage avec panneaux de base et de plafond</p> 	<ul style="list-style-type: none"> • Plafond FLJC fait 4 po de hauteur et peut être en placage, recouvert de tissu, anodisé ou peint. • W3 FLW3, FLRW3, FLATW3, FLMPW3, FLMBW3, FLGC et FLGD font de 12 po à 32 po de hauteur, par intervalles de 1 po, en fonction de la hauteur du plafond. • TW2 FLJTW2, FLJRTW2, FLJATTW2, FLJMPTW2 et FLJMBTW2 font 24 po de hauteur. • BW2 FLJBW2, FLJRBW2, FLJATBW2, FLJMPBW2 et FLJMBBW2 font 24 po de hauteur. • Base FLJB fait 4 po de hauteur et peut être en placage, recouvert de tissu, anodisé ou peint.

aperçu des panneaux de bureau – landscape

Les panneaux de bureau Landscape servent à raccorder un bureau fixe ou réglable en hauteur au châssis de la cloison et donnent accès aux accessoires électriques pour bureau. Ils sont compatibles avec les panneaux standard et justifiés.

- Le bureau peut être au centre de la cloison ou justifié à gauche ou à droite.
- Les panneaux de bureau sont installés aux niveaux W1 et WM1 seulement.
- Ils sont en placage.
- Aucune découpe pour module d'alimentation/communication ne peut y être pratiquée.

Panneau de bureau fixe Landscape

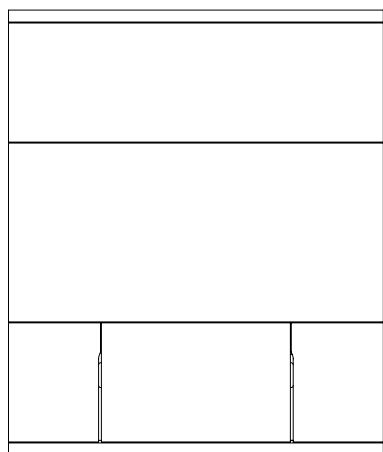

Panneaux de bureau fixe Landscape (FLDFW1 et FLDFWM1)

- Pour bureau fixe de 29 po ou 42 po de hauteur.
- Sur l'illustration, le panneau de bureau est utilisé avec un panneau de base.

Panneau de bureau réglable en hauteur Landscape

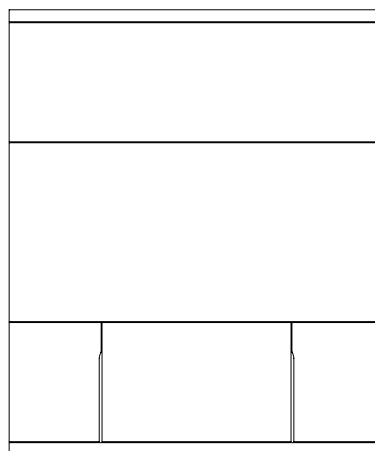

Panneaux de bureau réglable en hauteur (FLDHW1 et FLDHWM1)

- Pour bureau réglable à une hauteur de 28 po à 44 po.
- Sur l'illustration, le panneau de bureau est utilisé avec un panneau de base.

finition des panneaux – landscape

Panneaux en placage

- Largeur nominale de 12 po à 120 po, par intervalles de 1/8 po.
- Offerts en stratifiés pour panneaux et en placages Flintwood.
- Offerts pour les panneaux de base et de plafond de 4 po de hauteur.
- Possibilité d'intégrer des boîtes et interrupteurs électriques.
- Le fil du bois est horizontal pour les panneaux Landscape.

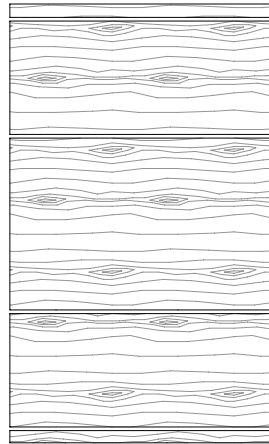

Fil du bois de panneaux avec finition Flintwood Cathedral

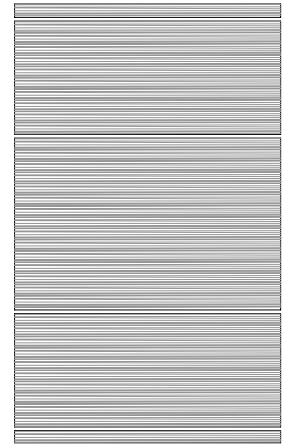

Fil du bois de panneaux avec finition Flintwood standard

Panneaux recouverts de tissu

- Largeur nominale de 12 po à 120 po, par intervalles de 1/8 po.
- Recouvrement de tissu sans cadre.
- Offerts pour les panneaux de base et de plafond de 4 po de hauteur.
- Possibilité d'intégrer des boîtes et interrupteurs électriques.
- Offerts avec une sélection de tissus pour panneaux.
- Tissus de recouvrement non compatibles.
- Le motif du tissu est dans le sens de la chaîne.

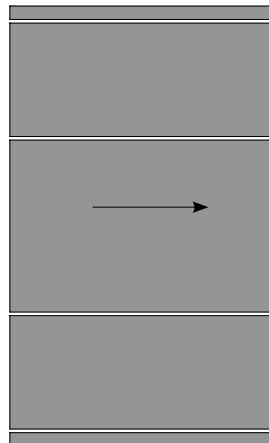

Panneau recouvert de tissu dont le motif est dans le sens de la chaîne

Tableaux blancs avec cadre

- Largeur nominale de 12 po à 118 po, par intervalles de 1/8 po.
- Aimantés ou non.
- Finitions du châssis :
 - Anodisée
 - Peinte
 - Soft Black
 - Platinum
 - Warm Nickel
 - Mulled Wine
 - Boreal
 - Ocean Abyss
- S'installent uniquement au niveau W2 d'une cloison de service standard ou pour rangement.
- Il n'est pas possible d'y intégrer des boîtes ni des interrupteurs électriques.
- Il est recommandé d'utiliser des aimants à base de terres rares N42 avec les tableaux blancs vitrés.

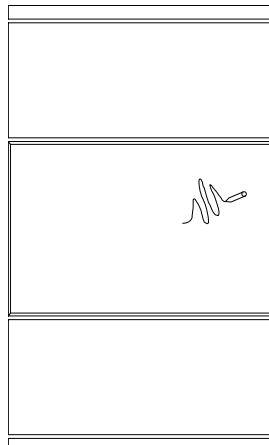

finitions des panneaux – landscape (suite)

Tableaux blancs sans cadre

- Largeur de 12 po à 96 po, par intervalles de 1/8 po.
- Aimantés.
- S'installent uniquement au niveau W2 d'une cloison de service standard ou pour rangement.
- Il n'est pas possible d'y intégrer des boîtes ni des interrupteurs électriques.
- Il est recommandé d'utiliser des aimants à base de terres rares N42 avec les tableaux blancs vitrés.

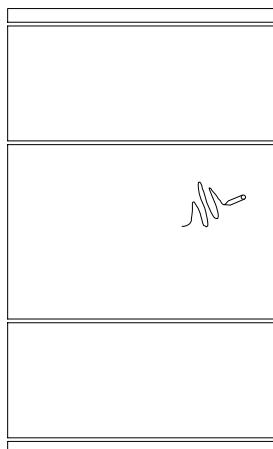

Panneaux insonorisants punaisables

- Panneaux hautement insonorisants recouverts de tissu servant à réduire le bruit dans un espace.
- Hauteur de 48 po et largeur nominale de 12 po à 120 po, par intervalles de 1/8 po.
- Recouvrement de tissu sans cadre.
- Il n'est pas possible d'y intégrer des boîtes et interrupteurs électriques.
- Tissus pour panneaux sélectionnés.
- Tissus de recouvrement non compatibles.
- **Non offerts** pour les panneaux de base et de plafond.
- Le motif du tissu est dans le sens de la chaîne.
- On peut utiliser un envers en métal en option pour améliorer l'indice de transmission du son.

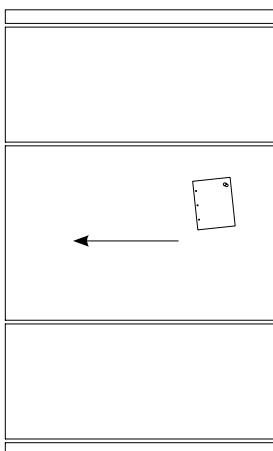

Panneau insonorisant punaisable dont le motif est dans le sens de la chaîne

Panneaux insonorisants en métal microperforé

- Panneaux en métal punaisable hautement insonorisants servant à réduire le bruit dans un espace.
- Largeur nominale 12 po à 96 po, par intervalles de 1 po.
- Aimantés.
- Il n'est pas possible d'y intégrer des boîtes et interrupteurs électriques.
- Offerts dans les finitions peintes suivantes :
 - Soft Black
 - Platinum
 - Warm Nickel
 - Mulled Wine
 - Boreal
 - Ocean Abyss
- On peut utiliser un envers en métal en option pour améliorer l'indice de transmission du son.

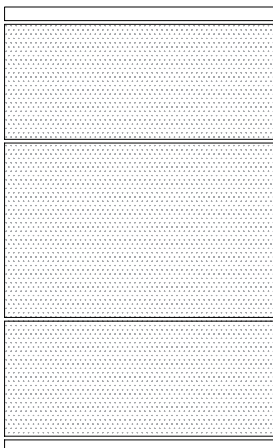

finitions des panneaux – landscape (suite)

Panneau vitré – simple

- Verre de 6 mm
- Profil carré
- Hauteur de 12 po à 48 po, par intervalles de 1 po
- Largeur nominale de 12 po à 96 po, par intervalles de 1/8 po
- Verre : Trempé ou laminé
 - Finition du verre trempé : Transparent
 - Finition du verre laminé : Transparent, 80 % Cool White, 65 % White
- Finitions du châssis :
 - Anodisé
 - Peint
- Il n'est pas possible d'y intégrer des boîtes d'alimentation et des interrupteurs.

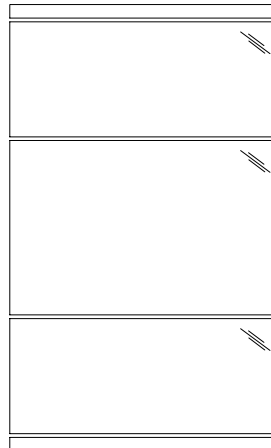

Section d'un panneau vitré à profil carré

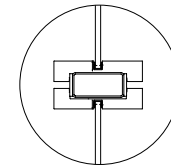

Vitrage simple

Panneau vitré – double

- Verre double de 6 mm
- Profil carré
- Hauteur de 12 po à 48 po, par intervalles de 1 po
- Largeur nominale de 12 po à 96 po, par intervalles de 1/8 po
- Verre trempé
 - Option de verre trempé :
 - Deux vitres en verre trempé
 - Finition du verre : Transparent, céramique frittée
 - Lorsqu'on commande un vitrage transparent, les deux vitres sont transparentes.
 - Lorsqu'on commande un vitrage en céramique frittée, cette finition ne s'applique qu'à la vitre extérieure; la vitre intérieure est transparente.
- Finitions du châssis :
 - Anodisé
 - Peint
- Il n'est pas possible d'y intégrer des boîtes d'alimentation et des interrupteurs.

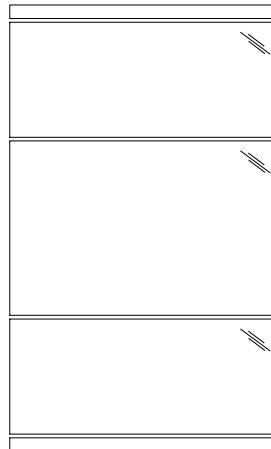

Section d'un panneau vitré à profil carré

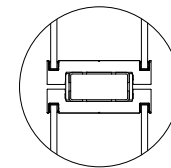

Vitrage double

finitions des panneaux – landscape (suite)

Les finitions suivantes sont offertes avec les panneaux Altos Landscape.

panneaux en aluminium

- Offerts pour les panneaux de base et de plafond de 4 po de hauteur.
- Offerts pour la plupart des raccords d'angle droits et articulés.
- S'appliquent à l'ensemble de panneaux en aluminium Landscape (FLFK).
- Assortis avec le châssis des tableaux blancs avec cadre et des panneaux vitrés.
- Anodisé clair ou peint :
 - Ebony
 - Graphite
 - Anthracite
 - Sepia Bronze
 - Burnished Bronze
 - Titanium Grey
 - Gilded Ash
 - Very White

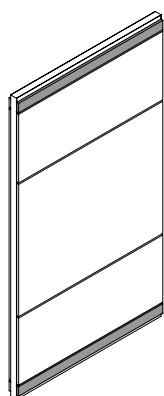

Panneau de base et de plafond de 4 po

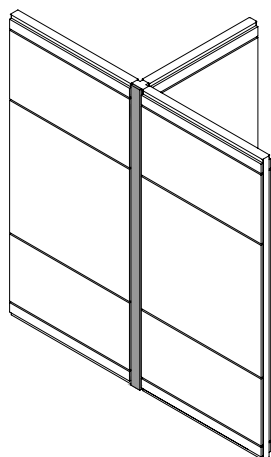

Trois cloisons à 180°

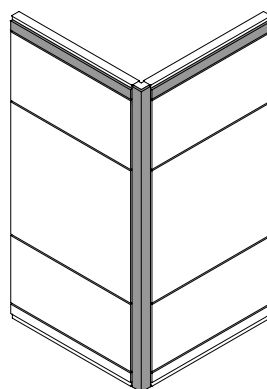

Deux cloisons 90°

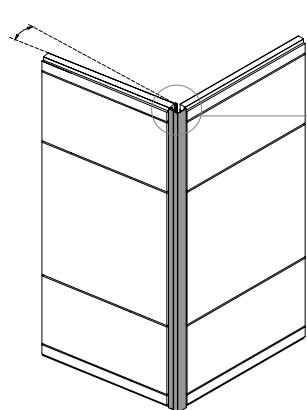

Raccord articulé

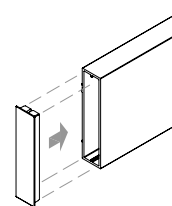
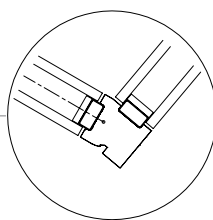

Aluminium

- Lorsqu'un panneau de base ou de plafond en aluminium est commandé, le capuchon en plastique est agencé à la couleur du panneau.

finitions des panneaux – landscape (suite)

fil du bois et sens du tissu

Il est possible de placer côte à côte des panneaux Portrait et Landscape en placage ou en tissu, mais ce n'est pas recommandé puisque le fil du bois et le sens du tissu sont différents. Un montant Landscape/Portrait (FLKVP) doit être utilisé pour assurer la transition entre les châssis Landscape et Portrait.

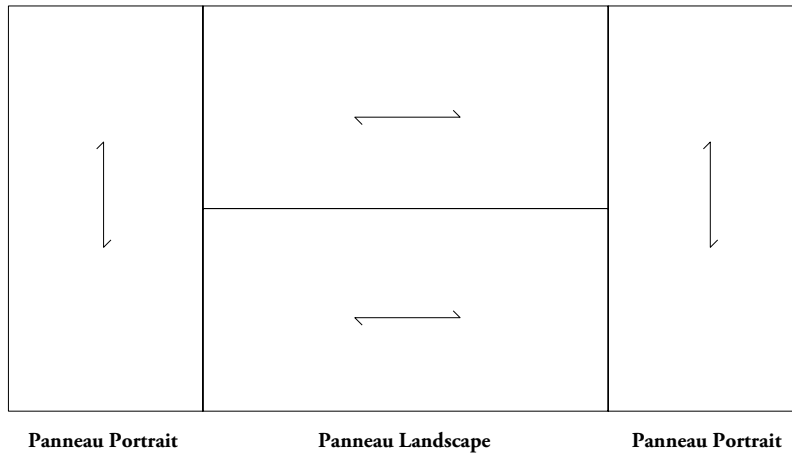

Lorsque des garnitures verticales sont utilisées avec des panneaux Landscape, le fil du bois des garnitures est vertical, et celui des panneaux, horizontal.

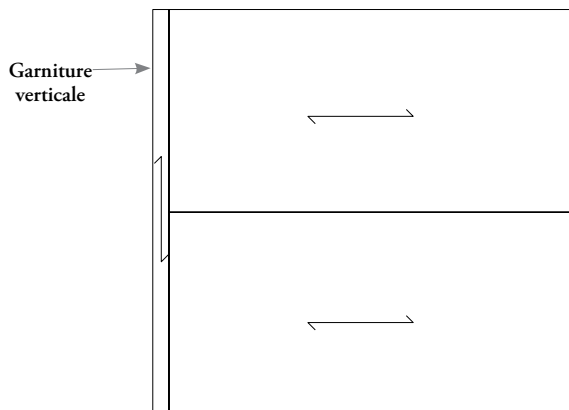

← → Fil du bois / sens du tissu

commande des hauteurs de panneaux – landscape

panneaux de base et de plafond d'une hauteur de 4 po seulement (FLB, FLC, FLRB, FLRC, FLJB, FLJC, FLJRB, FLJRC), pour cloison de service avec panneaux de base et de plafond

- En partant de la hauteur du plafond (CH), calculer la hauteur de X po pour une configuration de cloison donnée (M1, F1, S1, S2, SM1, SM2, W1, W2, W3, WM1, WM3).
- Vérifier si la hauteur de X po calculée est comprise dans la plage de hauteurs du panneau.

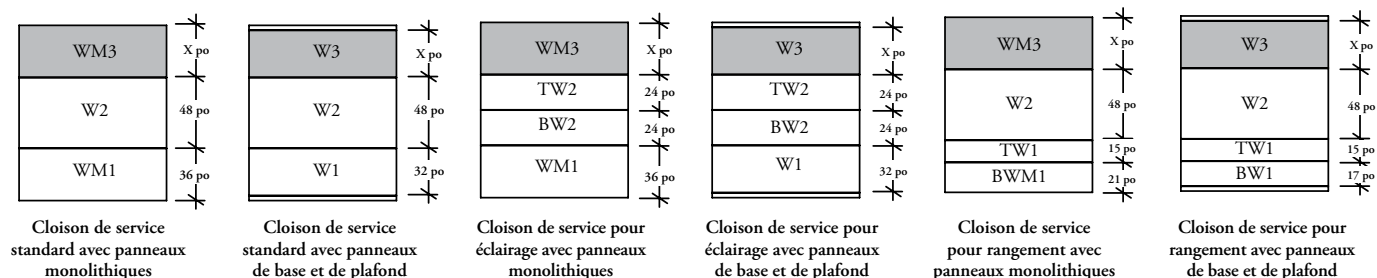

Code de produit	Description du panneau	W1	W2	W3	WM1	WM3	BW1	TW1	BW2	TW2	BWM1			
		Calcul de la hauteur du panneau (en pouces)												
		32	48	X po= CH-88	36	X po= CH-84	17	15	24	24	21			
Plage de hauteurs du panneau (en pouces)														
FL_	Placage	32	48	8 à 32	36	8 à 32	17	15	24	24	21			
FLR_	Recouvert de tissu													
FLAT_	Insonorisant punaisable		s.o.											
FLMP_	Insonorisant en métal microperforé													
FLMB	Envers en métal	s.o.	48	s.o.	s.o.	s.o.	s.o.	s.o.	s.o.	s.o.				
FLMWN_	Tableau d'écriture sans cadre													
FLMMF_	Tableau d'écriture avec cadre													
FLGC_	Vitrage simple	12 à 48			36	s.o.	s.o.	s.o.	s.o.	s.o.	s.o.			
FLGD_	Vitrage double													
FLDF_	Bureau fixe	32	s.o.	s.o.	36	s.o.	s.o.	s.o.	s.o.	s.o.	s.o.			
FLDH_	Bureau réglable en hauteur													
FLJ_	Justifié, en placage	s.o.	48	8 à 32	s.o.	8 à 36	s.o.	s.o.	24	24	s.o.			
FLJR_	Justifié, recouvert de tissu													
FLJAT_	Justifié, insonorisant punaisable		s.o.											
FLJMP_	Justifié, microperforé													
FLMB_	Justifié, envers en métal		48		s.o.	s.o.			s.o.	s.o.		s.o.	s.o.	s.o.
FLJMWN_	Justifié, tableau d'écriture sans cadre													
FLJMMF_	Justifié, tableau d'écriture avec cadre													

La plage de hauteurs du panneau en aluminium (FLFK) est de 96 po à 120 po – cloison monolithique seulement.

aménagement avec panneaux – landscape

Les modules d'alimentation/communication Landscape peuvent être à deux hauteurs : à 15 po du sol ou à 33 po (hauteur du plan de travail).

- S'il faut installer des modules d'alimentation/communication dans des cloisons, commander des panneaux avec découpes.
- Toutes les découpes sont situées à droite de l'axe médian, sur le devant des panneaux, pour que l'on puisse installer un module d'alimentation/communication de chaque côté de la cloison.
- Un interrupteur d'éclairage (ELS) peut être installé sur un panneau en placage ou recouvert de tissu. Pour en savoir plus sur l'interrupteur, consulter la section *Électricité, éclairage et communications*.
- Les modules d'alimentation/communication ne peuvent pas être installés sur un panneau insonorisant punaisable, un panneau en métal microperforé, un tableau blanc ni un panneau vitré.

aménagement avec modules d'alimentation/communication

Découpe verticale à 15 po de hauteur

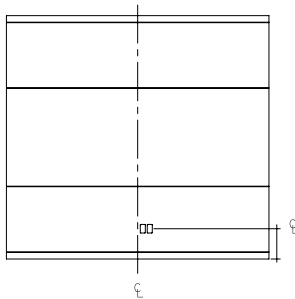

À 15 po de hauteur, les découpes sont orientées à la verticale pour les accessoires à raccordement fixe et les modules d'alimentation/communication.

15 po entre le plancher fini et l'axe médian de la découpe.

Découpe horizontale à 33 po de hauteur

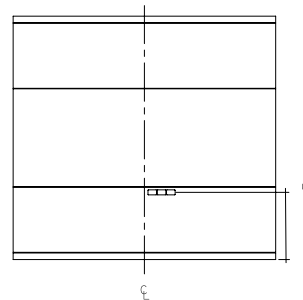

À la hauteur du plan de travail, les découpes sont orientées à l'horizontale pour les accessoires à raccordement fixe uniquement.

33 po entre le plancher fini et l'axe médian de la découpe.

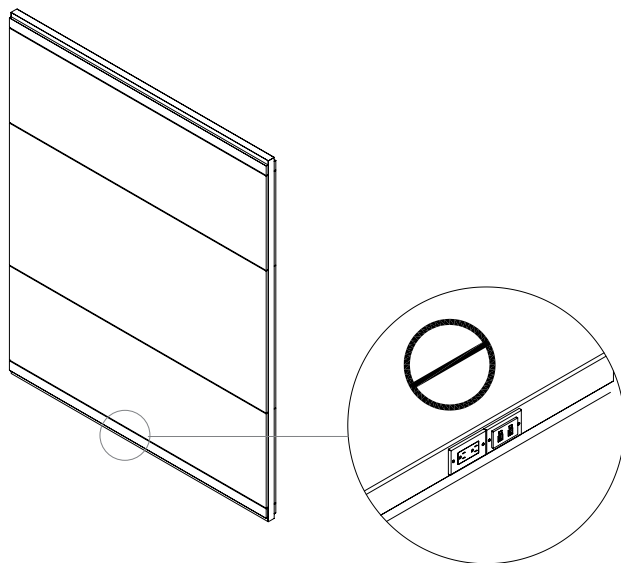

- Le module d'alimentation/communication ne peut pas être installé dans un panneau de base Altos Landscape.

aménagements avec panneaux – landscape (suite)

Altos Landscape offre différents types de configurations pour les deux côtés d'une cloison.

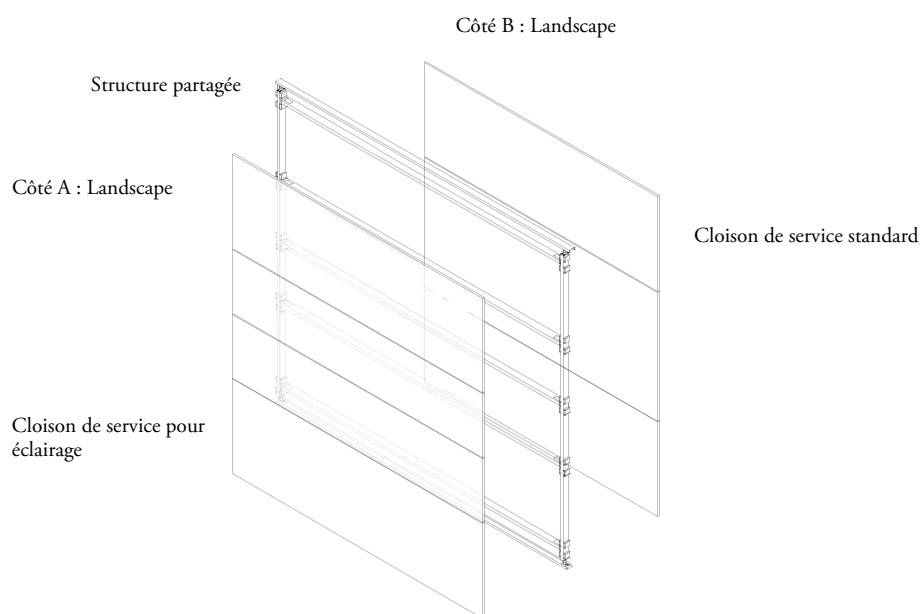

Altos **ne permet pas** d'installer des panneaux Landscape d'un côté et des panneaux Portrait de l'autre.

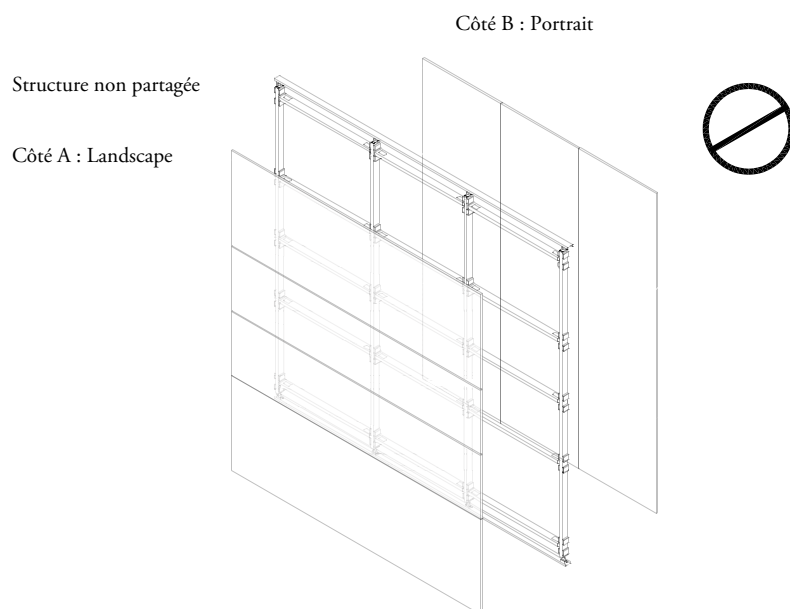

aménagements planifiés en fonction de la largeur des panneaux – landscape

Il est possible de planifier les largeurs de panneaux Landscape de façon stratégique pour optimiser l'apparence et la reconfigurabilité.

On peut utiliser une largeur uniforme de panneaux Landscape pour faciliter la reconfiguration, ou varier la largeur pour rehausser l'esthétique sur l'axe horizontal.

Largeur uniforme

- Une seule largeur pour tous les panneaux d'un ensemble sur un même étage facilite la reconfiguration.
- Moins il y a de variations dans la largeur des panneaux, plus la reconfiguration et l'aménagement sont simples.

Largeurs par intervalles de 1/8 po

- Les panneaux Landscape peuvent être commandés par intervalles de 1/8 po de largeur, pour un maximum de 120 po.
- Ainsi, on exploite pleinement l'horizontalité des panneaux Landscape en éliminant les éléments verticaux inutiles, ce qui peut entraîner des économies.

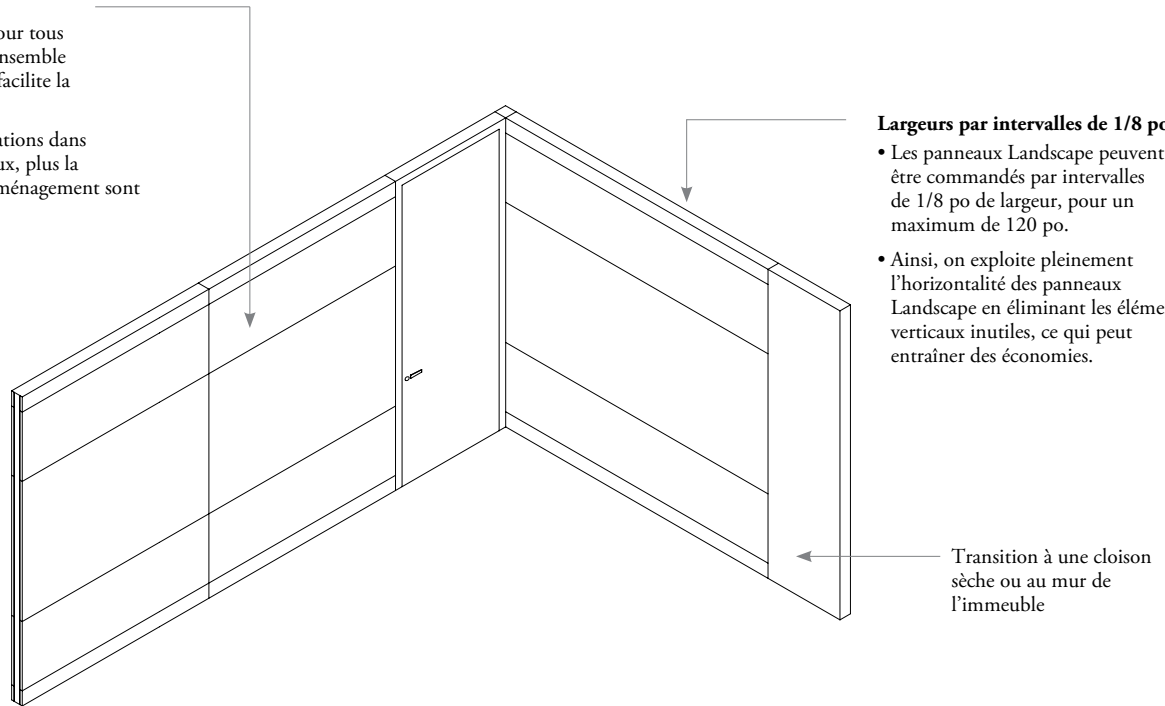

Pour les cloisons Landscape qui dépassent la largeur maximale d'un panneau, il est recommandé de commander deux panneaux de largeur égale pour faciliter la reconfiguration.



aménagements avec panneaux insonorisants punaisables et panneaux recouverts de tissu – landscape

Les panneaux insonorisants et les panneaux recouverts de tissu conviennent à de multiples applications, des salles de formation ou de réunion aux bureaux privés.

Les panneaux insonorisants ne peuvent pas être installés aux niveaux MW1 et WM3 d'une cloison monolithique. Pour de telles applications, utiliser plutôt des panneaux recouverts de tissu.

salle de formation

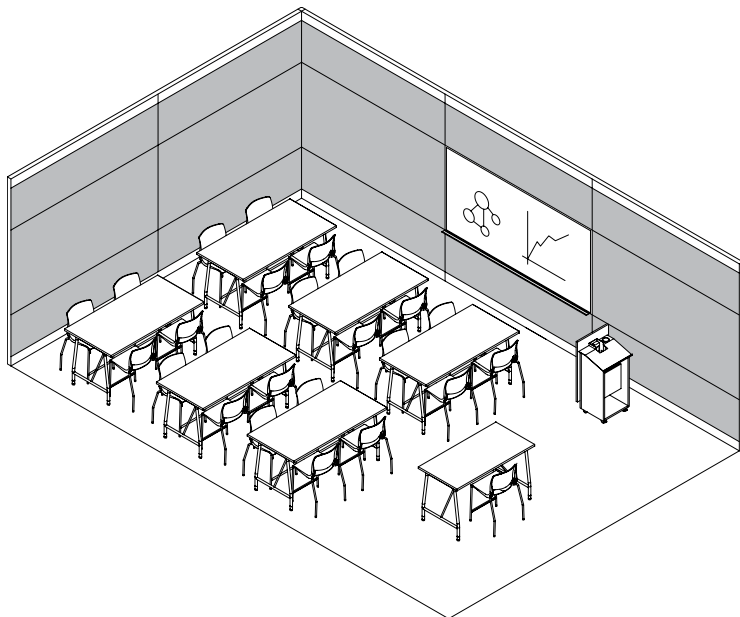

salle de réunion

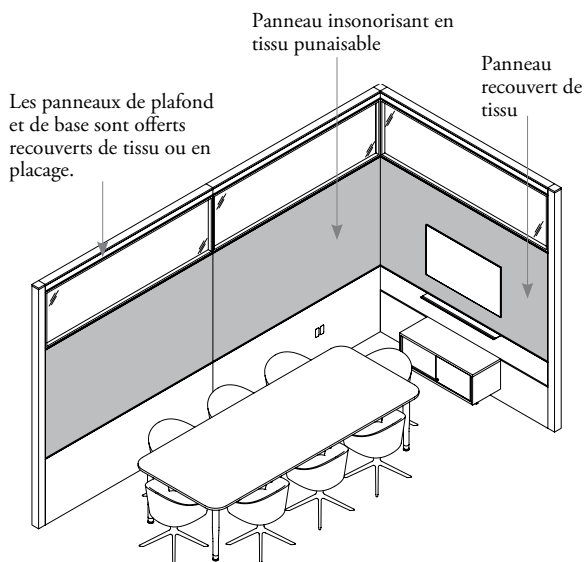

bureau privé

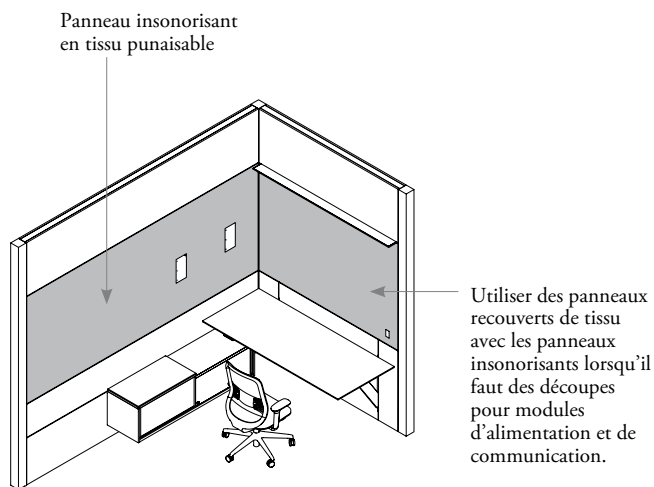

Cloison de service avec panneaux monolithiques

panneaux vitrés au-dessus de 84 po de hauteur – landscape

Une fenêtre haute est un panneau vitré Landscape placé au-dessus de la hauteur de référence de 84 po et au-dessus d'autres panneaux Landscape.

- S'installent au niveau W3, au-dessus de la hauteur de référence de 84 po.
- Offertes avec un panneau de plafond de 4 po en aluminium, en placage ou recouvert de tissu.
- Largeur maximale de 96 po.
- Peuvent recevoir des lampes montées sur cloison, des tablettes pour tableaux blancs et des tablettes en aluminium, en verre ou en placage Landscape.
- Les configurations typiques Landscape s'appliquent.



Restrictions :

- Ne peuvent être installées au-dessus d'un bureau Altos.
- Impossible d'y faire passer un dispositif d'alimentation par le plafond. L'alimentation doit plutôt passer par le côté du panneau ou par le plancher.
- Ne peuvent pas chevaucher à la fois un panneau Landscape et une porte Altos ou Optos.

aménagements avec panneaux vitrés au-dessus de 84 po de hauteur – landscape

Il importe de tenir compte de ce qui suit dans les aménagements comportant des fenêtres hautes Landscape.

Près d'une porte, la garniture verticale doit également border le panneau vitré W3 pour en assurer la stabilité. La cloison adjacente ne doit pas dépasser 96 po de largeur.

portes à charnières ou pivotantes

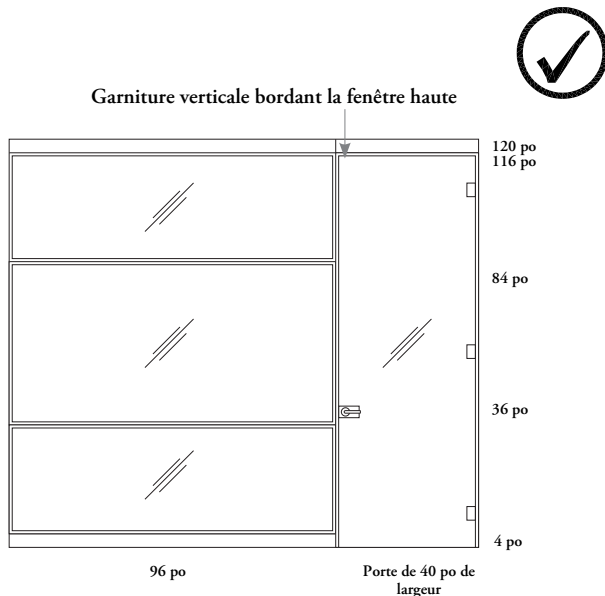

Porte à charnières ou pivotante pleine hauteur

Panneau vitré d'au plus 96 po.

Possibilité d'utiliser une porte pleine hauteur.

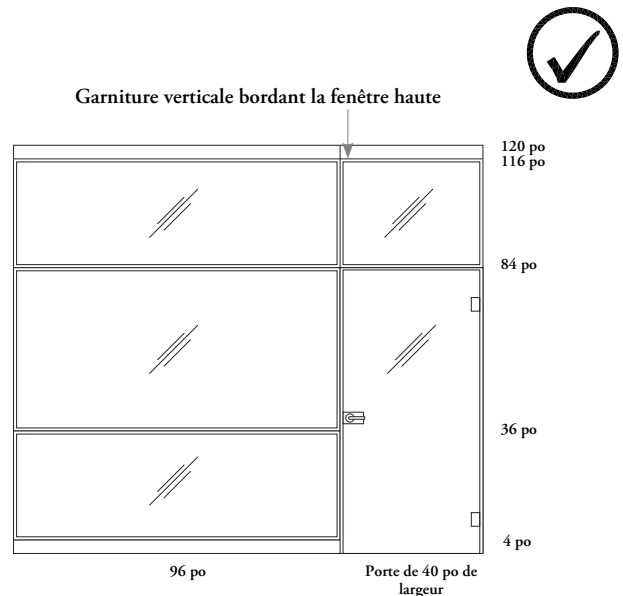

Porte à charnières ou pivotante sous un panneau vitré W3

Panneau vitré d'au plus 96 po.

Possibilité d'utiliser une porte sectionnelle.

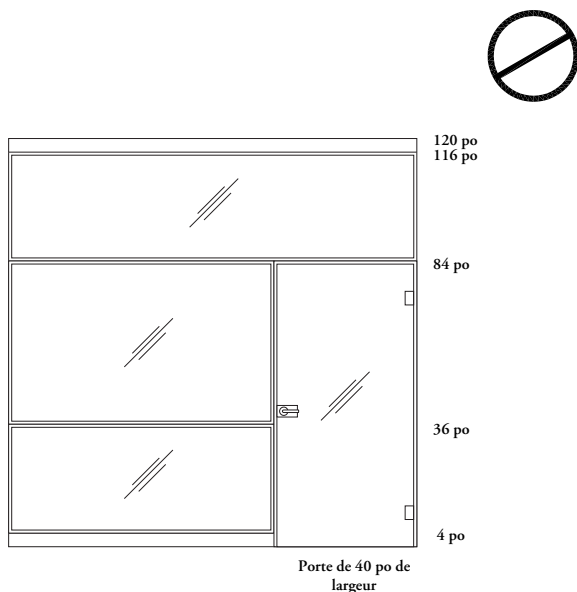

Porte à charnières ou pivotante sous un panneau vitré W3

Un panneau vitré Landscape ne peut chevaucher une cloison Altos et une porte.

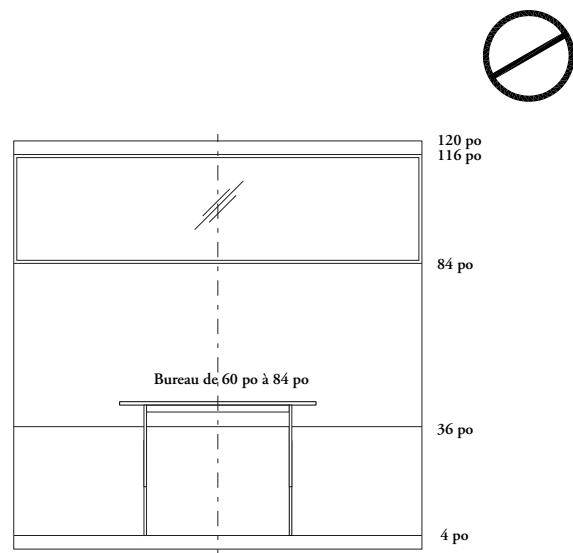

Bureau Landscape sous un panneau vitré W3

Un panneau vitré ne peut pas être installé au-dessus d'un bureau Landscape.

aménagement avec panneaux vitrés au-dessus de 84 po de hauteur – landscape (suite)

portes coulissantes

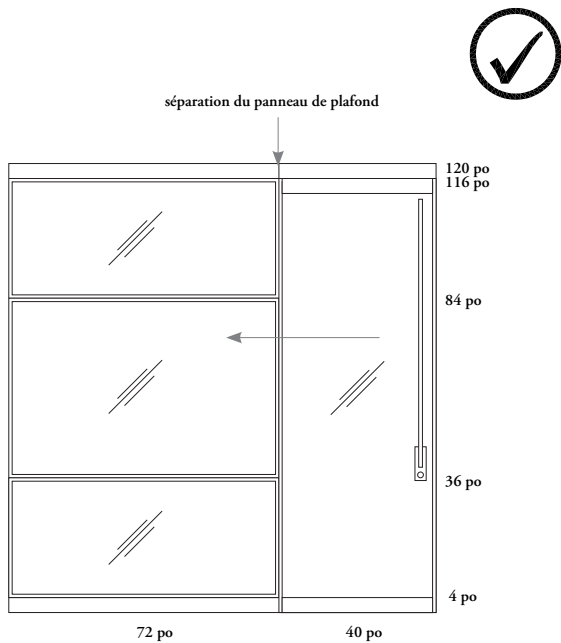

Porte coulissante pleine hauteur

Cloison d'au plus 72 po adjacente à la porte.
Possibilité d'utiliser une porte pleine hauteur.

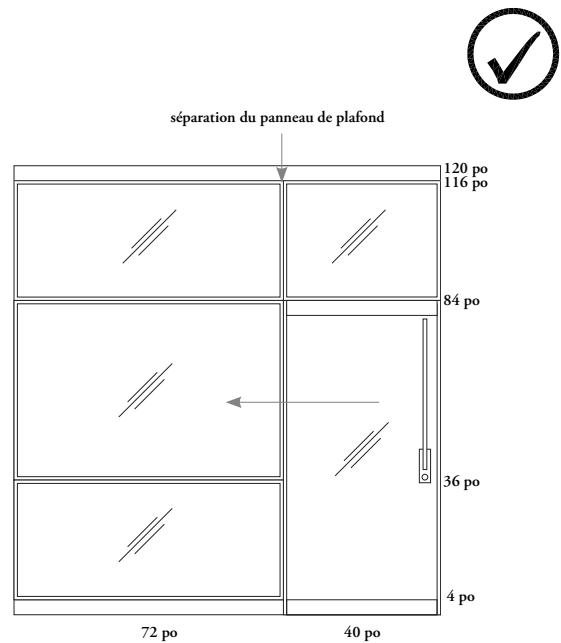

Porte coulissante sous un panneau vitré W3

Cloison d'au plus 72 po adjacente à la porte.
Possibilité d'utiliser une porte sectionnelle.

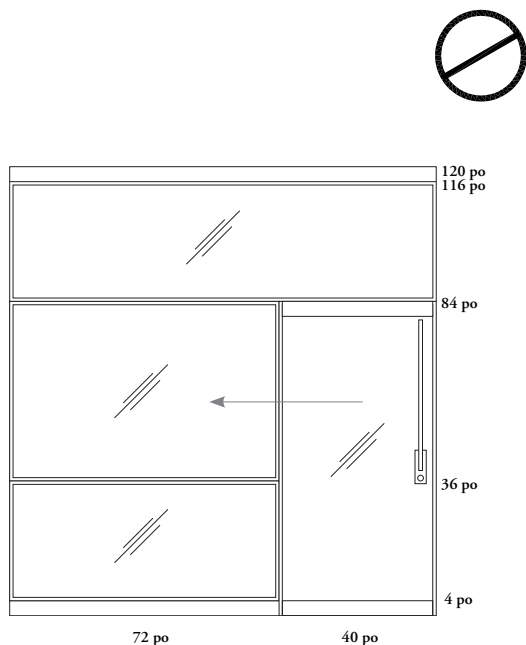

Porte coulissante sous un panneau vitré W3

Un panneau vitré Landscape ne peut chevaucher une cloison Altos et une porte.

aperçu du panneau de jonction – landscape

Le panneau de jonction (FPF) sert à adapter le profil d'une cloison Altos à celui du mur de l'immeuble, en général au mur périmétrique.

Le panneau de jonction fonctionne avec les panneaux Altos Portrait et Landscape. Les finitions directionnelles du panneau de jonction étant verticales, il est recommandé d'utiliser une finition non directionnelle lorsque le panneau de jonction est adjacent à une cloison Landscape.

Hauteur	Plage de hauteur du plafond
102 po (8 pi 6 po)	86 po à 102 po (7 pi 2 po à 8 pi 6 po)
108 po (9 pi)	103 po à 108 po (8 pi 7 po à 9 pi)
114 po (9 pi 6 po)	109 po à 114 po (9 pi 1 po à 9 pi 6 po)
120 po (10 pi)	115 po à 120 po (9 pi 7 po à 10 pi)

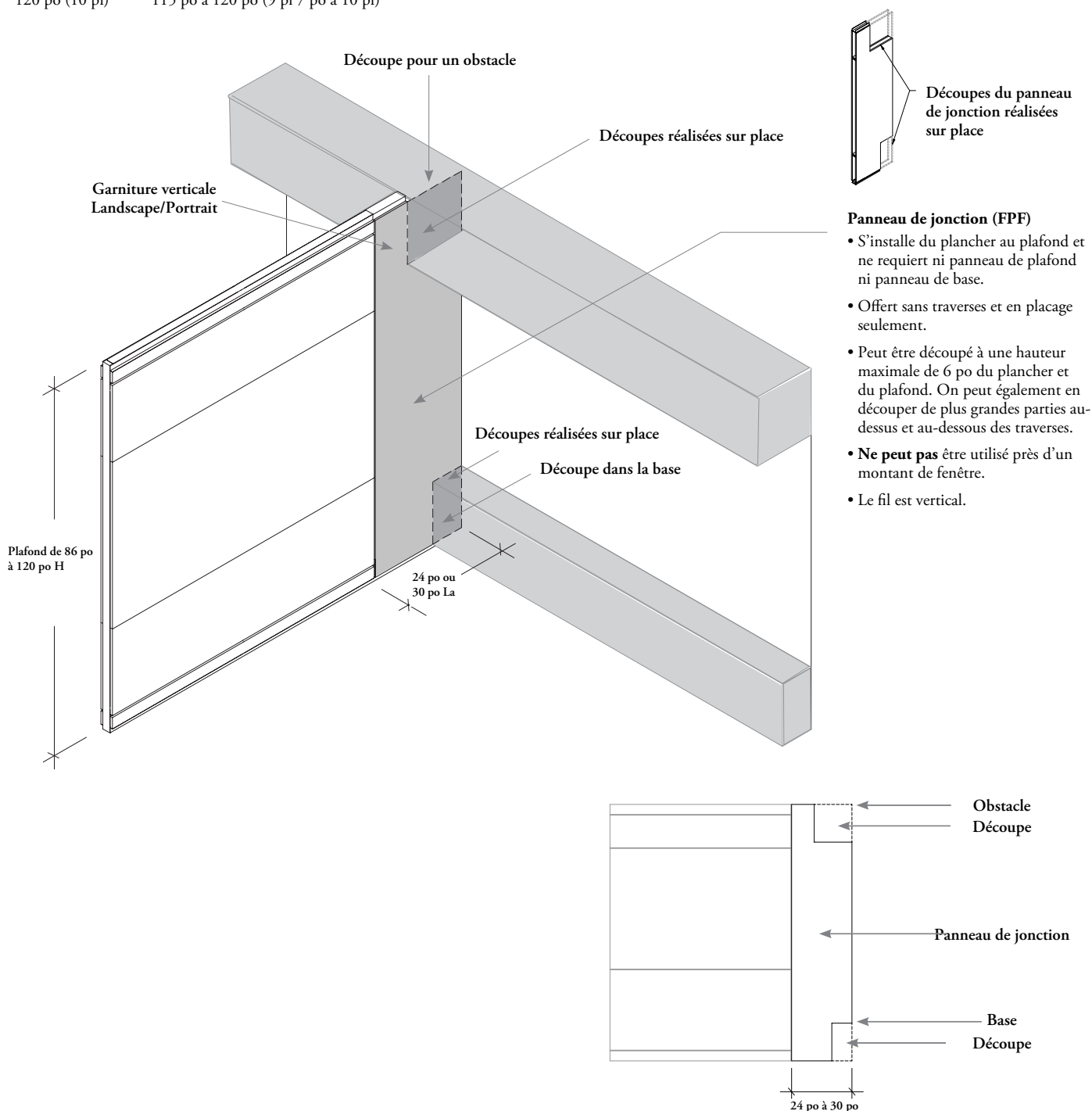

aperçu de l'ensemble de panneaux en aluminium – landscape

L'ensemble de panneaux en aluminium Landscape (FLFK) sert à acheminer les câbles à partir du plancher ou du plafond pour contourner un rail fonctionnel ou un panneau vitré.

L'ensemble de panneaux en aluminium Landscape peut être anodisé clair ou peint dans l'une des huit finitions architecturales.

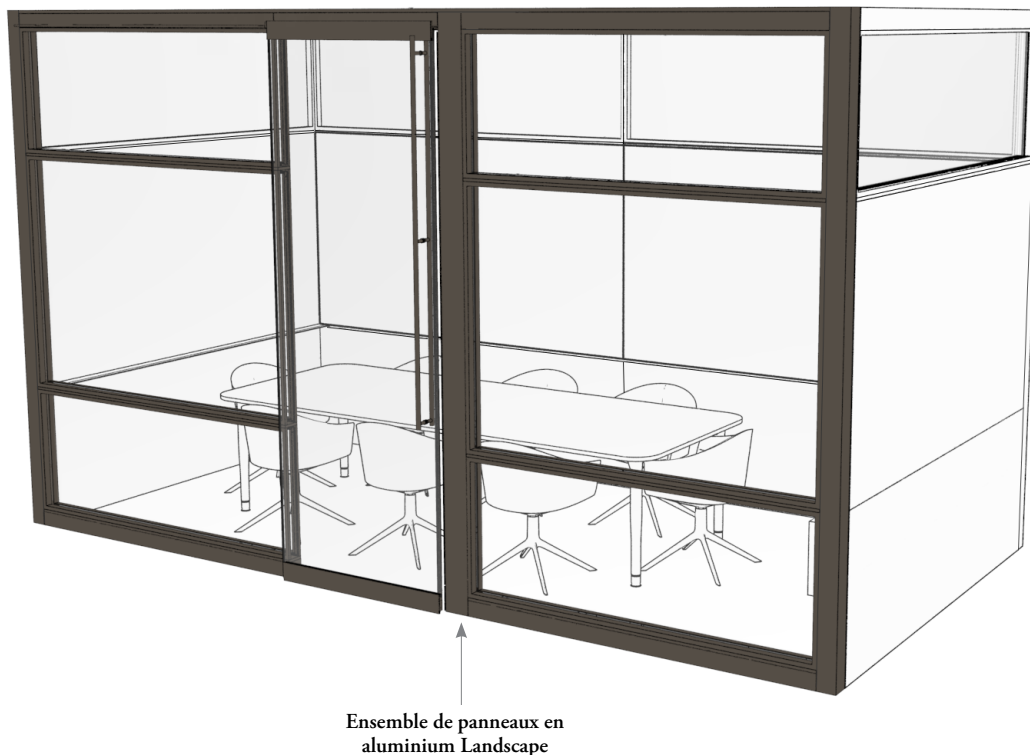

Ensemble de panneaux en aluminium Landscape (FLFK)

- Sert à acheminer les câbles à partir du plancher ou du plafond, en contournant les rails fonctionnels et les panneaux vitrés. Peut recevoir quatre gaines d'alimentation (0,75 po de diamètre).
- Une découpe pour interrupteur sur cloison peut être pratiquée à 42 po du plancher.
- Une découpe pour boîte électrique sur cloison peut être pratiquée à 15 po du plancher.

landscape – ensembles et
pièces de châssis

landscape – ensembles et pièces de châssis

PRÉSENTATION DES ENSEMBLES DE CHÂSSIS – LANDSCAPE . . .	208
APERÇU DES MONTANTS – LANDSCAPE	209
AMÉNAGEMENTS AVEC ÉLÉMENTS VERTICAUX – LANDSCAPE . . .	210
AMÉNAGEMENTS AVEC MONTANTS – LANDSCAPE	211
TABLEAU DE SÉLECTION DES TYPES DE MONTANTS – LANDSCAPE . .	214
PRÉSENTATION DES RAILS DE PLAFOND ET DE PLANCHER – LANDSCAPE	215
APERÇU DES RAILS DE PLAFOND ET DE PLANCHER – LANDSCAPE . .	216
AMÉNAGEMENTS AVEC AGRAFES DE PLAFOND – LANDSCAPE . . .	217
AMÉNAGEMENTS AVEC TRAVERSES – LANDSCAPE	218
APERÇU DES ENSEMBLES DE RAIL FONCTIONNEL – LANDSCAPE . .	221
APERÇU DES CHÂSSIS DE BUREAU – LANDSCAPE	222
APERÇU DES JOINTS DE CLOISON – LANDSCAPE	223
CACHE-JONCTION – LANDSCAPE	224
PRÉSENTATION DES RACCORDS D’ANGLE ET DES RACCORDS SUR/HORS MODULE – LANDSCAPE	225
APERÇU DES RACCORDS D’ANGLE À 90° – LANDSCAPE	226
AMÉNAGEMENTS AVEC RACCORDS D’ANGLE À 90° – LANDSCAPE . .	227
APERÇU DES RACCORDS D’ANGLE À 135° – LANDSCAPE	228
AMÉNAGEMENTS AVEC RACCORDS D’ANGLE À 135° – LANDSCAPE . .	229
APERÇU DES RACCORDS ARTICULÉS – LANDSCAPE	230
AMÉNAGEMENTS AVEC RACCORDS ARTICULÉS – LANDSCAPE . .	231
APERÇU DES RACCORDS SUR/HORS MODULE – LANDSCAPE . . .	233
AMÉNAGEMENTS AVEC RACCORDS SUR/HORS MODULE – LANDSCAPE .	233
APERÇU DES RACCORDS MURAUX – LANDSCAPE	236
APERÇU DES COMPOSANTS DES ENSEMBLES DE CHÂSSIS – LANDSCAPE	237

présentation des ensembles de châssis – landscape

Les ensembles de châssis forment la structure des cloisons Altos. Les ensembles de châssis sont commandés une fois les configurations de panneaux Landscape déterminées.

- Les raccords et garnitures Altos Portrait s'utilisent avec les panneaux Altos Landscape pour créer des transitions rectilignes ou en angle pour deux, trois ou quatre cloisons.
- Les finitions directionnelles des éléments d'angle sont verticales, tout comme Altos Portrait. Les éléments en placage ou en aluminium peuvent être utilisés pour coordonner les finitions directionnelles de panneaux Landscape adjacents.

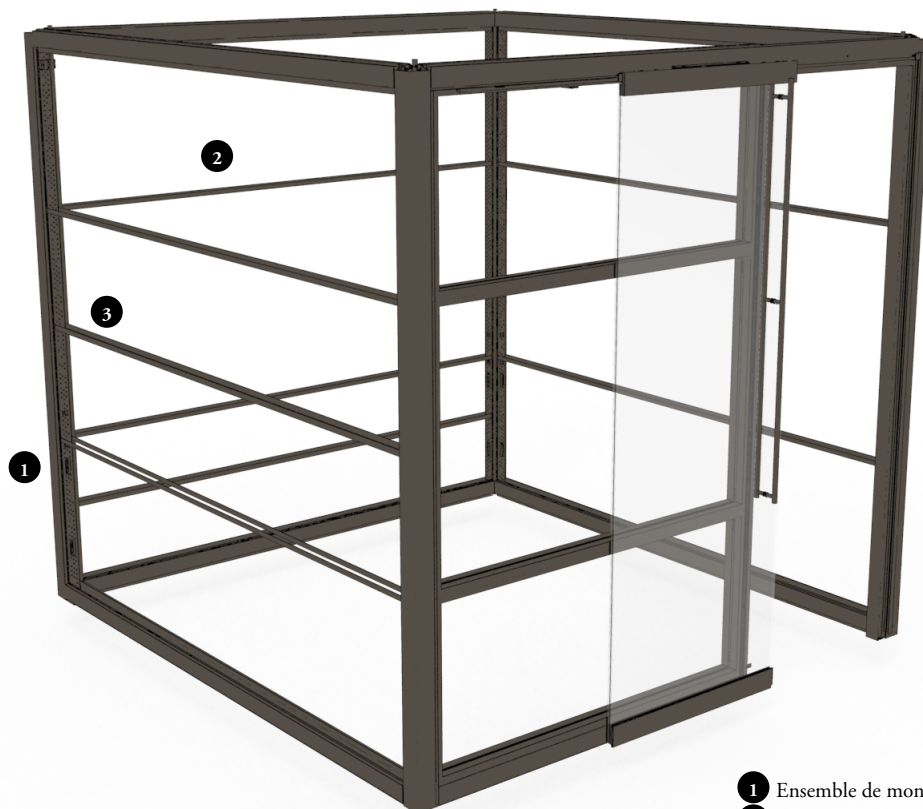

- ❶ Ensemble de montant Landscape (FLKV)
- ❷ Ensemble de traverses Landscape (FLKH)
- ❸ Ensemble de rail fonctionnel (FLKF)

Non illustré :

Châssis de bureau Landscape (FLDF)

Raccord mural ou raccord mural réglable (FKW/FLKW)

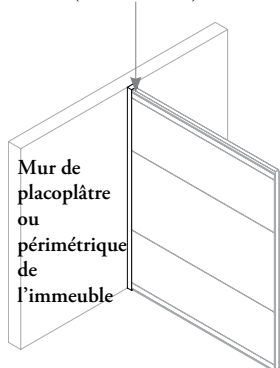

Garniture d'extrémité (FKF)

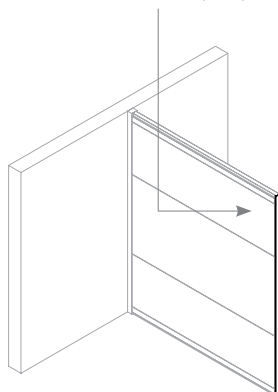

Raccord mural à angle variable (FKWA)

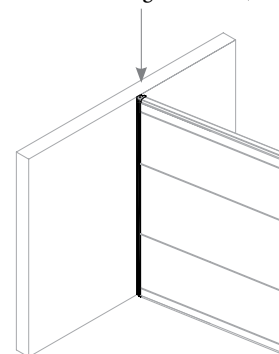

aperçu des montants – landscape

Les montants, qui constituent les supports verticaux du châssis Altos, font toute la hauteur du plancher au plafond.

- Les montants Landscape (FLKV) sont universels lorsqu'ils sont utilisés avec Altos Landscape et répondent aux exigences relatives à la largeur d'ouverture des portes.
- Les montants pour connexion Landscape et Portrait (FLKVP) peuvent être utilisés pour assurer la transition entre les cloisons Landscape et Portrait.
- Les pattes de nivellement peuvent être réglées indépendamment sur une plage de +1 1/2 po à -1/2 po au sommet et de +1 1/2 po à -1/2 po à la base.

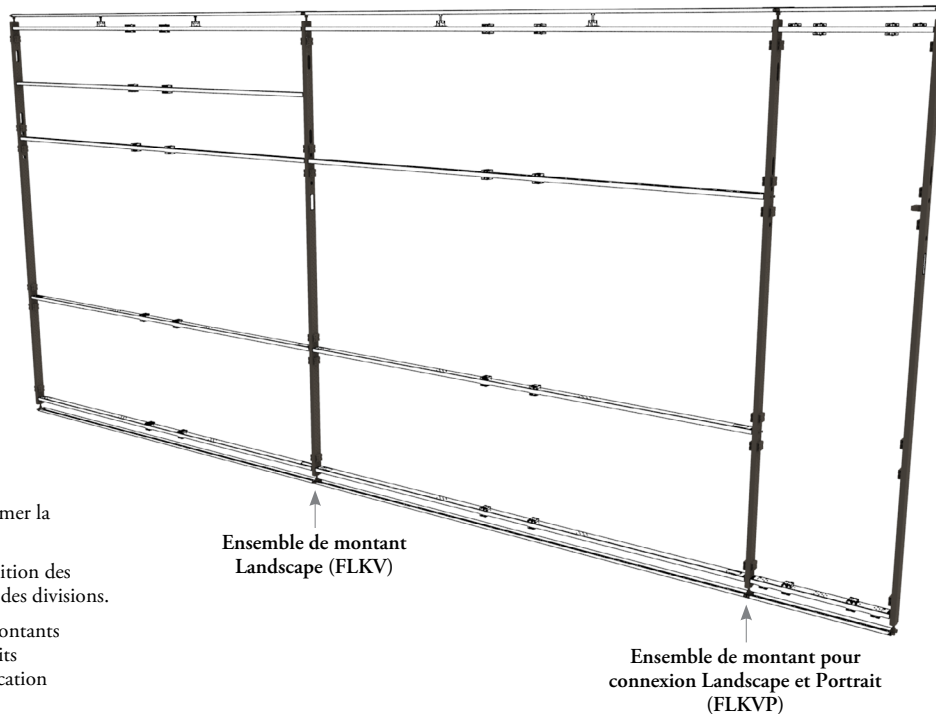

- Se fixent aux traverses pour former la structure du châssis.
- Accueillent les panneaux de finition des surfaces et permettent de créer des divisions.
- Deux découpes à la base des montants permettent le passage des circuits d'alimentation et de communication (maximum de 6 câbles).

Ensemble de montant Landscape (FLKV)

L'ensemble de montant est composé d'un montant, de pattes de nivellement et d'attaches. Ces dernières peuvent être commandées pour tous les types de cloisons Landscape.

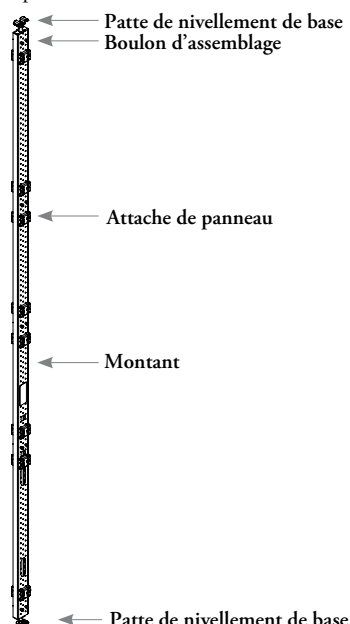

aménagements avec éléments verticaux – landscape

Il importe de tenir compte de ce qui suit dans les aménagements avec ensembles de châssis Landscape.

- Altos propose différents ensembles de montant pour assurer la transition entre les cloisons Landscape et Portrait.
- Pour les aménagements avec panneaux Portrait seulement, consulter la section *Aperçu des montants* pour la collection Portrait.

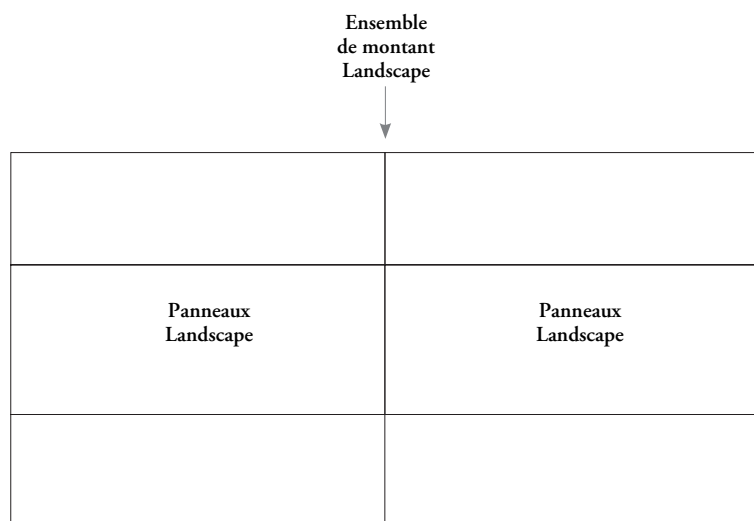

Ensemble de montant Landscape (FLKV)

- Sert à raccorder des panneaux Landscape entre eux.
- Comporte de grandes découpes à 12 po et 30 po pour le passage des câbles.
- Sert à raccorder les éléments suivants :
 - Panneaux Landscape et ensemble de traverses (FLKH)
 - Ensemble de panneaux en aluminium Landscape (FLFK)
 - Châssis de bureau Altos (FLDF)
 - Châssis de porte Altos
 - Garnitures et raccords d'angle Altos
 - Raccords muraux et garnitures d'extrémité

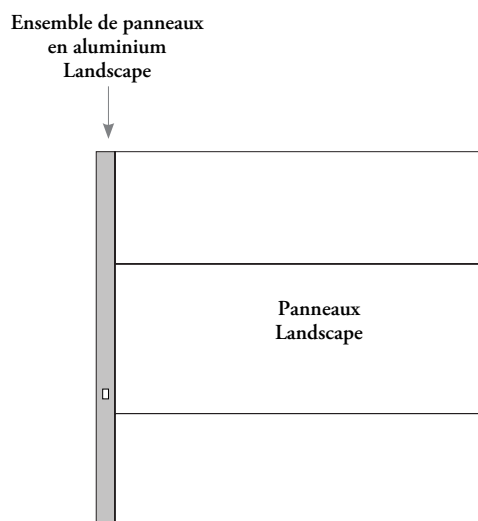

Ensemble de panneaux en aluminium Landscape (FLFK)

- Dans certains cas où le passage des câbles doit se faire sur le côté, un ensemble de panneaux en aluminium Landscape (FLFK) peut être utilisé.
- On peut ainsi contourner les rails fonctionnels, qui empêchent le passage des câbles.

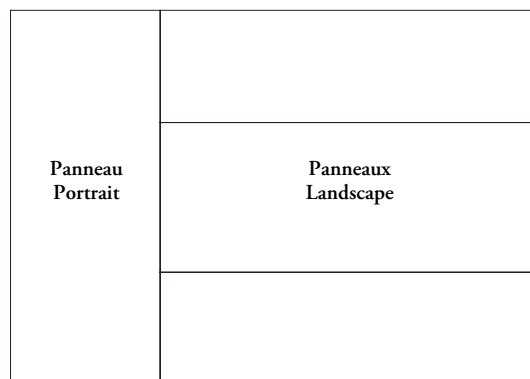

Ensemble de montant pour connexion Landscape et Portrait (FLKVP)

- Sert à raccorder des panneaux Landscape et Portrait.
- Comporte de grandes découpes à 12 po et 30 po pour le passage des câbles.
- Tek Pier n'est pas compatible avec les cloisons Landscape.

aménagements avec montants – landscape

Il importe de tenir compte de ce qui suit dans les aménagements avec montants Landscape.

La commande des montants Landscape comporte trois étapes : la détermination du nombre de montants nécessaires et de leur emplacement, la sélection du type de montant et l'indication de leur hauteur.

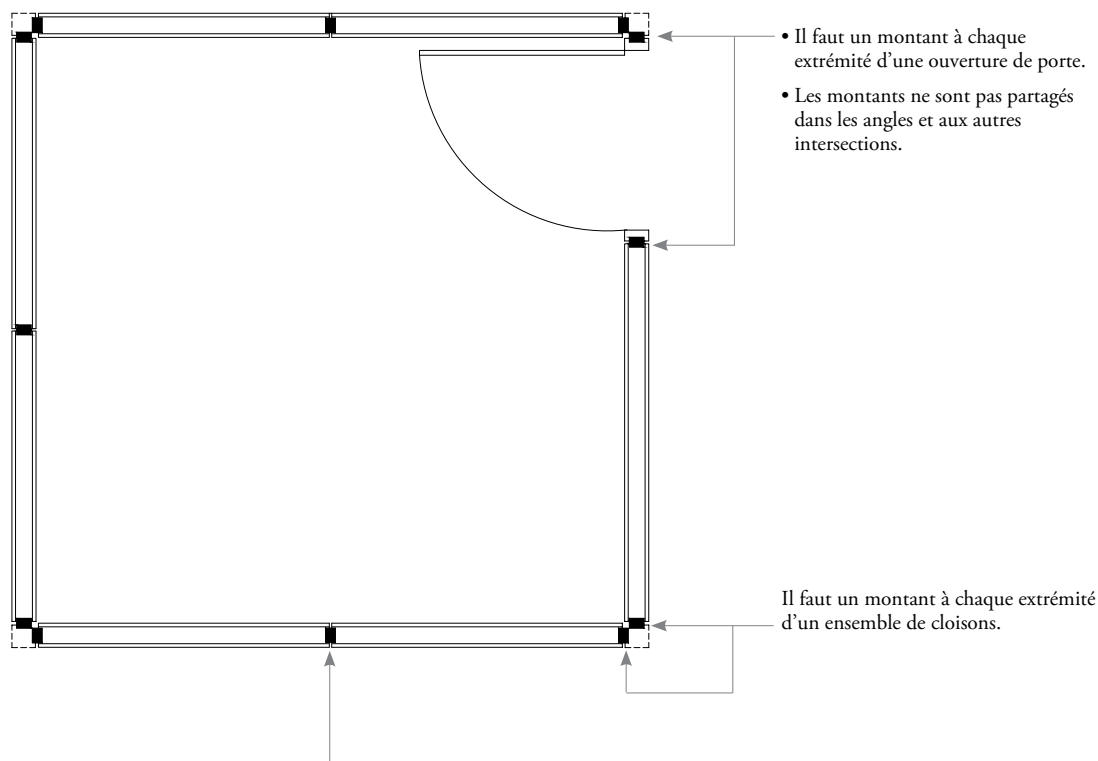

- Le choix du type de montant approprié doit tenir compte au départ des configurations intérieure et extérieure des cloisons qui partageront des montants.
- Les panneaux Landscape qui forment ces cloisons déterminent le type de montant approprié.
- Toujours choisir le montant qui répond le mieux aux exigences de raccordement.
- Pour les transitions de Landscape à Portrait, utiliser l'ensemble de montant pour connexion Landscape et Portrait (FLKVP).

aménagements avec montants – landscape (suite)

sélection d'un montant landscape

L'ensemble de montant Landscape (FLKV) peut être installé entre des panneaux Landscape, à côté de portes, de raccords et garnitures d'angle, de raccords muraux, de garnitures d'extrémité, de châssis de bureau Landscape (FLDF) et d'ensembles de panneaux en aluminium Landscape (FLFK). L'ensemble de montant pour connexion Landscape et Portrait (FLKVP) sert à assurer la transition avec des panneaux et châssis Altos Portrait, comme le panneau de jonction (FPF).

Pour sélectionner le bon ensemble de montant Landscape (FLKV), la configuration des cloisons de chaque côté doit être prise en compte.

étape 1

Déterminer les cloisons (maximum quatre) de chaque côté de l'ensemble de montant.

Panneaux Landscape

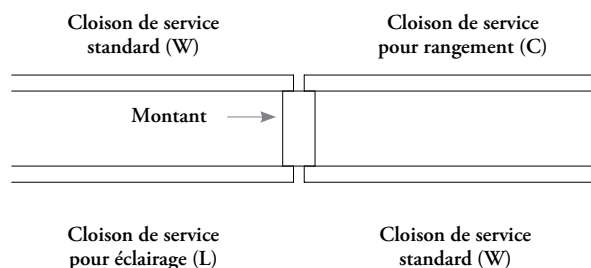

Panneaux Landscape

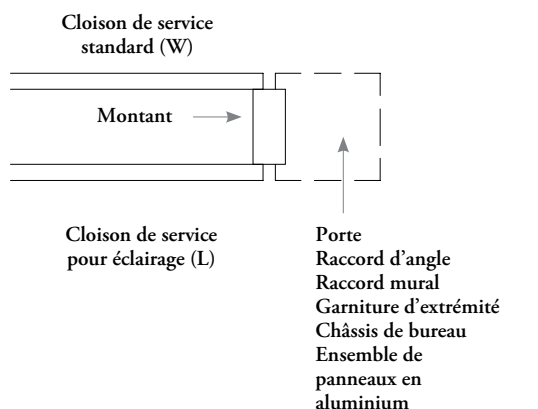

étape 2

Déterminer les types de cloisons, puis consulter le tableau de sélection suivant :

Combinaisons de types de cloisons														
W	W	W	W	C	L	L	L	L	W	W	W	W	W	W
W	W	W	C	C	C	L	L	L	L	W	W	W	L	L
W	W	C	C	C	C	C	L	L	L	L	W	L	L	C
W	C	C	C	C	C	C	C	L	L	L	L	C	C	C
FLKV	FLKV	FLKV	FLKV	FLKV	CR*	CR*	CR*	FLKV	FLKV	FLKV	FLKV	CR*	CR*	CR*
W	C	C	C	C				L	L	L	L			
Montant requis **														

* Pour les aménagements où des cloisons de service pour éclairage ou rangement sont raccordées au montant, une seule demande (CR) est requise. Consulter votre représentant Teknion pour en savoir plus.

** Quelques combinaisons de cloisons nécessitent l'utilisation de boulons d'assemblage (FBN) additionnels pour assurer la connexion à l'ensemble de traverses Landscape. Ces boulons proviennent de montants démontés sur place (près des portes, des raccords d'angle, etc.). Consulter votre représentant Teknion pour en savoir plus.

étape 3

Tenir compte des deux côtés de la cloison au moment de choisir l'emplacement des rails fonctionnels (hauteurs de référence de 21 po, 36 po, 60 po et 84 po).

Les montants sont offerts en hauteurs de 86 po à 120 po, par intervalles de 1 po. Les hauteurs correspondent à la hauteur du plancher au plafond.

Les codes de hauteur suivants sont présentés dans la grille de prix des montants :

Code de hauteur	Hauteurs	Code de hauteur	Hauteurs
102	86 po à 102 po	108	103 po à 108 po
114	109 po à 114 po	120	115 po à 120 po

Ces hauteurs ne servent qu'à l'établissement des prix des montants. Il faut indiquer la hauteur exacte des montants dans le code de produit.

aménagement avec montants – landscape (suite)

sélection d'un montant pour connexion landscape et portrait

L'ensemble de montant pour connexion Landscape et Portrait (FLKVP) sert à assurer la transition avec des panneaux et châssis Altos Portrait, comme le panneau de jonction (FPF). Un montant n'est pas nécessaire pour assurer la transition avec Tek Pier.

Pour sélectionner le bon ensemble de montant pour connexion Landscape et Portrait (FLKVP), la configuration des cloisons de chaque côté doit être prise en compte.

étape 1

Déterminer les deux cloisons Landscape d'un côté de l'ensemble de montant.

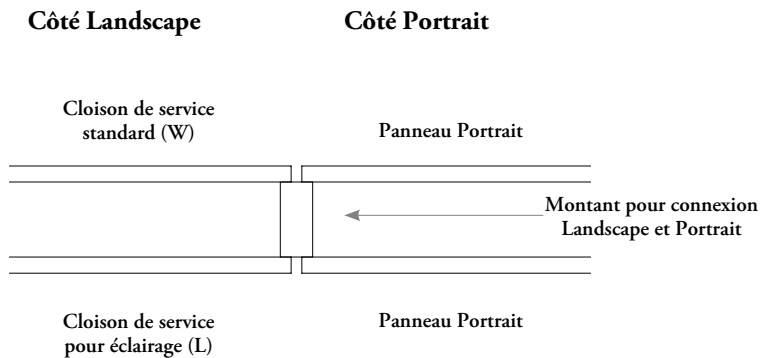

étape 2

Déterminer les types de cloisons Landscape, puis consulter le tableau de sélection suivant :

Combinaisons de types de cloisons Landscape					
W	W	C	L	L	W
W	C	C	C	L	L
FLKV	FLKV	FLKV	CR*	FLKV	FLKV
W	C	C		L	L
Montant requis **					

* Pour les aménagements où des cloisons de service pour éclairage ou rangement sont raccordées au montant, une seule demande (CR) est requise. Consulter votre représentant Teknion pour en savoir plus.

** Quelques combinaisons de cloisons nécessitent l'utilisation de boulons d'assemblage (FBN) additionnels pour assurer la connexion à l'ensemble de traverses Landscape. Ces boulons proviennent de montants démontés sur place (près des portes, des raccords d'angle, etc.). Consulter votre représentant Teknion pour en savoir plus.

étape 3

Sélectionner le bon type de cloison Portrait (pleine hauteur, monolithique, sectionnelle ou de service).

étape 4

Tenir compte des deux côtés de la cloison Landscape au moment de choisir l'emplacement des rails fonctionnels (hauteurs de référence de 21 po, 36 po, 60 po et 84 po).

tableau de sélection des types de montants – landscape

Le tableau suivant montre quel ensemble de montant Landscape (FLKV) ou pour connexion Landscape et Portrait (FLKVP) convient à chaque application.

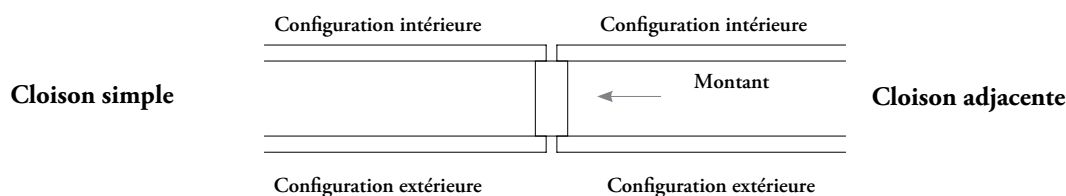

		Configurations intérieure et extérieure des cloisons simples									
		W+W FLKV W	W+L FLKV L	W+C FLKV C	C+C FLKV C	L+L FLKV L	L+C CR	Ens. de pann. en alum. Land.	Bureau Altos W	Bureau Altos L	
Configurations intérieure et extérieure des cloisons adjacentes	W+W FLKV W	FLKV W									
	W+L FLKV L	FLKV L	FLKV L								
	W+C FLKV C	FLKV C	CR	FLKV C							
	C+C FLKV C	FLKV C	CR	FLKV C	FLKV C						
	L+L FLKV L	FLKV L	FLKV L	CR	CR	FLKV L					
	L+C CR	CR	CR	CR	CR	CR	CR				
	Ens. de pann. en alum. Land.	FLKV W	FLKV L	FLKV C	FLKV C	FLKV L	CR	FLKV W			
	Bureau Altos W	FLKV W	FLKV L	FLKV C	FLKV C	FLKV L	CR	FLKV W	FLKV W		
	Bureau Altos L	FLKV L	FLKV L	CR	CR	FLKV L	CR	FLKV L	FLKV L	FLKV L	
	* Portes	FLKV W	FLKV L	FLKV C	FLKV C	FLKV L	CR	FLKV W	FLKV W	FLKV L	
	* Raccords d'angle	FLKV W	FLKV L	FLKV C	FLKV C	FLKV L	CR	FLKV W	FLKV W	FLKV L	
	* Racc. mur./ * Garn. d'ext.	FLKV W	FLKV L	FLKV C	FLKV C	FLKV L	CR	FLKV W	FLKV W	FLKV L	
Panneaux Portrait	FLKVP W	FLKVP L	FLKVP C	FLKVP C	FLKVP L	CR	FLKVP W	FLKVP W	FLKVP L		
Tek Pier	Tek Pier ne peut pas être adjacent à une cloison Landscape.										

* Sur place, les boulons d'assemblage seront retirés d'un côté des montants adjacents à des portes, raccords d'angle, raccords muraux et garnitures d'extrémité Altos.

présentation des rails de plafond et de plancher – landscape

Il faut un rail de plafond au sommet des cloisons, y compris au-dessus des ouvertures de portes et dans les angles, quelle que soit la configuration du système Altos.

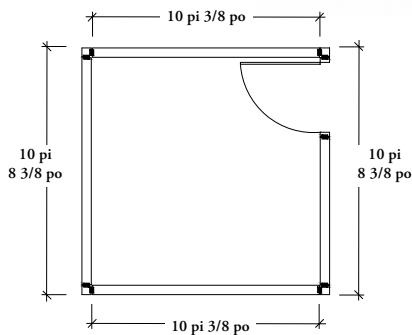
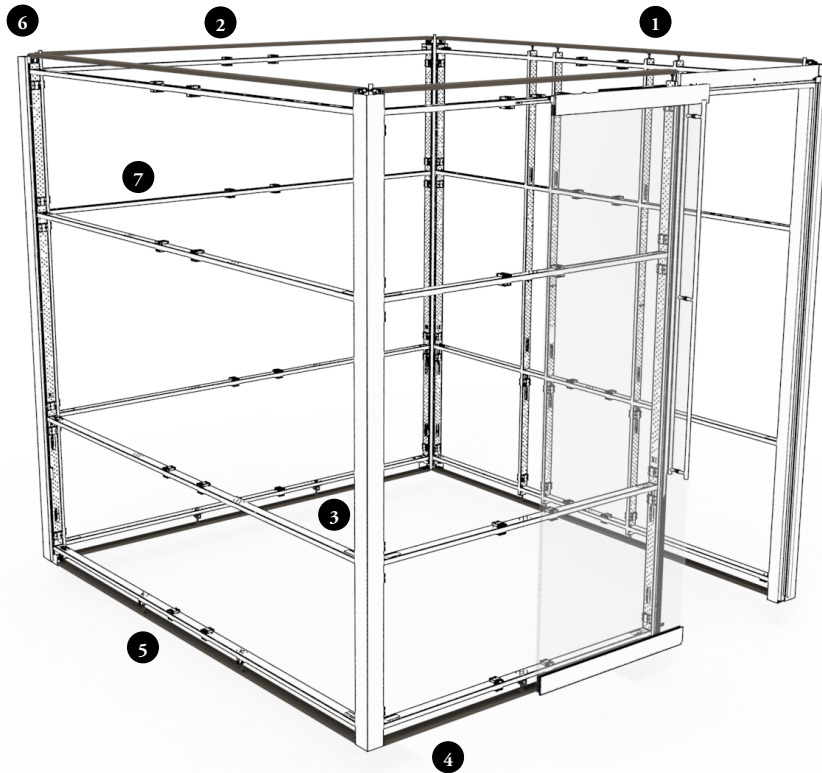

- 1 Agrafes de plafond (FKP)
- 2 Rail de plafond (FKN)
- 3 Passe-fils horizontal (FBG)
- 4 Rail de plancher (FKC)
- 5 Joint de cloison (FKJ)
- 6 Cache-jonction vertical (FKJC)
- 7 Ensemble de traverses Landscape (FLKH)

Pour connaître le nombre de rails de plafond (FKN) nécessaires pour une longueur donnée de cloison, multiplier la longueur totale en pieds linéaires par 0,14.

aperçu des rails de plafond et de plancher – landscape

Il faut un rail de plafond au sommet des cloisons, y compris au-dessus des ouvertures de portes et dans les angles, quelle que soit la configuration du système Altos.

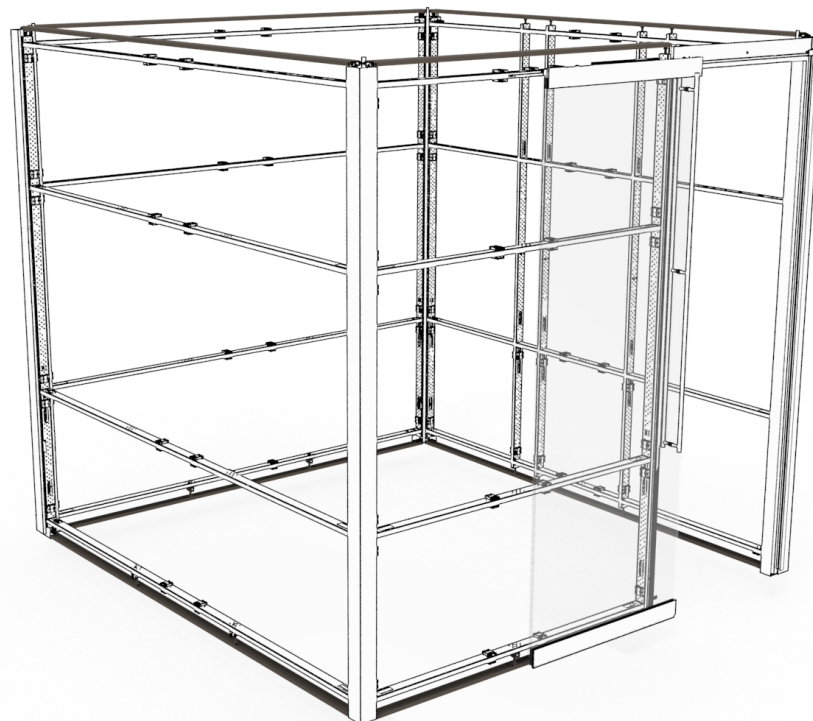

Agrafe de plafond – section supérieure

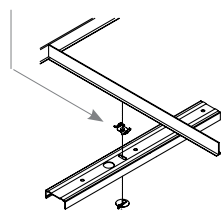

Agrafe de plafond – section inférieure

Agrafes de plafond (FKP)

- Permettent de fixer d'une manière non permanente un rail de plafond à un plafond suspendu.
- **Ne s'utilisent pas** avec tous les types de plafonds. Il convient de vérifier le site.
- Ne laissent pas de marques. Doivent être commandées séparément du rail de plafond.
- Permettent de déplacer les cloisons sans endommager les profilés en T du plafond.



Passe-fils horizontal (FBG)

- (non illustré)
- Le passe-fils horizontal finit les découpes des traverses.
 - Offert en option avec les panneaux en placage, recouverts de tissu, insonorisants punaisables et en métal microperforé ainsi qu'avec les tableaux blancs. **Ne peut pas** être utilisé avec les panneaux vitrés.

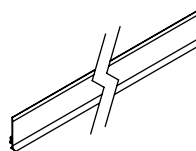

Rail de plafond

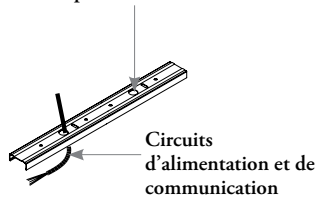

Rail de plafond (FKN)

- Est fixé au plafond et supporte les montants.
- Profilé en U inversé en acier qui peut être coupé sur place aux dimensions souhaitées.
- Des orifices permettent le passage des circuits d'alimentation et de communication du plafond à la cloison.
- Offert en sections de 120 po seulement.
- Peut être fixé au plafond à n'importe quel angle.

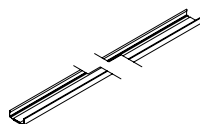

Rail de plancher (FKC)

- Peut être combiné à une structure horizontale Landscape.
- Une bande adhésive remplit l'espace laissé sous le rail. Elle procure de la stabilité, contribue à l'insonorisation et permet d'éviter de fixer des attaches mécaniques au plancher.
- Pour améliorer la stabilité ou pour fixer les cloisons en permanence, il est possible de fixer le rail au plancher par des moyens mécaniques (quincaillerie de fixation non comprise).
- Offert en sections de 120 po seulement.



Cache-jonction vertical (FKJC)

Le cache-jonction vertical sert de garniture aux montants lorsque des joints de couleur Platinum ou Very White sont utilisés.

Joint de cloison (FKJ)

- Est léger et s'installe au sommet et à la base des cloisons afin de fermer l'espace et d'assurer une insonorisation accrue.
- Sert à dissimuler les légères inégalités du plancher et du plafond. Offert en sections de 10 pi seulement.

12 po à 120 po, par intervalles de 1/8 po

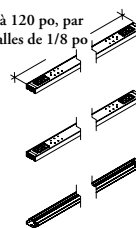

Ensemble de traverses Landscape (FLKH)

- Comprend des traverses et un rail de plancher Landscape.
- Offert en longueurs de 12 po à 120 po, par intervalles de 1/8 po.
- Les orifices percés dans les traverses permettent le passage des circuits d'alimentation et de communication.
- Un ensemble est partagé entre l'intérieur et l'extérieur d'un module de cloison.
- Est universel et s'utilise avec tous les panneaux Landscape.

aménagements avec agrafes de plafond – landscape

Il importe de tenir compte de ce qui suit dans les aménagements comportant des agrafes de plafond.

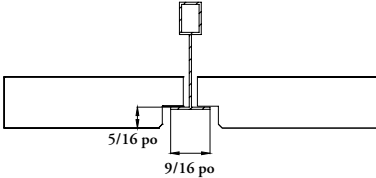
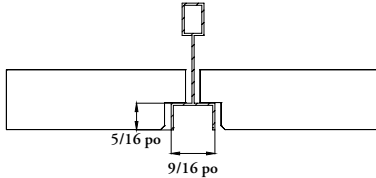
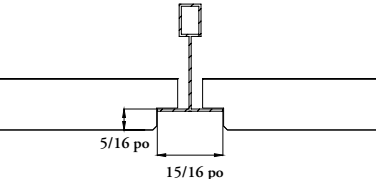
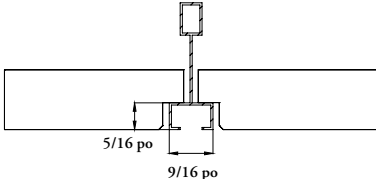
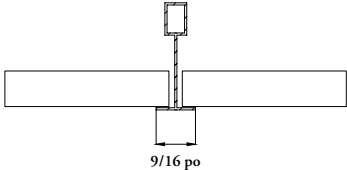
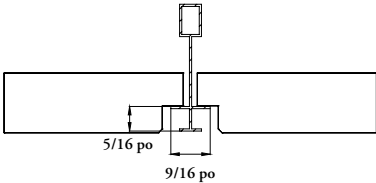
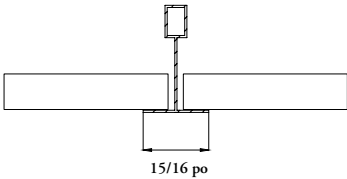
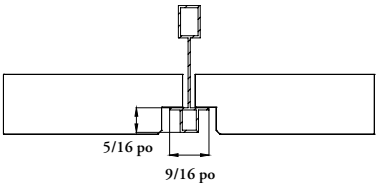
Vue latérale du plafond	Agrafe de plafond	Vue latérale du plafond	Agrafe de plafond
	FKP1 + FKP3		FKP5
	FKP2 + FKP3		FKP5
	FKP1		FKP5
	FKP2		FKP5

- Les agrafes de plafond de 9/16 po et de 15/16 po (FKP1 et FKP2) sont utilisées pour les plafonds plats avec carreaux plats ou à bord en retrait seulement.
- Des entretoises d'attache (FKP3) sont requises avec les agrafes FKP1 ou FKP2 pour les carreaux à bord en retrait.
- Les agrafes de plafond de 9/16 po (FKP5) sont utilisées pour divers types de plafonds grillagés avec carreaux à bord en retrait.

aménagements avec traverses – landscape

Les ensembles de traverses Landscape comprennent toutes les traverses nécessaires à l'installation des panneaux ainsi qu'un rail de plancher. Chaque ensemble de traverses Landscape correspond à la configuration de cloison qu'il supporte. Le tableau qui suit montre les composants compris.

Les cloisons avec panneaux monolithiques ou de base et de plafond utilisent les mêmes ensembles de traverses Landscape.

Cloison de service standard

- Rails fonctionnels offerts aux hauteurs de référence de 36 po et 84 po.

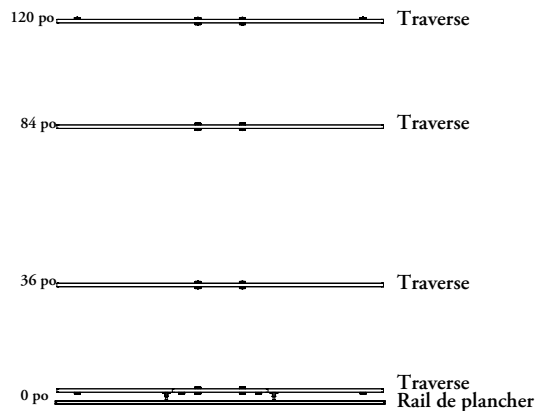

Avec panneaux monolithiques ou de base et de plafond

Cloison de service pour éclairage

- Rails fonctionnels offerts aux hauteurs de référence de 36 po, 60 po et 84 po.

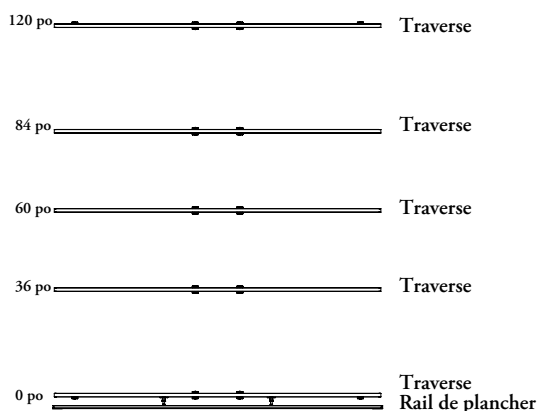

Avec panneaux monolithiques ou de base et de plafond

Cloison de service pour rangement

- Rails fonctionnels offerts aux hauteurs de référence de 21 po, 36 po et 84 po.

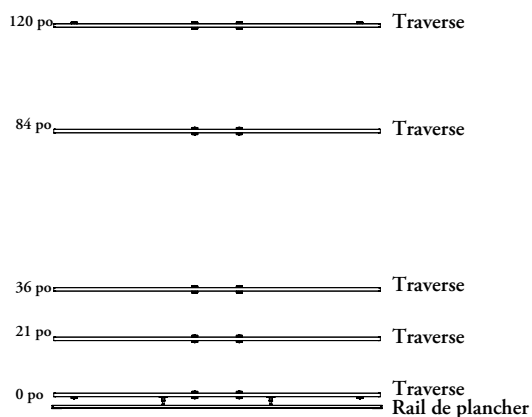

Avec panneaux monolithiques ou de base et de plafond

aménagements avec traverses – landscape (suite)

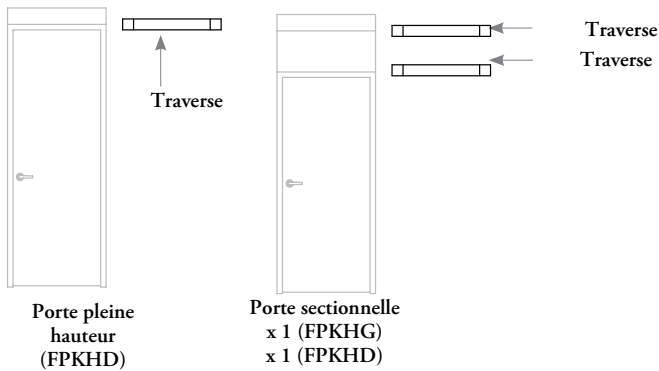

Les portes doubles requièrent un ensemble d'imposte et de châssis comme le montrent les illustrations ci-dessous.

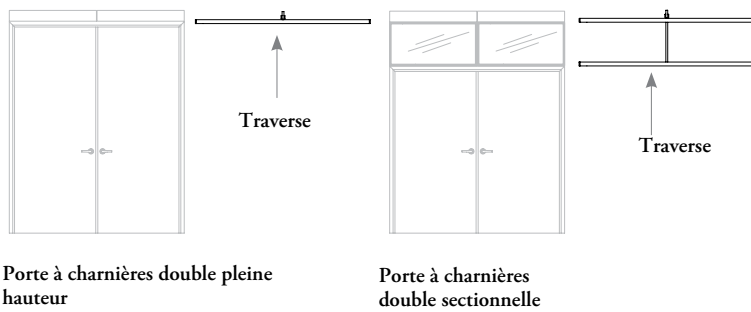

Les portes coulissantes en verre requièrent des ensembles de rail et de jambage pour porte coulissante en verre pleine hauteur ou sectionnelle Landscape.

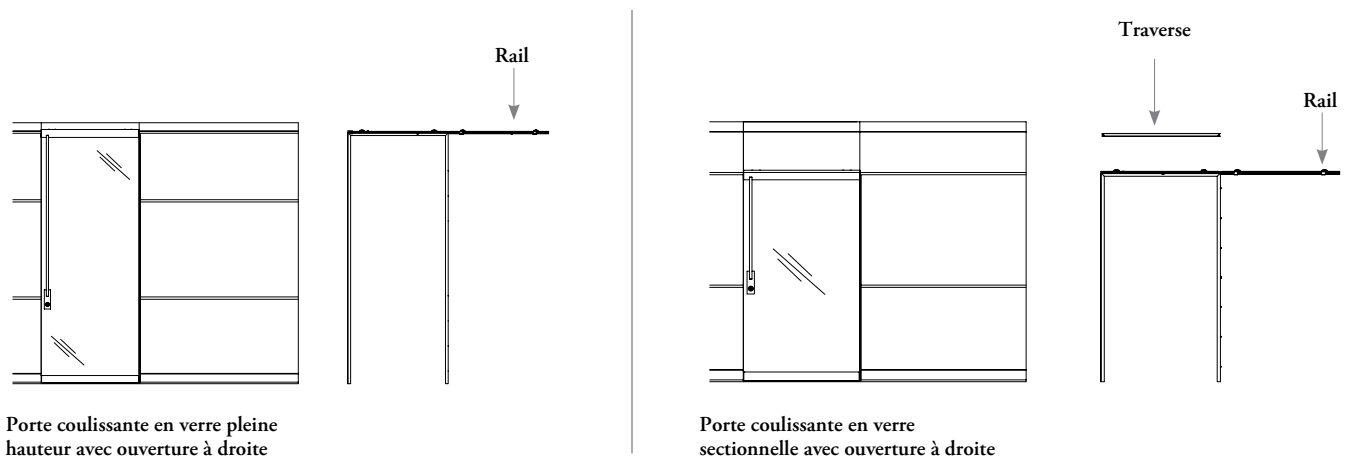

aménagements avec traverses – landscape (suite)

L'ensemble de traverses Landscape (FLKH) est utilisé par les deux côtés de la cloison, même si leur configuration est différente. Pour sélectionner le bon ensemble de traverses, déterminer la configuration de chaque côté, puis consulter le tableau suivant.

Tableau de sélection des ensembles de traverses Landscape :

Combinaisons de configurations					
W	C	L	W	W	L
W	C	L	C	L	C
FLKH	FLKH	FLKH	FLKH	FLKH	Autres pièces requises *
W	C	L	C	L	
Ensemble de traverses requis					

Légende :

Cloison de service standard (W)
 Cloison de service pour éclairage (L)
 Cloison de service pour rangement (C)

* Si une cloison de service pour éclairage est dos à une cloison de service pour rangement, d'autres pièces sont requises. Consulter votre représentant Teknion pour en savoir plus.

Exemple : Une cloison de service pour éclairage et une cloison de service standard nécessitent l'utilisation d'un ensemble de traverses (FLKHL).

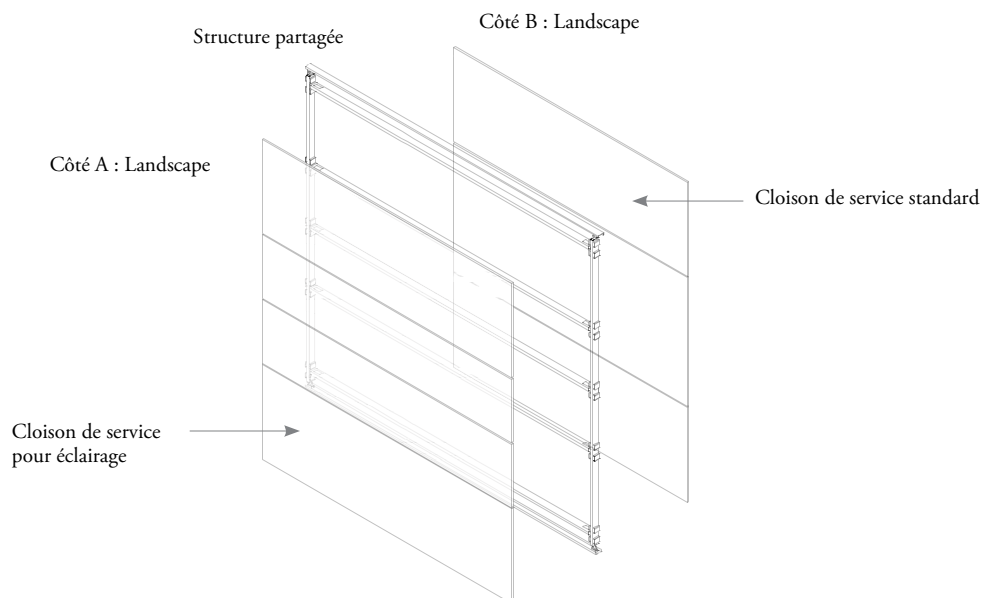

aperçu des ensembles de rail fonctionnel – landscape

Le rail fonctionnel fournit un point universel continu où monter des tablettes et des accessoires Altos Landscape.

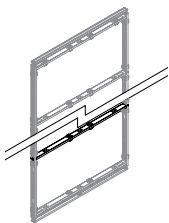
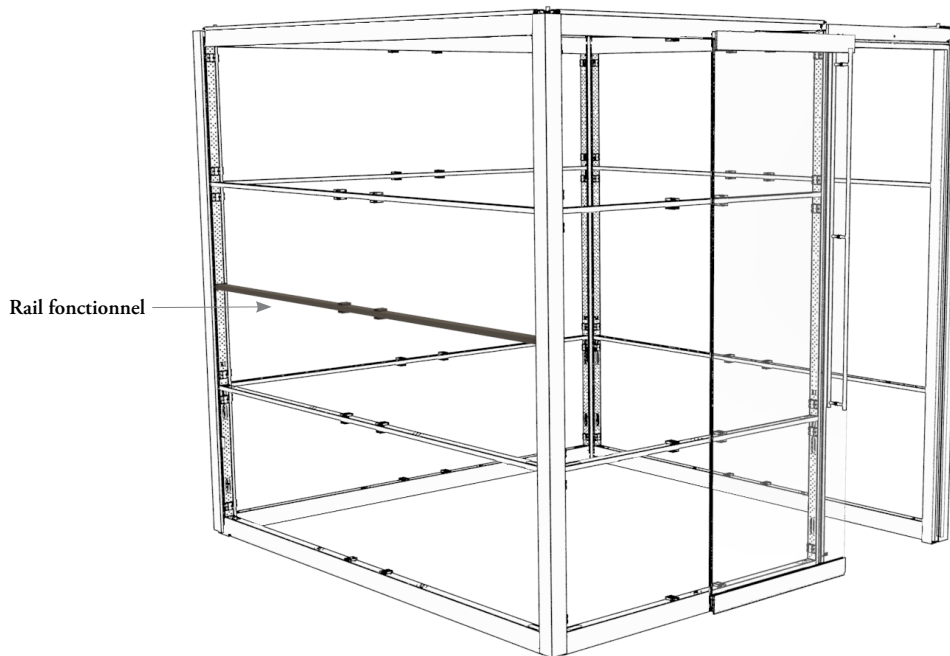

Ensemble de rail fonctionnel Landscape (FLKF)

- Remplace la traverse Altos pour augmenter la fonctionnalité de l'espace.
- Offert en longueurs de 48 1/8 po à 120 po, par intervalles de 1/8 po.
- Doté d'un mécanisme de nivellement de tablette intégré.
- Offert en version simple ou à deux côtés.
- Peut recevoir :
 - le rangement Landscape monté sur cloison (FLWC);
 - les tablettes Landscape (FLSA/FLSG/FLSS/FLTW);
 - la lampe Landscape montée sur cloison (ELWML).

aperçu des châssis de bureau – landscape

Le châssis de bureau Landscape sert de soutien aux bureaux Landscape montés sur cloison.

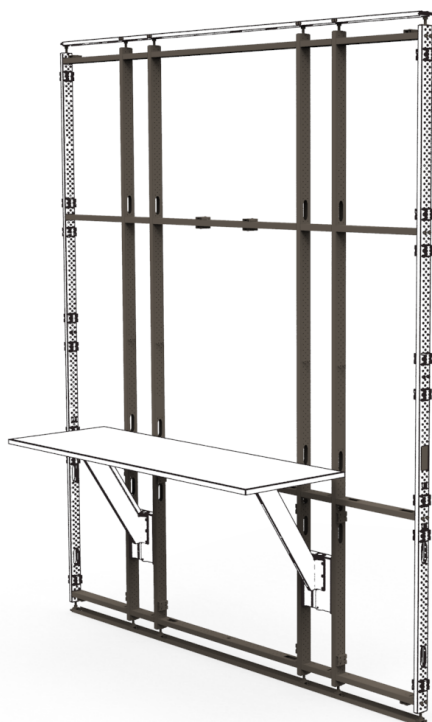

Châssis de bureau Landscape (FLDF)

- Fournit un point de montage pour les bureaux Landscape fixes et réglables en hauteur.
- Offert comme cloison de service ou cloison de service pour éclairage.
- Offert en hauteurs de 86 po à 120 po, par intervalles de 1 po.
- Offert en largeurs de 60 po à 120 po, par intervalles de 1/8 po.
- Peut recevoir des bureaux de 60 po à 84 po de largeur, par intervalles de 6 po.
- La largeur du bureau ne dépasse jamais la largeur du châssis.
- Le bureau peut être centré ou justifié à gauche ou à droite.

aperçu des joints de cloison – landscape

Le joint de cloison (FKJ) s'installe au sommet et à la base des cloisons afin de fermer l'espace, d'assurer une insonorisation accrue et de bloquer la lumière.

Le joint de cloison sert en outre à dissimuler les légères inégalités du plancher et du plafond.

détermination des besoins en matière de joints de cloisons

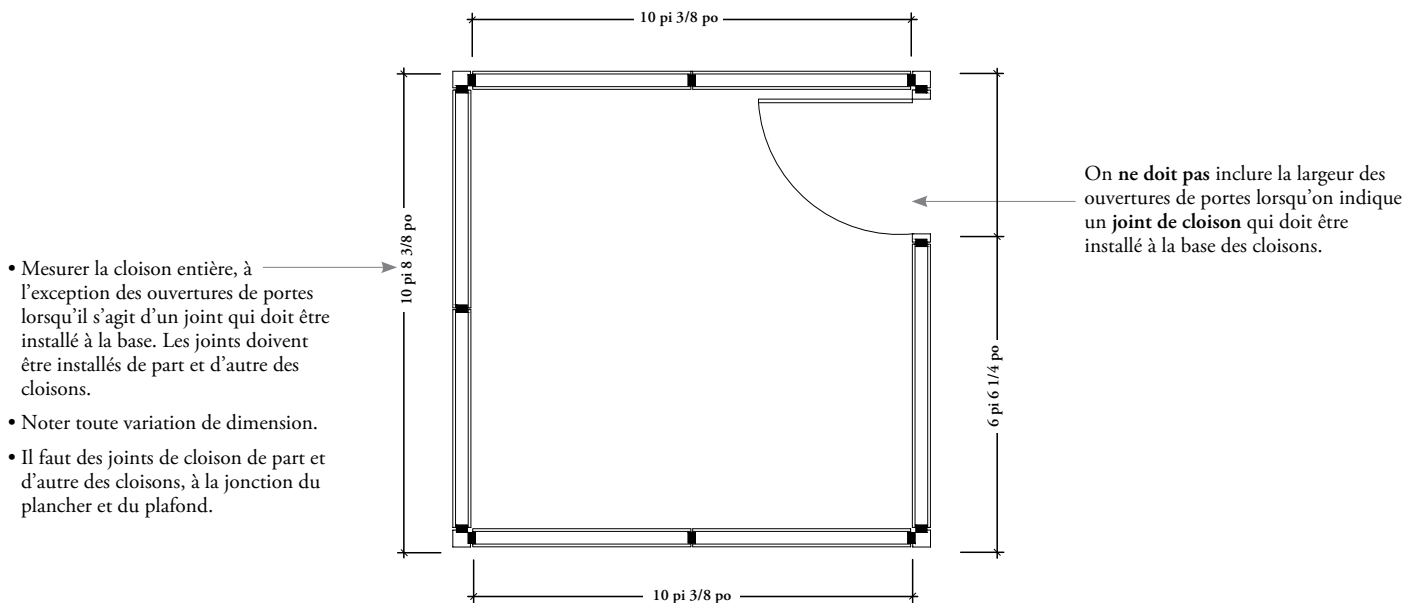

Pour connaître le nombre de joints de cloison (FKJ) nécessaires pour une longueur donnée de cloison, multiplier la longueur totale en pieds linéaires par 0,40.

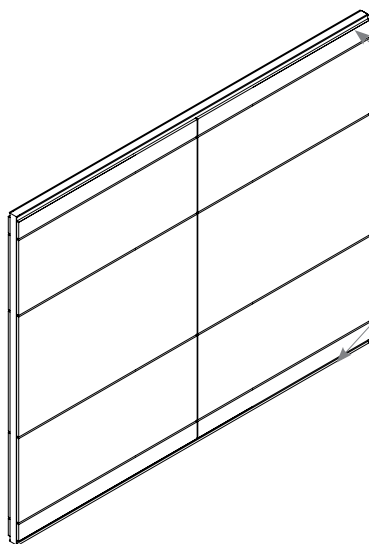
**Joint de cloison (FKJ)**

- Requis de part et d'autre des cloisons, à la jonction du plancher et du plafond.
- Sert à insonoriser et à empêcher la lumière de passer.
- N'est pas requis au bas d'une ouverture de porte.

cache-jonction – landscape

Un cache-jonction vertical noir (FKJC) est offert en option pour les aménagements avec joints de cloison Platinum et Very White.

Voici un aperçu de leurs caractéristiques :

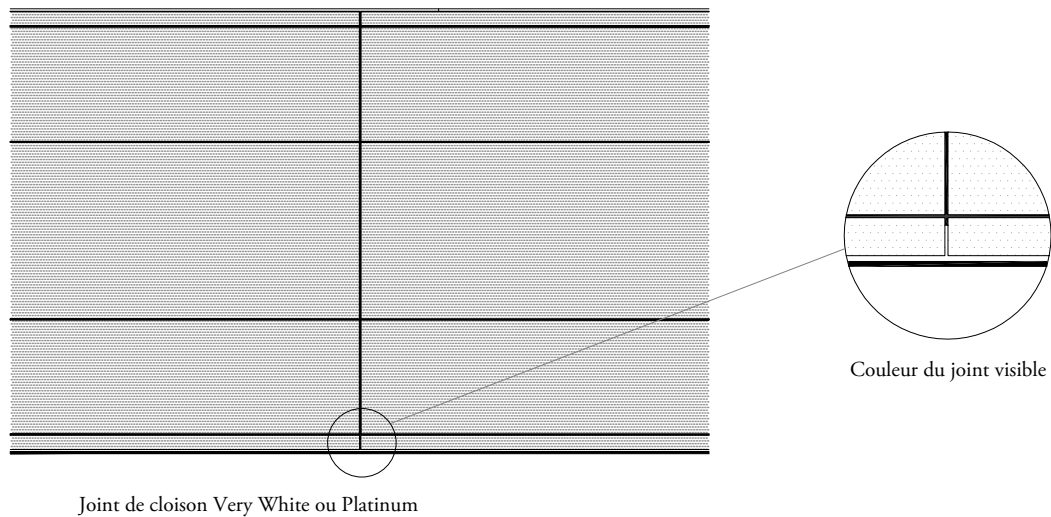

Les joints verticaux sont noirs et visibles à moins d'y insérer un cache-jonction.

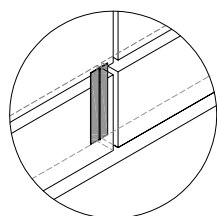

Nouvelle garniture en plastique

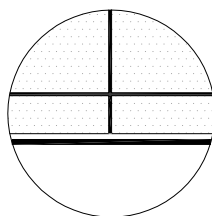

Cache-jonction noir

Le cache-jonction en plastique est noir et agencé aux lignes de la jonction.

présentation des raccords d'angle et des raccords sur/hors module – landscape

Les raccords et garnitures Altos s'utilisent avec les panneaux Altos Landscape pour créer des transitions rectilignes ou en angle pour deux, trois ou quatre cloisons.

- Les finitions directionnelles des éléments d'angle sont verticales, tout comme Altos Portrait. Les éléments en placage ou en aluminium peuvent être utilisés pour coordonner les finitions directionnelles de panneaux Landscape adjacents.
- Les transitions entre un raccord d'angle Altos et des panneaux Landscape ne nécessitent pas l'utilisation d'un ensemble de montant pour connexion Landscape et Portrait (FLKVP). On peut utiliser un ensemble de montant Landscape (FLKV).
- La transition doit se faire sur toute la hauteur.
- Tous les raccords sont offerts pour des hauteurs de plafond de 86 po à 120 po, par intervalles de 1 po.
- Les garnitures d'angle (FKCN132, FKCN133, FKCN180, FKCN90 et FKCN120) se trouvent à la section *Panneaux*.

Garniture d'angle – deux cloisons à 90° (FKCN90) et quincaillerie de raccordement (FKCH90)

Raccord d'angle – quatre cloisons (FKC4)

Garniture d'angle – trois cloisons à 180° (FKCN180) et quincaillerie de raccordement (FKCH180)

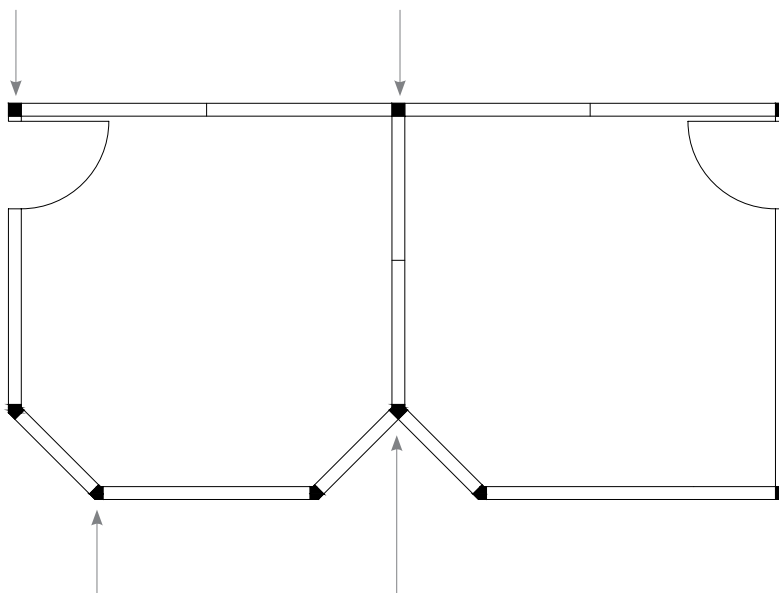

Garniture d'angle – deux cloisons à 135° (FKCN132) et quincaillerie de raccordement (FKCH132)

Garniture d'angle – trois cloisons à 135° (FKCN133) et quincaillerie de raccordement (FKCH133)

raccordements modulaires

Aussi offerts (non illustrés) :
Raccord articulé pour deux éléments (FKCA2) et
Raccord articulé pour trois éléments (FKCA3)

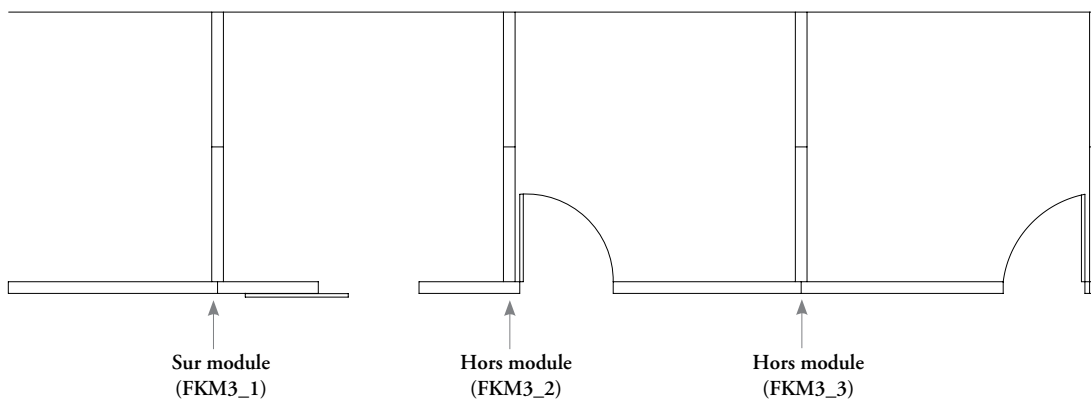

Les raccords sur/hors module permettent de raccorder trois panneaux à un point de jonction.

aperçu des raccords d'angle à 90° – landscape

Deux, trois ou quatre cloisons peuvent être jointes à 90°.

- Les angles sont formés par des montants fixés par des ferrures.
- Le nombre de ferrures nécessaires varie selon la hauteur et la configuration de la cloison.
- Les raccords d'angle permettent le passage des câbles d'alimentation et de communication d'une cloison à l'autre ou du plafond jusqu'au sol dans le cas des modules vitrés.
- Les garnitures d'angle pour deux ou trois cloisons se trouvent à la section *Panneaux*.

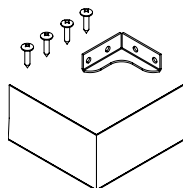

Quincaillerie de châssis pour le raccordement de deux cloisons à 90° (FKCH90)

Sert de structure pour le raccordement de deux cloisons à 90°.

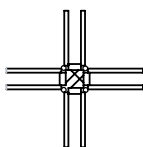

Raccord d'angle – quatre cloisons à 90° (FKC4)

Permet de réaliser un raccordement pleine hauteur de quatre cloisons à 90°.

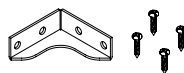
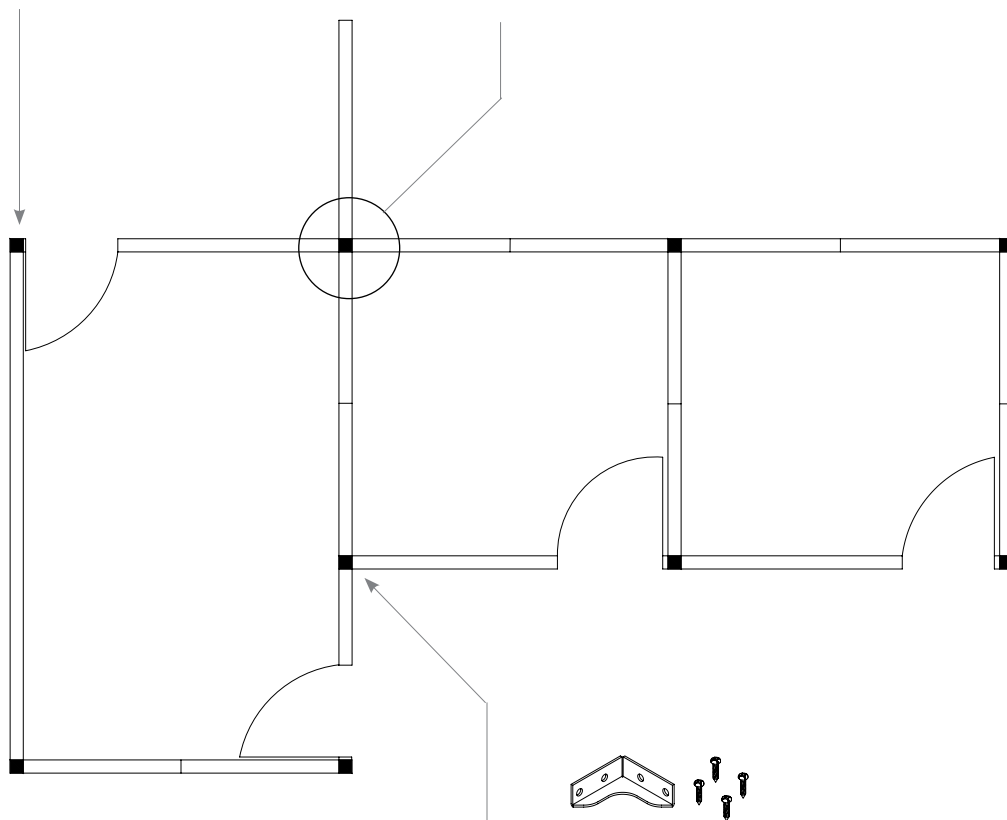

Quincaillerie de châssis pour le raccordement de trois cloisons à 180° (FKCH180)

Sert de structure pour le raccordement de trois cloisons à 180°.

aménagements avec raccords d'angle à 90° – landscape

Il importe de tenir compte de ce qui suit lorsqu'on utilise des raccords à 90°.

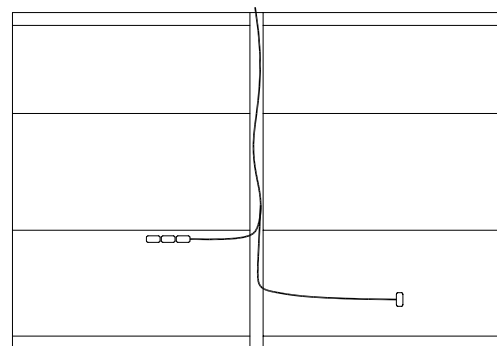
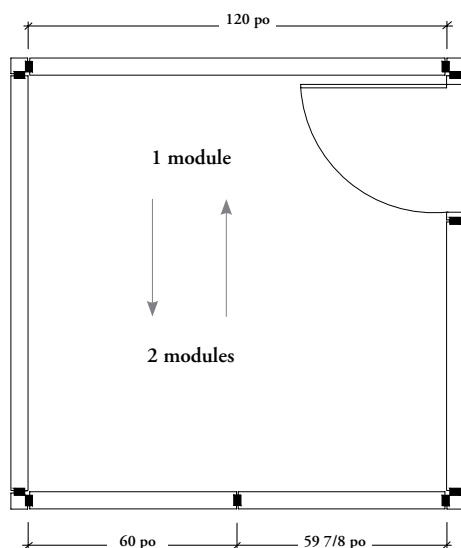
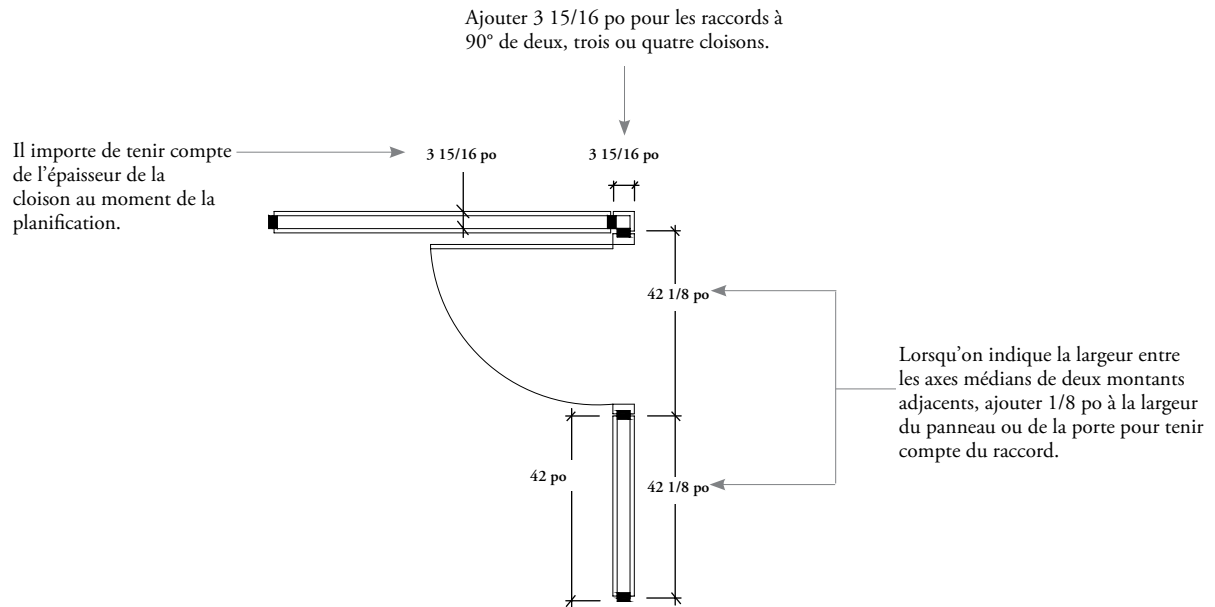

Avec Landscape et les intervalles de $\frac{1}{8}$ po, les cloisons qui se font face et sont perpendiculaires à une troisième cloison n'ont pas à avoir le même nombre de modules de cloison et de raccords.

En raison de l'espace interpanneau, les largeurs nominales totales de deux cloisons qui se font face ne seront pas égales si le nombre de modules est différent.

Les raccords d'angle permettent le passage des câbles d'alimentation et de communication par les coins, d'une cloison à l'autre, ou du plafond jusqu'au sol dans le cas des modules vitrés.

aperçu des raccords d'angle à 135° – landscape

Deux ou trois cloisons peuvent être jointes à 135°.

Les garnitures d'angle (FKCN132, FKCN133, FKCN180, FKCN90 et FKCN120) se trouvent à la section *Panneaux*.

Quincaillerie pour raccordement de trois cloisons à 135° (FKCH133)

Sert de structure pour le raccordement de trois cloisons à 135°.

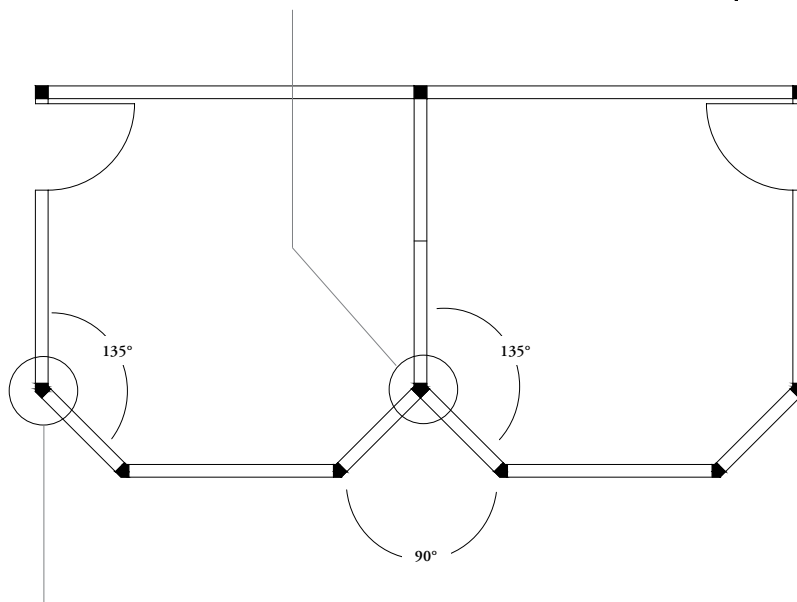
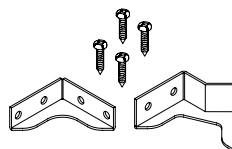

Garniture d'angle – deux cloisons à 135° (FKCN132)

Sert de structure pour le raccordement de deux cloisons à 135°.

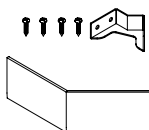

aménagements avec raccords d'angle à 135° – landscape

Il importe de tenir compte de ce qui suit dans les aménagements comportant des raccords d'angle à 135°.

Lorsque deux cloisons sont jointes à 135°, les bureaux, lampes, tablettes et rangements Altos suspendus ne peuvent être fixés que sur l'une des deux cloisons.

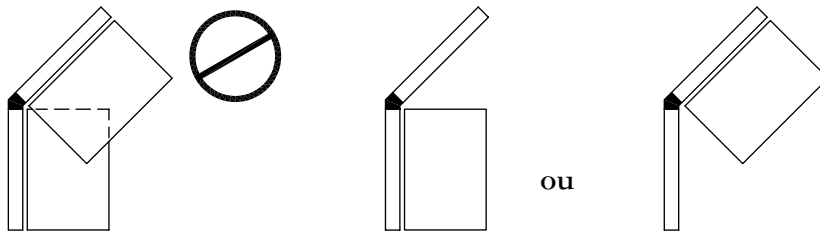

Les portes installées dans un angle de 45° empêchent la suspension de bureaux, lampes, tablettes et rangements Altos aux cloisons contiguës.

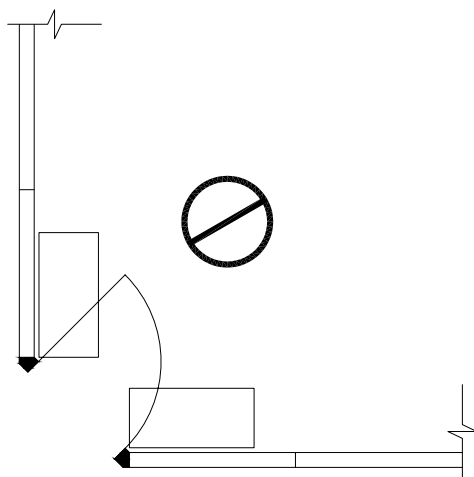

Les cloisons comportant une jonction à 135° ont une longueur légèrement supérieure, comme le montrent les illustrations ci-dessous. Cette augmentation se répartit également de part et d'autre de la jonction.

Garniture d'angle – deux cloisons à 135° (FKCN132) et quincaillerie de raccordement (FKCH132)

La garniture d'angle – deux cloisons à 135° (FKCN132) se trouve à la section *Panneaux*.

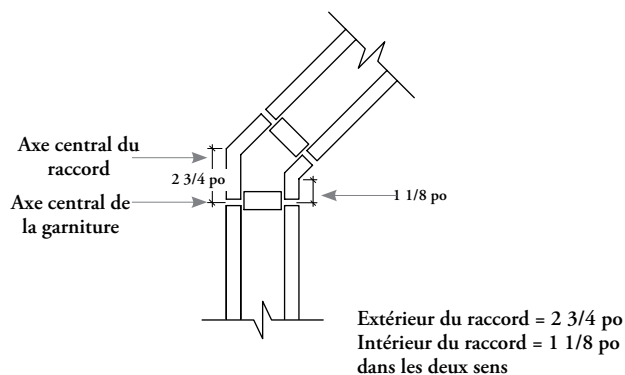

Garniture d'angle – trois cloisons à 135° (FKCN133) et quincaillerie de raccordement (FKCH133)

La garniture d'angle – trois cloisons à 135° (FKCN133) se trouve à la section *Panneaux*.

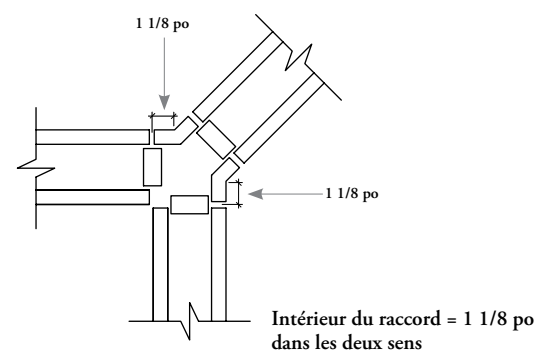

Toutes les dimensions sont mesurées entre l'axe central du raccord (le point où le raccord change de direction) et l'axe central de la garniture adjacente entre les modules de cloison.

aperçu des raccords articulés – landscape

Les raccords articulés servent à changer l'angle des cloisons Altos.

- Les raccords articulés peuvent joindre deux ou trois cloisons.
- Tous les raccords articulés ont une plage de réglage de -10° à $+10^\circ$.
- Finition anodisée claire ou peinte.

Raccord articulé pour deux éléments (FKCA2)

- Relie deux cloisons Altos à un angle de 80° à 100° .
- La cloison articulée peut se trouver d'un bord ou de l'autre du raccord.
- Sert à la fois de quincaillerie de raccordement et de garniture.

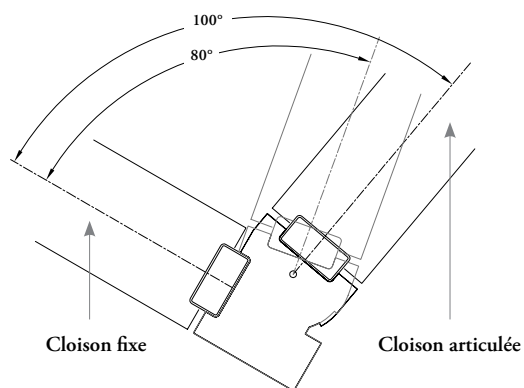

Raccord articulé pour trois éléments (FKCA3)

- Relie deux cloisons Altos à un angle de 80° à 100° avec une troisième cloison Altos fixe.
- Les cloisons des deux côtés du raccord peuvent être placées à des angles différents; chaque côté offre une plage de réglage de 20° ($\pm 10^\circ$).
- Sert à la fois de quincaillerie de raccordement et de garniture.

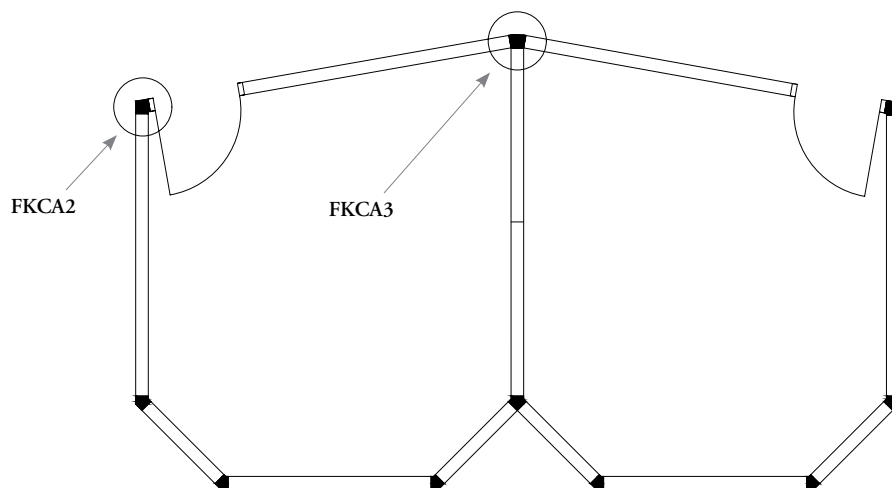
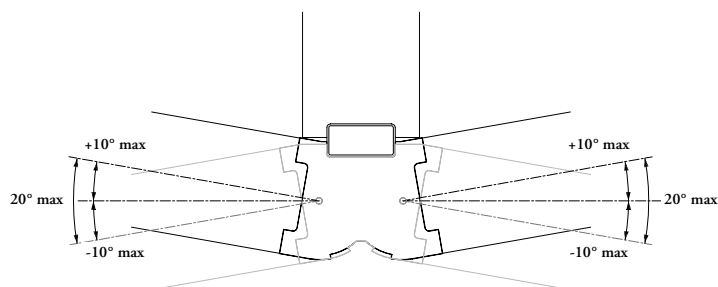

aménagement avec raccords articulés – landscape

Il importe de tenir compte de ce qui suit dans les aménagements comportant des raccords articulés pour deux ou trois éléments.

L'articulation du raccord articulé pour deux éléments peut être orientée de deux côtés, déterminant la cloison qui sera articulée.

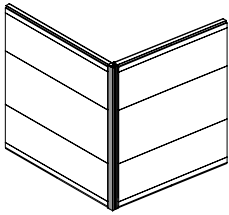

Raccord articulé pour deux éléments avec une articulation orientée vers la **gauche**

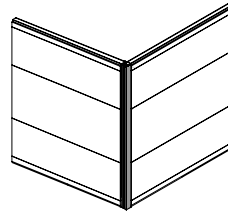

Raccord articulé pour deux éléments avec une articulation orientée vers la **droite**

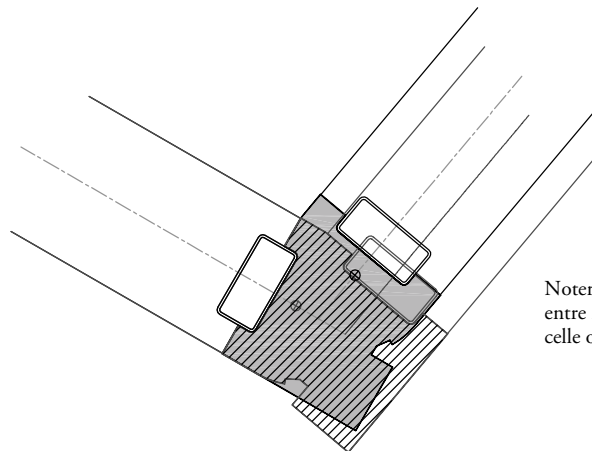
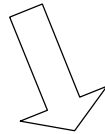
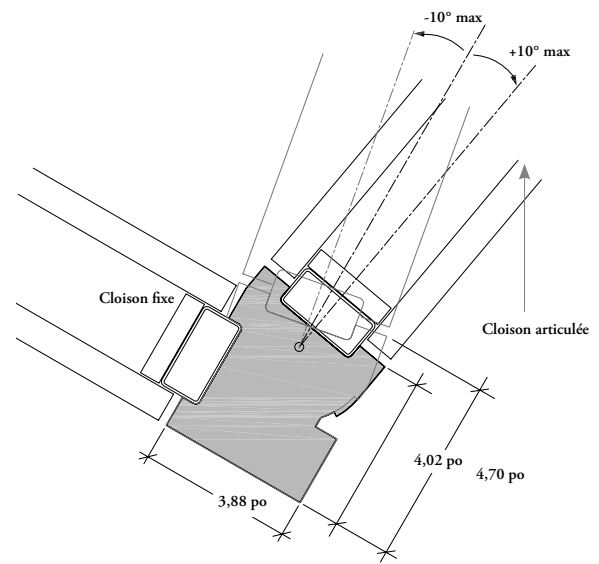
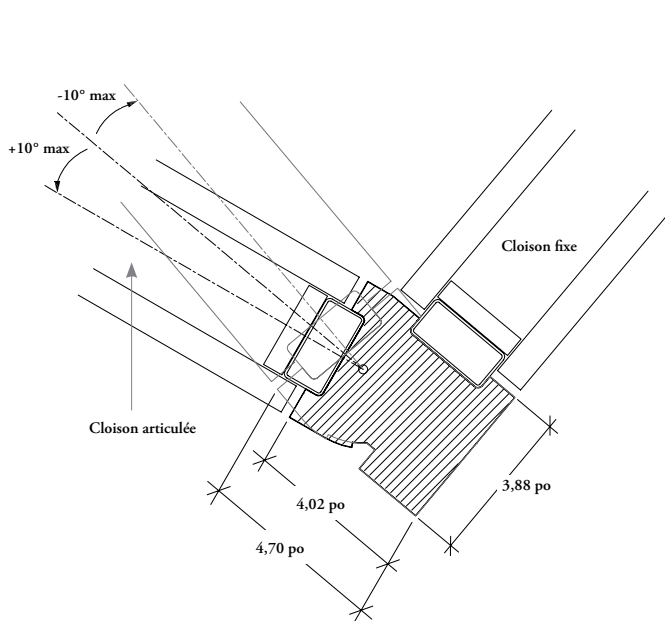

Noter la différence de position du montant entre l'articulation orientée vers la droite et celle orientée vers la gauche.

aménagements avec raccords articulés – landscape (suite)

Restrictions concernant l'utilisation des raccords articulés avec des portes coulissantes

Lorsqu'une porte coulissante est installée sur la face intérieure d'une cloison fixe reliée à un raccord articulé, l'angle entre la face intérieure de la cloison fixe et la cloison articulée ne peut pas être inférieur à 90°.

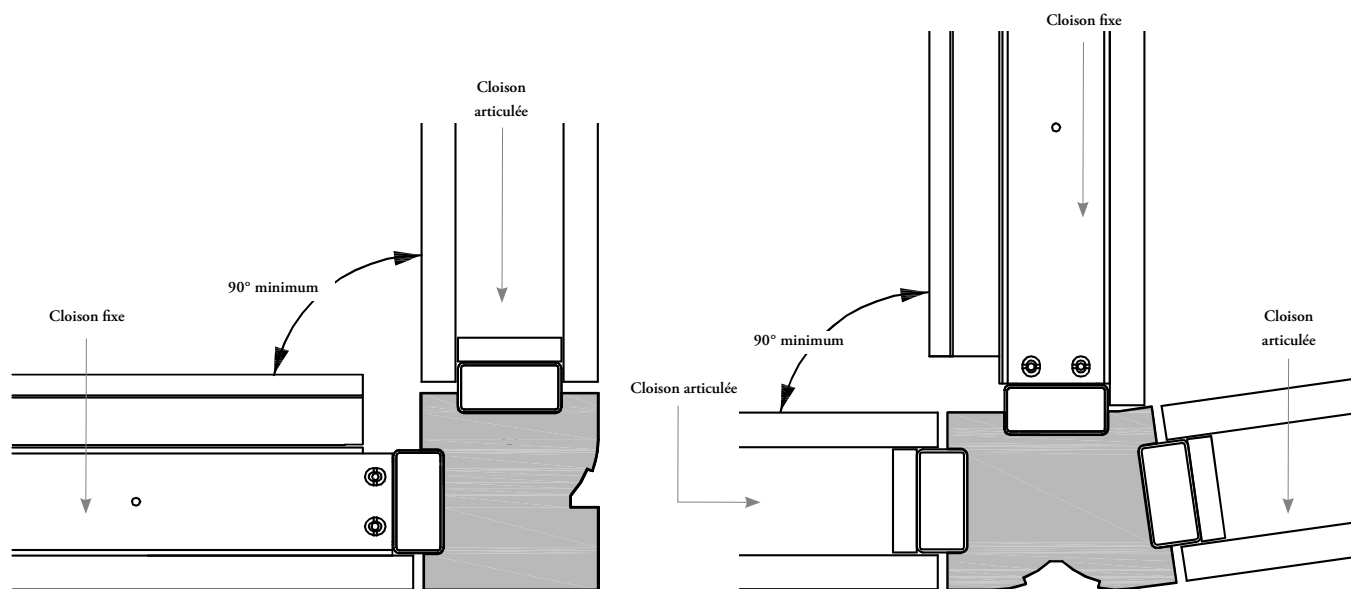

De la même façon, lorsqu'une porte coulissante est installée sur la face intérieure d'une cloison articulée, l'angle intérieur ne peut pas être inférieur à 82°.

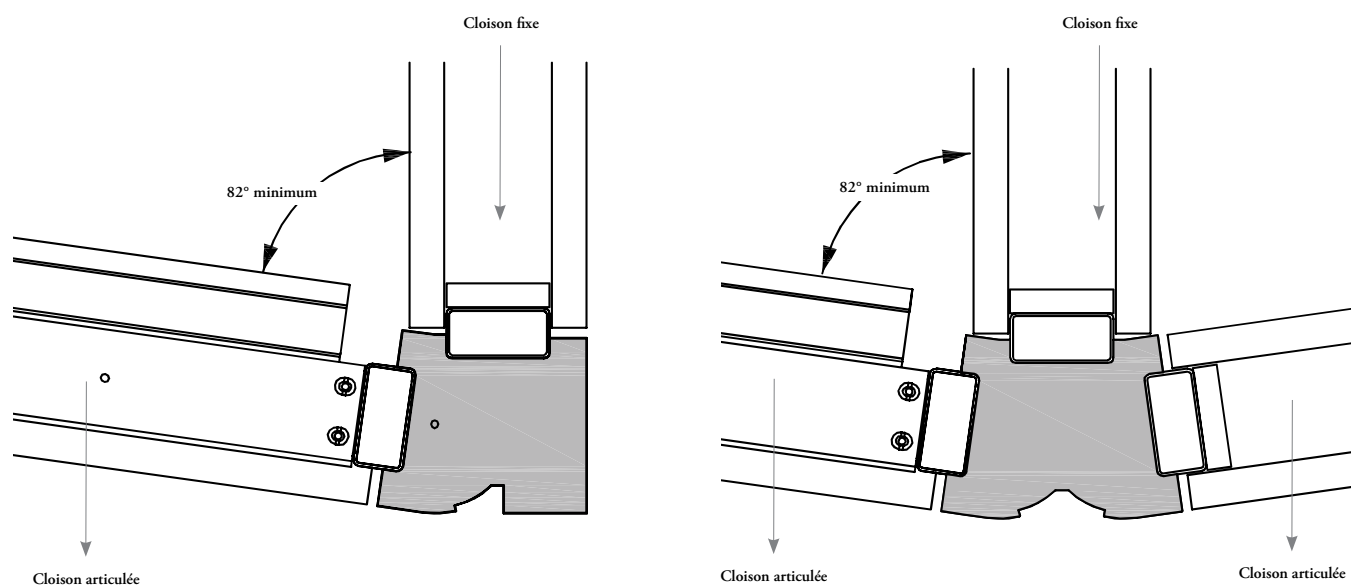

aperçu des raccords sur/hors module – landscape

Le raccord sur/hors module à 180° pour trois cloisons sert à réaliser un raccordement sur ou hors module à une cloison existante.

Raccord sur/hors module à 180° pour trois cloisons (FKM3_1) (sur module)

- Permet de centrer le raccordement sur la jonction verticale de deux panneaux.
- **Ne permet pas** de réaliser de raccordement à aucun autre endroit.

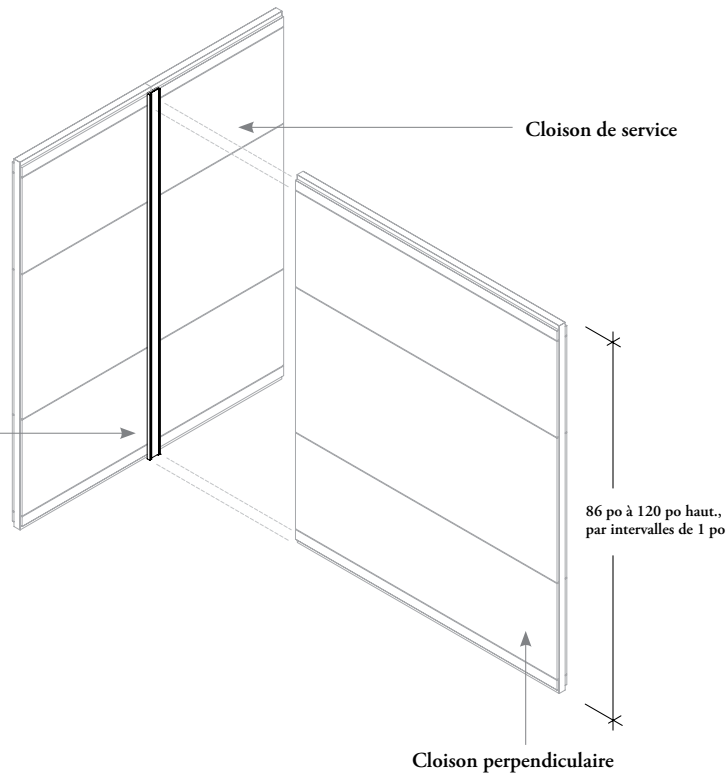

Raccord sur/hors module à 180° pour trois cloisons (FKM3_2) (hors module)

- Permet de réaliser un raccordement en n'importe quel point entre les jonctions des cloisons.
- **Ne s'utilise pas** sur une jonction verticale.
- Ne s'utilise qu'avec des panneaux en placage et à vitrage double.
- Le raccordement ajoute 1 1/4 po à la longueur d'une cloison.

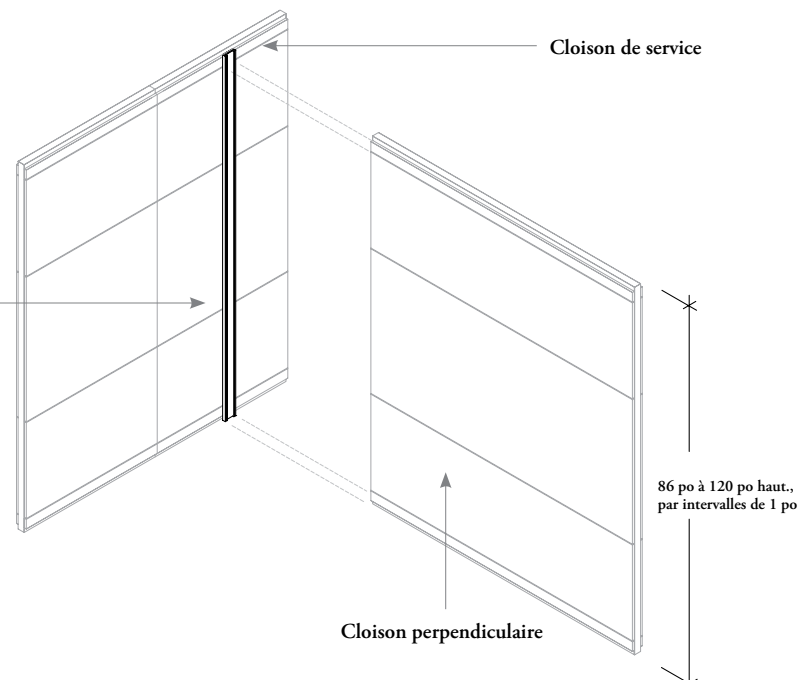

aménagements avec raccords sur/hors module – landscape

Il importe de tenir compte de ce qui suit dans les aménagements avec raccords sur/hors module.

Les circuits électriques **ne peuvent pas** traverser les raccords sur/hors module.

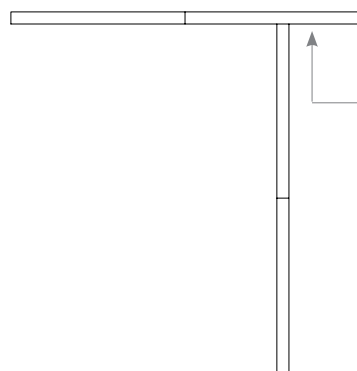

Cloison de service

- Le raccordement ajoute 1 1/4 po à la longueur d'une cloison.
- Le raccord n'ajoute rien à la cloison de service.

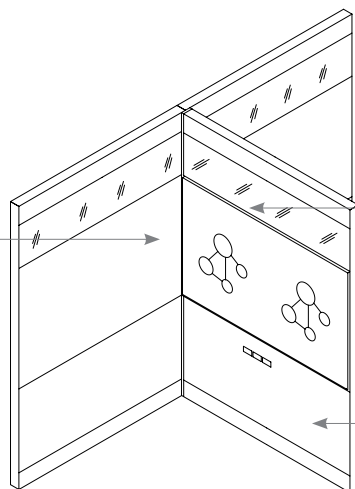

Cloison de service

Les raccords hors module ne peuvent être fixés à une cloison de service sur un tableau blanc, un panneau insonorisant punaisable, un panneau en métal microperforé ou un panneau doté d'un module d'alimentation/communication ou de découpes pour modules d'alimentation/communication.

Il n'est pas recommandé de fixer un raccord sur/hors module à des modules à panneaux vitrés doubles, car les connecteurs seraient visibles.

Cloison perpendiculaire

Il n'y a aucune restriction pour les panneaux de la cloison perpendiculaire.

Suspension d'éléments Landscape

Le bureau, les tablettes et la lampe Landscape ne peuvent pas être adjacents à un raccord pour trois cloisons à 180°.

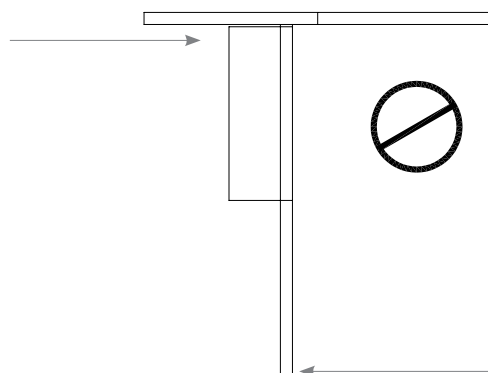

Cloison de service

Cloison perpendiculaire

Lorsque trois cloisons sont raccordées à 180°, les éléments Landscape suspendus devraient être montés sur une cloison perpendiculaire adjacente à celle raccordée pour assurer une planification optimale.

aménagements avec raccords sur/ hors module – landscape (suite)

Le type de porte et son emplacement doivent être pris en compte lorsqu'on doit utiliser des raccords sur/hors module à 180° pour trois cloisons. Le tableau qui suit montre l'emplacement approprié de chaque type de porte le long de la cloison de service.

Aucune restriction n'est imposée aux portes de la cloison perpendiculaire.

Portes à charnières simples
Portes à charnières doubles
Portes pivotantes simples

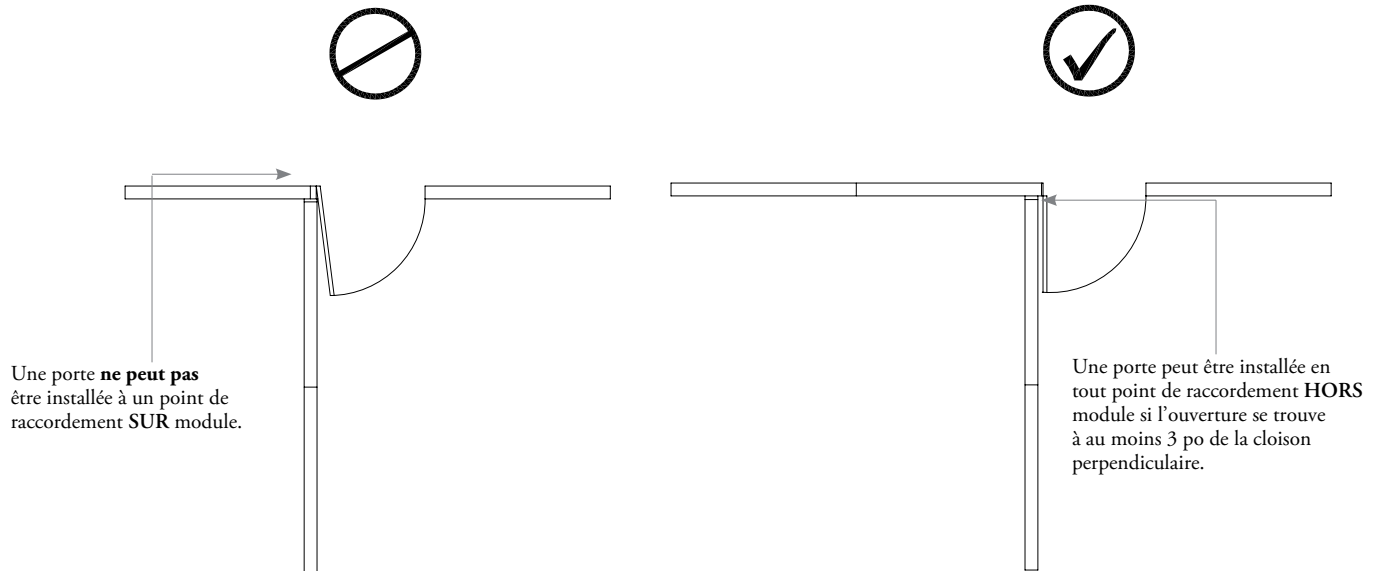

Porte coulissante

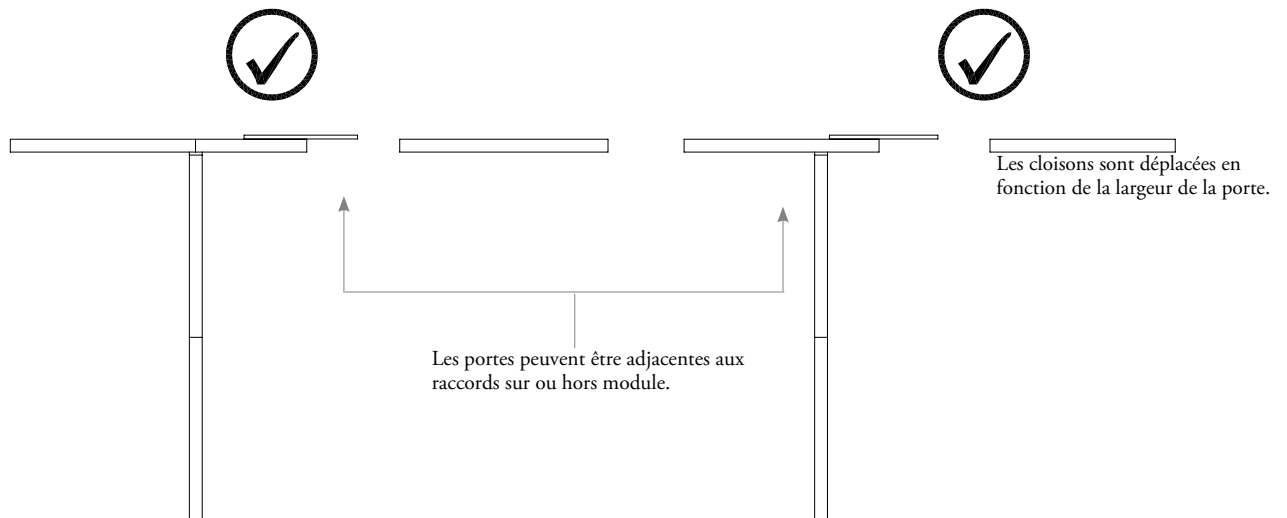

aperçu des raccords muraux – landscape

Altos offre trois types de raccords muraux pour les cloisons.

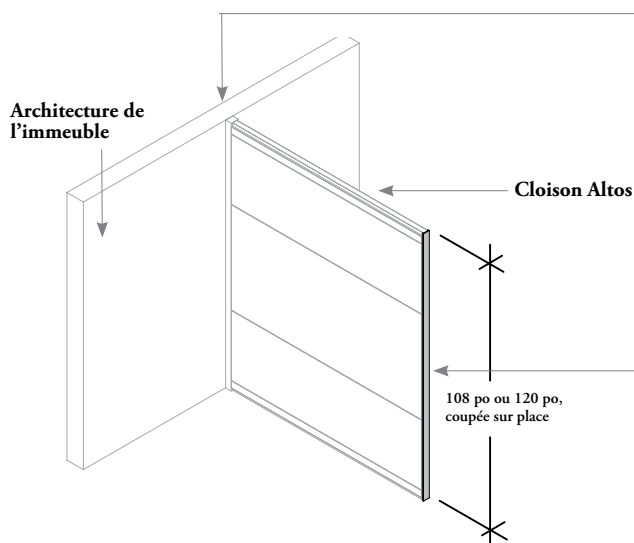

Raccord mural (FKW) et raccord mural réglable (FLKW)

- Servent à fermer l'espace entre un mur, une colonne ou un montant de l'immeuble et le début ou la fin d'une cloison.
 - Peuvent combler un espace vide causé par l'inégalité des surfaces :
 - Raccord mural : $\pm 1/4$ po
 - Raccord mural réglable : $\pm 3/8$ po
 - Augmentent la largeur de la cloison :
 - Raccord mural : 1 po
 - Raccord mural réglable : 1 3/4 po
- Peuvent être coupés sur place.
 - Le raccord mural (FKW) nécessite un ensemble de montant Landscape lorsque des panneaux Landscape sont utilisés.
 - Le raccord mural réglable (FKPW) comprend un ensemble de montant.
 - **Ne permettent pas** d'acheminer les circuits d'alimentation et de communication entre le mur de l'immeuble et la cloison.

Garniture d'extrémité (FKF)

- Recouvre l'extrémité d'une cloison non reliée à une autre cloison.
- Peut être coupée à la bonne taille.
- S'étend du plancher au plafond.
- Fil vertical, le cas échéant.

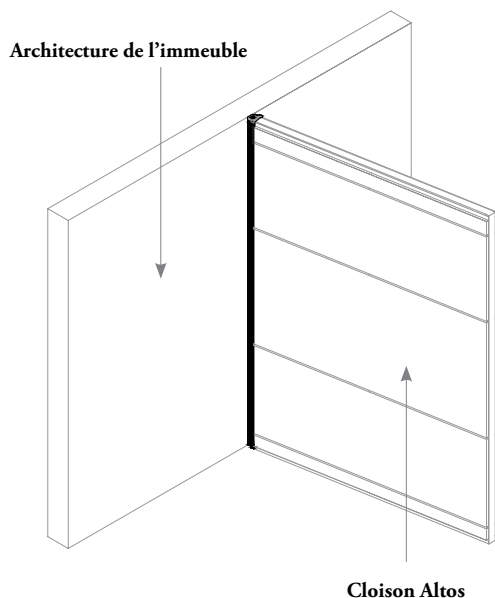

Raccord mural à angle variable (FKWA)

- S'installe au début ou à la fin d'une cloison pour la relier à un mur, à un montant de fenêtre ou à une colonne d'immeuble.
 - S'ajuste en largeur entre $-1/4$ po et $+3/8$ po pour combler les légères inégalités.
 - Lorsque le raccord est à sa position nominale sur le mur de l'immeuble, la cloison Altos peut être installée à n'importe quel angle entre -45° et $+45^\circ$.
 - Lorsque le raccord est à sa position minimum ($1/2$ po) sur le mur de l'immeuble, la cloison Altos peut être installée à n'importe quel angle entre -38° et $+38^\circ$.
- La distance entre le point de rotation du raccord mural et le mur de l'immeuble est de $3/4$ po.
 - La distance entre le point de rotation du raccord mural et le centre du premier montant est de 2 po.
 - Nécessite un ensemble de montant Landscape lorsque des panneaux Landscape sont utilisés.
 - **Ne permet pas** d'acheminer les circuits d'alimentation et de communication entre le mur de l'immeuble et la cloison Altos.
 - Finition anodisée claire ou peinte.

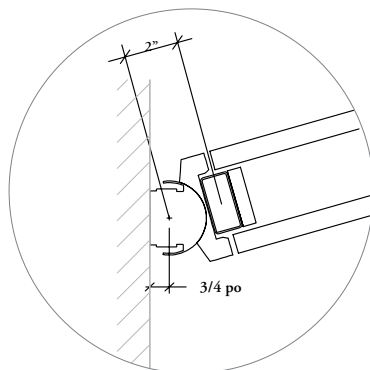
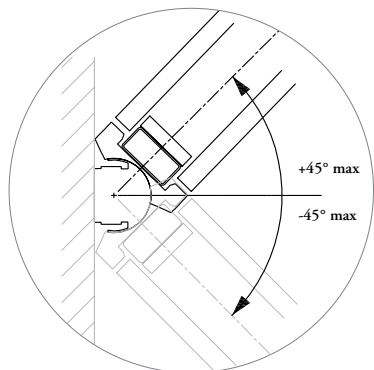

Ajustement nominal

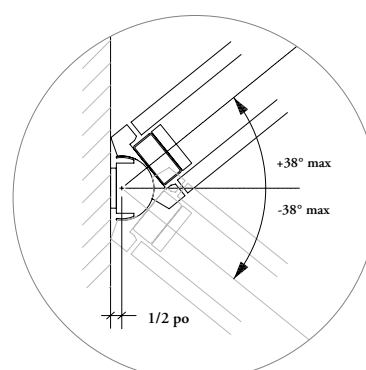

Ajustement minimum

aperçu des composants des ensembles de châssis – landscape

Les ensembles de châssis Altos sont livrés avec tous les éléments nécessaires à leur raccordement. Toutefois, certains éléments peuvent faire l'objet d'une commande distincte, au besoin. Consulter le guide des prix pour obtenir plus de renseignements sur ces produits.

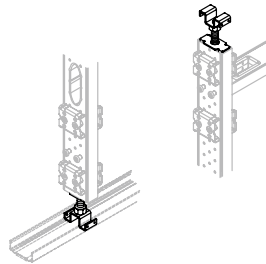

Pattes de nivellement de base (FBB)

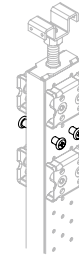

Vis épaulée d'assemblage horizontal (FBN)

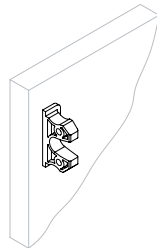

Attache mâle de panneau (FBFM)

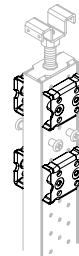

Attache femelle de panneau (FBFF)

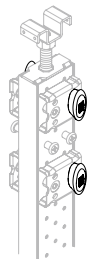

Verrou (FKL)

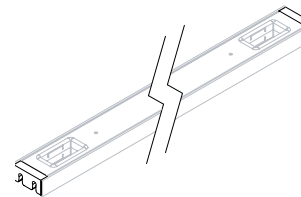

Capuchon (FBE)

landscape –
électricité, éclairage et
communications

landscape – électricité, éclairage et communications

COMPARAISON DES SOLUTIONS D'ALIMENTATION ET DE COMMUNICATION – LANDSCAPE	240
COMPARAISON DES PLAQUES FRONTALES D'ALIMENTATION ET DE COMMUNICATION – LANDSCAPE	243
PRÉSENTATION DES ACCESSOIRES D'ÉCLAIRAGE – LANDSCAPE	244
APERÇU DE LA LAMPE MONTÉE SUR CLOISON – LANDSCAPE . . .	245
ACCESSOIRES ÉLECTRIQUES DE LA COLLECTION – LANDSCAPE . .	246
AMÉNAGEMENTS AVEC LAMPES MONTÉES SUR CLOISON – LANDSCAPE	247
AMÉNAGEMENTS AVEC PANNEAUX POUR CIRCUITS D'ALIMENTATION/COMMUNICATION – LANDSCAPE	256
DÉCOUPES POUR MODULES D'ALIMENTATION/ COMMUNICATION – LANDSCAPE	257
RESTRICTIONS DES DÉCOUPES POUR MODULES D'ALIMENTATION/COMMUNICATION – LANDSCAPE	258
APERÇU DES ACCESSOIRES D'ALIMENTATION ET DE COMMUNICATION À RACCORDEMENT FIXE – LANDSCAPE	259
AMÉNAGEMENTS AVEC ACCESSOIRES D'ALIMENTATION ET DE COMMUNICATION À RACCORDEMENT FIXE – LANDSCAPE . .	261
COMPRENDRE LES ACCESSOIRES ÉLECTRIQUES D'ALIMENTATION/COMMUNICATION – LANDSCAPE	262
APERÇU DES ACCESSOIRES ÉLECTRIQUES D'ALIMENTATION/COMMUNICATION – LANDSCAPE	263
COMPOSANTS D'ALIMENTATION/COMMUNICATION – LANDSCAPE	264
PRISES D'ALIMENTATION/COMMUNICATION – LANDSCAPE . . .	266
COMPRENDRE LES PRISES CONTRÔLÉES – LANDSCAPE	267
DÉTERMINATION DE LA LONGUEUR DE CÂBLE – LANDSCAPE . .	268
AMÉNAGEMENTS AVEC CÂBLES D'ALIMENTATION/ COMMUNICATION – LANDSCAPE	271
RENSEIGNEMENTS SUR L'ALIMENTATION/COMMUNICATION POUR LES ÉLECTRICIENS – LANDSCAPE	276
COMMANDE D'ACCESSOIRES D'ALIMENTATION ET DE COMMUNICATION ALTOS – LANDSCAPE	280
DÉTERMINATION DES BESOINS EN MATIÈRE D'ALIMENTATION ET DE COMMUNICATION – LANDSCAPE . . .	281

comparaison des solutions d'alimentation et de communication – landscape

Altos Landscape propose cinq solutions d'alimentation et de communication différentes. Le tableau suivant aide à choisir la solution appropriée.

Consulter la réglementation locale en vigueur pour connaître les limites et les restrictions imposées aux produits. L'emploi des produits pourrait requérir l'autorisation préalable des autorités en la matière.

	Teknion		
	Accessoires électriques installés sur place	Accessoires électriques à raccordement fixe	Accessoires électriques d'alimentation/communication
Branchement en série			✓
Reconfiguration			✓
Aménagements dos à dos	Bon	Bon	Excellent
Main-d'œuvre – électricien agréé	Majorité de la main-d'œuvre	Majorité de la main-d'œuvre	Minimum de main-d'œuvre
Main-d'œuvre – installateur			Minimum de main-d'œuvre
Méthode de fixation	Fixation au dos du panneau	Fixation au dos du panneau avec les vis fournies	Fixation au dos du panneau avec les vis fournies
Compatibilité avec Altos	Portrait et Landscape	Portrait et Landscape	Portrait et Landscape
Hauteur standard des découpes	Dans la base, à 18 po du sol et à la hauteur du plan de travail	Dans la base, à 18 po du sol et à la hauteur du plan de travail	À 15 po du sol (Landscape) et à la hauteur du plan de travail
Orientation des découpes	Verticale et horizontale	Verticale et horizontale	Verticale et horizontale
Prises contrôlées	✓		✓
Ports USB	✓		✓
Systèmes de câblage	<ul style="list-style-type: none"> • Circuit standard • Circuit isolé 	<ul style="list-style-type: none"> • Circuit standard • Circuit isolé 	<ul style="list-style-type: none"> • 4B • 5D • 7G • 8T • 8K
Compatibles avec les systèmes de câblage standard de Teknion			✓
Type de circuit	Toutes les options locales offertes	120 V; 15 A ou 20 A	120 V; 15 A ou 20 A
Composants électriques offerts	Utilisent les prises standard normalement utilisées avec les murs en placoplâtre. L'entrepreneur fournit tous les composants électriques. Toutefois, les panneaux sont commandés avec des découpes.	ERM, ECM, ELS, EFCC	EPDMC, EPDMS, EPDMD, EPDMT, EPDMQ, EPDDB, EPDIC, EPDSC, EPDCH, EPDHC, EPDHS, EPDHD

comparaison des solutions d'alimentation et de communication – landscape (suite)

	Teknion	
	Accessoires électriques de la collection Landscape	Accessoires d'alimentation de bureau Altos
application	<ul style="list-style-type: none"> Servent à alimenter le bureau et la lampe Altos. * Pour en savoir plus, consulter les sections <i>Aperçu des lampes Landscape montées sur cloison</i> et <i>Aperçu des bureaux Landscape</i>. 	<ul style="list-style-type: none"> Accessoires électriques pour le bureau Altos. * Pour en savoir plus, consulter la section <i>Aperçu des accessoires de bureau</i>.
avantages	<ul style="list-style-type: none"> Alimentent les bureaux et les lampes Altos avec des câbles intégrés et des circuits d'alimentation acheminés dans la cloison. 	<ul style="list-style-type: none"> Accessoires accessibles par l'utilisateur sur le bureau Altos pour les besoins d'alimentation et de communication.
caractéristiques	<ul style="list-style-type: none"> Offerts dans plusieurs systèmes de câblage. Compatibles avec les systèmes de câblage standard. Faciles à débrancher pour relocalisation. 	<ul style="list-style-type: none"> Module cubique d'alimentation double ou quadruple avec options d'alimentation, de communication et de ports USB. Barre d'alimentation comprenant quatre prises de courant simples.
systèmes de câblage	<ul style="list-style-type: none"> • 4B • 7G • 5D • 8T • 6G • 8K 	<ul style="list-style-type: none"> • Branchement sur le boîtier de distribution de cloison (ELWDB).
composants électriques offerts	<ul style="list-style-type: none"> • Ensemble d'alimentation par le plafond/par le plancher (ECF) • Raccordement électrique pour lampe (ELPF) • Boîtier de distribution de cloison (ELWDB) • Câble de raccordement électrique pour bureau Landscape (ELDH) • Gestionnaire de câbles pour lampe Landscape (ELWVG) • Lampe Landscape montée sur cloison (ELWML) 	<ul style="list-style-type: none"> • Module d'alimentation cubique (EPWRC) • Module cubique d'alimentation grande capacité (EPWRH) • Barre d'alimentation (ELPR) • Passe-fils rectangulaire (FLGR)

accessoires d'alimentation

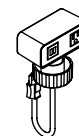

Module d'alimentation cubique (EPWRC)



Module cubique d'alimentation grande capacité (EPWRH)

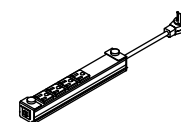

Barre d'alimentation (ELPR)



Passe-fils rectangulaire (FLGR)

comparaison des solutions d'alimentation et de communication – landscape (suite)

Le tableau suivant permet de visualiser les différences entre les systèmes électriques à raccordement fixe et d'alimentation/communication de Teknion pour Altos Landscape.

Accessoires électriques à
raccordement fixe

Découpes verticales (à 15 po du sol)

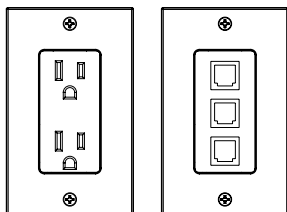

Prises doubles et boîtes de communication commandées séparément.
Prises de communication et plaques frontales non comprises avec le module de communication.
Illustrations à titre indicatif seulement.

Découpes horizontales (à la hauteur du plan de travail)

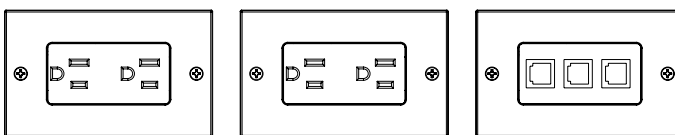

Accessoires électriques
d'alimentation/
communication

Découpes verticales (à 15 po du sol)

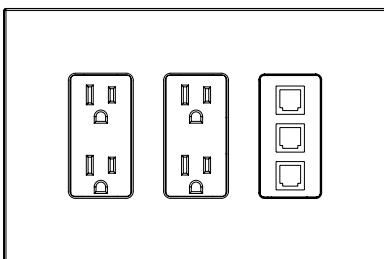

Plaques frontales sans vis.
Module indépendant pour une allure épurée et homogène.
Alimentation et communication dans la même boîte.
Une même plaque frontale pour toute la boîte.
Prises de communication et plaques frontales non comprises avec le module d'alimentation/communication.
Illustrations à titre indicatif seulement.

Découpes horizontales (à la hauteur du plan de travail)

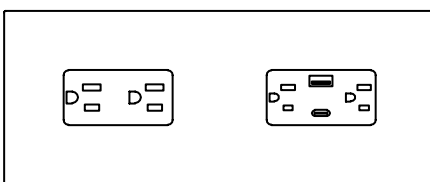

comparaison des plaques frontales d'alimentation et de communication - landscape

Le tableau suivant montre les différences de taille entre les systèmes électriques à raccordement fixe et d'alimentation/communication de Teknion pour for Altos Portrait.

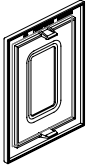
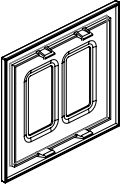
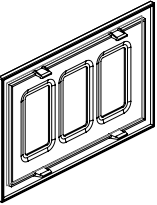
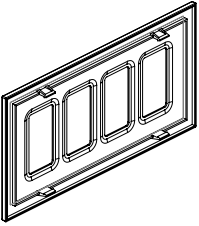
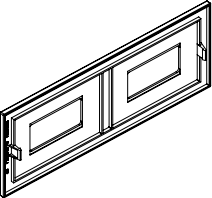
Description	Emploi	Dimensions générales et image
Plaquette frontale simple pour module d'alimentation et de communication horizontal et vertical	EPDHC EPDHS EPDMC EPDMS ERGMS	<p>Largeur = 4,196 po (107 mm) Hauteur = 5,514 po (140 mm) Épaisseur = 0,21 po (5,40 mm) sans les languettes à pression</p> 
Plaquette frontale double pour modules d'alimentation et de communication verticaux	EPDMD ERGMD	<p>Largeur = 6,262 po (159 mm) Hauteur = 5,514 po (140 mm) Épaisseur = 0,21 po (5,40 mm) sans les languettes à pression</p> 
Plaquette frontale triple pour modules d'alimentation et de communication verticaux	EPDMT ERGMT	<p>Largeur = 8,329 po (212 mm) Hauteur = 5,514 po (140 mm) Épaisseur = 0,21 po (5,40 mm) sans les languettes à pression</p> 
Plaquette frontale quadruple pour modules d'alimentation et de communication verticaux	EPDMQ ERGMQ	<p>Largeur = 10,396 po (264 mm) Hauteur = 5,514 po (140 mm) Épaisseur = 0,21 po (5,40 mm) sans les languettes à pression</p> 
Plaquette frontale double pour modules d'alimentation et de communication horizontaux	EPDHD	<p>Largeur = 10,449 po (265 mm) Hauteur = 4,208 po (107 mm) Épaisseur = 0,21 po (5,40 mm) sans les languettes à pression</p> 

présentation des accessoires d'éclairage – landscape

Altos Landscape propose des solutions d'éclairage intégrées qui tirent avantage du passage des câbles dans les cloisons et du soutien structural de celles-ci.

Interrupteur d'éclairage (ELS)

- Permet à l'utilisateur de régler la lumière ambiante dans le bureau qu'il occupe ou d'allumer à distance la lampe Landscape montée sur cloison (ELWML).
- Installé sur place sur un panneau Landscape en placage ou recouvert de tissu découpé sur place.
- Peut également être monté sur un ensemble de panneaux en aluminium Landscape (FLFK) à 42 po.
- S'installe idéalement dans une découpe à 42 po au-dessus du plancher fini, ou à 46 po en présence d'un bureau.
- Doté d'un câble de 20 pi qui doit être raccordé au réseau de l'immeuble par un électricien qualifié.
- Offert en noir ou en blanc.

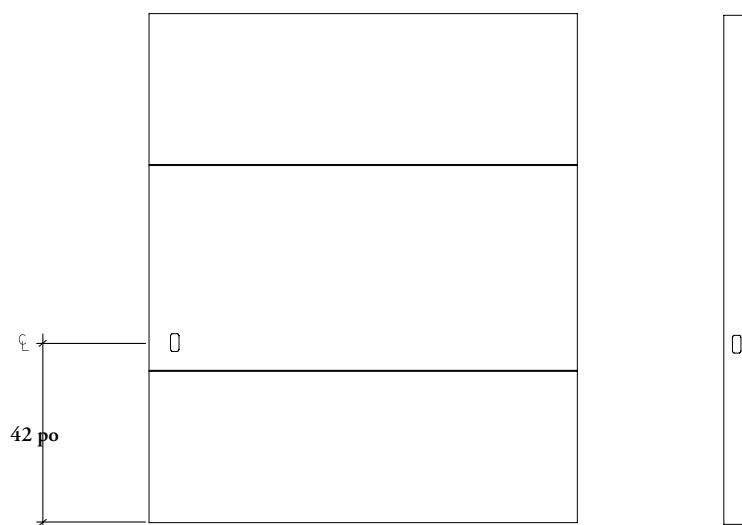
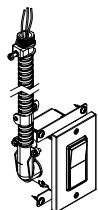

aperçu de la lampe montée sur cloison – landscape

La lampe Landscape montée sur cloison est une solution d'éclairage de travail ou d'éclairage ambiant.

Lampe Landscape montée sur cloison (ELWML)

Éclaire l'espace ou la surface de travail et peut être montée à une hauteur de référence de 60 po ou 84 po.

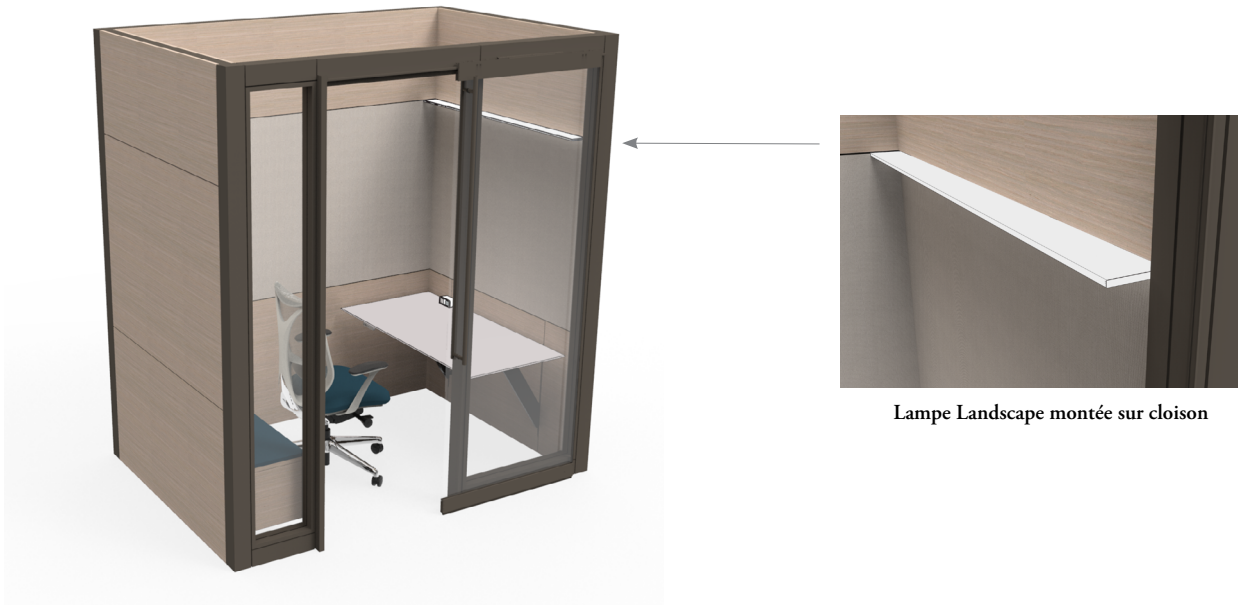

Lampe Landscape montée sur cloison

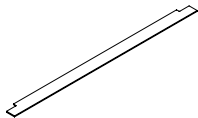

Lampe Landscape montée sur cloison (ELWML)

- Peut être montée sur un rail fonctionnel à une hauteur de référence de 60 po ou 84 po.
- Offerte en formats de 4 po de profondeur sur 48 1/8 po à 96 po de longueur nominale, par intervalles de 1/8 po.
- Finitions offertes :
 - Peinte : Foundation, Accent ou Mica
 - Anodisée claire

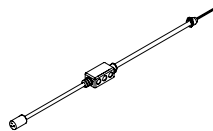

Raccordement électrique pour lampe (ELPF)

- Ne peut alimenter qu'une lampe Altos montée sur cloison.
- Offert en longueurs de 120 po, 180 po et 240 po.

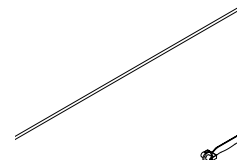

Gestionnaire de câbles pour lampe Landscape (ELWMG)

- Sert à acheminer un fil à basse tension à partir du raccordement électrique pour lampe de travail lorsqu'il n'y a pas de bureau monté sur cloison.
- Gestionnaire de câbles extrudé pour raccord mural ne s'utilisant qu'avec les raccords muraux.
- Offert en longueurs de 36 po, 96 po et 156 po.

options d'interrupteur

Interrupteur tactile (à gauche ou à droite)

- Gradation tactile sur le côté de la lentille.
- Lampe à gauche illustrée.

Interrupteur à distance monté sur cloison

- Interrupteur pour lampe montée sur cloison (ELS) fixé à proximité sur un panneau en placage ou recouvert de tissu ou sur un ensemble de panneaux en aluminium Landscape (FLFK).
- Lampe à gauche illustrée.

Sans interrupteur

- Pour les solutions à raccordement fixe.
- Lampe à gauche illustrée.

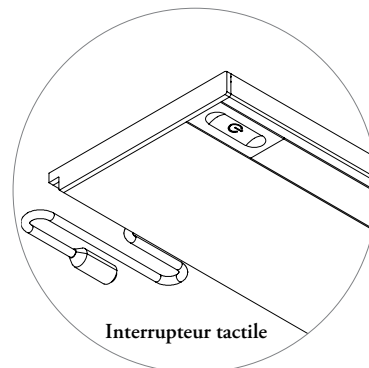

Interrupteur tactile

accessoires électriques de la collection – landscape



Ensemble d'alimentation par le plafond/par le plancher (ECF)

- Raccordé au réseau de l'immeuble; achemine le courant aux autres accessoires électriques Landscape.
- Offert en longueurs de 120 po, 240 po et 360 po.
- Doit être acheminé par des panneaux en placage, des panneaux recouverts de tissu ou des raccords d'angle (n'importe quelle configuration). Ne peut pas traverser de panneaux vitrés.
- Câble de raccordement nécessaire pour le raccordement au premier boîtier de distribution de cloison.

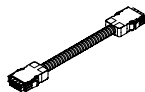

Câble de raccordement électrique pour bureau Landscape (ELDH)

- Sert à raccorder deux boîtiers de distribution de bureaux dos à dos ou côte à côte.
- Pour utiliser un ensemble d'alimentation par le plafond/par le plancher (ECF) avec un bureau : choisir la longueur de 24 po.
- Offert en longueurs de 24 po, 48 po, 72 po et 96 po.

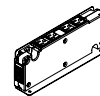

Boîtier de distribution de cloison (ELWDB)

- Peut alimenter quatre accessoires enfichables.
- Sert à installer des prises de courant à l'intérieur d'une cloison. Câble de raccordement nécessaire pour le raccorder à l'ensemble d'alimentation par le plafond.
- Branchement en série de plusieurs boîtiers possible avec des câbles de raccordement supplémentaires.
- Peut alimenter une lampe montée sur cloison.

aménagements avec lampes montées sur cloison – landscape

Il importe de tenir compte de ce qui suit dans les aménagements avec lampes Landscape montées sur cloison.

La lampe Landscape montée sur cloison peut être fixée à une hauteur de référence de 60 po ou 84 po.

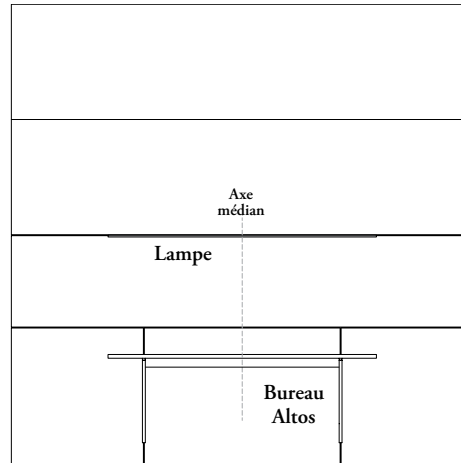
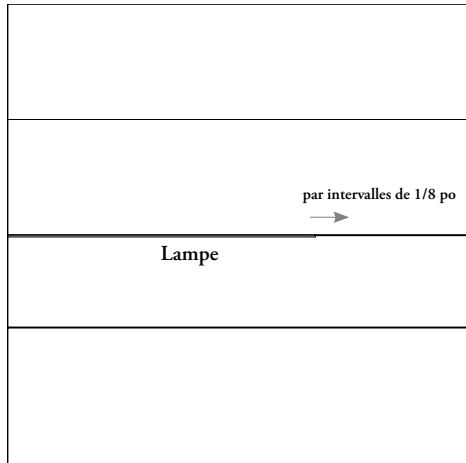

Positionnement à l'horizontale sur la cloison

- La lampe Landscape montée sur cloison peut être fixée à un rail fonctionnel à des intervalles de 1/8 po le long de la jonction horizontale.
- La largeur nominale de la lampe ne doit pas dépasser la largeur nominale du panneau.

Positionnement au-dessus d'un bureau

- Dans les aménagements avec bureau Landscape, la lampe Landscape montée sur cloison doit être sur l'axe médian du bureau et avoir la même largeur nominale que celui-ci.

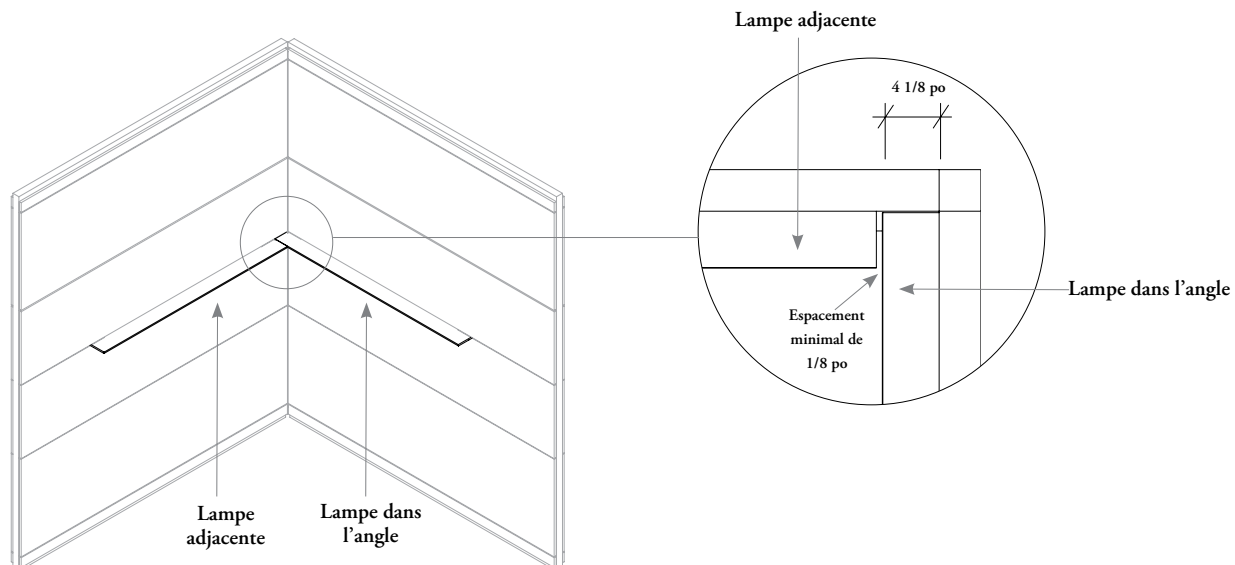

Positionnement dans un angle

- Dans les aménagements avec deux lampes dans un angle, la lampe adjacente doit être placée à au moins 4 1/8 po du bord de la cloison pour permettre d'installer la lampe de 4 po de profondeur et laisser un espace de 1/8 po.

aménagements avec lampes montées sur cloison – landscape (suite)

La lampe Landscape montée sur cloison peut procurer soit un éclairage de travail, soit un éclairage ambiant.

Éclairage de travail

- Éclairage vers le bas, directement sur une surface de travail, un tableau blanc ou un autre panneau.

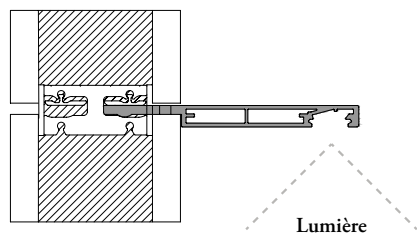

Éclairage ambiant

- Éclairage vers le haut, réfléchissant sur le plafond ou un autre panneau.
- Le rail fonctionnel est monté à l'envers.

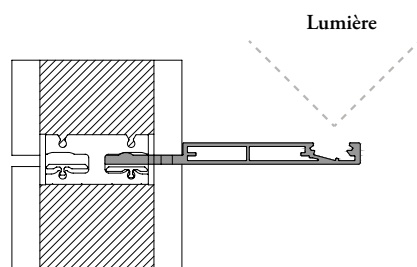

Dans les aménagements avec deux lampes Landscape montées sur cloison dos à dos, celles-ci doivent avoir la même application.

Travail et travail

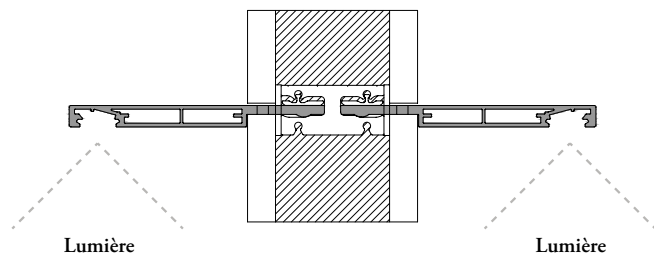

Travail et ambiant

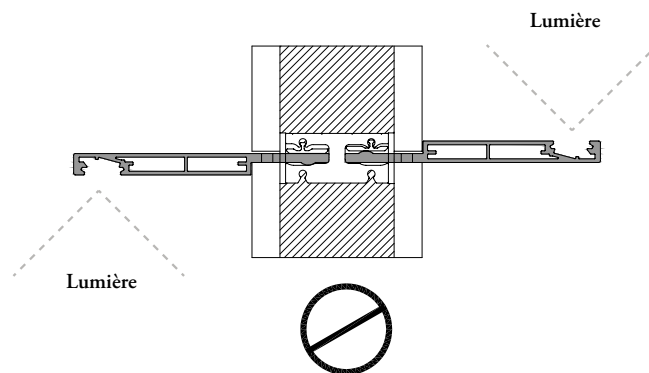

aménagements avec lampes montées sur cloison – landscape (suite)

- L'orientation pour les deux applications correspond au côté où sortent les câbles du point de vue d'un utilisateur faisant face à la cloison.
- Le cas échéant, l'interrupteur tactile est du même côté que la sortie des câbles.
- Dans les aménagements sans bureau, les câbles de la lampe longent les jonctions horizontale et verticale avant d'entrer dans la cloison, puis dans le plancher ou le plafond.
- Les câbles dans les jonctions peuvent passer dans un gestionnaire de câbles pour lampe Landscape (ELWWMG).

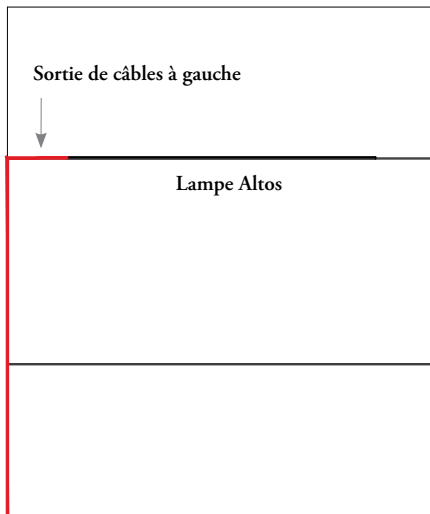

À gauche

Les câbles des lampes à gauche sortent à gauche, du point de vue d'un utilisateur faisant face à la cloison.

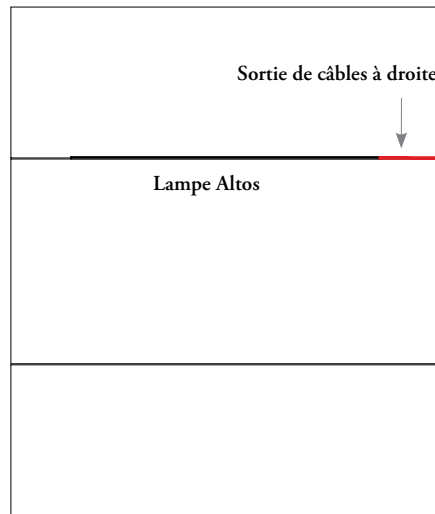

À droite

Les câbles des lampes à droite sortent à droite, du point de vue d'un utilisateur faisant face à la cloison.

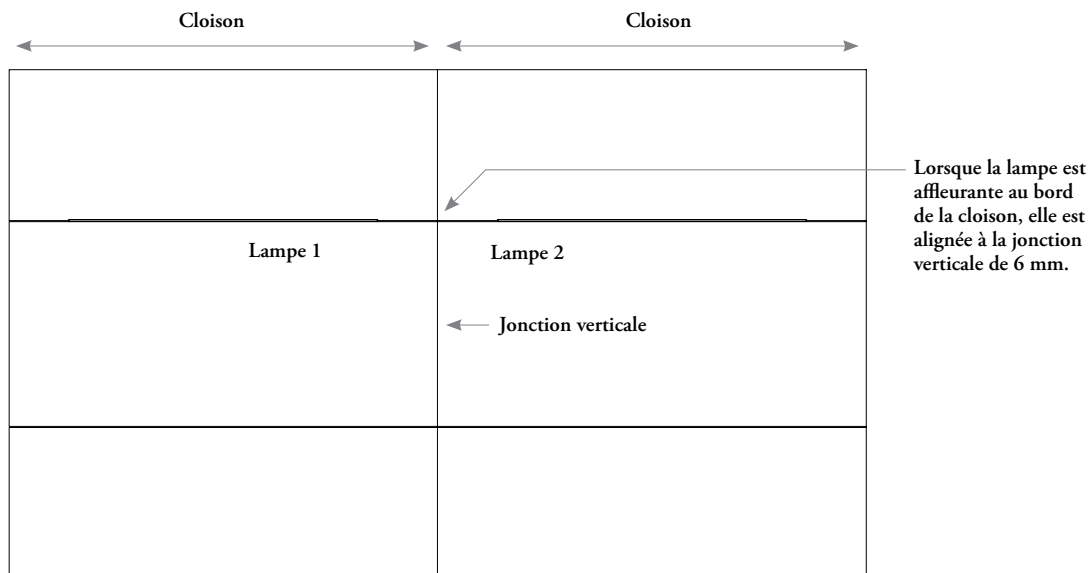

- Une cloison peut recevoir une seule lampe. Deux cloisons adjacentes peuvent recevoir chacune une lampe, mais on **ne peut pas** utiliser la même jonction verticale pour la gestion du câblage.
- Les lampes **ne peuvent pas** chevaucher les jonctions verticales.

aménagements avec lampes montées sur cloison – landscape (suite)

Les accessoires électriques Altos Landscape peuvent être alimentés par la base ou le plafond. Voici les possibilités de gestion du câblage dans les aménagements avec accessoires électriques Landscape.

possibilités de gestion du câblage

Boîte électrique (sans rail fonctionnel)

- Divers modules d'alimentation/communication Altos peuvent être installés aux emplacements indiqués ci-dessous.
- Les accessoires d'alimentation et de communication sont toujours alimentés séparément de la lampe et du bureau Altos Landscape.
- Si l'alimentation électrique doit contourner un rail fonctionnel ou un panneau vitré, consulter les possibilités décrites à cet effet.

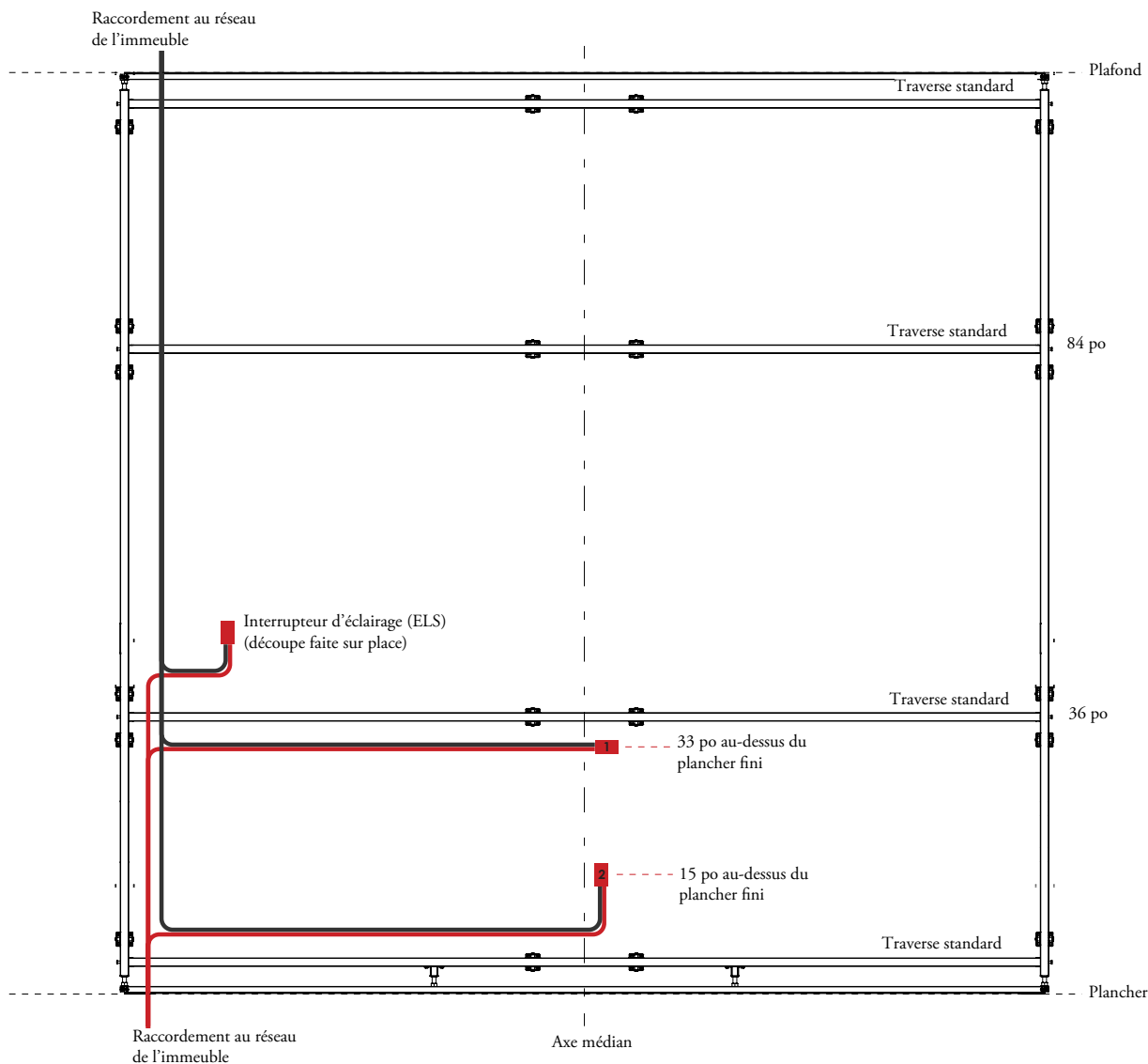

1. Découpe à la hauteur du plan de travail pour :
 - Module de prises (ERM)
 - Module de communication (ECM)
 - Couverture de découpe (EFCC)
 - Modules d'alimentation/communication horizontaux (EPDHC, EPDHS, EPDHD)

OU

2. Découpe verticale à 15 po du sol pour :
 - Module de prises (ERM)
 - Module de communication (ECM)
 - Couverture de découpe (EFCC)
 - Modules d'alimentation/communication verticaux (EPDMC, EPDMS, EPDMD, EPDMT, EPDMQ)

- Alimentation par le plafond
- Alimentation par le plancher

aménagements avec lampes montées sur cloison – landscape (suite)

Boîte électrique (contournement de rails fonctionnels ou de panneaux vitrés)

L'alimentation électrique ne peut pas passer dans un rail fonctionnel ni un panneau vitré; elle doit plutôt passer par les éléments suivants :

- Ensemble de panneaux en aluminium Landscape (FLFK).
- Panneau Altos adjacent sans rail fonctionnel.
- Mur en placoplâtre adjacent.

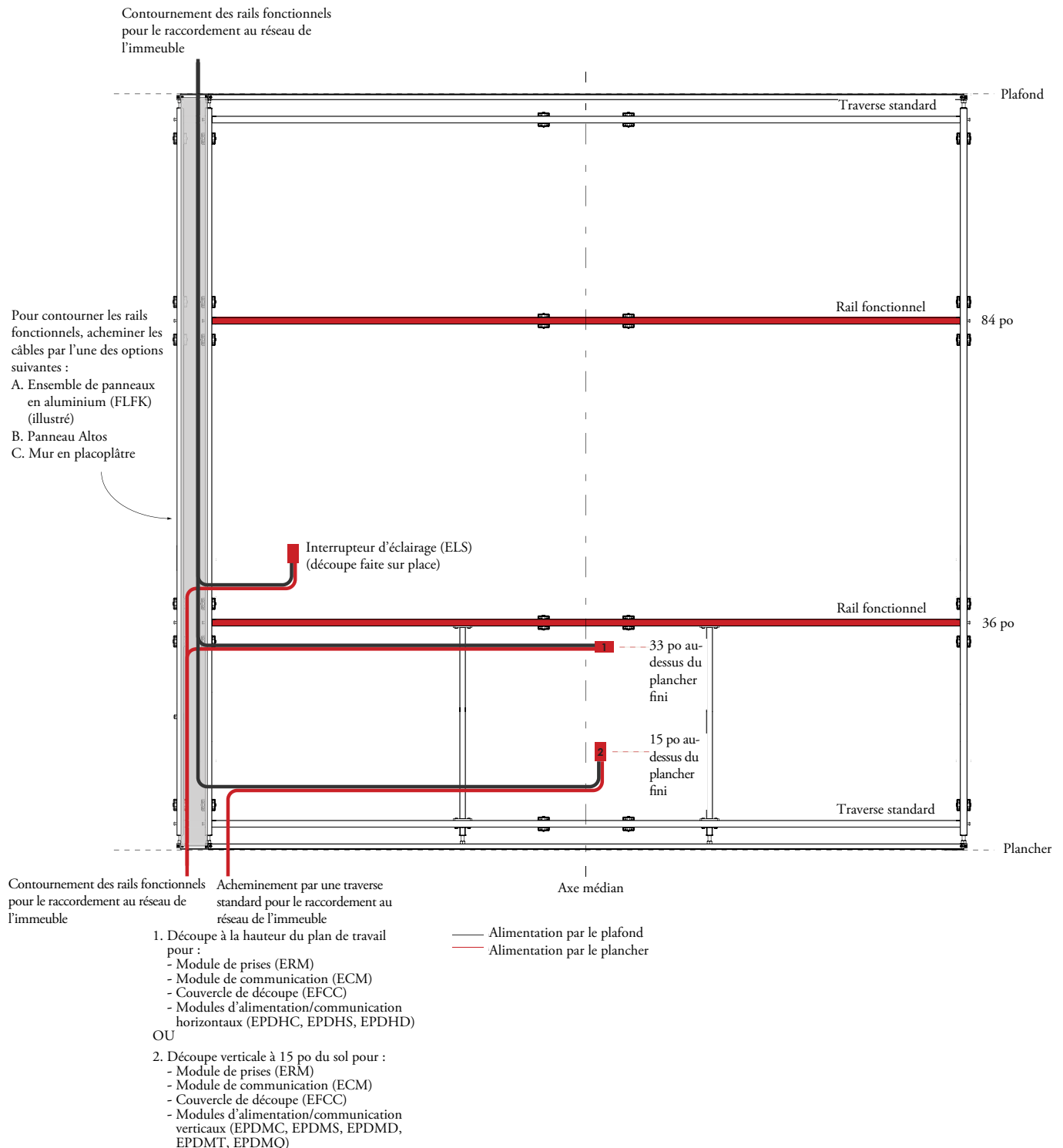

aménagements avec lampes montées sur cloison – landscape (suite)

Lampe (interrupteur tactile ou sans interrupteur)

- Dans les aménagements avec lampe Landscape montée sur cloison (ELWML) dotée d'un interrupteur tactile ou sans interrupteur, un raccordement électrique pour lampe (ELPF) et un gestionnaire de câbles pour lampe (ELWVG) doivent être utilisés comme illustré.
- Pour les aménagements avec un bureau et une lampe, consulter les possibilités de gestion du câblage à cet effet.
- Les accessoires d'alimentation et de communication sont alimentés séparément de la lampe montée sur cloison et du bureau.
- La lampe Landscape montée sur cloison (ELWML) dotée d'un interrupteur et de câbles à gauche est illustrée ci-dessous.
- L'outil d'installation (FTTK) sert à passer les câbles de la lampe dans les jonctions verticale et horizontale.

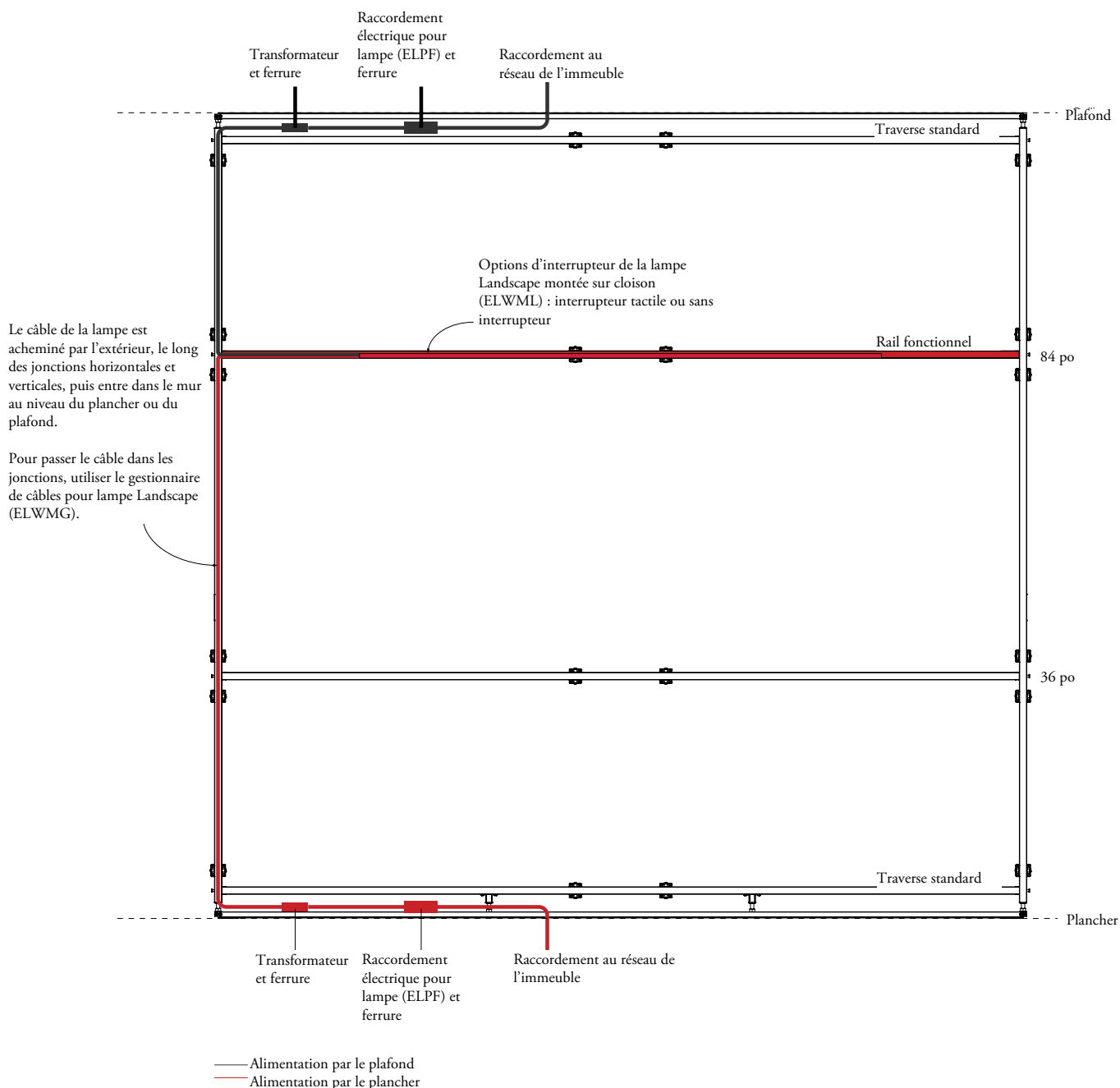

aménagements avec lampes montées sur cloison – landscape (suite)

Lampe (interrupteur à distance)

- Dans les aménagements avec lampe Landscape montée sur cloison (ELWML) avec interrupteur à distance, le raccordement électrique pour lampe (ELPF), le gestionnaire de câbles pour lampe (ELWGM) et l'interrupteur d'éclairage (ELS) doivent être utilisés comme indiqué.
- Pour les aménagements avec un bureau et une lampe, consulter les possibilités de gestion du câblage à cet effet.
- Il faut utiliser une boîte de jonction standard pour brancher le raccordement électrique pour lampe (ELPF) des lampes avec interrupteur à distance sur l'interrupteur d'éclairage (ELS) dans le plancher ou le plafond.
- Les accessoires d'alimentation et de communication sont alimentés séparément de la lampe montée sur cloison et du bureau.
- La lampe Landscape montée sur cloison (ELWML) dotée d'un interrupteur et de câbles à gauche est illustrée ci-dessous.
- L'outil d'installation (FTTK) sert à passer les câbles de la lampe dans les jonctions verticale et horizontale.

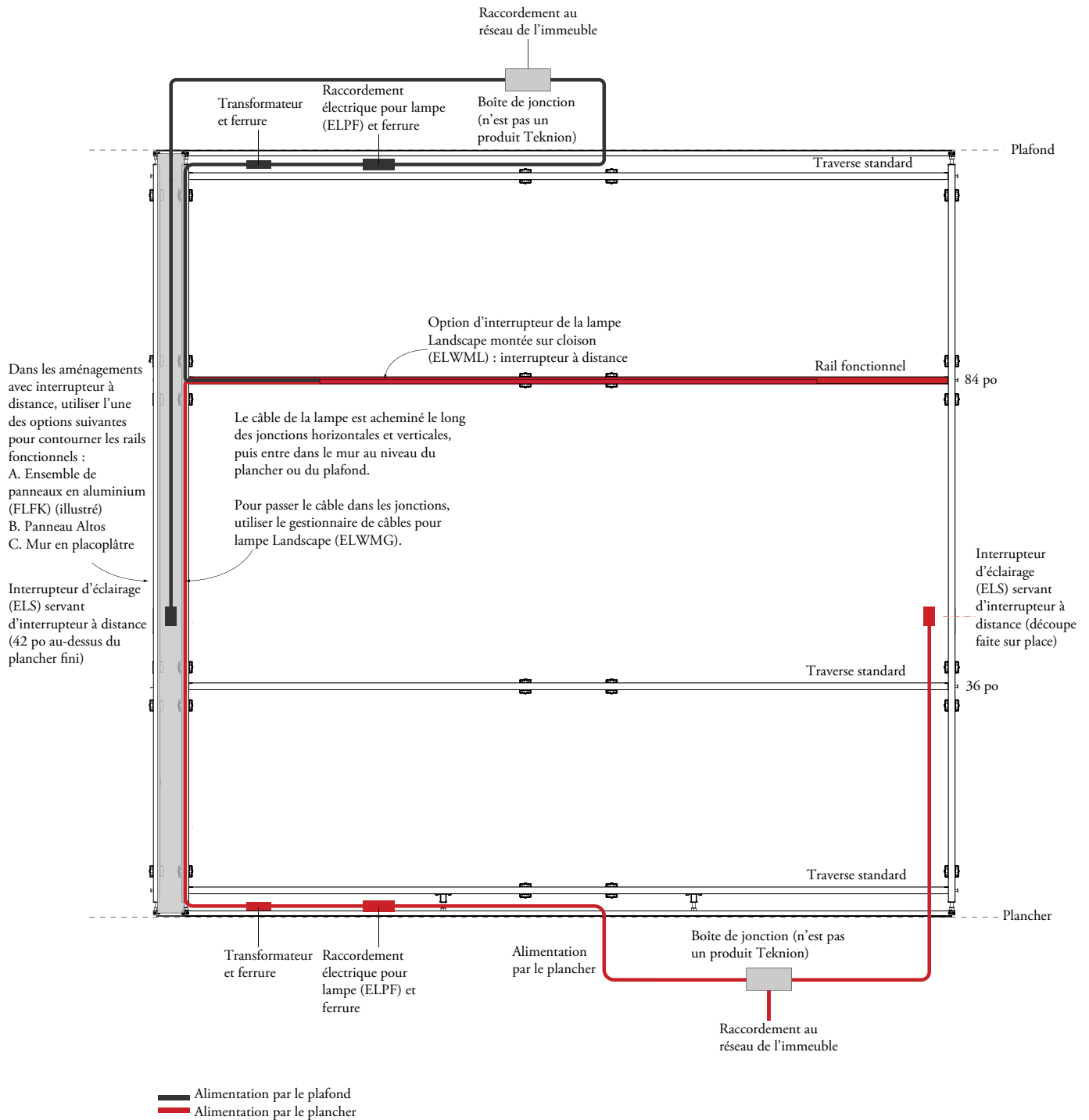

aménagements avec lampes montées sur cloison – landscape (suite)

Bureau avec lampe (interrupteur tactile ou sans interrupteur)

- Dans les aménagements avec bureau Landscape (fixe ou réglable en hauteur) et lampe montée sur cloison (ELWML) avec interrupteur tactile ou sans interrupteur, un boîtier de distribution de cloison (ELWDB), un ensemble d'alimentation par le plafond/par le plancher (ECF) et un câble de raccordement électrique pour bureau (ELDHA) doivent être utilisés avec le bureau comme indiqué.
- Le boîtier de distribution de cloison (ELWDB) avec l'ensemble d'alimentation par le plafond/par le plancher (ECF) et le câble de raccordement électrique pour bureau (ELDHA) peut alimenter le bureau et la lampe simultanément. Le raccordement électrique pour lampe (ELPF) n'est pas nécessaire dans les aménagements avec bureau Landscape, sauf si l'on utilise un interrupteur à distance.
- Le câble de la lampe est acheminé dans la cloison par le châssis du bureau. Un gestionnaire de câbles pour lampe (ELWVG) n'est pas nécessaire dans les aménagements avec bureau Landscape.
- Les panneaux Landscape sous le bureau (niveaux W1 et WM1) ne peuvent pas avoir de découpes pour modules d'alimentation/communication.
- Emplacement recommandé pour découpe d'interrupteur :
Au-dessus d'un bureau : À 46 po du plancher fini pour éviter toute interférence avec le bureau réglable en hauteur.
- Le bureau Landscape réglable en hauteur (FLDHA) avec interrupteur à gauche est illustré.
- La lampe Landscape montée sur cloison (ELWML) avec interrupteur et câbles à gauche est illustrée.
- Le module cubique d'alimentation standard (EPWRC), le module cubique d'alimentation grande capacité (EPWRH), la barre d'alimentation (ELPR) et le passe-fils rectangulaire (FLGR) sont optionnels.
- Dans les aménagements avec deux bureaux dos à dos ou côte à côte, utiliser le câble de raccordement électrique pour bureau (ELDHA).

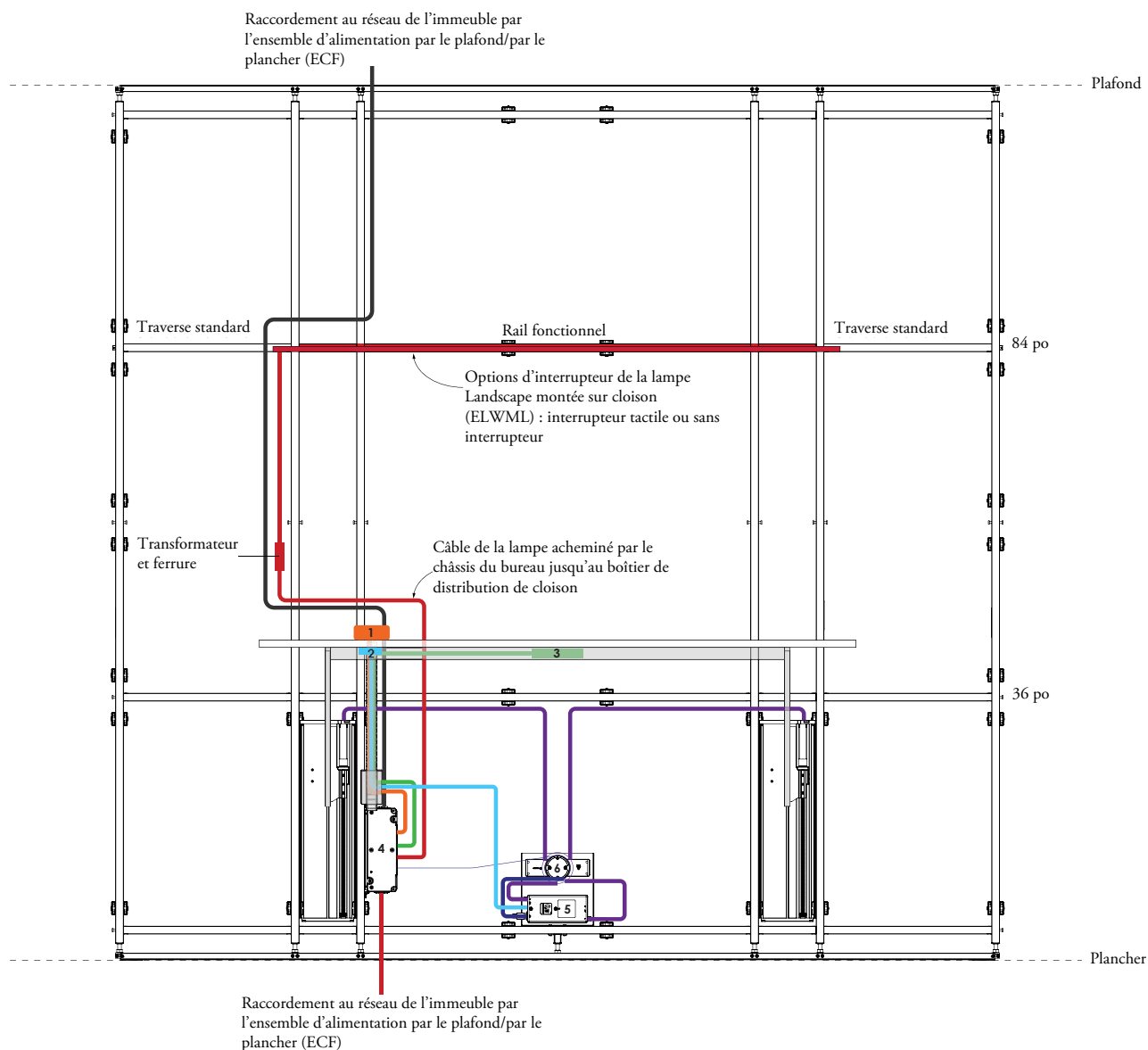

- | | |
|---|--|
| 1. Module cubique d'alimentation (EPWRC ou EPWRH) | — Alimentation par le plafond |
| 2. Interrupteur de bureau | — Alimentation par le plancher |
| 3. Barre d'alimentation (ELPR) | — Câble du module cubique d'alimentation |
| 4. Boîtier de distribution de cloison (ELWDB) | — Câble de l'interrupteur de bureau |
| 5. Boîte de commande de bureau | — Câble de la barre d'alimentation |
| 6. Bobine de gestion du câblage | — Câbles du mécanisme |
| | — Câble de la boîte de commande |

aménagements avec lampes montées sur cloison – landscape (suite)

Bureau avec lampe (interrupteur à distance)

- Dans les aménagements avec bureau Landscape et lampe montée sur cloison (ELWML) avec interrupteur à distance, un boîtier de distribution de cloison (ELWDB), un ensemble d'alimentation par le plafond/par le plancher (ECF), un câble de raccordement électrique pour bureau Landscape (ELDH) et un raccordement électrique pour lampe (ELPF) doivent être utilisés comme indiqué. À noter que la lampe et le bureau doivent être alimentés séparément dans les aménagements avec interrupteur à distance.
- Le câble de la lampe est acheminé dans la cloison par le châssis du bureau. Un gestionnaire de câbles pour lampe (ELWVG) n'est pas nécessaire dans les aménagements avec bureau Landscape.
- Il faut utiliser une boîte de jonction standard pour brancher le raccordement électrique pour lampe (ELPF) des lampes avec interrupteur à distance sur l'interrupteur d'éclairage (ELS) dans le plancher ou le plafond.
- Les bureaux réglables en hauteur (FLDHA) et fixes (FLDFX) peuvent être utilisés.
- Les panneaux Landscape sous le bureau (niveaux W1 et WM1) ne peuvent pas avoir de découpes pour modules d'alimentation/communication.
- Emplacement recommandé pour découpe d'interrupteur :
Au-dessus d'un bureau : À 46 po du plancher fini pour éviter toute interférence avec le bureau réglable en hauteur.
- Le bureau Landscape réglable en hauteur (FLDHA) avec interrupteur à gauche est illustré.
- La lampe Landscape montée sur cloison (ELWML) avec interrupteur et câbles à gauche est illustrée.
- Le module cubique d'alimentation (EPWRC), la barre d'alimentation (ELPR) et le passe-fils rectangulaire (FLGR) sont optionnels.
- Dans les aménagements avec deux bureaux dos à dos ou côte à côte, utiliser le câble de raccordement électrique pour bureau (ELDH).

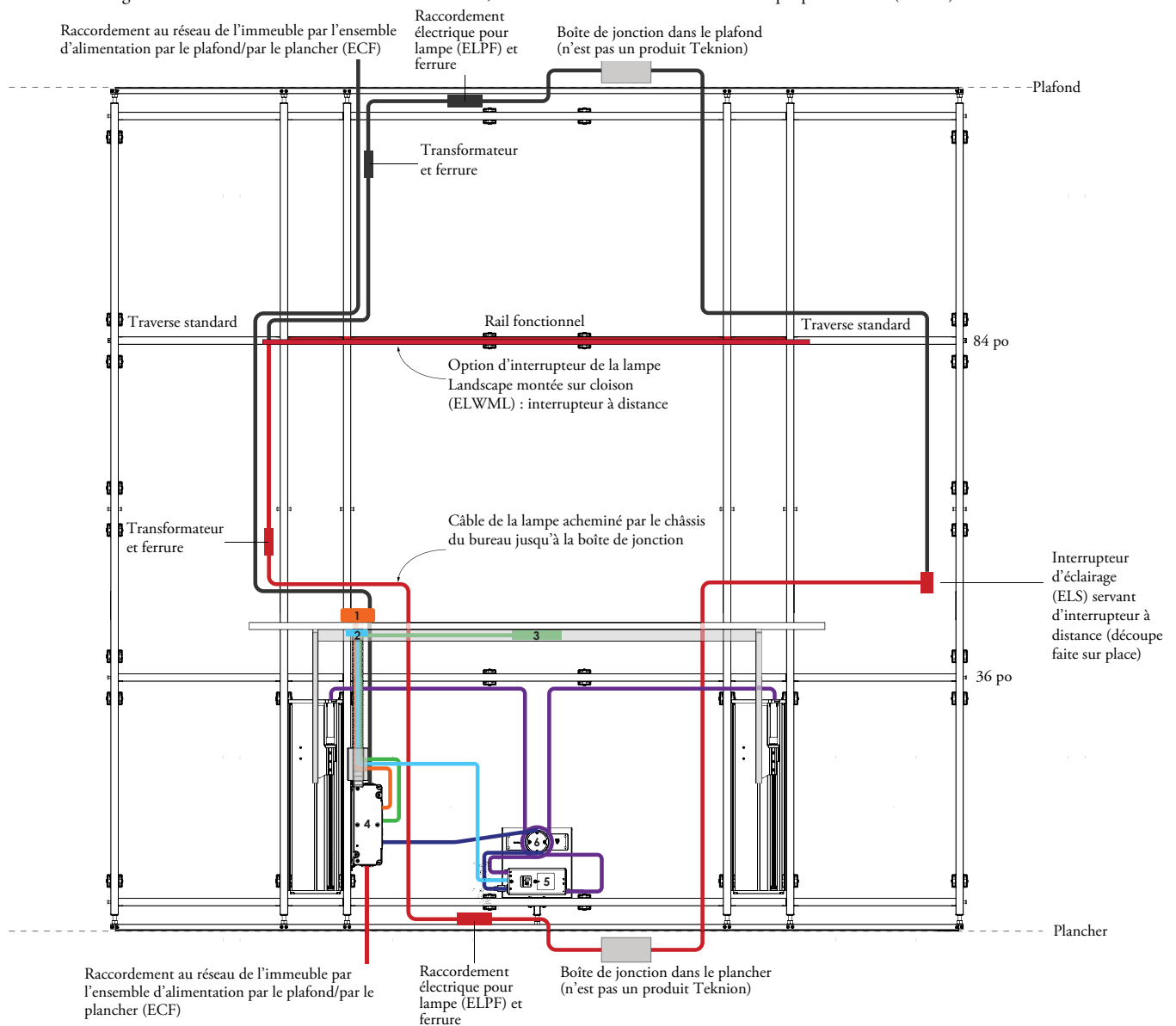

1. Module cubique d'alimentation (EPWRC)
2. Interrupteur de bureau
3. Barre d'alimentation (ELPR)
4. Boîtier de distribution de cloison (ELWDB)
5. Boîte de commande de bureau
6. Bobine de gestion du câblage

- Alimentation par le plafond
- Alimentation par le plancher
- Câble du module cubique d'alimentation
- Câble de l'interrupteur de bureau
- Câble de la barre d'alimentation
- Câbles du mécanisme
- Câble de la boîte de commande

aménagements avec panneaux pour circuits d'alimentation/communication – landscape

Les prises d'alimentation/communication peuvent être installées à deux hauteurs selon leur type : à 15 po du sol ou à la hauteur du plan de travail.

- S'il faut installer des modules d'alimentation/communication dans des cloisons, commander des panneaux avec découpes.
- Les découpes sont nécessaires pour donner accès aux accessoires d'alimentation et de communication. Leur emplacement dépend de l'application.
- Toutes les découpes sont à droite de l'axe médian sur le devant des panneaux, de sorte que les accessoires d'alimentation et de communication puissent être installés des deux côtés de la cloison.
- À la hauteur du plan de travail, les découpes sont toujours horizontales. À 15 po du sol, les découpes sont toujours verticales.
- Les découpes sont offertes avec une finition en placage ou recouverte de tissu.

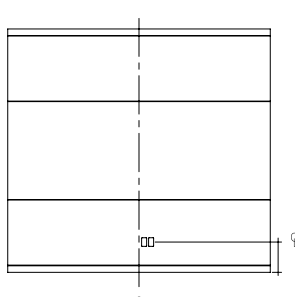
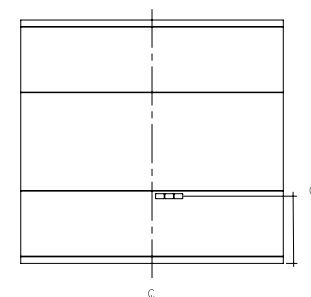

	Découpes horizontales	Découpes verticales
À 15 po du sol		 <ul style="list-style-type: none"> ✓ Raccordement fixe ✓ Alimentation/communication <p>15 po entre le plancher fini et l'axe médian de la découpe</p>
Hauteur du plan de travail	 <ul style="list-style-type: none"> ✓ Raccordement fixe ✗ Alimentation/communication <p>33 po entre le plancher fini et l'axe médian de la découpe</p>	

découpes pour modules d'alimentation/communication – landscape

Le tableau qui suit montre les styles de découpes offerts pour les panneaux compatibles.

Chaque lettre correspond à un style différent.

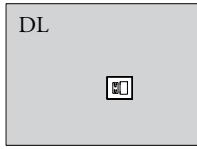
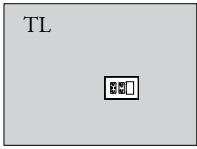
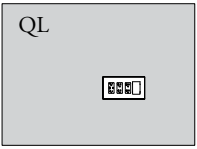
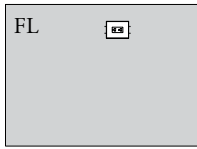
Le choix de style dépend du système électrique utilisé.

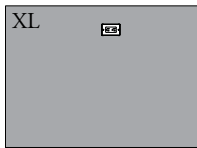
Aucun module d'alimentation	Aucune découpe				
Alimentation/communication	À 15 po du sol				
	À 33 po du sol (hauteur du plan de travail)				
	Hauteurs combinées (à 15 po et à la hauteur du plan de travail)				
Raccordement fixe	À 15 po du sol				
	À 33 po du sol (hauteur du plan de travail)				

restrictions des découpes pour modules d'alimentation/ communication – landscape

Le nombre de découpes pour les accessoires électriques à raccordement fixe, modulaires et d'alimentation/communication dépend de la largeur du panneau. Le tableau qui suit montre le nombre de découpes offertes pour toutes les largeurs de panneaux Altos Landscape.

Des couvercles de découpe (EFCC) peuvent être commandés pour fermer les découpes pour accessoires à raccordement fixe inutilisées.

		Description des découpes	Largeur des panneaux
Aucun module d'alimentation	1L	Aucune découpe	De 12 po à 120 po
Alimentation/ communication	SL	Découpe verticale à 15 po du sol pour module simple	De 14 po à 120 po
	DL	Découpe verticale à 15 po du sol pour module double	De 18 po à 120 po
	TL	Découpe verticale à 15 po du sol pour module triple	De 22 po à 120 po
	QL	Découpe verticale à 15 po du sol pour module quadruple	De 26 po à 120 po
	FL	Découpe horizontale à 33 po du sol (hauteur du plan de travail) pour module simple	De 17 po à 120 po
	GL	Découpe horizontale à 33 po du sol (hauteur du plan de travail) pour module double	De 27 po à 120 po
	LL	Découpe horizontale à 33 po du sol (hauteur du plan de travail) pour module simple et découpe verticale à 15 po du sol pour module double	De 17 po à 120 po
	ML	Découpe horizontale à 33 po du sol (hauteur du plan de travail) pour module double et découpe verticale à 15 po du sol pour module double	De 27 po à 120 po
Raccordement fixe	4L	Une découpe verticale à 15 po du sol	De 12 po à 120 po
	3L	Deux découpes verticales à 15 po du sol	De 21 po à 120 po
	XL	Une découpe horizontale à 33 po du sol (hauteur du plan de travail)	De 17 po à 120 po
	YL	Deux découpes horizontales à 33 po du sol (hauteur du plan de travail)	De 27 po à 120 po
	ZL	Trois découpes horizontales à 33 po du sol (hauteur du plan de travail)	De 36 po à 120 po

aperçu des accessoires d'alimentation et de communication à raccordement fixe – landscape

Les accessoires à raccordement fixe comprennent les modules d'alimentation et de communication.

- Le raccordement au réseau de l'immeuble doit être effectué par un électricien qualifié.
- Il est possible que les découpes n'acceptent pas les prises, les plaques et les boîtes d'alimentation et de communication fournies par le client; les découpes réalisées en usine correspondent aux accessoires électriques fabriqués dans la même usine.
- Les découpes acceptent les modules de prises et les modules de communication dans n'importe quelle combinaison.

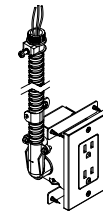
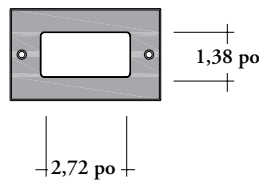
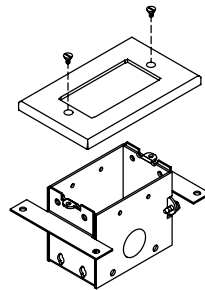
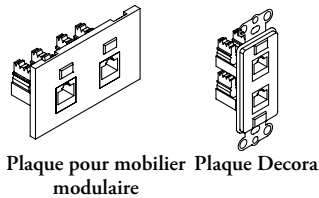
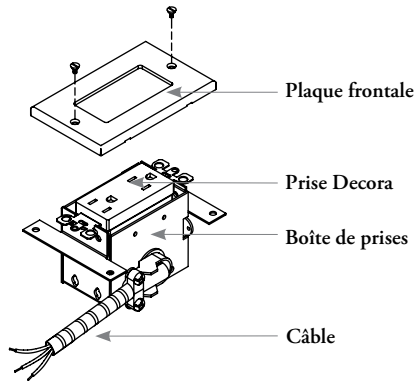
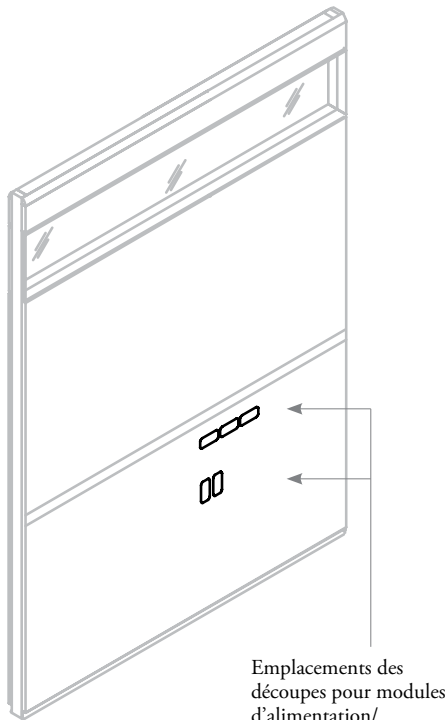

Module de prises (ERM)

- Donne accès à l'alimentation et peut être installé dans toutes les découpes des panneaux situées dans la base, à 18 po du sol et à la hauteur du plan de travail.
- Offert en versions standard et avec mise à la terre isolée.
- Précâblé (câble de 20 pi).
- Les prises Altos sont des prises standard de 120 V et de 15 A ou 20 A, au choix.
- Livré prêt à l'installation et comprend un module d'alimentation et de communication standard, une prise Decora et une plaque frontale.

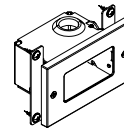

Module de communication (ECM)

- Achemine les circuits voix-données jusqu'au poste de travail. Peut être installé dans toutes les découpes des panneaux situées à 15 po du plancher fini et à la hauteur du plan de travail.
- Accepte les plaques frontales pour mobilier modulaire ou Decora (non fournies).
- Prises, plaques frontales et câblage non inclus.
- Peut être commandé en version qui accepte les deux plaques frontales illustrées.
- Accepte les types de câbles suivants : paire torsadée, fibres optiques et câble coaxial (non inclus).

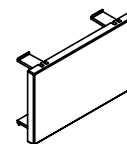

Couvercle de découpe (EFCC)

- Sert à couvrir les découpes pour accessoires à raccordement fixe inutilisées d'un panneau.

aperçu des accessoires d'alimentation et de communication à raccordement fixe – landscape (suite)

Combinaison de modules de prises et de modules de communication

- La taille des découpes convient aux modules de prises et aux modules de communication.
- Toute combinaison de modules de prises et de modules de communication est possible.

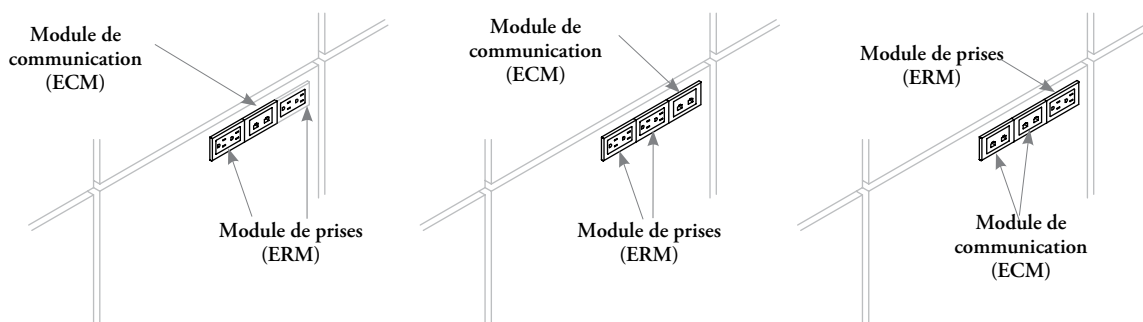

aménagements avec accessoires d'alimentation et de communication à raccordement fixe – landscape

Il importe de tenir compte de ce qui suit dans les aménagements comportant des accessoires d'alimentation et de communication à raccordement fixe.

Les circuits électriques et de communication sont acheminés, à partir du plafond ou du plancher, à travers les découpes percées dans les rails de plafond ou de plancher, jusqu'aux modules de prises et aux modules de communication.

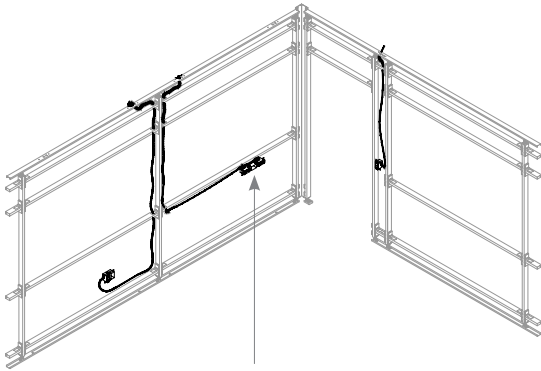

Les modules de prises sont dotés d'un câble de 20 pi qui doit être raccordé au réseau de l'immeuble par un électricien qualifié.

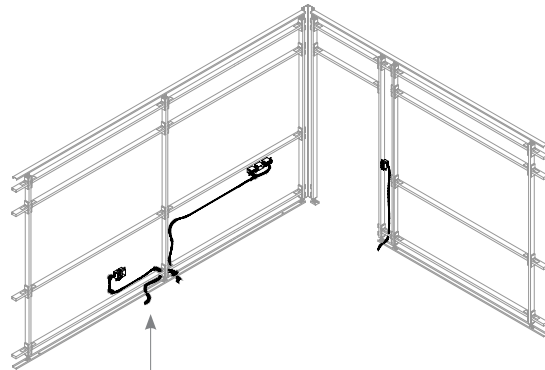

- Les modules de communication ne sont pas précâblés.
- Le câblage doit être fourni par l'entrepreneur chargé de son installation.

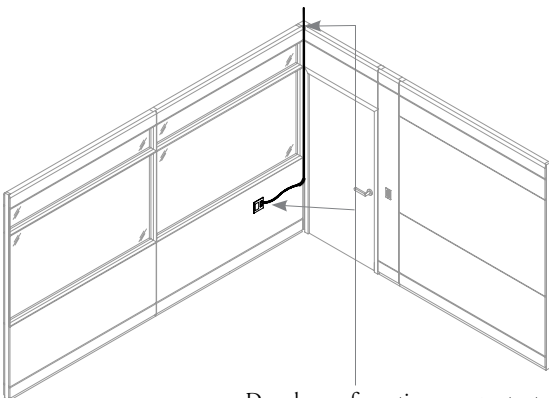

Dans les configurations comportant des fenêtres hautes ou des panneaux vitrés, les câbles doivent être acheminés depuis le plafond par les raccords d'angle, puis horizontalement jusqu'aux modules de prises et de communication.

Schéma du circuit à raccordement fixe

Deux options sont offertes pour les systèmes de câblage des modules de prises ERM pour accessoires électriques à raccordement fixe :

Circuit standard

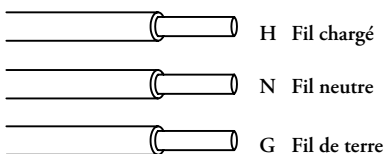

Circuit isolé à la terre

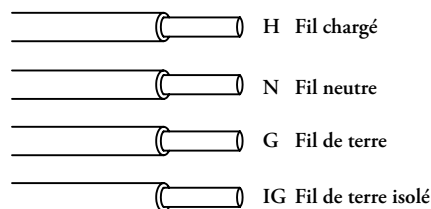

(fil de terre isolé : prise orange)

Pour les modules de prises Altos (ERM), les circuits standard comprennent trois câbles, tandis que les circuits isolés à la terre en comptent quatre. Les prises sont commandées en configuration standard ou isolées à la terre.

comprendre les accessoires électriques d'alimentation/communication – landscape

Les accessoires électriques d'alimentation/communication Altos offrent un maximum de souplesse et sont faciles à reconfigurer.

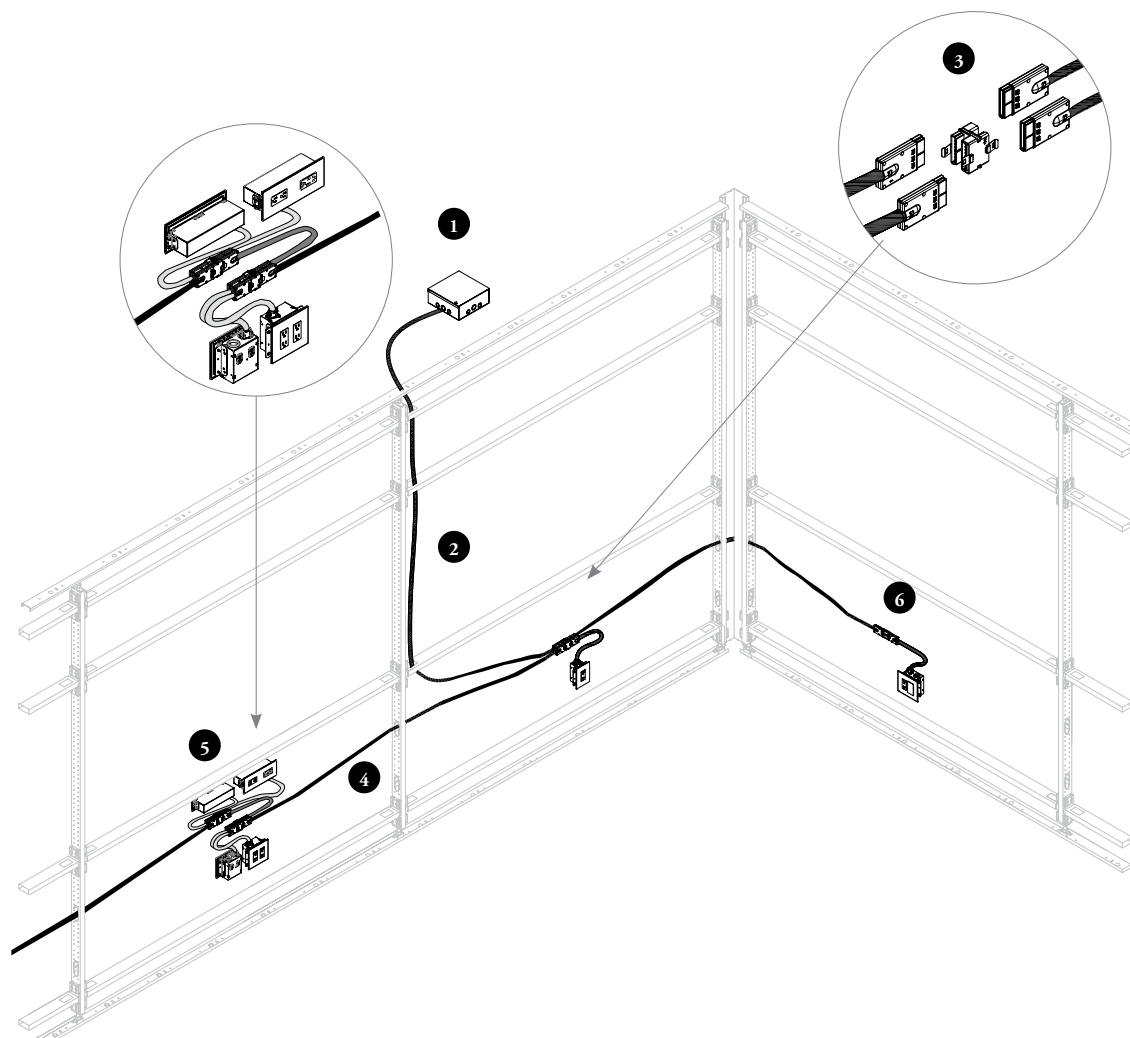

- ❶ Le courant est acheminé vers les cloisons Altos par la boîte de jonction de l'immeuble fourni par d'autres entrepreneurs.
- ❷ Le câble de démarrage pour alimentation/communication (EPDSC) est raccordé à la boîte de jonction de l'immeuble par un électricien agréé. Les câbles sont acheminés, à partir du plafond ou du plancher, à travers les découpes percées dans les rails de plafond ou de plancher, jusqu'aux modules d'alimentation/communication.
- ❸
- ❹ Le séparateur à quatre voies (EPDDB) est raccordé au câble de démarrage et permet le branchement en série et l'aménagement dos à dos.
- ❺ Le câble de raccordement électrique pour alimentation/communication (EPDCH) peut servir à relier les modules ou être passé par les cloisons sans prises.
- ❻

Les modules peuvent être installés dos à dos pour acheminer le courant à des bureaux adjacents.

Pour atteindre les autres découpes pour prises d'alimentation, on doit ajouter un **connecteur rectiligne pour alimentation/communication (EPDIC)** permettant de prolonger le dispositif à l'aide d'un câble électrique à l'extrémité d'une cloison simple.

Le courant est acheminé au moyen de modules d'alimentation installés sur des panneaux à 15 po ou à 33 po du sol, c'est-à-dire au-dessous ou au-dessus du plan de travail (emplacements standard). Les modules d'alimentation/communication se fixent à l'arrière du panneau.

aperçu des accessoires électriques d'alimentation/ communication – landscape

Les accessoires électriques d'alimentation/communication comprennent les composants suivants permettant d'alimenter les bureaux directement à partir des cloisons Altos.

- Les composants d'alimentation/communication peuvent être branchés en série et sont non directionnels.
- Le courant provenant d'un même réseau d'immeuble peut être acheminé vers plusieurs bureaux.
- Il est possible d'installer les modules dos à dos parce qu'ils sont décalés par rapport au centre du panneau.
- Le même système de câblage (4B, 5D, 7G, 8T ou 8K) doit être commandé pour tous les composants.
- Certains panneaux Altos peuvent être découpés pour recevoir chaque type de module d'alimentation/communication. Voir la page *Découpes pour modules d'alimentation/communication* pour en savoir plus.
- Les composants d'alimentation/communication ne peuvent pas être raccordés à des composants à raccordement fixe ni aux accessoires électriques de la collection Landscape.
- Les branchements électriques au réseau de l'immeuble doivent être faits sur place par un électricien agréé.
- Le nombre maximal de modules d'alimentation/communication par source d'alimentation est déterminé par la charge électrique, laquelle dépend du nombre de prises par module d'alimentation, du matériel branché, du nombre de circuits et des exigences des codes applicables. Il est recommandé de se limiter à quatre salles ou bureaux. Communiquer avec un électricien pour obtenir une évaluation précise.

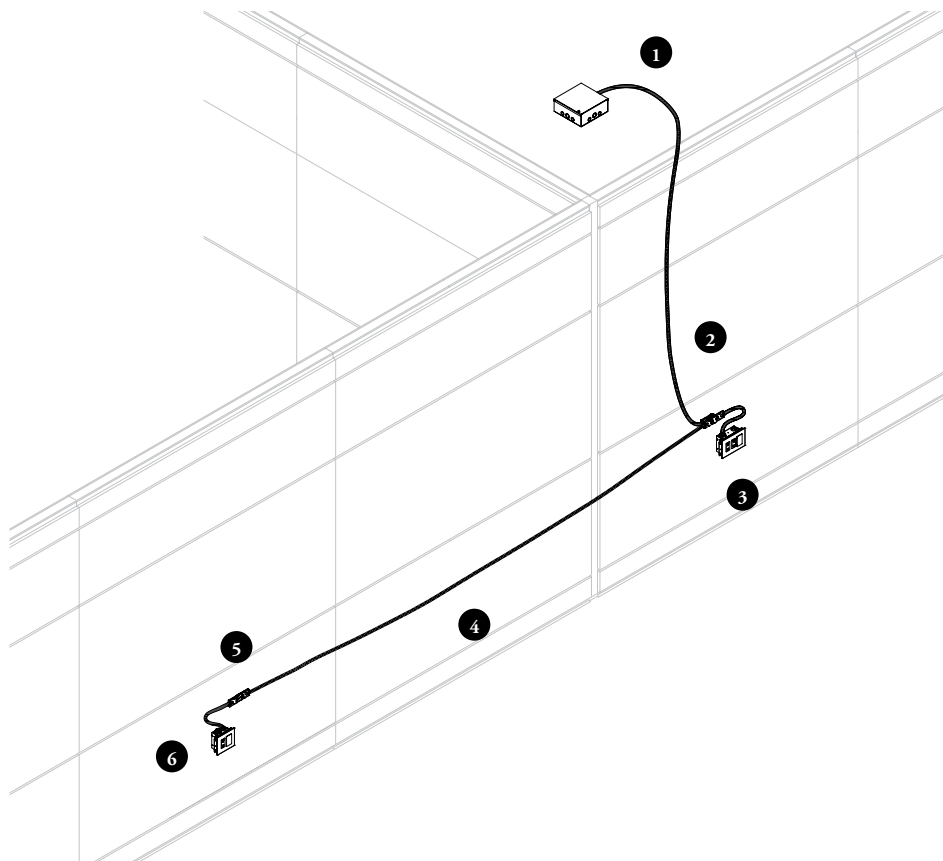







- 1 Câble de démarrage pour alimentation/communication (EPDSC)
- 2 Séparateur à 4 voies pour alimentation/communication (EPDDB)
- 3 Module d'alimentation/communication vertical – triple (EPDMT)
- 4 Câble de raccordement électrique pour alimentation/communication (EPDCH)
- 5 Connecteur rectiligne pour alimentation/communication (EPDIC)
- 6 Module d'alimentation/communication vertical – double (EPDMD)

composants d'alimentation/communication – landscape

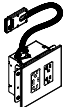
Les accessoires électriques d'alimentation/communication comprennent les composants suivants.

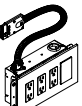
Les modules d'alimentation/communication s'installent sur les panneaux pour donner accès aux circuits d'alimentation et de communication. Le tableau suivant aide à choisir la solution appropriée.

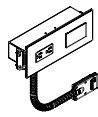
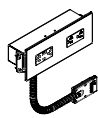
	Image	Prises d'alimentation doubles	Prises de communication*	Longueur du câble	Couleur	Tension et courant
Module d'alimentation/communication vertical – communication (EPDMC)		0	1	Aucun câble	Noir ou blanc	
Module d'alimentation/communication vertical – simple (EPDMS)		1	0	18 po	Noir ou blanc	120 V; 15 A ou 20 A
Module d'alimentation/communication vertical – double (EPDMD)		1	1	18 po	Noir ou blanc	120 V; 15 A ou 20 A
		2	0	18 po	Noir ou blanc	120 V; 15 A ou 20 A
Module d'alimentation/communication vertical – triple (EPDMT)		2	1	18 po	Noir ou blanc	120 V; 15 A ou 20 A
Module d'alimentation/communication vertical – quadruple (EPDMQ)		3	1	18 po	Noir ou blanc	120 V; 15 A ou 20 A
Module d'alimentation/communication horizontal – communication (EPDHC)		0	1	Aucun câble	Noir ou blanc	
Module d'alimentation/communication horizontal – simple (EPDHS)		1	0	18 po	Noir ou blanc	120 V; 15 A ou 20 A
Module d'alimentation/communication horizontal – double (EPDHD)		1	1	18 po	Noir ou blanc	120 V; 15 A ou 20 A
		2	0	18 po	Noir ou blanc	120 V; 15 A ou 20 A



* Toutes les prises de communication comprennent une plaque-couvercle de couleur assortie à la plaque frontale.

Elles sont raccordées au réseau de communication de l'immeuble (sans alimentation).

Les câbles et les prises de communication pour les boîtes de communication sont fournis par d'autres entrepreneurs.

composants d'alimentation/communication – landscape (suite)

Les accessoires électriques d'alimentation/communication comprennent les composants suivants servant à acheminer le courant aux cloisons Altos.

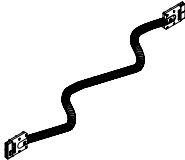
	Description	Image	Longueur
Séparateur à 4 voies pour alimentation/communication (EPDDB)	<ul style="list-style-type: none"> Distribue l'alimentation dans deux ou trois directions. Achemine le courant entre les modules, les câbles électriques et les câbles de démarrage. Deux couvercles de port compris. 		Aucun câble
Connecteur rectiligne pour alimentation/communication (EPDIC)	<ul style="list-style-type: none"> Achemine le courant entre les modules, les câbles électriques et les câbles de démarrage. 		Aucun câble
Câble de démarrage pour alimentation/communication (EPDSC)	<ul style="list-style-type: none"> Achemine le courant provenant du plafond ou du plancher de l'immeuble aux modules d'alimentation/communication dans une cloison. Se raccorde toujours à une boîte de jonction (fournie par l'électricien). Comprend un connecteur rectiligne. 		18 po, 120 po ou 240 po
Câble de raccordement électrique pour alimentation/communication (EPDCH)	<ul style="list-style-type: none"> Achemine le courant entre les modules d'alimentation/communication de façon réversible. Se raccorde également aux câbles de démarrage pour acheminer le courant. 		48 po, 72 po, 96 po, 120 po ou 144 po

prises d'alimentation/communication – landscape

Les prises d'alimentation/communication sont offertes en versions 15 A et 20 A et avec ports USB en option. Voir les combinaisons possibles dans le tableau.

- Les prises contrôlées combinées aux circuits d'alimentation/communication permettent de contrôler la charge à la prise et d'ainsi réduire la consommation d'énergie. Voir la norme ANSI/ASHRAE/IES 90.1 et la partie 6 du titre 24 de la California Energy Commission (CEC).
- Les prises avec ports USB sont offertes pour le circuit 1 seulement.
- Les ports USB ne peuvent être branchés sur un circuit contrôlé.

	Prises d'alimentation						Logement pour prise de communication
	15 A			20 A			
Prises							
	Prise standard (S)	Prise contrôlée (D)	Prise avec ports USB-A et USB-C* (U)	Prise standard (T)	Prise contrôlée (E)	Prise avec ports USB-A et USB-C* (W)	Logement pour prise de communication (0)

* USB-A et USB-C

Compatibilité des câbles : USB C
USB 2.0
USB 3.0

Port de chargement USB offrant une puissance totale combinée de 25 W (5 A).

Puissance maximale du port USB-A de 10 W (2 A).

Tension de sortie fixée à 5 VCC.

Dimensions du logement pour prise de communication

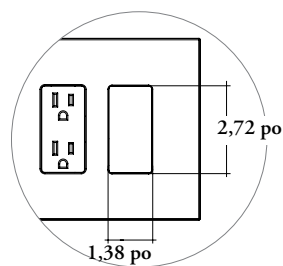

Le logement pour prise de communication accepte les plaques frontales modulaires (non comprises).

comprendre les prises contrôlées – landscape

Les prises contrôlées sont une solution intégrée à Altos qui répond aux exigences de conservation d'énergie de l'ASHRAE et du titre 24.

Les accessoires d'alimentation/communication pour cloison Altos peuvent comporter des prises standard ou contrôlées. Ces dernières consistent en une prise connectée à un dispositif d'arrêt automatique.

- Le dispositif d'arrêt automatique coupe ou rétablit le courant de la prise contrôlée pour :
 - économiser l'électricité;
 - réduire l'empreinte carbone;
 - respecter les codes de l'énergie;
 - obtenir des points en vue d'une certification ou d'une récompense LEED.
- Les appareils (moniteurs, télévisions, lampes de travail, etc.) allumés ou branchés consomment de l'énergie, même s'ils sont inutilisés. Pour réduire le gaspillage d'énergie, on peut opter pour des prises contrôlées, qui s'éteignent automatiquement au moyen d'un détecteur de présence, d'une minuterie ou d'une autre méthode choisie par l'électricien ou l'entrepreneur. On assure ainsi la conformité à l'ASHRAE et au titre 24.
- Les prises sont généralement contrôlées par circuits dans un système de distribution électrique modulaire, ce qui signifie que toutes les prises d'un même circuit sont contrôlées ensemble. Par exemple, si le circuit 2 est raccordé à un détecteur situé dans le plafond, toutes les prises du circuit 2 seront alimentées par le même dispositif d'alimentation; elles s'allumeront et s'éteindront donc toutes en même temps, même si elles se trouvent dans des pièces différentes. Il faut en tenir compte dans la planification du système électrique ou au moment de commander des accessoires électriques.
- Les prises contrôlées se distinguent facilement des prises ordinaires : elles portent le symbole marche/arrêt universel et le mot « controlled ». Ainsi, les employés, les invités et autres personnes savent quelles prises sont alimentées en permanence et quelles prises pourraient s'éteindre à une heure donnée ou selon l'occupation.
- Il est important de pouvoir faire la distinction entre les deux types de prises afin de brancher l'équipement et les appareils sur les bonnes prises.

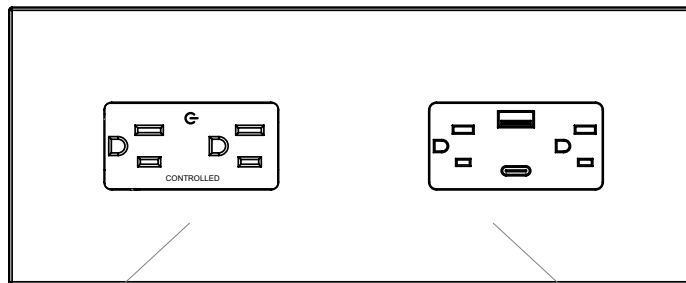

Prise à arrêt automatique (prise contrôlée)

Convient aux éléments suivants :

- Écrans/moniteurs
- Lampes de travail
- Appareils de chauffage/ventilateurs
- Imprimantes
- Télévisions
- Fontaines à eau

Prise à alimentation permanente (prise standard)

Convient aux éléments suivants :

- Ordinateurs
- Routeurs
- Appareils devant toujours rester allumés

détermination de la longueur de câble – landscape

Voici les longueurs de câble requises pour raccorder des modules d'alimentation/communication.

- Il est important d'utiliser des connecteurs rectilignes et des séparateurs à 4 voies pour raccorder les modules d'alimentation/communication.
- Tous les modules d'alimentation/communication ont des câbles de 18 po de longueur.
- Les montants Altos Landscape ont des ouvertures de 3,5 po de hauteur à 12 po et à 30 po au-dessus du plancher fini.
- Les découpes horizontales sont à 3 po de la jonction verticale, à partir de leur centre à chaque extrémité. Elles mesurent 1,2 po sur 3,1 po.

Ajouter la longueur applicable ci-dessous, puis utiliser le tableau des longueurs de câble pour commander le bon produit :

- 1) Module d'alimentation/communication de départ : 1/2 de la largeur de la section de cloison
- 2) Module d'alimentation/communication d'arrivée : 1/2 de la largeur de la section de cloison
- 3) Passage des câbles dans la cloison : largeur complète de la section de cloison
- 4) Passage dans un raccord d'angle (pour deux, trois ou quatre éléments) : 14 po
- 5) Variation de hauteur pour le passage dans la base : 30 po (découpes à 15 po du sol et à la hauteur du plan de travail)
- 6) Transition pour un aménagement dos à dos : aucune longueur requise (seulement lorsque l'on raccorde deux modules)
- 7) Trois ou quatre modules d'alimentation dans la même section du châssis (p. ex. à 15 po et à 33 po du sol, dos à dos) : deux séparateurs supplémentaires et un câble court (EPDCH48) nécessaires

tableau des longueurs de câble

Longueur calculée	Produits à commander
0 po à 47 po	EPDCH48
48 po à 71 po	EPDCH72
72 po à 95 po	EPDCH96
96 po à 119 po	EPDCH120
120 po à 143 po	EPDCH144
144 po à 167 po	EPDCH120, EPDIC, EPDCH48
168 po à 191 po	EPDCH120, EPDIC, EPDCH72
192 po à 215 po	EPDCH120, EPDIC, EPDCH96
216 po à 239 po	EPDCH120, EPDIC, EPDCH120
240 po à 263 po	EPDCH120, EPDIC, EPDCH144
264 po à 287 po	EPDCH144, EPDIC, EPDCH144



À ne pas oublier : il faut utiliser des connecteurs rectilignes et des séparateurs à 4 voies pour raccorder les modules d'alimentation/communication.

détermination de la longueur de câble – landscape (suite)

Les exemples qui suivent permettent de mieux comprendre ces règles :

Cloisons adjacentes avec modules d'alimentation/communication à la même hauteur

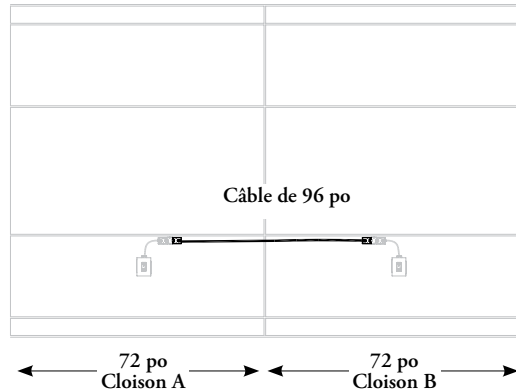

Détermination du câble :

$$\frac{72 \text{ po}}{2} + \frac{72 \text{ po}}{2} = 72 \text{ po} \rightarrow \text{EPDCH96}$$

A
B
longueur calculée
produit à commander

Passage dans plusieurs cloisons, à la même hauteur

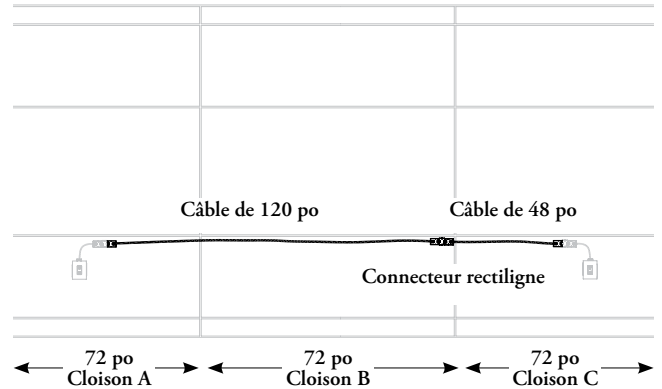

Détermination du câble :

$$\frac{72 \text{ po}}{2} + 72 \text{ po} + \frac{72 \text{ po}}{2} = 144 \text{ po} \rightarrow \text{EPDCH120}, \text{EPDIC}, \text{EPDCH48}$$

A
B
C
longueur calculée
produits à commander

Passage dans plusieurs cloisons, à des hauteurs différentes, dans la base

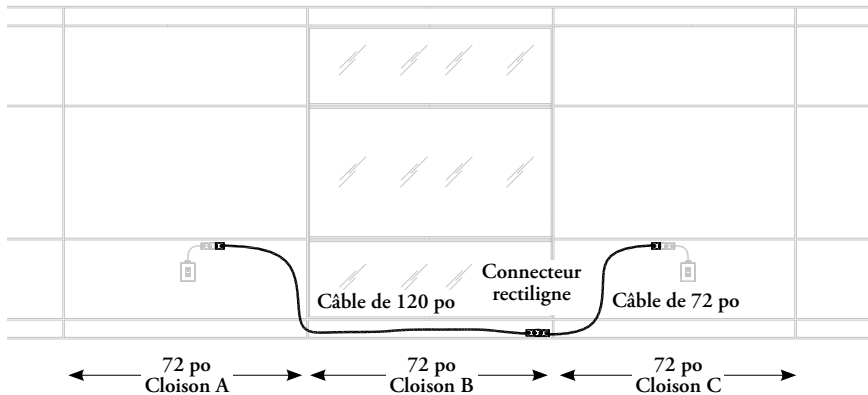

Pour le passage dans un panneau non électrifié ayant un élément bloquant comme une vitre, une variation de hauteur est nécessaire pour acheminer le courant dans la base.

Détermination du câble :

$$\frac{72 \text{ po}}{2} + 72 \text{ po} + \frac{72 \text{ po}}{2} + 30 \text{ po} = 174 \text{ po} \rightarrow \text{EPDCH120}, \text{EPDIC}, \text{EPDCH72}$$

A
B
C
variation de hauteur
longueur calculée
produits à commander

détermination de la longueur de câble – landscape (suite)

Voici les longueurs de câble requises pour raccorder des modules d'alimentation/communication.

Modules dos à dos

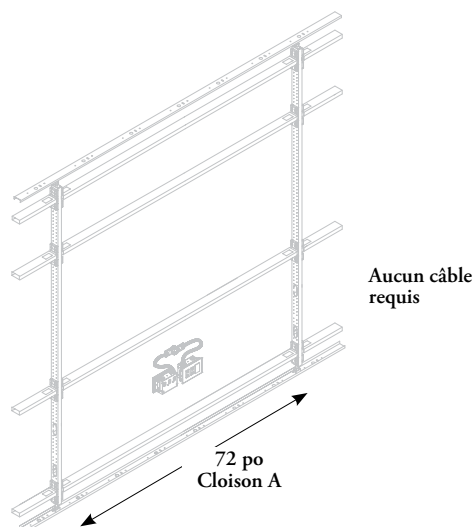

Les modules dos à dos n'ont pas besoin de câble pour le raccordement.

Passage dans des raccords d'angle

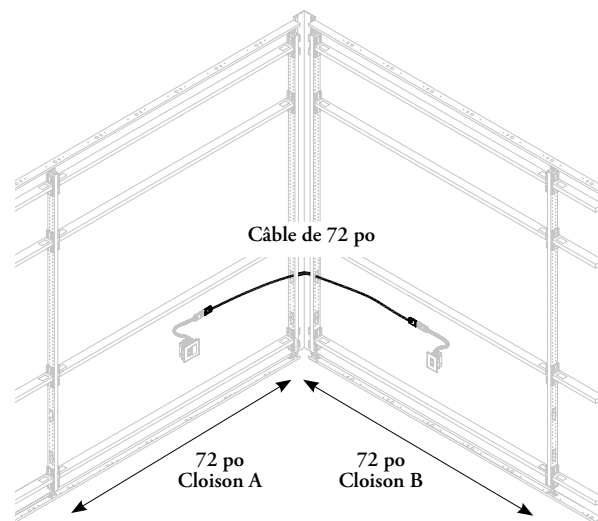

Détermination du câble :

$$\underbrace{\frac{72 \text{ po}}{2}}_A + \underbrace{\frac{72 \text{ po}}{2}}_B + \underbrace{14 \text{ po}}_{\text{passage dans le raccord d'angle}} = \underbrace{86 \text{ po}}_{\text{longueur calculée}} \rightarrow \text{EPDCH96} \quad \underbrace{\hspace{2cm}}_{\text{produit à commander}}$$

Raccordement de modules à 33 po et à 15 po du sol dans la même cloison

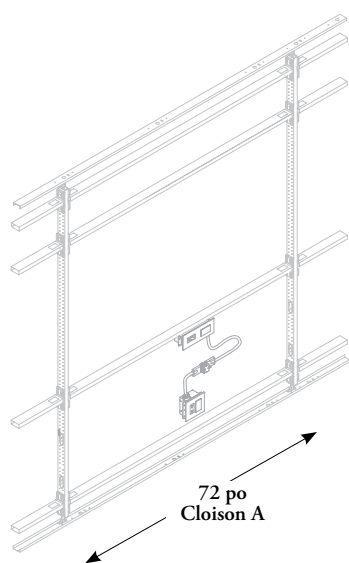

Raccordement de trois ou quatre modules dans la même cloison

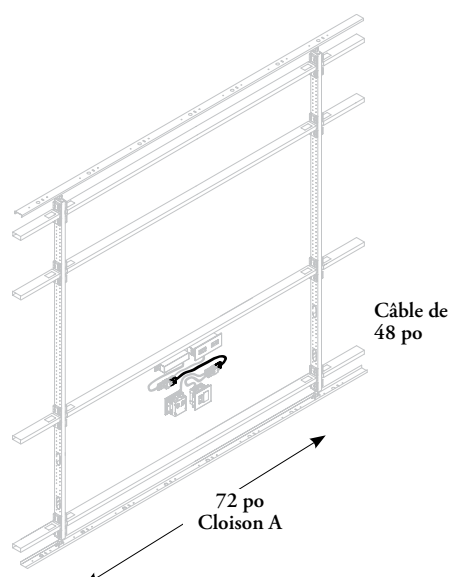

Le raccordement de trois ou quatre modules dans une même cloison (p. ex. dans une configuration dos à dos) nécessite un câble de 48 po et deux séparateurs supplémentaires.

aménagements avec câbles d'alimentation/ communication – landscape

Les châssis Altos sont pourvus de découpes pour l'acheminement des câbles. Les câbles peuvent être acheminés par des rails de plancher ou de plafond, des rails horizontaux, des montants ou l'espace sous les panneaux de base. Il importe de tenir compte de ce qui suit pour acheminer les câbles d'alimentation/communication.

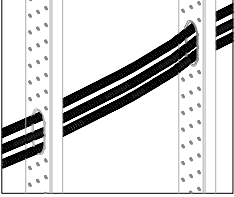
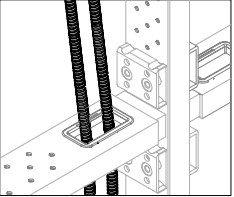
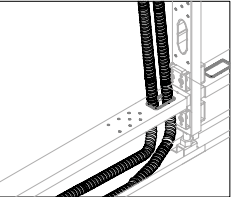
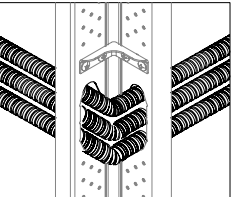
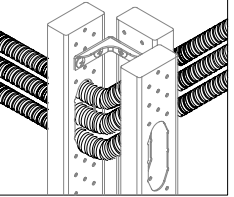
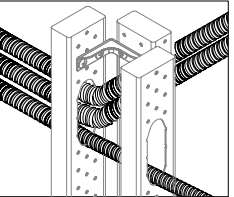
Passage des câbles		Nombre maximal de connecteurs par découpe	
		Portrait	Landscape
Configuration rectiligne, à travers deux montants		3	3
À travers un rail horizontal		2	2
À travers un rail horizontal à la base		2	2
Raccord pour deux éléments à 90°, à travers deux montants		3-3 comme illustré	2-2 limite
Raccord pour trois éléments à 90°, à travers trois montants		3-3 comme illustré	2-2 limite
Raccord pour trois éléments à 90°, à travers trois montants		3-2-1	3-2-1

Le raccord mural réglable, le raccord mural et la cloison de service hors module ne permettent **pas** d'acheminer les circuits d'alimentation et de communication aux cloisons adjacentes.

aménagements avec câbles d'alimentation/ communication – landscape (suite)

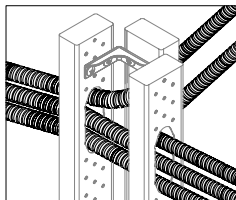
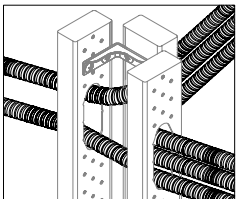
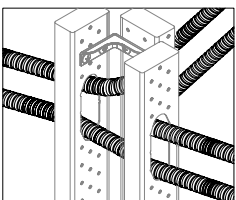
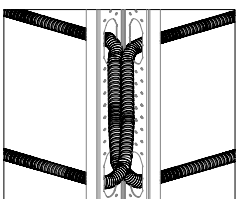
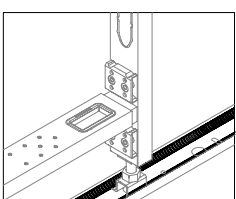
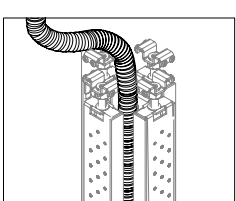
Passage des câbles		Nombre maximal de connecteurs par découpe	
		Portrait	Landscape
<p>Raccord pour trois éléments à 90°, à travers trois montants</p> 	3-2-3	3-2-3	
<p>Raccord pour trois éléments à 90°, à travers trois montants</p> 	2-3-3 comme illustré	2-2-2 limite	
<p>Raccord pour trois éléments à 90°, à travers trois montants</p> 	2-2-2	2-2-2	
<p>Raccord pour quatre éléments, à travers un montant Le câble doit être abaissé pour être dévié</p> 	1-1	1-1	
<p>Panneau de base de 4 po</p> 	2	2	
<p>Verticalement dans un raccord d'angle</p> 	1	1	

Le raccord mural réglable, le raccord mural et la cloison de service hors module ne permettent **pas** d'acheminer les circuits d'alimentation et de communication aux cloisons adjacentes.

aménagements avec câbles d'alimentation/ communication – landscape (suite)

Les accessoires électriques d'alimentation/communication peuvent être branchés en série au-dessus du plafond, dans les cloisons ou sous le plancher.

dans les cloisons

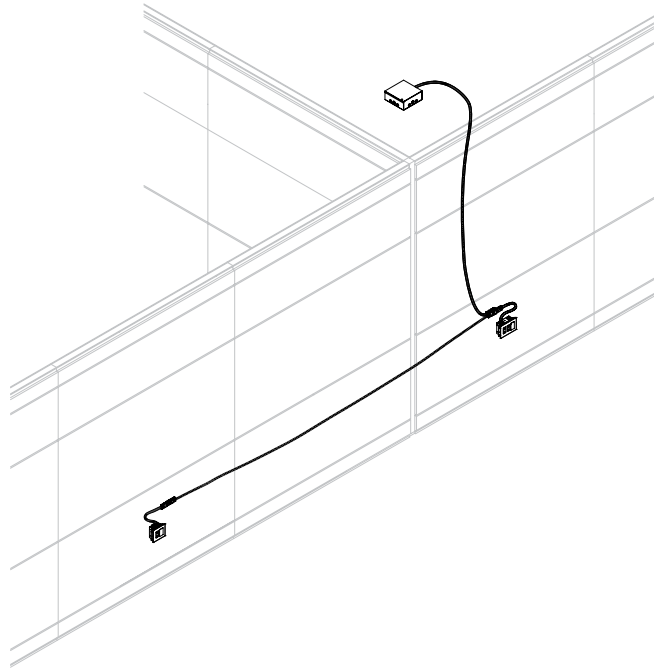

au-dessus du plafond

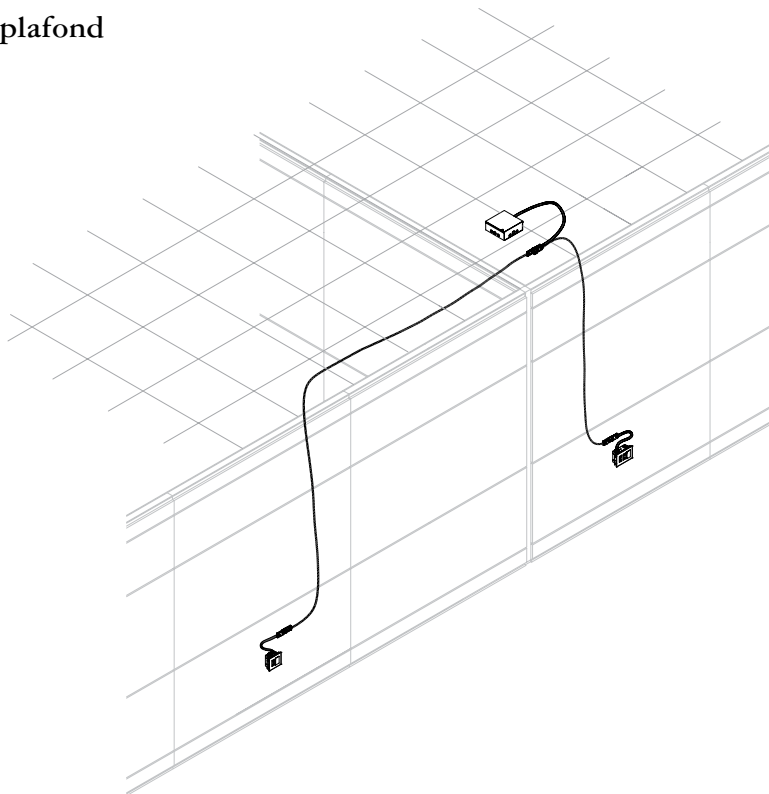

aménagements avec câbles d'alimentation/ communication – landscape (suite)

Il importe de tenir compte de ce qui suit dans les aménagements comportant des câbles d'alimentation/communication.

aménagements avec panneaux vitrés et rails fonctionnels

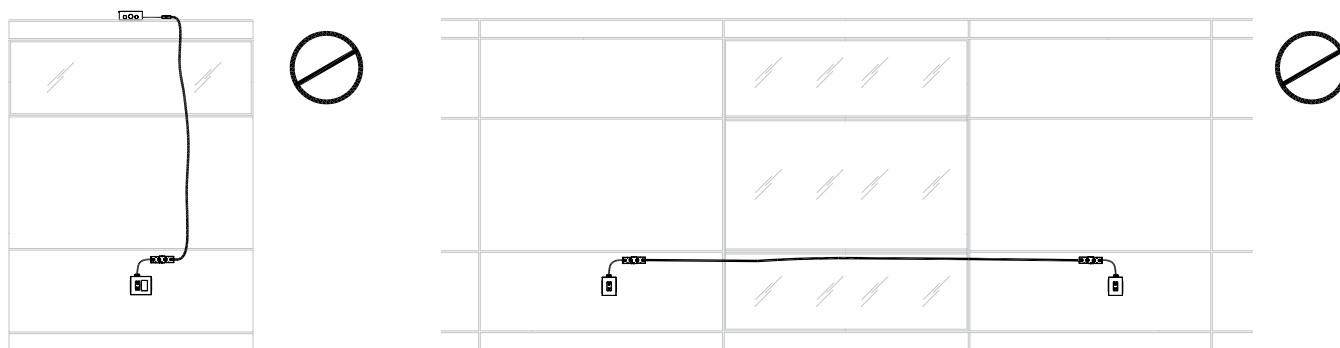

Les composants d'alimentation/communication ne peuvent pas être acheminés par des panneaux vitrés ni des rails fonctionnels.

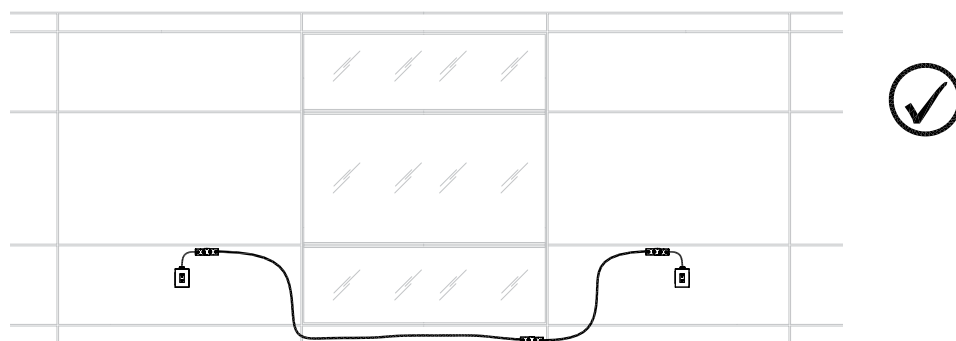

Les composants d'alimentation/communication peuvent être acheminés par un panneau de base de 4 po lorsque la partie supérieure est vitrée.

aménagements avec interrupteurs d'éclairage

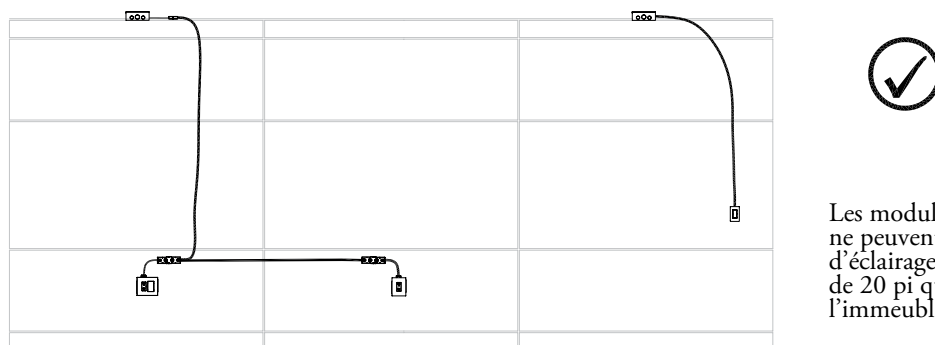

Les modules d'alimentation/communication ne peuvent pas être reliés à des interrupteurs d'éclairage. Ceux-ci sont dotés d'un câble de 20 pi qui doit être raccordé au réseau de l'immeuble par un électricien qualifié.

aménagements avec câbles d'alimentation/ communication – landscape (suite)

câble électrique

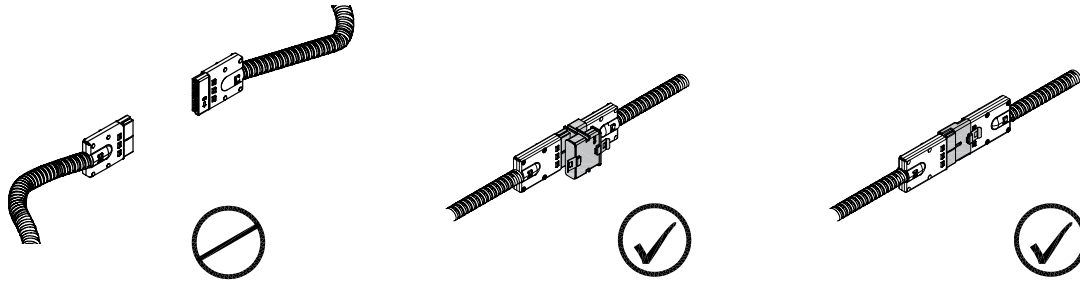

Les câbles électriques ne peuvent pas être reliés les uns aux autres.
Il faut les relier au moyen d'un connecteur rectiligne ou d'un séparateur à 4 voies.

modules d'alimentation/communication

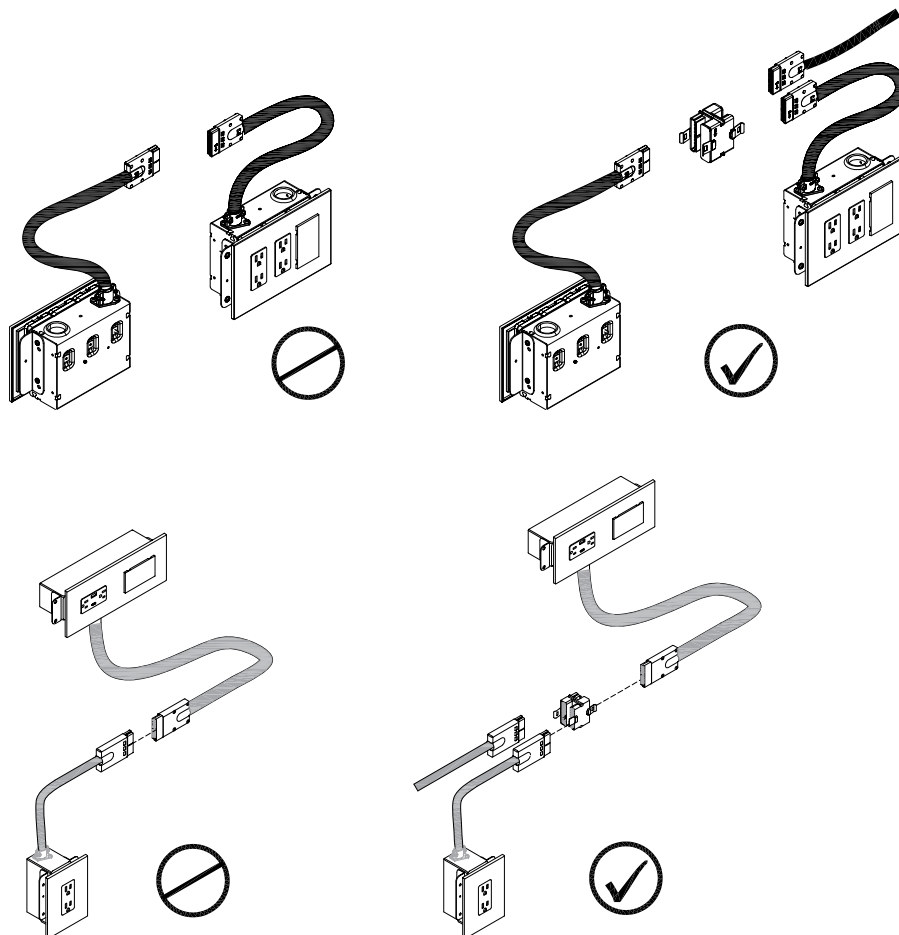

Les modules d'alimentation/
communication ne peuvent pas
être reliés les uns aux autres.
Il faut les relier au moyen d'un
séparateur à 4 voies.

renseignements sur l'alimentation/communication pour les électriciens – landscape

Raccordement à un système triphasé avec mise à la terre raccordé en étoile (120/208 V).

- Cinq systèmes de câblage sont offerts pour l'alimentation/communication : 4B, 5D, 7G, 8T et 8K.
- Il importe de commander chaque accessoire d'alimentation en fonction du système de câblage utilisé. Le système est indiqué sur les composants pour éviter tout problème de compatibilité.
- Pour les sites où la mise à la terre isolée n'est pas possible, Teknion offre des options de mise à la terre non isolée pour l'alimentation des cloisons. L'électricien ou l'entrepreneur-électricien saura si la mise à la terre isolée n'est pas possible sur le site visé. En pareil cas, commander les systèmes de câblage 4B ou 5D.

4B 4-wire 2 circuit

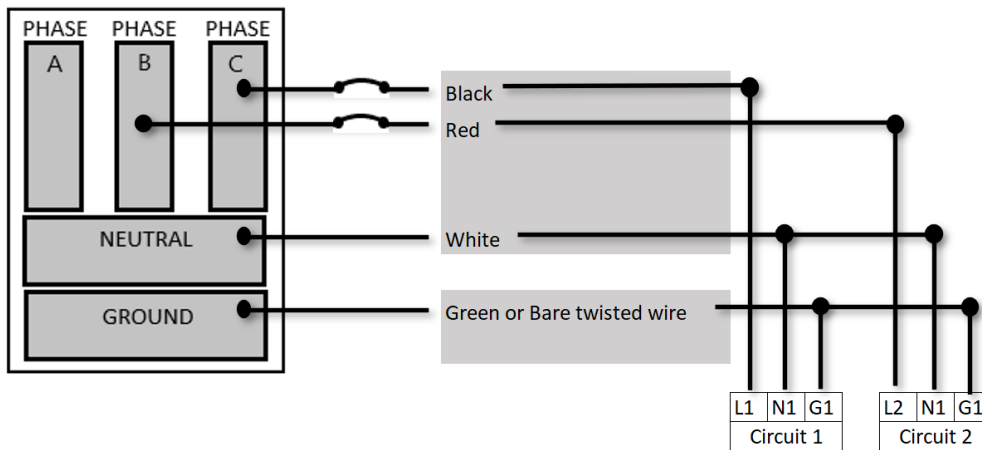

5D 5-wire 3 circuit

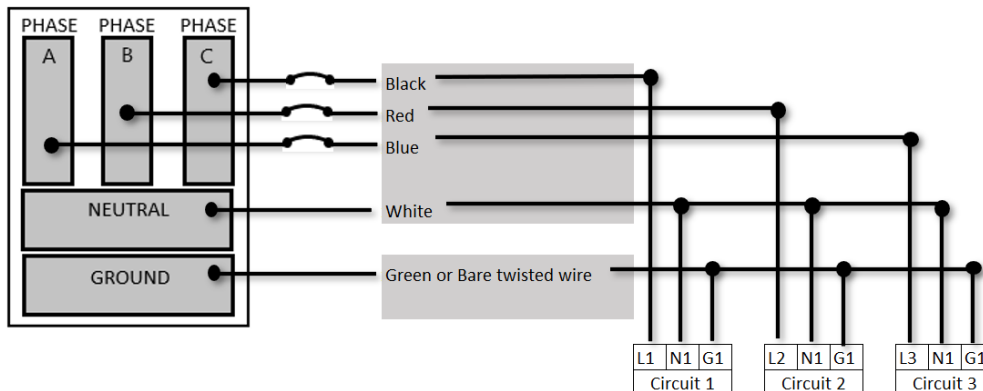

renseignements sur l'alimentation/communication pour les électriciens – landscape (suite)

7G 7 Wire 3 circuit (2+1 Isolated Ground)

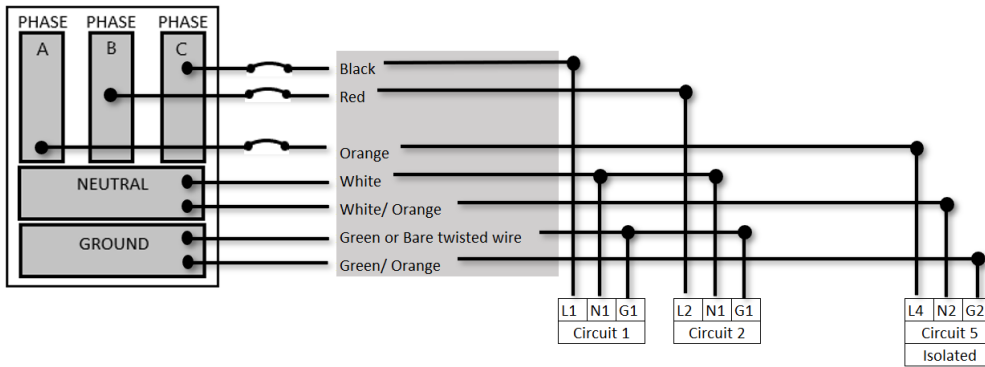

8T 8 Wire 4 circuit (3+1 Isolated Ground)

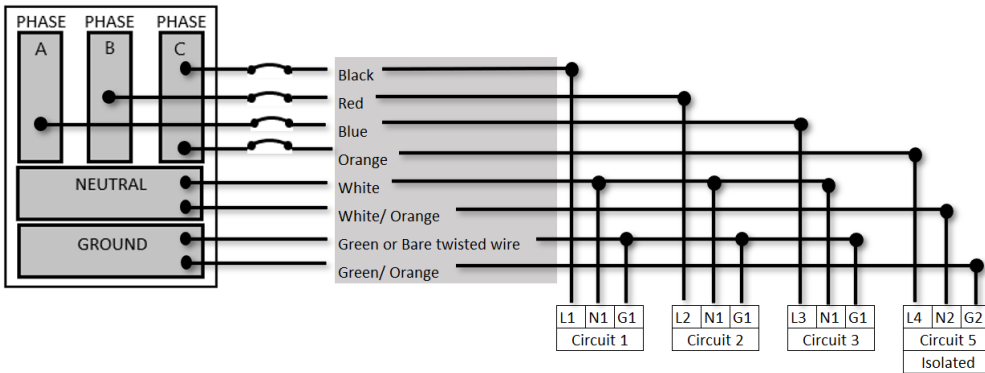

8K 8 Wire 4 circuit (2+2) - Dual isolated

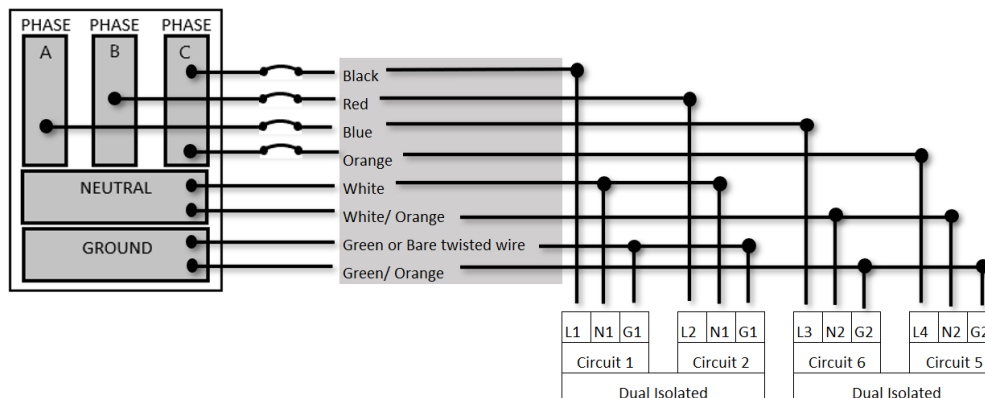

renseignements sur l'alimentation/communication pour les électriciens – landscape (suite)

4B 4-wire 2 circuit

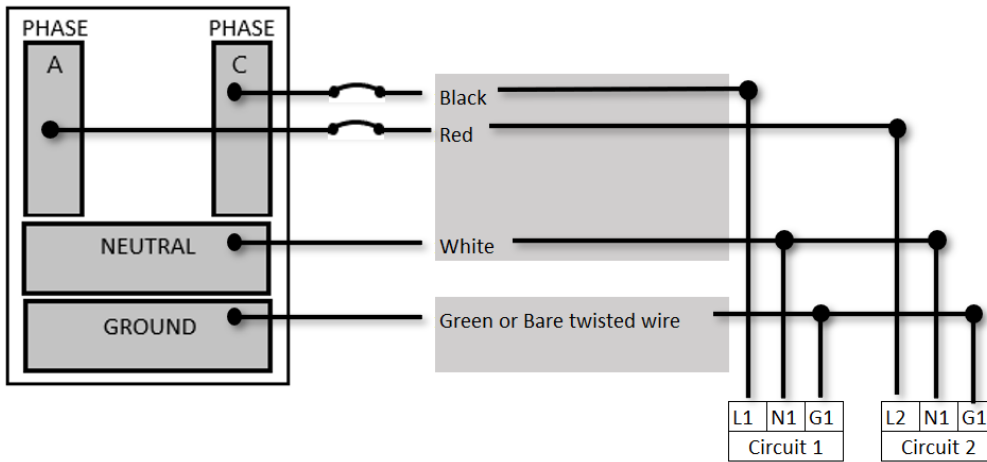

5D 5-wire 3 circuit

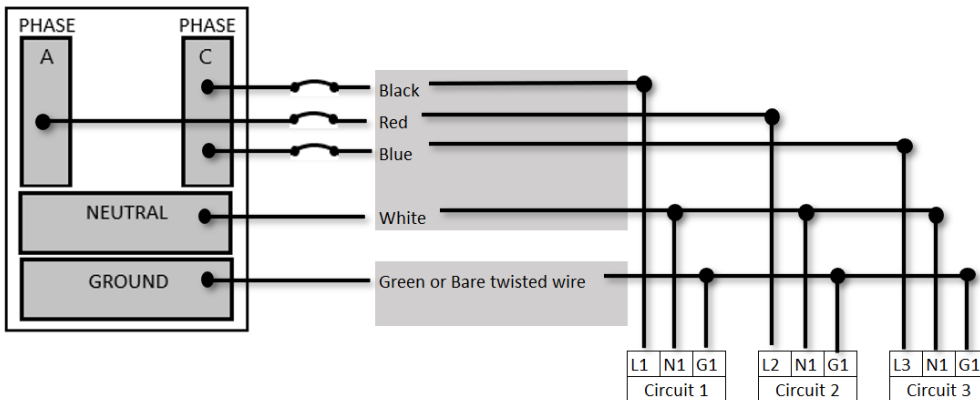

7G 7 Wire 3 circuit (2+1 Isolated Ground)

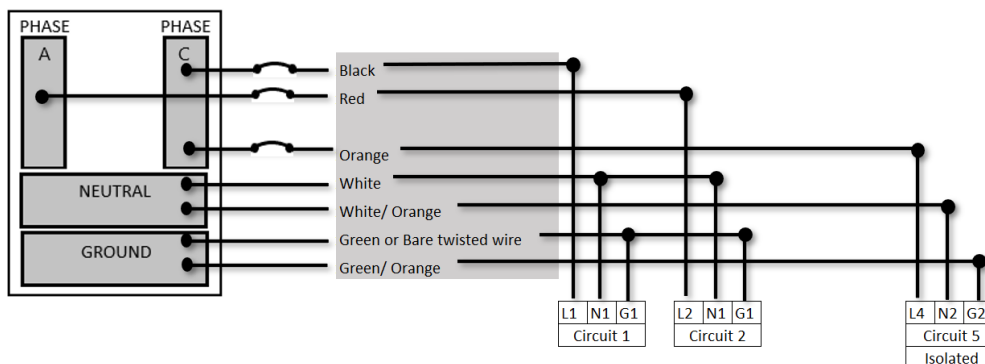

renseignements sur l'alimentation/communication pour les électriciens – landscape (suite)

8T 8 Wire 4 circuit (3+1 Isolated Ground)

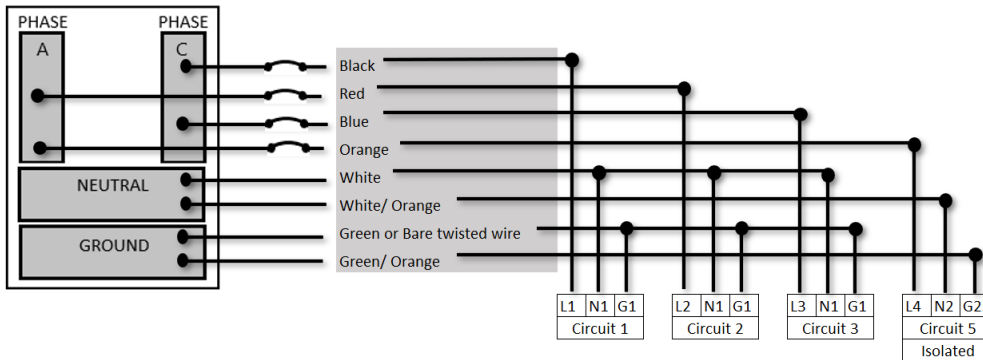

8K 8 Wire 4 circuit (2+2) - Dual isolated

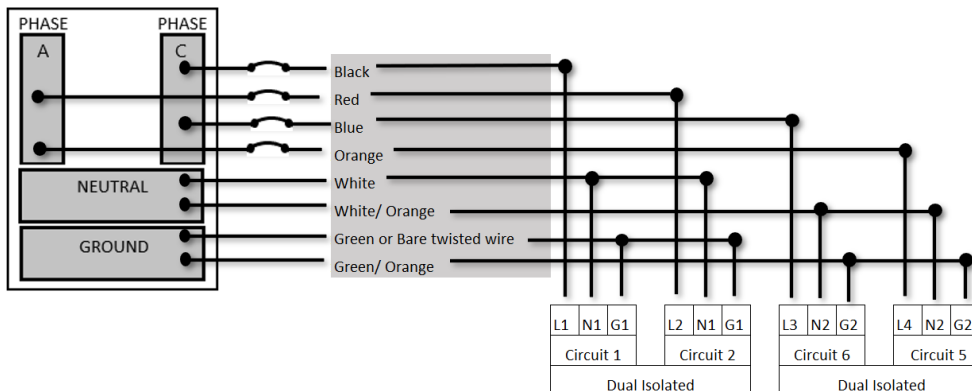

commande d'accessoires d'alimentation et de communication altos – landscape

Voici les étapes à suivre pour commander des accessoires électriques.

- On peut installer des modules de prises et de communication des deux côtés des modules de cloison.
- Il est possible d'installer les modules dos à dos parce qu'ils sont décalés par rapport au centre des panneaux.

méthode de commande

étape 1

Détermination de la configuration des ensembles de panneaux et de la hauteur des découpes

S'il faut installer des circuits d'alimentation ou de communication sur des panneaux Altos, on doit commander ces derniers avec les découpes correspondantes. On peut convertir un module de cloison non électrifié en commandant un nouveau panneau doté de découpes et des accessoires électriques appropriés.

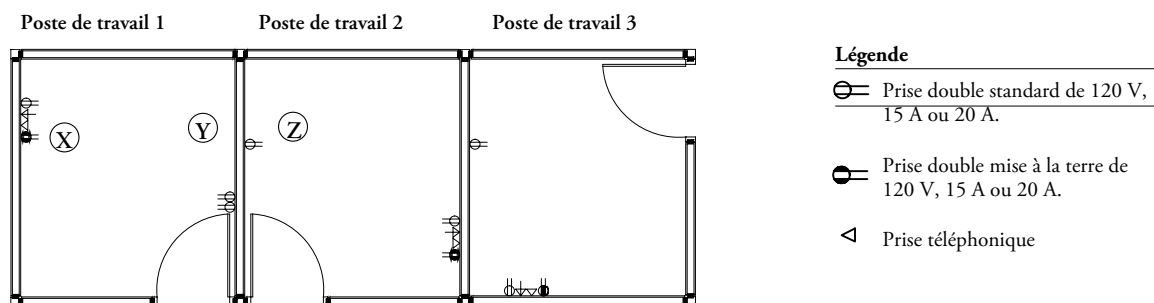

- Toutes les découpes sont à droite de l'axe médian sur le devant des panneaux, de sorte que les accessoires d'alimentation et de communication puissent être installés des deux côtés de la cloison.
- À la hauteur du plan de travail, les découpes sont toujours horizontales. À 15 po de hauteur, les découpes sont toujours verticales.

étape 2

Commande des boîtes d'alimentation et de communication. Le nombre total doit correspondre au nombre total de découpes sur les panneaux.

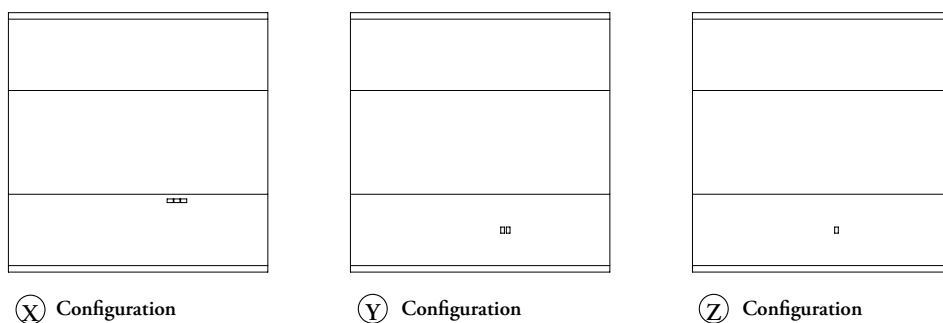

emplacement des découpes

Les découpes sont nécessaires pour donner accès aux accessoires d'alimentation et de communication. Leur emplacement dépend de l'application.

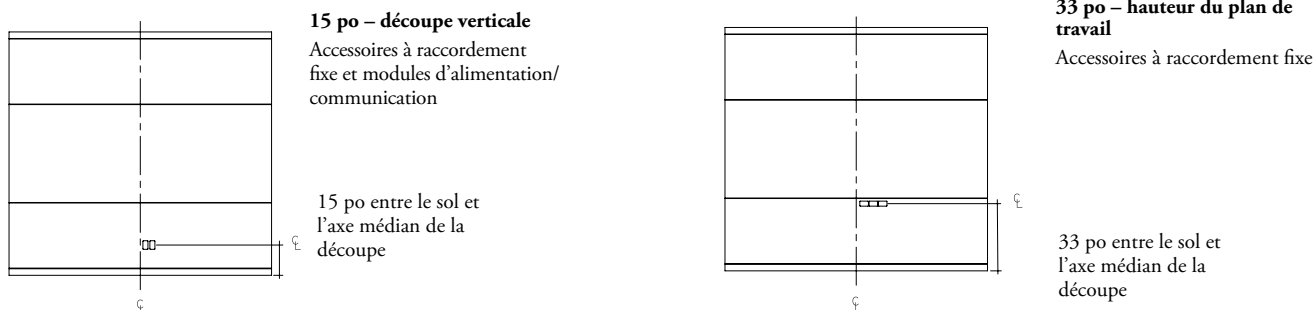

détermination des besoins en matière d'alimentation et de communication – landscape

Voici les étapes à suivre pour déterminer les exigences relatives à l'alimentation électrique.

- La distribution électrique doit être confiée à un entrepreneur électricien.
- Le nombre de prises de courant et de prises voix-données installées dans chaque poste de travail doit être déterminé en fonction des besoins des utilisateurs finaux.
- Les plaques frontales voix-données et les prises sont fournies par l'entrepreneur chargé d'installer le câblage.
- Vérifier l'intensité de courant de chaque élément. Les intensités indiquées ci-dessous ne sont que des exemples.

étape 1

Dresser une liste de tous les besoins en éclairage et en équipement de chaque poste de travail, en inscrivant l'intensité de courant requise dans chaque cas. Calculer l'intensité de courant totale requise pour chaque poste. Les prises Altos sont des prises standard de 120 V, 15 A ou 20 A. Les appareils qui fonctionnent sous une tension de 220 V doivent être branchés sur un réseau de distribution différent.

Poste de travail	Exigences	Ampères	Module requis	Type de circuit	Circuit
1	Ordinateur personnel Lampe de bureau 1 prise confort Total 1	4,00 1,00 4,00 9 A			
2	Ordinateur personnel Lampe de bureau 1 prise confort Total 2	4,00 1,00 4,00 9 A			
3	Ordinateur personnel Imprimante laser 2 lampes de bureau Total 3	4,00 7,00 2,00 13 A			
	Intensité totale	31 A			

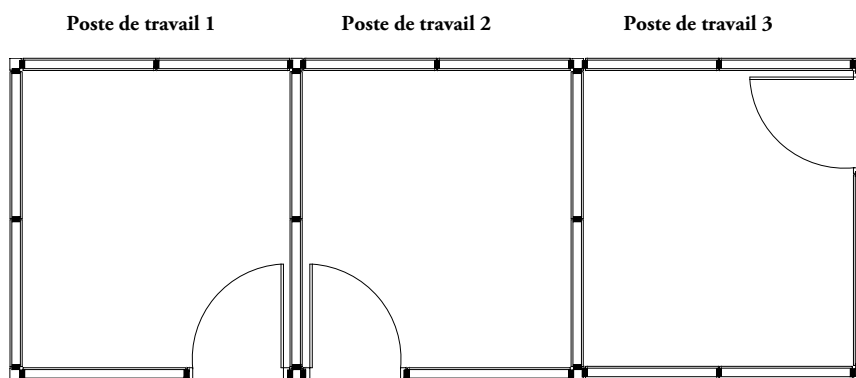

détermination des besoins en matière d'alimentation et de communication – landscape (suite)

étape 2

Déterminer le nombre de boîtes d'alimentation et de communication nécessaires pour chaque poste de travail, ainsi que leur emplacement. Certains appareils, comme les ordinateurs, doivent être branchés sur un circuit isolé, et il est important de l'indiquer à cette étape-ci.

Poste de travail	Exigences	Ampères	Module requis	Type de circuit	Circuit
1	Ordinateur personnel	4,00	Prise double	Terre isolée ou Standard, 120 V, 15 A	
	Lampe de bureau	1,00	Prise double	Standard, 120 V, 15 A	
	1 prise confort	4,00	Prise double	Standard, 120 V, 15 A	
	Total 1	9 A			
2	Ordinateur personnel	4,00	Prise double	Terre isolée ou Standard, 120 V, 15 A	
	Lampe de bureau	1,00	Prise double	Standard, 120 V, 15 A	
	1 prise confort	4,00	Prise double	Standard, 120 V, 15 A	
	Total 2	9 A			
3	Ordinateur personnel	4,00	Prise double	Terre isolée ou Standard, 120 V, 15 A	
	Imprimante laser	7,00	Prise double	Standard, 120 V, 15 A	
	Deux lampes de bureau	2,00	Prise double	Standard, 120 V, 15 A	
	Total 3	13 A			
	Intensité totale	31 A			

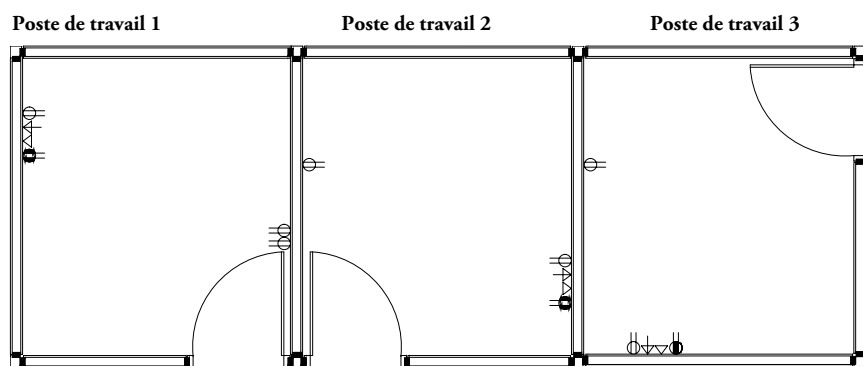

Légende

- ⊖ Prise double standard de 120 V, 15 A ou 20 A
- ⊖ (avec cercle) Prise double isolée à la terre de 120 V, 15 A ou 20 A
- ◁ Prise téléphonique
- ↔ Prise de communication à câble à paire torsadée

détermination des besoins en matière d'alimentation et de communication – landscape (suite)

étape 3

Équilibrer la charge électrique en assignant à chaque appareil un circuit précis. Pour ce faire, on doit connaître la capacité du réseau de l'immeuble. Il importe également de consulter les codes locaux en vigueur concernant le nombre maximal de prises permises par circuit.

Poste de travail	Exigences	Ampères	Module requis	Type de circuit	Circuit
1	Ordinateur personnel	4,00	Prise double	Terre isolée ou standard, 120 V, 15 A	A
	Lampe de bureau	1,00	Prise double	Standard, 120 V, 15 A	B
	1 prise confort	4,00	Prise double	Standard, 120 V, 15 A	B
	Total 1	9 A			
2	Ordinateur personnel	4,00	Prise double	Terre isolée ou standard, 120 V, 15 A	A
	Lampe de bureau	1,00	Prise double	Standard, 120 V, 15 A	C
	1 prise confort	4,00	Prise double	Standard, 120 V, 15 A	C
	Total 2	9 A			
3	Ordinateur personnel	4,00	Prise double	Terre isolée ou standard, 120 V, 15 A	A
	Imprimante laser	7,00	Prise double	Standard, 120 V, 15 A	D
	2 lampes de bureau	2,00	Prise double	Standard, 120 V, 15 A	D
	Total 3	13 A			
	Intensité total	31 A			

Les prises Altos sont de style Decora et ont une intensité nominale de 15 A ou 20 A. Dans le cas de charges continues, on doit réduire la capacité du circuit à 80 % de ce qu'exigent les codes locaux. Il est conseillé de faire appel à un électricien.

étape 4

Déterminer le nombre de prises voix-données nécessaires dans chaque poste de travail. Les prises, les plaques et les câbles de communication sont fournis par l'entrepreneur chargé d'installer le câblage.

étape 5

Choisir les produits Altos appropriés aux besoins en matière d'alimentation et de communication.

landscape – collection et
accessoires

landscape – collection et accessoires

PRÉSENTATION DE LA COLLECTION – LANDSCAPE	286
APERÇU DES TABLETTES – LANDSCAPE	287
AMÉNAGEMENTS AVEC TABLETTES – LANDSCAPE	288
APERÇU DES BUREAUX – LANDSCAPE	290
AMÉNAGEMENTS AVEC BUREAUX – LANDSCAPE	291
PRÉSENTATION DES ACCESSOIRES DE BUREAU – LANDSCAPE	300
FINITIONS DES BUREAUX – LANDSCAPE	301
APERÇU DES RANGEMENTS MONTÉS SUR CLOISON – LANDSCAPE	302
AMÉNAGEMENTS AVEC RANGEMENTS MONTÉS SUR CLOISON – LANDSCAPE	303

présentation de la collection – landscape

La collection Landscape comprend des accessoires intégrés à la cloison (tablettes, lampes, rangements et bureaux fixes et réglables en hauteur) qui peuvent être montés hors module pour accroître les possibilités d'aménagement et optimiser l'espace.



1 Lampe Landscape montée sur cloison (ELWML)

- Procure un éclairage de travail ou ambiant au-dessus d'un bureau ou d'un tableau blanc, ou le long d'une vitrine dans un corridor.

3 Bureau fixe (FLDFX) ou réglable en hauteur (FLDHA) Landscape

- Procure une surface de travail montée sur cloison en utilisant le moins d'espace possible.
- Parfait pour les enceintes et les bureaux privés.
- Fixe ou réglable en hauteur.

5 Coussin de siège ajusté(FLFC)

- Transforme le dessus d'un rangement monté sur cloison en siège d'appoint.
- Offert avec tissu de recouvrement.

2 Module cubique d'alimentation (EPWRC, EPWRH)

- Donne accès aux prises d'alimentation et de communication et aux ports USB sur un bureau Landscape.

4 Rangement ouvert (FLWCO) ou à porte coulissante (FLWCS) Landscape monté sur cloison

- Sert de rangement semi-permanent ou temporaire.
- Ouvert ou à porte coulissante.

aperçu des tablettes – landscape

Offertes en divers matériaux, les tablettes Landscape servent de rangement d'appoint ou de surface où déposer les effets personnels. Elles peuvent être montées aux hauteurs de référence de 36 po et 60 po.



Tablette Landscape en placage (FLSS)

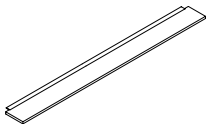

Tablette Landscape en placage (FLSS)

- Parfaite pour les articles relativement gros et le papier de format commercial.
- 9 po de profondeur x 48 1/8 po à 96 po de largeur, par intervalles de 1/8 po.
- 1 po d'épaisseur avec poutre de fixation intégrée.
- Chant plat.
- Finitions
 - Tablette : stratifié Foundation ou Flintwood.
 - Poutre de fixation : peinte Foundation ou Mica.

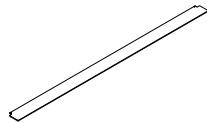

Tablette Landscape en aluminium (FLSA)

- 4 po de profondeur x 48 1/8 po à 120 po de largeur, par intervalles de 1/8 po.
- Profilé extrudé de 7 mm d'épaisseur.
- Finitions
 - Peinte : Foundation, Accent ou Mica.

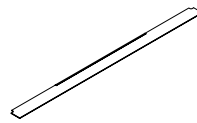

Tablette Landscape en verre (FLSG)

- 4 po de profondeur x 48 1/8 po à 96 po de largeur, par intervalles de 1/8 po.
- Verre trempé de 6 mm.

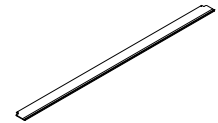

Tablette Landscape pour tableau blanc (FLTW)

- Utilisée sous un panneau vitré peint sur l'envers ou un écran monté sur cloison.
- 4 po de profondeur x 48 1/8 po à 120 po de largeur, par intervalles de 1/8 po.
- Profilé extrudé de 7 mm d'épaisseur.
- Finitions
 - Peinte : Foundation, Accent ou Mica.

aménagements avec tablettes – landscape

Il importe de tenir compte de ce qui suit dans les aménagements comportant des tablettes Landscape.

positionnement horizontal

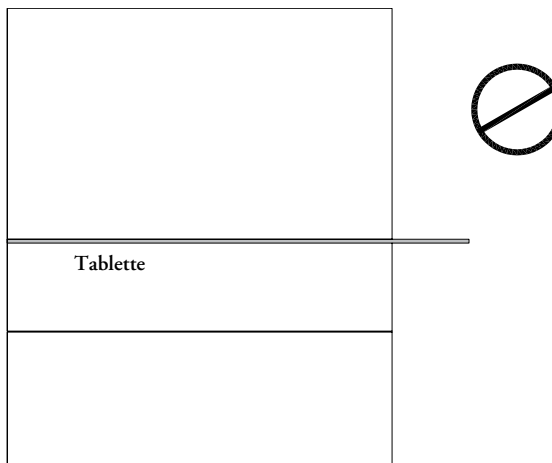
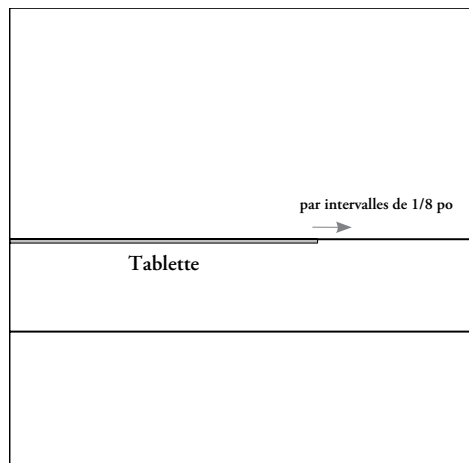

- La tablette peut être installée le long du rail fonctionnel, sur la jonction horizontale, par intervalles de 1/8 po.
- Les tablettes justifiées à gauche ou à droite de la cloison sont affleurantes au bord du panneau.

- La largeur nominale de la tablette ne doit pas dépasser celle du panneau.

au-dessus d'un bureau

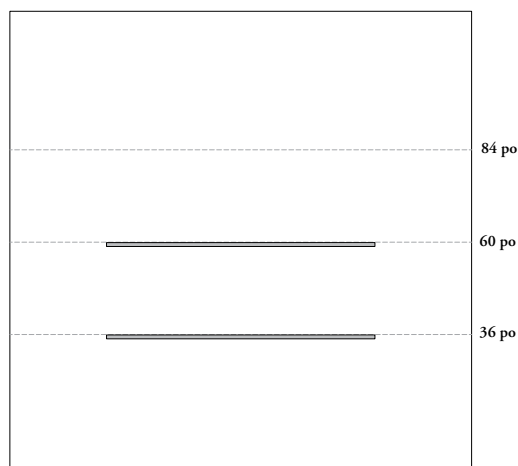
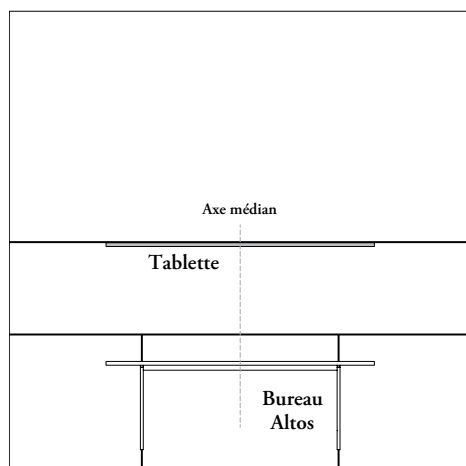

- Dans les aménagements avec bureau Altos, la tablette doit être sur l'axe médian du bureau et avoir la même largeur nominale que celui-ci.

- Les tablettes en placage, en aluminium, en verre ou pour tableau blanc s'installent aux jonctions horizontales à 36 po et 60 po de hauteur seulement.
- Plusieurs tablettes peuvent être installées sur chaque jonction.

aménagements avec tablettes – landscape (suite)

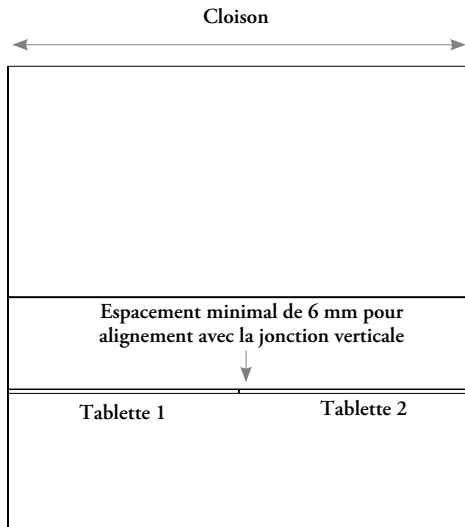

Dans les aménagements avec deux tablettes contiguës, il est recommandé d'utiliser des largeurs qui laissent un espacement de 6 mm entre les tablettes pour assurer l'alignement avec la jonction verticale.

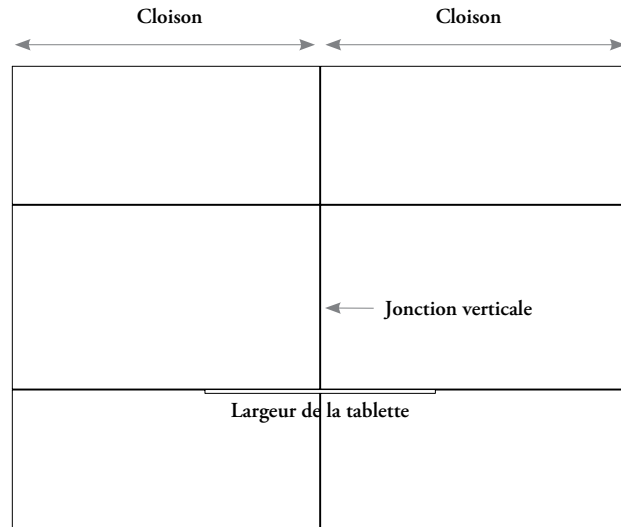

Les tablettes **ne peuvent pas** traverser une jonction verticale.

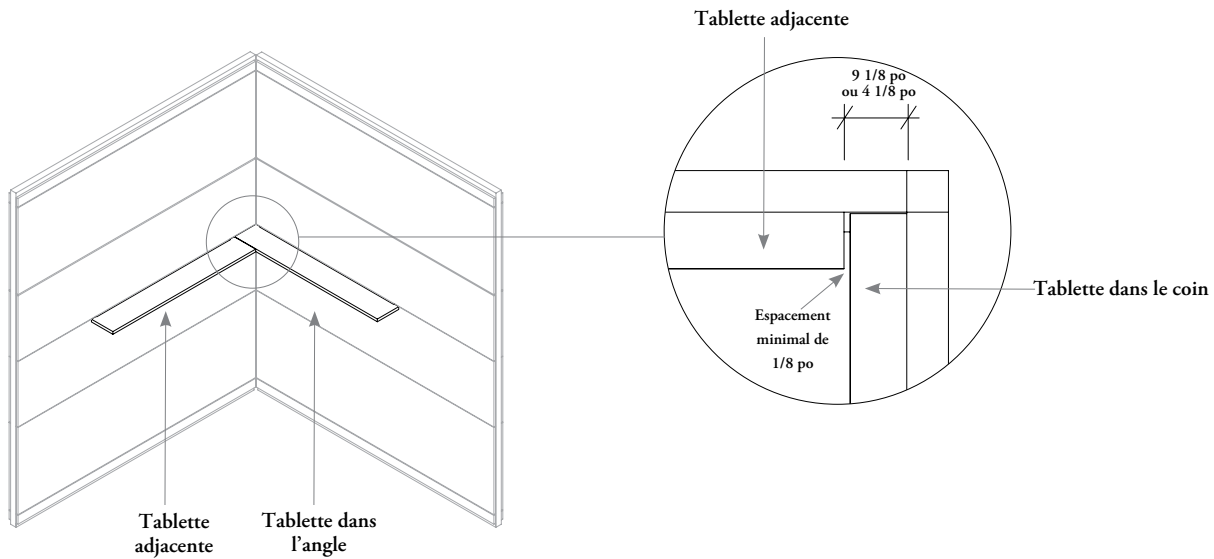

Dans les aménagements avec deux tablettes dans un coin, la tablette adjacente doit être placée à au moins 4 1/8 po ou 9 1/8 po du bord du panneau pour permettre d'installer la tablette dans le coin et laisser un espacement de 1/8 po.

- Tablette en aluminium, en verre et pour tableau blanc : 4 1/8 po.
- Tablette en placage : 9 1/8 po.

aperçu des bureaux – landscape

Les bureaux Landscape procurent une surface de travail montée sur cloison qui optimise l'espace et dissimule les câbles.

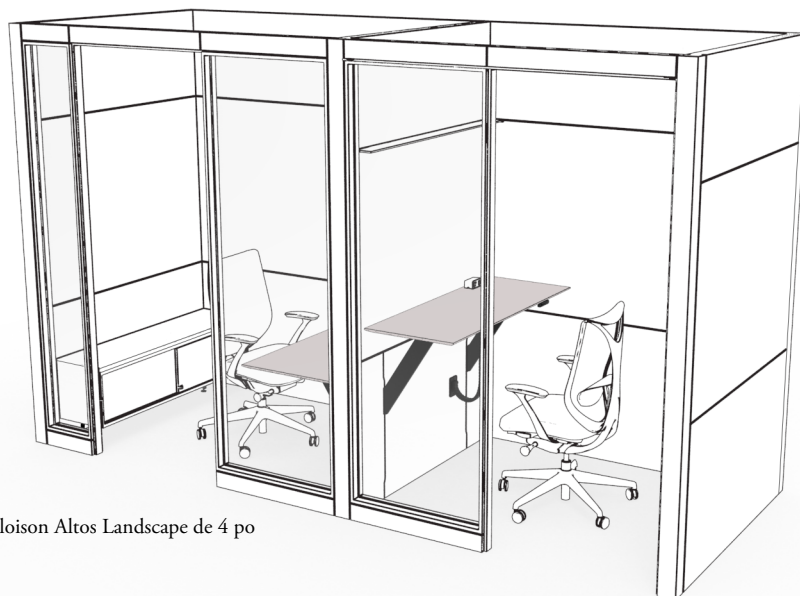

- Fixes ou réglables en hauteur.
- Configuration simple ou double avec cloison Altos Landscape de 4 po d'épaisseur.
- Profondeurs (nominales) offertes :
 - 24 po
 - 30 po
- Largeurs (nominales) offertes : 60 po à 84 po, par intervalles de 6 po.
- Options de prises d'alimentation et de communication et de ports USB.
- When a cut out is specified, a Rectangular Grommet (FLGR) must be ordered separately
- Chants de la surface :
 - Plats
 - Découpés
 - Émoussés

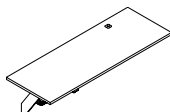
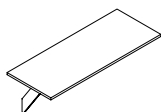

Bureau fixe Landscape (FLDFX)

- Hauteurs offertes :
 - 29 po
 - 42 po
- Nivellement indépendant de la cloison.
- Le dos de la console permet le passage des câbles dans la cloison.

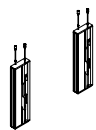

Raccords de cloison Landscape pour bureau réglable en hauteur (FLDHAC)

- Servent à raccorder le bureau réglable en hauteur Landscape (FLDHA) au châssis de bureau Landscape (FLDF).
- Pour configuration simple ou double.

Bureau réglable en hauteur Landscape (FLDHA)

- Hauteur réglable : 28 po à 44 po.
- Le chemin de câbles vertical permet le passage des câbles dans la cloison.



Raccords de cloison Landscape pour bureau fixe (FLDFXC)

- Servent à raccorder le bureau fixe Landscape (FLDFX) au châssis de bureau Landscape (FLDF).
- Pour configuration simple ou double.

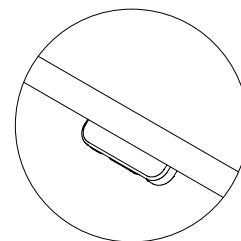

Interrupteur de bureau Landscape

- Forme et fonctionnalité intuitives (lever l'interrupteur pour faire monter la surface et l'abaisser pour la faire descendre).
- Enregistrement des hauteurs.
- Instructions et soutien technique accessibles sur le site Web de Linak : www.linak.com.

aménagements avec bureaux – landscape

Il importe de tenir compte de ce qui suit dans les aménagements comportant des bureaux Landscape.

Les bureaux doivent être installés de sorte à ce qu'ils aient tous la même hauteur.

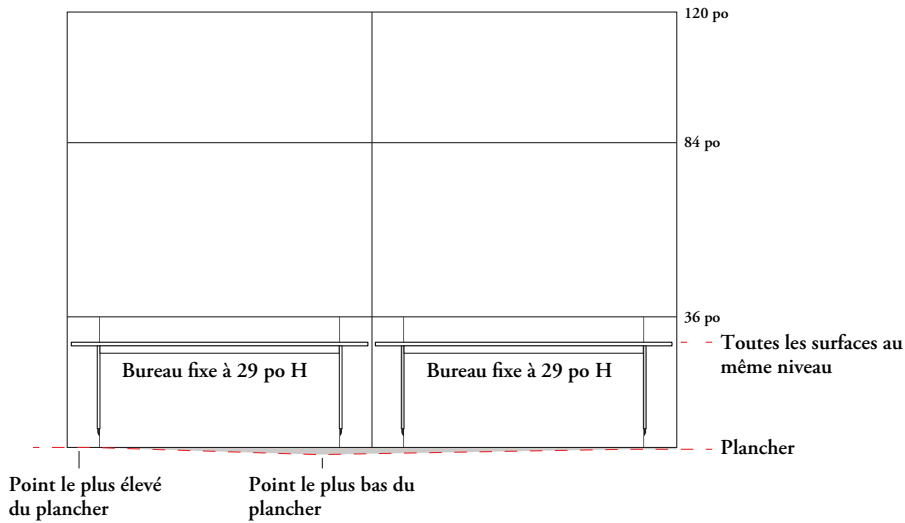

Les bureaux ne suivent pas la variation de hauteur du plancher, car ils ne seraient pas au même niveau.

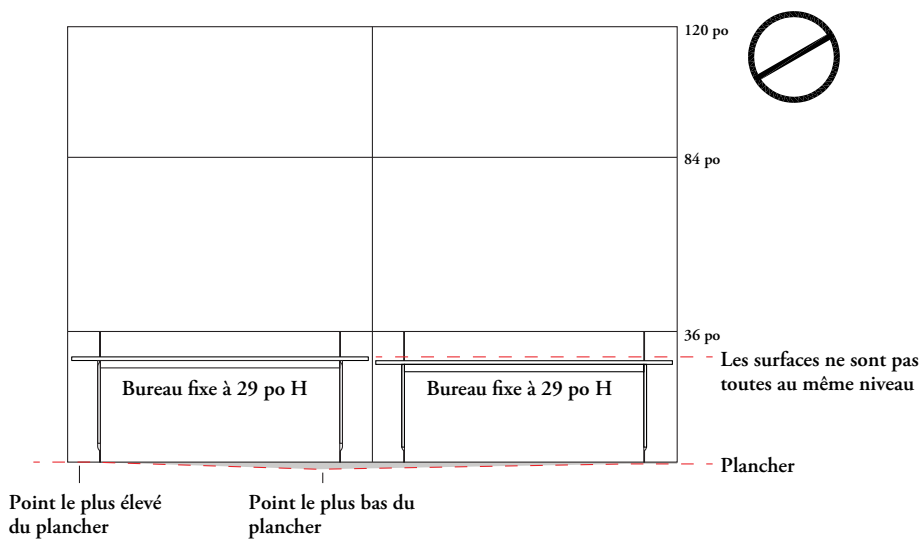

aménagements avec bureaux – landscape (suite)

Le bureau Landscape (fixe ou réglable en hauteur) peut être centré sur la cloison ou justifié à gauche ou à droite.

- Les panneaux supérieurs sont au-dessus de la hauteur de référence de 36 po, et les panneaux inférieurs, en dessous.
- Les panneaux supérieurs et inférieurs doivent correspondre avec l'emplacement du bureau, c'est-à-dire centré ou justifié.
- Lorsqu'un bureau est centré sur la cloison, les panneaux Landscape standard sont utilisés au-dessus du bureau, à l'exception des panneaux de base et de plafond qui doivent être justifiés.

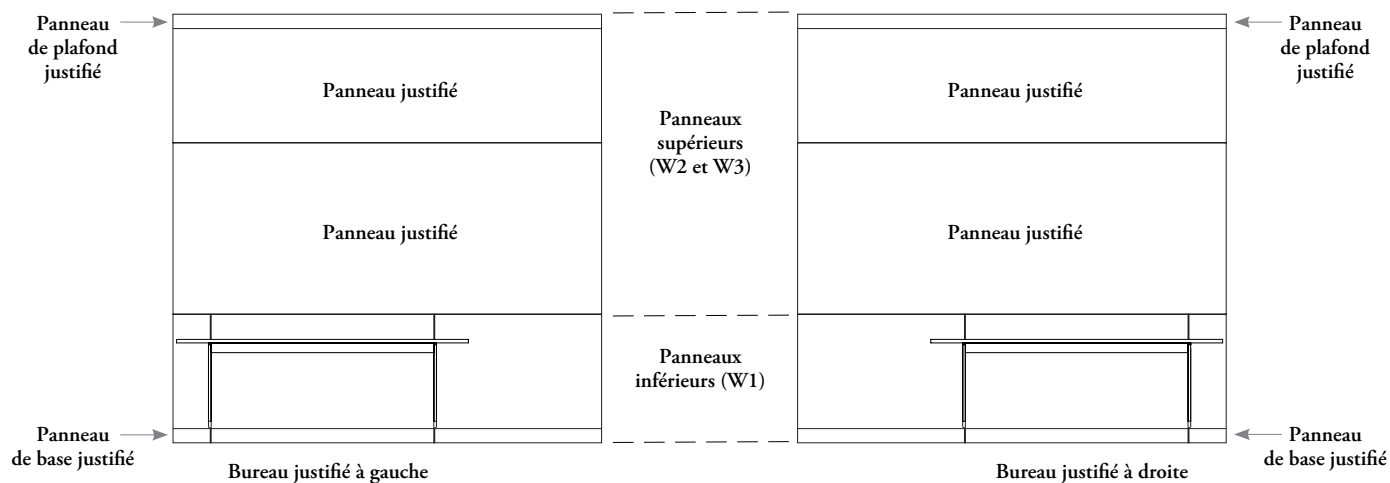

Lorsqu'un bureau est centré sur la cloison, les panneaux Landscape standard sont utilisés au-dessus du bureau, à l'exception des panneaux de base et de plafond qui doivent être justifiés.

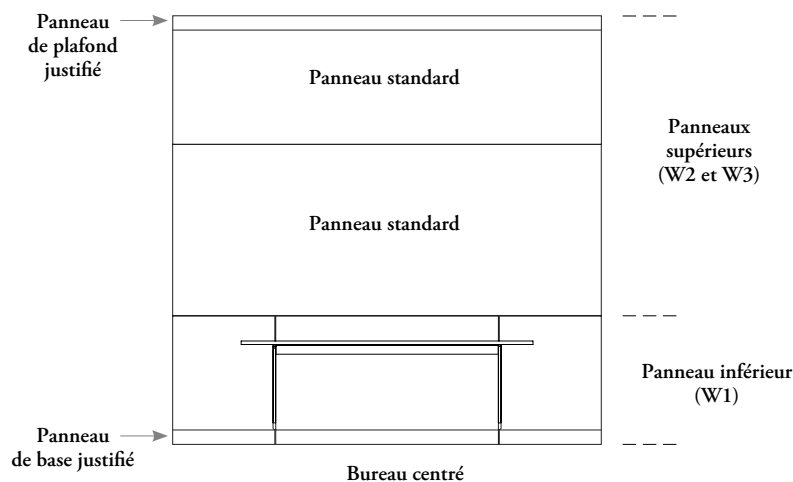

aménagements avec bureaux – landscape (suite)

- Le bureau peut être aménagé sous un tableau blanc avec ou sans cadre. Il ne peut pas être placé sous un panneau vitré ni une fenêtre haute Landscape.
- Le bureau Landscape **ne peut pas** être plus large que la cloison sur laquelle il est monté.

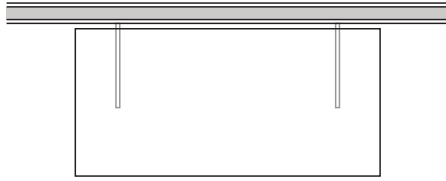

Simple – centré

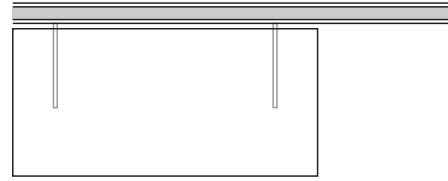

Simple – justifié (à gauche)

Deux bureaux Altos de chaque côté d'une cloison doivent avoir la même largeur, être du même type (fixe ou réglable en hauteur) et être alignés, car ils utilisent la même structure de soutien et les mêmes raccords.

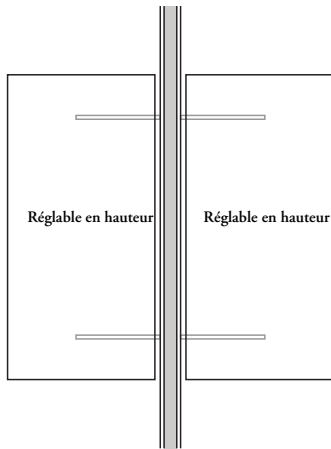

Bonne configuration :

- Même largeur
- Même type
- Alignés

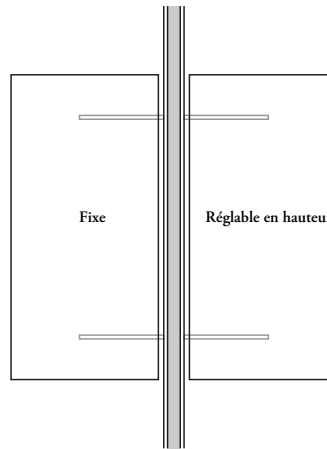

Types différents (fixe / réglable en hauteur)

- Les deux bureaux doivent être du même type.

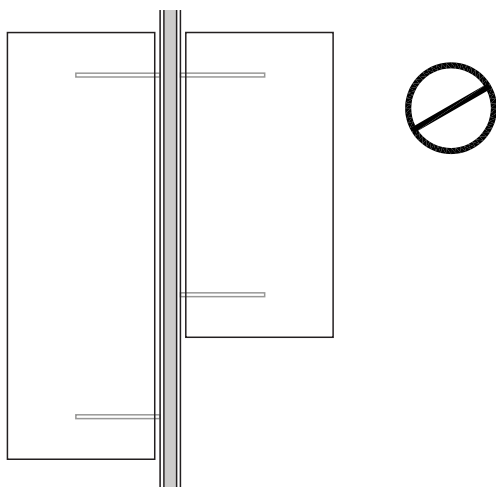

Largeurs différentes

- Les deux bureaux doivent avoir la même largeur.

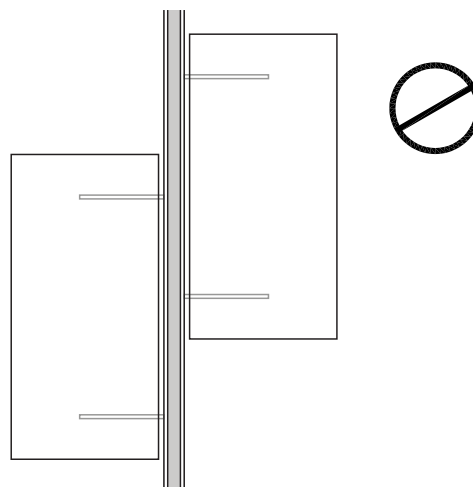

Non alignés

- Les deux bureaux doivent être alignés.

aménagements avec bureaux – landscape (suite)

La largeur réelle des bureaux Landscape est inférieure à la largeur nominale de façon à laisser un espacement de 1 1/8 po de chaque côté et à l'arrière du bureau.

Exemple :

Largeur nominale de 30 po x 60 po = largeur réelle de 28 7/8 po x 57 3/4 po

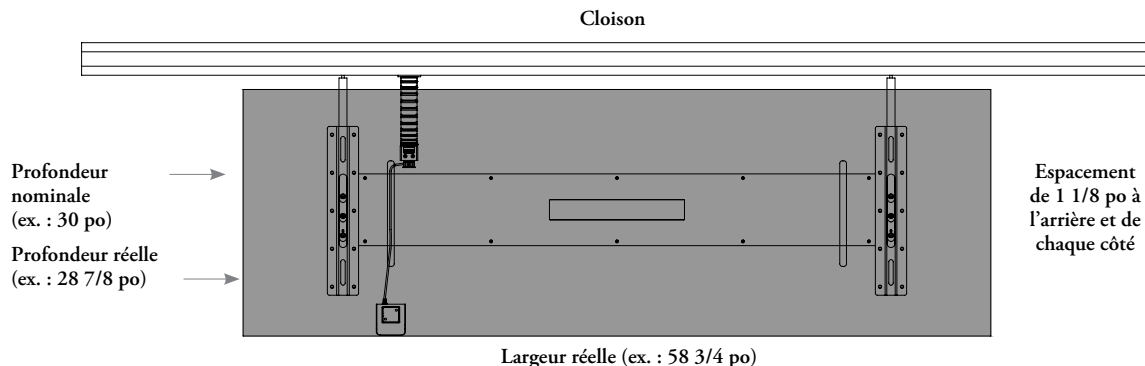

Pour un bureau réglable en hauteur, un espacement d'au moins 1 po est nécessaire entre l'extrémité de la tablette à 36 po de hauteur et le bord de la surface du bureau.

- Un chevauchement est permis si le bureau est fixe.
- Un chevauchement est permis pour les tablettes et les lampes à 60 po ou 84 po.

Les lampes et les tablettes doivent être à 60 po ou 84 po de hauteur. Elles doivent être centrées sur le bureau et avoir la même largeur nominale que celui-ci.

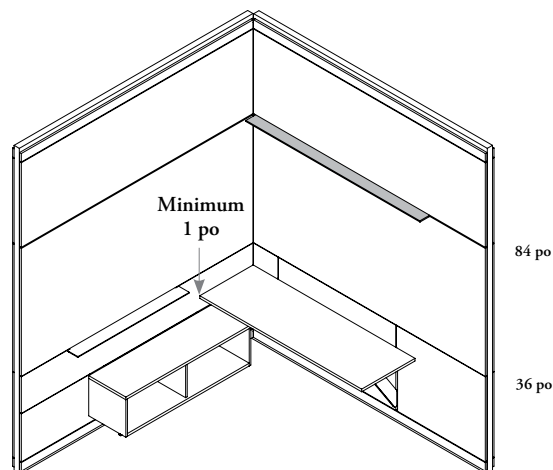
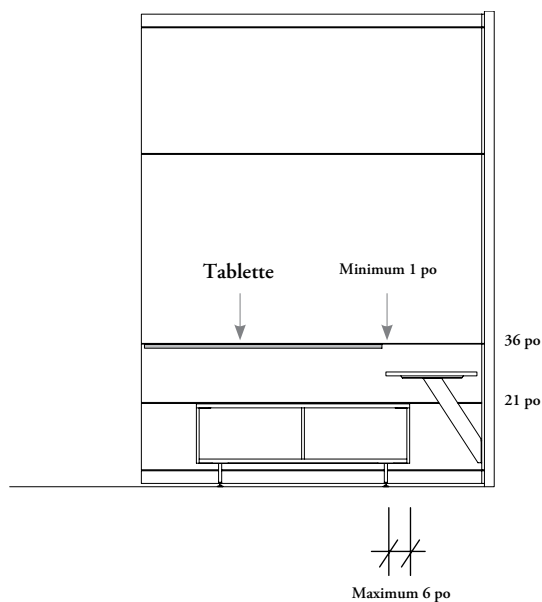

* Il est impossible de monter des rangements sur la même cloison qu'un bureau, car les traverses nécessaires ne sont pas aux mêmes endroits.

aménagement avec bureaux – landscape (suite)

Le chevauchement d'un rangement et d'un bureau Landscape doit être d'au plus 18 po à partir du bord du panneau. Il est déconseillé de mettre quoi que ce soit dans la zone de chevauchement sous un bureau réglable en hauteur.

Chevauchement avec bureau de 24 po de profondeur

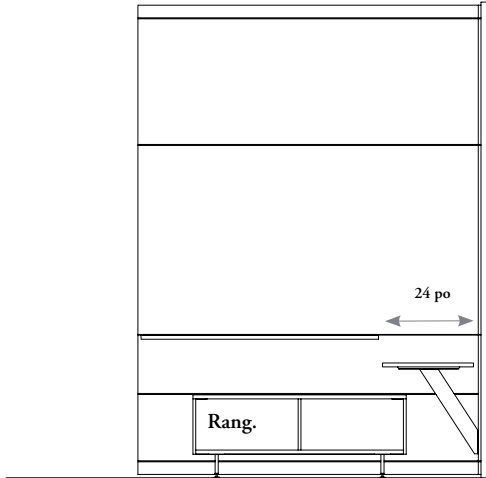

Chevauchement
de 6 po

Chevauchement avec bureau de 30 po de profondeur

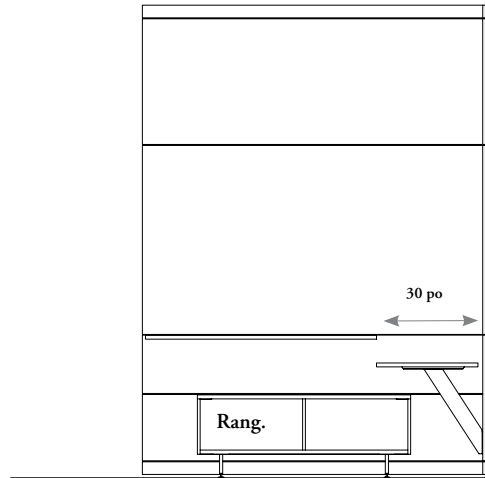

Chevauchement
de 12 po

aménagements avec bureaux – landscape (suite)

Dans les aménagements avec deux surfaces de travail en coin, il est recommandé de laisser un espacement de 1 po entre le devant du bureau dans le coin et le côté du bureau adjacent.

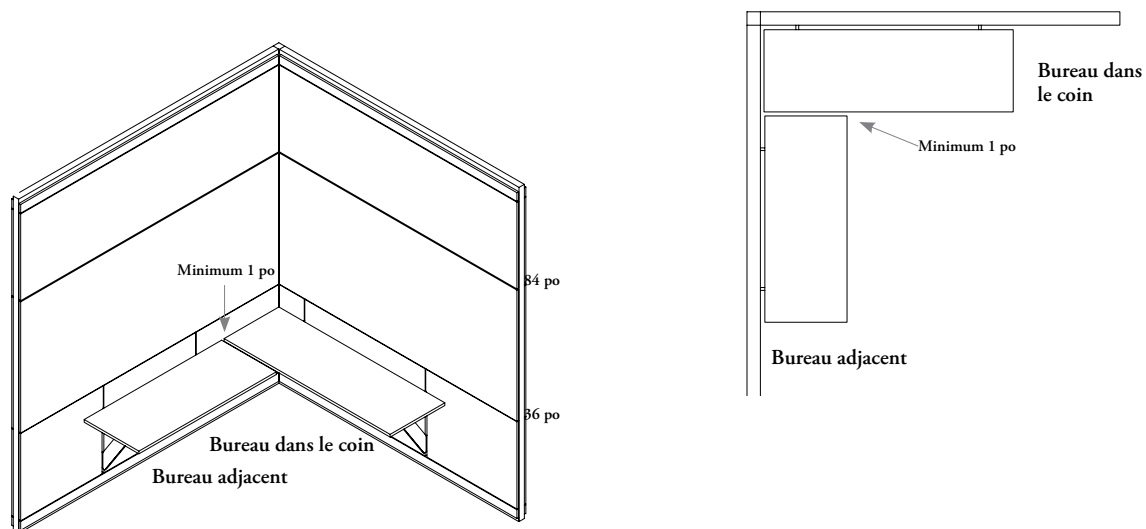

Le bureau adjacent peut être centré ou justifié à gauche ou à droite.

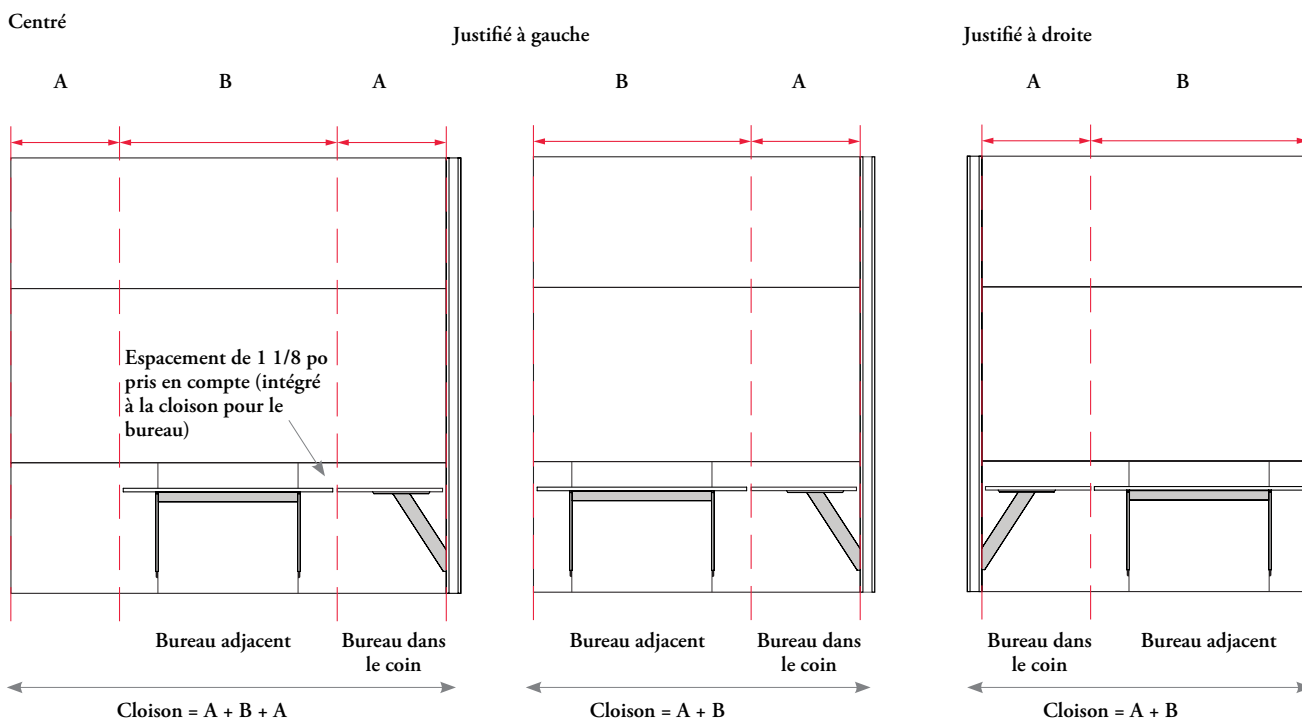

A = Profondeur nominale du bureau (24 po ou 30 po)
 B = Largeur nominale du bureau (60 po, 66 po, 72 po, 78 po ou 84 po)
 La largeur de la cloison dépend du type de panneaux (maximum 120 po).

aménagements avec bureaux – landscape (suite)

Dans les aménagements avec trois bureaux, il est préférable qu'un bureau adjacent soit centré sur la cloison entre deux bureaux dans les coins.

Centré

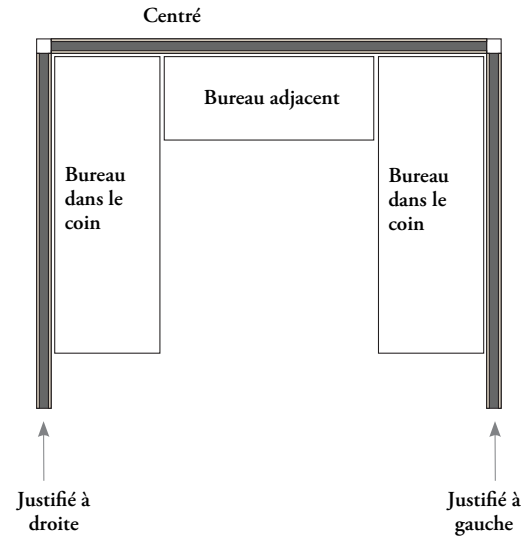
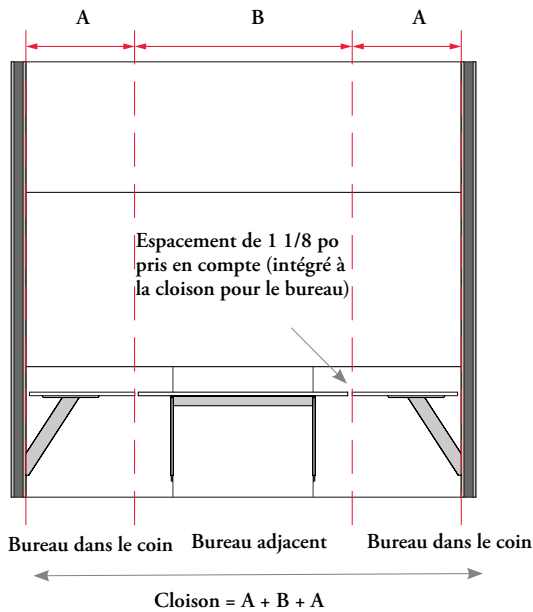

A = Profondeur nominale du bureau (24 po ou 30 po)

B = Largeur nominale du bureau (60 po, 66 po, 72 po, 78 po ou 84 po)

La largeur de la cloison dépend du type de panneaux (maximum 120 po).

Il est déconseillé d'installer les bureaux comme le montre l'illustration suivante, car cela complexifie l'aménagement.

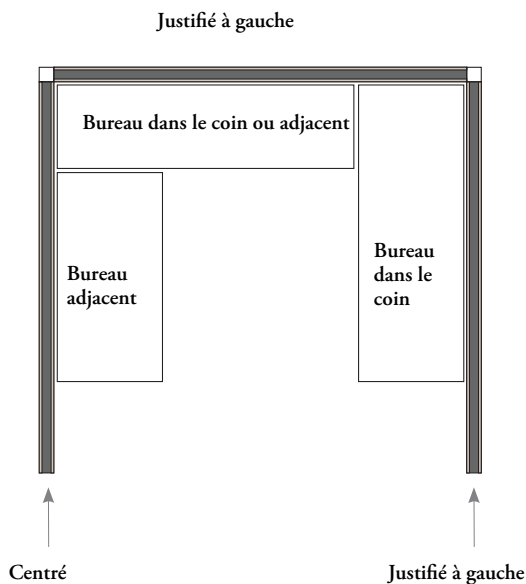

aménagements avec bureaux – landscape (suite)

configuration simple

Il doit y avoir un espace d'au moins 42 po entre le bord du bureau et la cloison opposée ou tout élément qui y est monté.

Exemple :

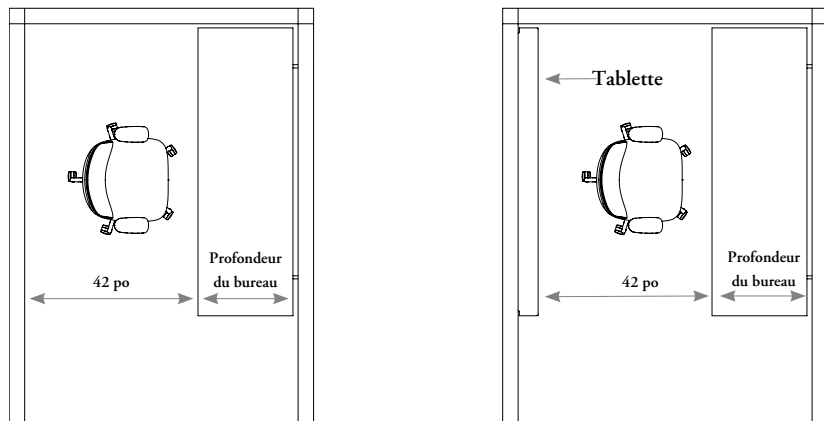

configuration dos à dos

Il doit y avoir un espace d'au moins 42 po entre le bord du bureau et le centre de la pièce.

Exemple :

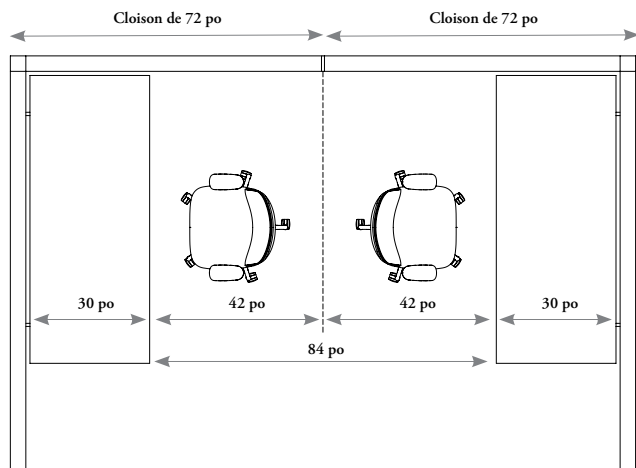

aménagement avec bureaux – landscape (suite)

Dans les aménagements avec deux bureaux contigus montés sur des cloisons, celles-ci doivent être jointes à la séparation entre les bureaux.

- Les bureaux contigus peuvent être centrés ou justifiés sur leur cloison.
- Les bureaux contigus et les cloisons peuvent avoir une largeur différente.

Exemple :

Deux bureaux centrés de 60 po

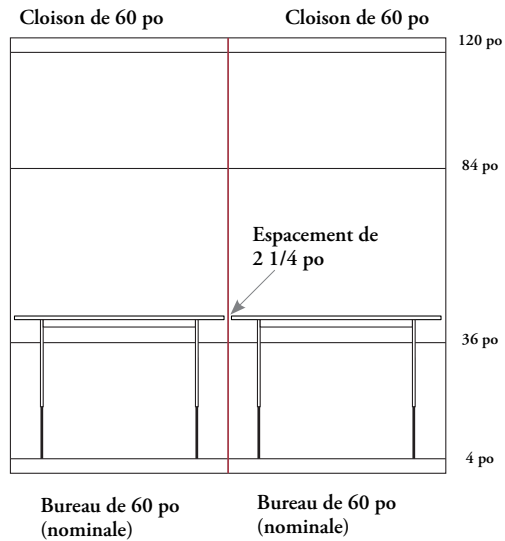

présentation des accessoires de bureau – landscape

Les accessoires électriques suivants peuvent être ajoutés à un bureau Landscape pour fournir un accès à l'alimentation ou passer les câbles. Pour en savoir plus, consulter la section *Électricité, éclairage et communications*.

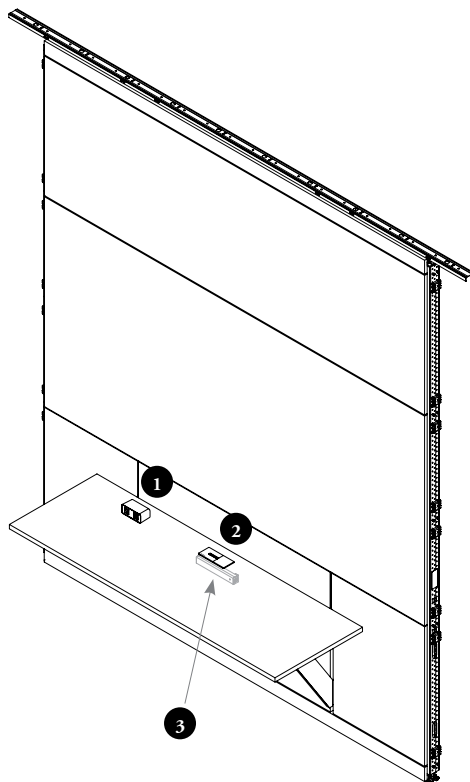

Les accessoires sur bureau se trouvent à la section *Électricité, éclairage et communications*.

1

Module cubique d'alimentation (EPWR)

- Module double ou quadruple avec options de prises d'alimentation et de communication et de ports USB.
- À gauche ou à droite du bureau.
- Le module et le chemin de câbles vertical sont du même côté que l'interrupteur.
- Des découpes aux bons endroits doivent être commandées sur les bureaux pour recevoir les accessoires.

Module cubique d'alimentation grande capacité (EPWRH):

- Cette version grande capacité du module cubique d'alimentation offre une puissance maximale de 65 W (5 à 20 VCC) lorsqu'utilisé seul.
- Les ports USB sont à la verticale.
- En raison du format du transformateur, la puissance totale combinée est de 30 W lorsque les deux ports sont utilisés.
- Les bureaux doivent avoir des découpes aux bons endroits pour recevoir les accessoires.

2

Passe-fils rectangulaire (FLGR)

- Sert à acheminer les câbles jusqu'à la barre d'alimentation sous le bureau (ELPR).
- La découpe permet d'installer le passe-fils Expansion pour bras d'écran Mast.
- Centré si la découpe est centrée.

3

Barre d'alimentation (ELPR)

- Sert à l'alimentation permanente d'appareils sous le bureau (écrans, stations d'accueil, etc.).
- Centrée sous le bureau.

finitions des bureaux – landscape

Les bureaux fixes et réglables en hauteur Landscape sont offerts dans les finitions suivantes.

Matériaux et finitions

- 1 Surface de travail :
 - Stratifié
 - Flintwood
- 2 Module cubique d'alimentation (EPWRC, EPWRH) peint :
 - Foundation
 - Accent
 - Mica
- 3 Dessous peint (Foundation ou Mica) ou anodisé clair :
 - Il s'agit d'une console et d'une poutre transversale.
 - Si la finition anodisée claire est sélectionnée, la poutre transversale est peinte Platinum et la console est anodisée claire.
- 4 Gestion du câblage : accessoires noirs ou gris, selon la finition du dessous.
 - Bureaux réglables en hauteur : chemin de câbles vertical et prise murale (non illustrés).
 - Bureaux fixes : accessoire monté à l'arrière de la console (illustré).
 - Accessoires noirs si le dessous est de l'une des finitions suivantes :
 - Granite
 - Ebony
 - Anthracite
 - Burnished Bronze
 - Slate
 - Gilded Ash
 - Sepia Bronze
 - Graphite
 - Earth
 - Titanium Grey
 - Accessoires gris si le dessous est de l'une des finitions suivantes :
 - Crisp Grey
 - Soft Gris
 - Sand
 - Platinum
 - Very White
 - Anodisé clair
- 5 Passe fils rectangulaire (FLGR) en plastique :
 - Anodisé clair coordonné
 - Soft Gris
 - Platinum
 - Anthracite
 - Very White

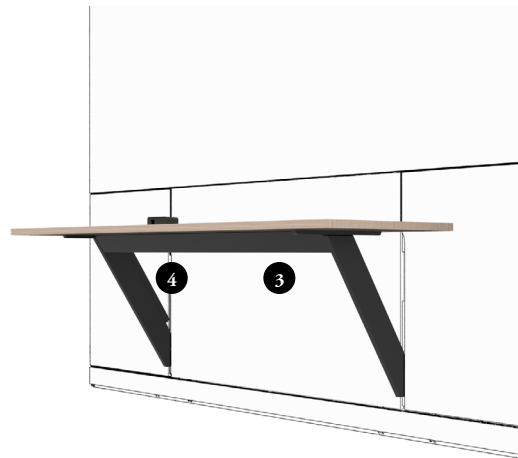
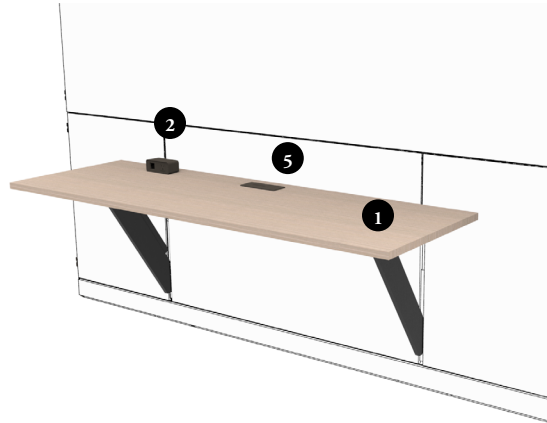

aperçu des rangements montés sur cloison – landscape

Parfaits pour ranger des effets personnels ou d'autres objets de façon temporaire, les rangements Landscape montés sur cloison s'installent à 21 po de hauteur sur un rail fonctionnel.

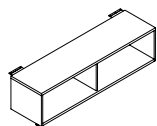
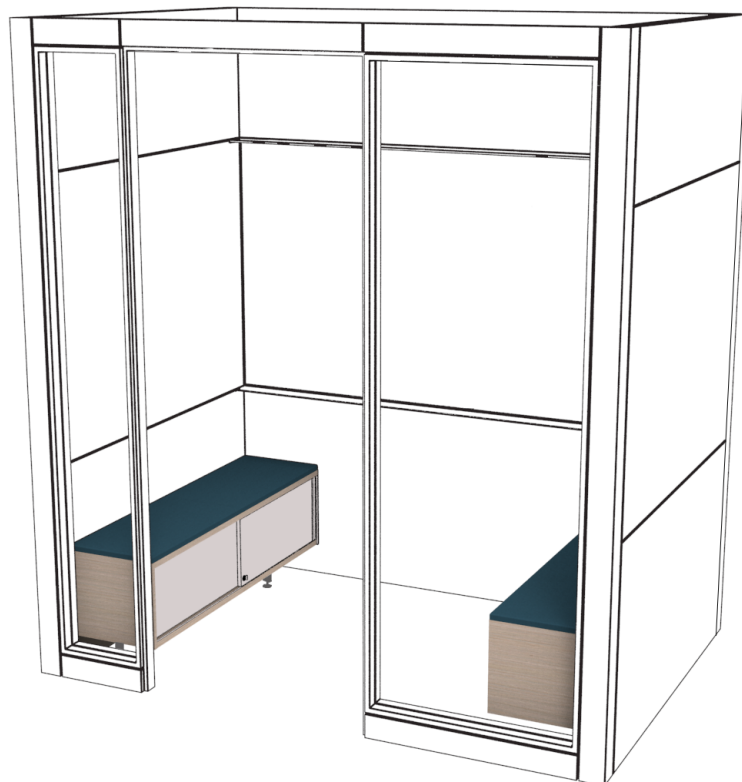

Rangement à porte coulissante (FLWCS) ou ouvert (FLWCO) Landscape monté sur cloison

- 16 po de profondeur x 15 po de hauteur.
- Monté sur panneau en placage seulement.
- 30 po à 60 po de largeur, par intervalles de 6 po.
- Finitions :
 - Boîtier : Flintwood ou stratifié Source.
 - Devant : Flintwood, stratifié Source ou verre (peint sur l'envers ou givré).
 - Ferrures de montage : peintes (Foundation ou Mica).
 - Pieds : peints Ebony.



Coussin de siège ajusté Landscape (FLFC)

- Posé sur un rangement Landscape pour servir de siège d'appoint.
- 16 po de profondeur x 24 po à 60 po de largeur, par intervalles de 6 po.
- Tissus de recouvrement ou TFC.
- Tissu dans le sens de la chaîne.

aménagements avec rangements montés sur cloison – landscape

Il importe de tenir compte de ce qui suit dans les aménagements comportant des rangements Landscape montés sur cloison.

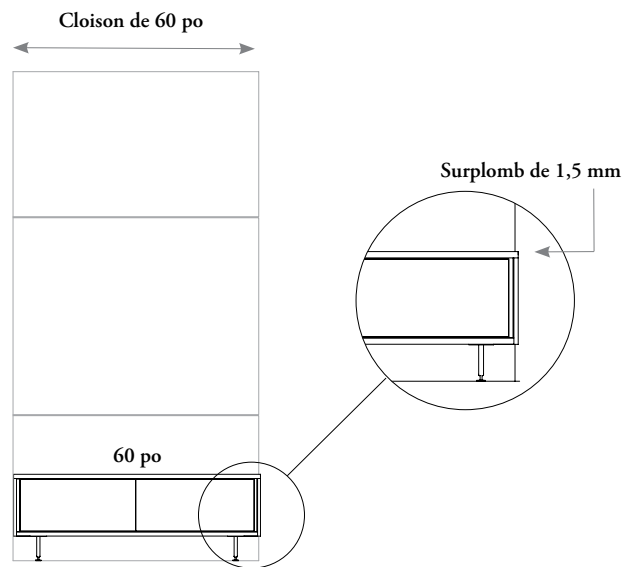
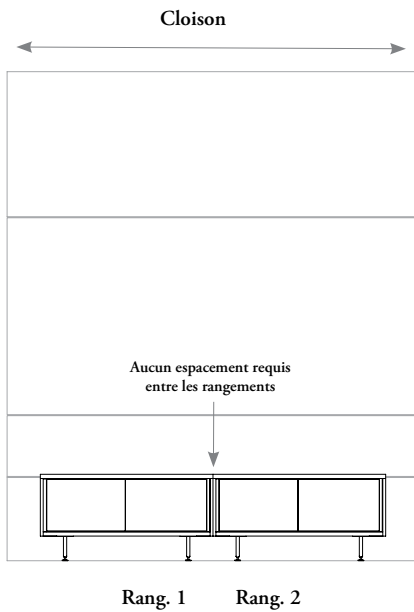

Plusieurs rangements peuvent être installés à la même hauteur sur une cloison.

Deux rangements contigus peuvent être installés sans espacement.

Si le rangement a la même largeur nominale que la cloison, il dépassera de 1,5 mm de chaque côté.

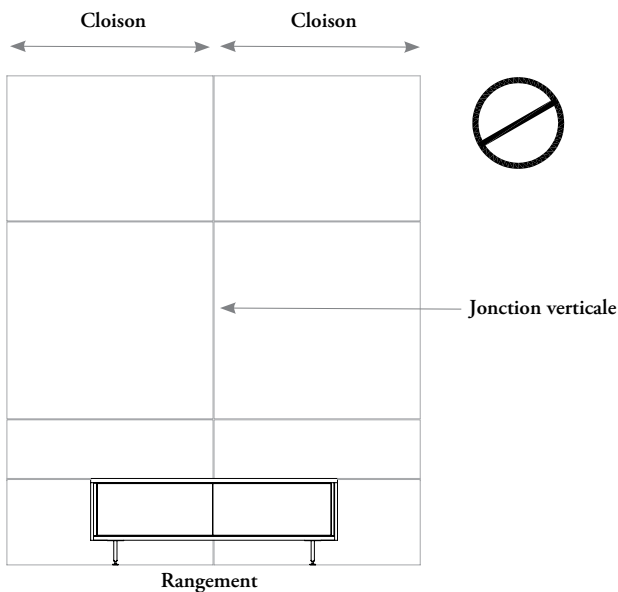

Les rangements Landscape montés sur cloison ne peuvent pas chevaucher une jonction verticale.

aménagements avec rangements montés sur cloison – landscape (suite)

Les rangements Landscape peuvent être installés le long du rail fonctionnel, sur la jonction horizontale, par intervalles de 1/8 po.

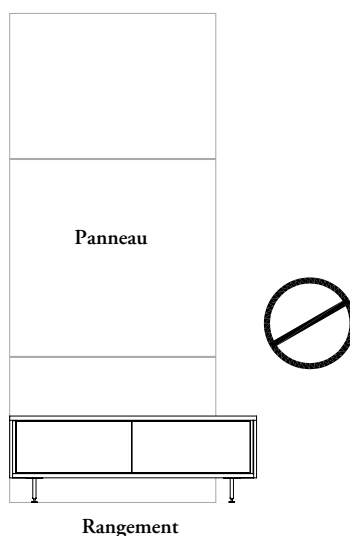
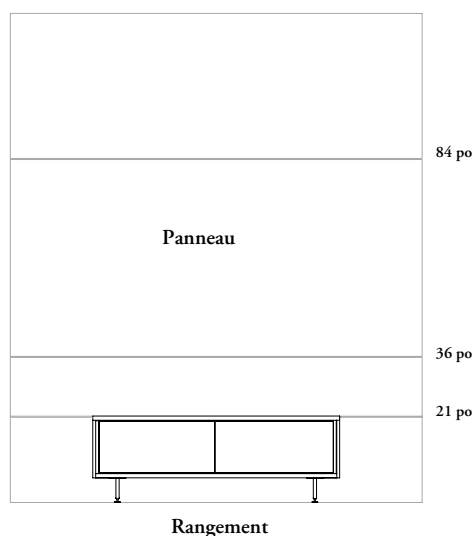

- Les rangements justifiés à gauche ou à droite sont affleurants au bord du panneau.
- Les rangements ne s'installent qu'à une hauteur de 21 po.
- Une cloison de service pour rangement est requise.

- La largeur nominale du rangement ne doit pas dépasser celle du panneau.

L'installation d'un rangement à porte coulissante dans un coin est déconseillée puisqu'il serait difficile d'accéder à la poignée. Il est recommandé de laisser un espacement d'au moins 1 po entre le rangement dans le coin et le rangement adjacent.

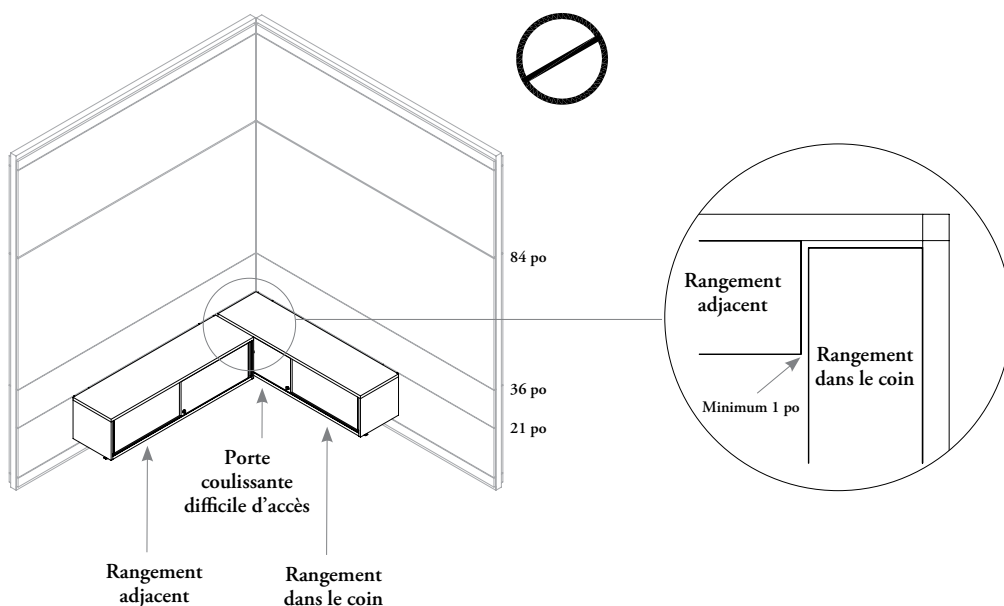

portrait et
landscape – portes

portrait et landscape – portes

PRÉSENTATION DES PORTES	309
CONFIGURATION D'UN MODULE DE PORTE COMPLET	310
APERÇU DES PORTES À CHARNIÈRES SIMPLES.	311
APERÇU DES PORTES À CHARNIÈRES DOUBLES.	312
APERÇU DES PORTES PIVOTANTES	313
APERÇU DES PORTES COULISSANTES SIMPLES	315
APERÇU DES PORTES COULISSANTES DOUBLES.	317
APERÇU DES JAMBAGES	318
APERÇU DES RAILS	319
PARTICULARITÉS DES JAMBAGES	320
AMÉNAGEMENTS AVEC JAMBAGES ET RAILS	321
AMÉNAGEMENTS AVEC PORTES	322
APERÇU DES POIGNÉES	323
PARTICULARITÉS DES POIGNÉES À LEVIER	324
PARTICULARITÉS DES POIGNÉES FIXES.	325
COMPATIBILITÉ DES POIGNÉES	327
EMPLACEMENT DES POIGNÉES.	329
DÉGAGEMENT DE LA PORTE	332
PANNEAUX AU-DESSUS DES PORTES	334
AMÉNAGEMENTS AVEC PORTES BATTANTES	335
AMÉNAGEMENTS AVEC PORTES COULISSANTES	338

La gamme Altos propose toutes sortes de portes qui procurent différents degrés d'intimité et de fonctionnalité. Les trois grands types sont les suivants : à charnières, pivotantes et coulissantes.

- Certaines portes sont offertes en verre, en placage ou en placage à vitre encastrée, avec battant simple ou double.
- Un battant, un ensemble de jambage et un rail sont nécessaires à la configuration d'une porte complète.
- Il faut déterminer si l'utilisation d'une serrure conforme à l'ADA sera nécessaire tôt dans la planification du projet. Teknion offre des solutions personnalisées qui y sont conformes, sous l'approbation des autorités locales.
- Consulter la réglementation locale pour connaître le dégagement minimal en hauteur des ouvertures de portes.
- Consulter la réglementation locale, car, à certains endroits, l'emploi d'une porte coulissante limite l'occupation d'une pièce à un maximum de dix personnes.
- Les portes conviennent aux applications Portrait et Landscape.
- Elles peuvent avoir ou non une serrure.
- Un ferme-porte optionnel est offert pour toutes les portes en placage à charnières.
- Lorsque les charnières sont adjacentes à un raccord de coin, l'arrêt de porte limite la largeur de dégagement de la porte ouverte à 86°.

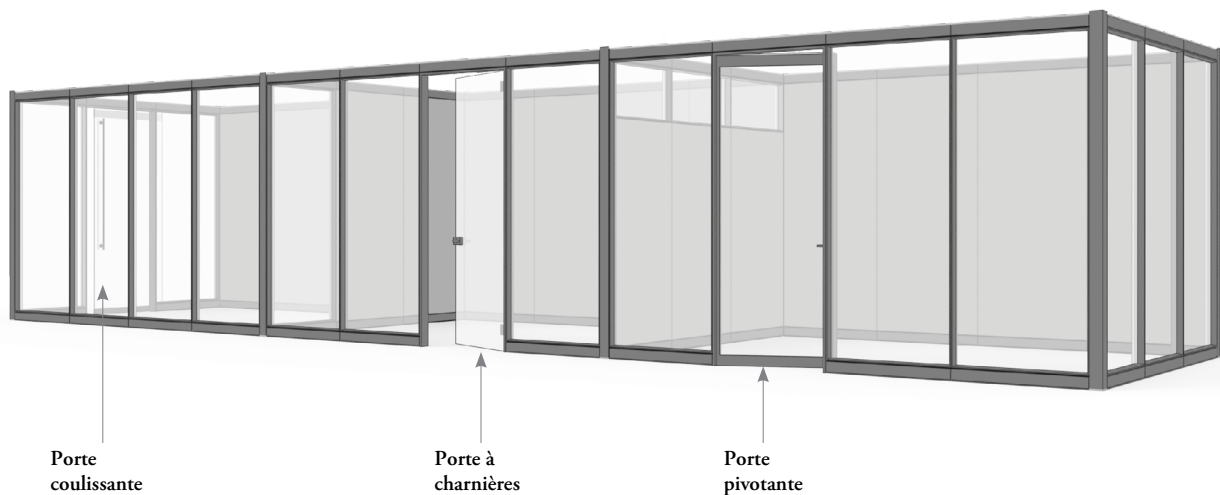

Portes battantes		Porte coulissante
Porte à charnières	Porte pivotante	

configuration d'un module de porte complet

- Pour configurer un module de porte complet, il faut un battant, un ensemble de jambage, un rail (dans le cas d'une porte coulissante) et une poignée.
- Les panneaux et les fenêtres placés à côté ou au-dessus de la porte se commandent séparément.

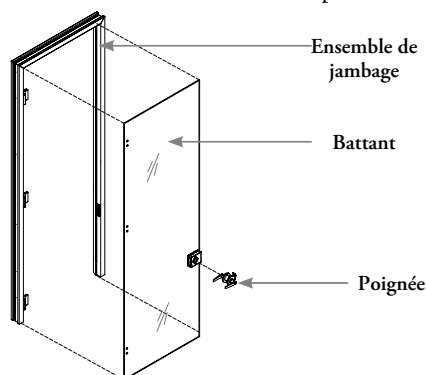

Module de porte à charnières complet = battant + ensemble de jambage + poignée

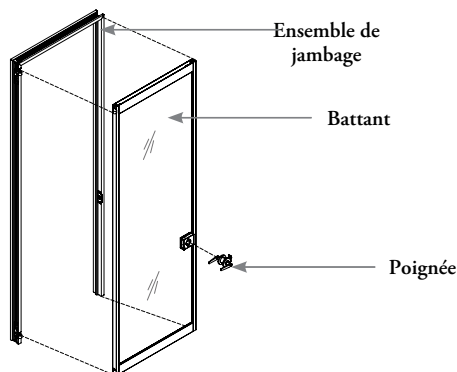

Module de porte pivotante complet = battant + ensemble de jambage + poignée

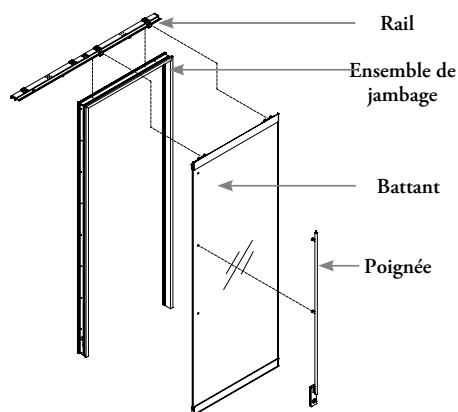

Module de porte coulissante complet = battant + ensemble de jambage + rail + poignée

Pour déterminer les panneaux nécessaires au-dessus du battant, utiliser le tableau suivant :

	Pleine hauteur	Sectionnelle	
		Imposte en placage	Imposte vitrée
Battant simple	2 panneaux de plafond (1 par côté)	2 panneaux de plafond (1 par côté) + 2 panneaux en placage en position S2 (1 par côté)	2 panneaux de plafond (1 par côté) + 1 panneau vitré en position S2, centré
Battant double	2 panneaux de plafond (1 par côté)	2 panneaux de plafond (1 par côté) + 2 panneaux en placage en position S2 (1 par côté)	2 panneaux de plafond (1 par côté) + 1 panneau vitré en position S2, centré

aperçu des portes à charnières simples

Les portes à charnières s'ouvrent sur 180° (176° avec un arrêt de porte).

Le joint de bas de porte optionnel se pose dans le bas des portes en placage pour réduire la transmission du son (espace sous la porte d'au plus 0,5 po).

Battant simple en verre pour porte à charnières (FDSGZL) et battant simple en verre pour porte à charnières (FDSGHL)

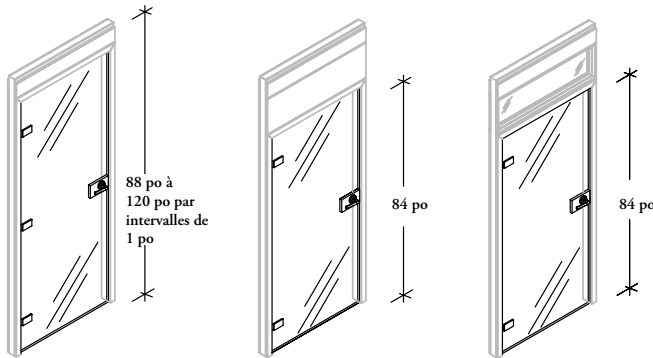

Pleine hauteur **Sectionnelle avec imposte en placage** **Sectionnelle avec imposte vitrée**

- Battant en verre de 10 mm d'épaisseur (3/8 po d'épaisseur nominale)
- Largeur nominale de 40 po ou 42 po
- Hauteur de panneau de plafond sectionnelle ou de 4 po ou 6 po
- Plaque de protection optionnelle en acier inoxydable de 10 po de hauteur (conforme à l'ADA)
- Loquet magnétique à utiliser avec les poignées à hauteur plancher, à hauteur plafond ou bien linéaires
- Verre trempé ou trempé laminé
- Verre transparent ou givré
- Châssis anodisé clair ou peint

Battant simple en placage à vitre encastrée pour porte à charnières (FDSNZL) et battant simple en placage à vitre encastrée pour porte à charnières (FDSNHL)

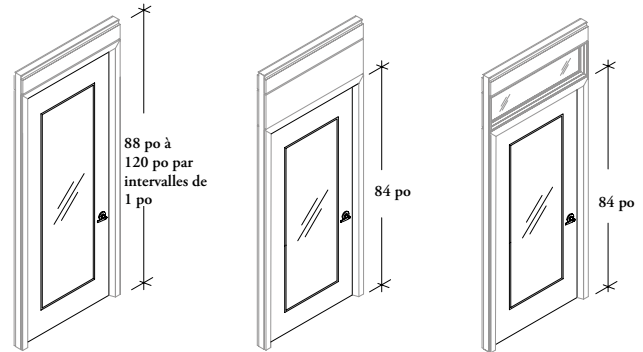

Pleine hauteur **Sectionnelle avec imposte en placage** **Sectionnelle avec imposte vitrée**

- Battant en placage de 1 3/4 po d'épaisseur à vitre encastrée de 6 mm d'épaisseur
- Largeur nominale de 40 po ou 42 po
- Hauteur de panneau de plafond sectionnelle ou de 4 po ou 6 po
- Dispositif d'insonorisation automatique optionnel
- Loquet magnétique à utiliser avec les poignées à hauteur plancher, à hauteur plafond ou bien linéaires
- Placage en stratifié ou Flintwood
- Ferme-porte monté sur surface optionnel
- Verre trempé ou laminé
- Verre transparent ou givré
- Châssis anodisé clair ou peint

Battant simple en placage pour porte à charnières (FDSSZL) et battant simple en placage pour porte à charnières (FDSSHL)

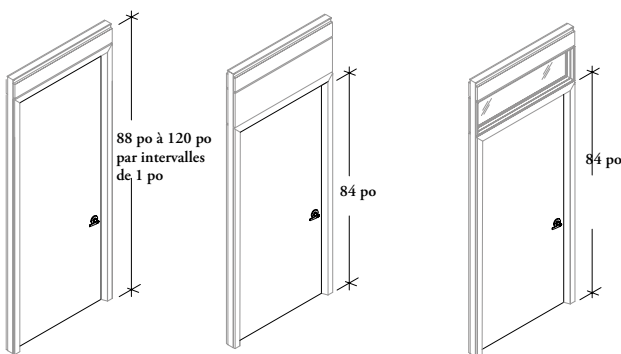

Pleine hauteur **Sectionnelle avec imposte en placage** **Sectionnelle avec imposte vitrée**

- Battant en placage de 1 3/4 po d'épaisseur
- Largeur nominale de 40 po ou 42 po
- Hauteur de panneau de plafond sectionnelle ou de 4 po ou 6 po
- Dispositif d'insonorisation automatique optionnel
- Loquet magnétique à utiliser avec les poignées à hauteur plancher, à hauteur plafond ou bien linéaires
- Finition du placage : Non finie, stratifié ou Flintwood
- Châssis anodisé clair ou peint
- Ferme-porte monté sur surface optionnel

Loquet magnétique

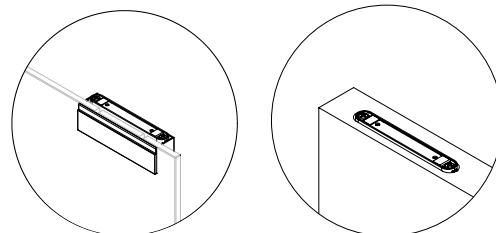

- Sur toutes les portes pivotantes avec les poignées à hauteur plancher, à hauteur plafond ou bien linéaires
- Puissance du loquet ajustable
- Intégration au battant et au jambage

Ferme-porte monté sur surface

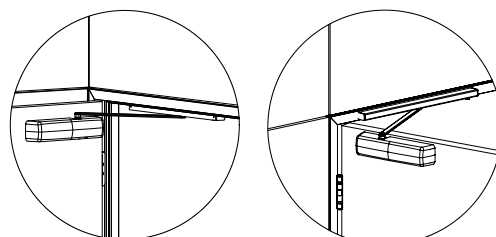

- En option sur les battants de porte en placage à charnières et les battants de porte en placage à charnières avec vitre encastrée
- Poignée ou poussoir
- Tous les styles de montage répondent aux exigences de l'ADA

aperçu des portes à charnières doubles

Les portes à charnières s'ouvrent sur 180° (176° avec un arrêt de porte).

Un dispositif d'insonorisation optionnel se pose dans le bas des portes en placage pour réduire la transmission du son (espace sous la porte d'au plus 0,5 po).

Battant double en verre pour porte à charnières (FDDGZL)

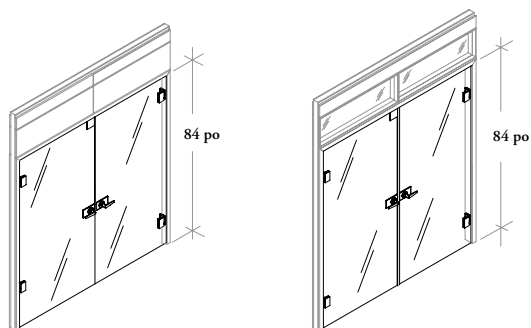

Sectionnelle avec imposte en placage

Sectionnelle avec imposte vitrée

- Battant double en verre de 10 mm d'épaisseur (3/8 po d'épaisseur nominale)
- Largeur nominale de 72 po ou 80 po
- Hauteur sectionnelle
- Plaque de protection optionnelle en acier inoxydable de 10 po de hauteur (conforme à l'ADA)
- Verre trempé ou trempé laminé
- Verre transparent ou givré
- Châssis anodisé clair ou peint

Battant double en placage à vitre encastrée pour porte à charnières (FDDNZL)

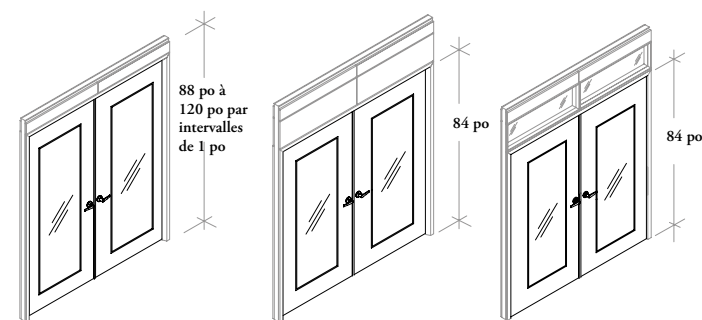

Pleine hauteur

Sectionnelle avec imposte en placage

Sectionnelle avec imposte vitrée

- Battant double en placage de 1 3/4 po d'épaisseur à vitre encastrée de 6 mm d'épaisseur
- Largeur nominale de 72 po, 80 po ou 84 po
- Hauteur de panneau de plafond sectionnelle ou de 4 po ou 6 po
- Dispositif d'insonorisation automatique optionnel
- Placage en stratifié ou Flintwood
- Ferme-porte monté sur surface optionnel
- Verre trempé ou laminé
- Verre transparent ou givré
- Châssis anodisé clair ou peint

Battant double en placage pour porte à charnières (FDDSZL)

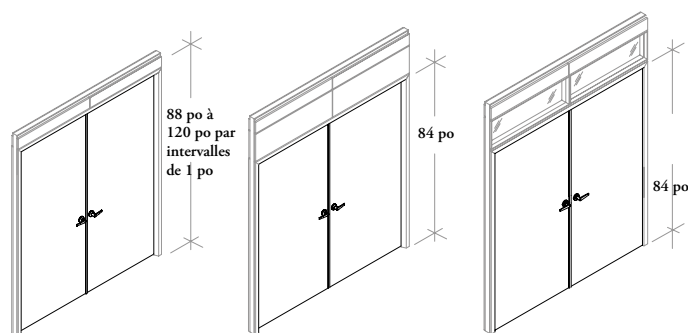

Pleine hauteur

Sectionnelle avec imposte en placage

Sectionnelle avec imposte vitrée

- Battant double en placage de 1 3/4 po d'épaisseur
- Largeur nominale de 72 po, 80 po ou 84 po
- Hauteur de panneau de plafond sectionnelle ou de 4 po ou 6 po
- Dispositif d'insonorisation automatique optionnel
- Finition du placage : Non finie, stratifié ou Flintwood
- Châssis anodisé clair ou peint
- Ferme-porte monté sur surface optionnel

Ferme-porte monté sur surface

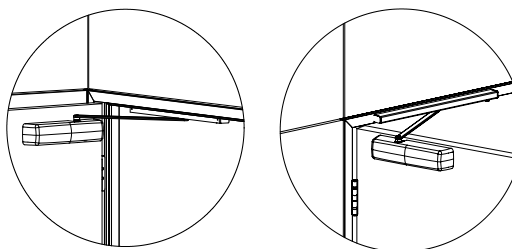

- En option sur les battants doubles en placage pour porte à charnières et les battants doubles de porte en placage à charnières avec vitre encastrée
- Poignée ou poussoir
- Tous les styles de montage répondent aux exigences de l'ADA

guide des applications

aperçu des portes pivotantes

Les portes pivotantes s'ouvrent sur 180° (176° avec un arrêt de porte). Elles offrent une insonorisation supérieure grâce à leur joint continu.

Battant simple en verre pour porte pivotante (FDSGPL)



Pleine hauteur

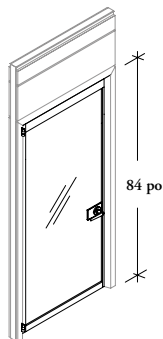

Sectionnelle avec imposte en placage

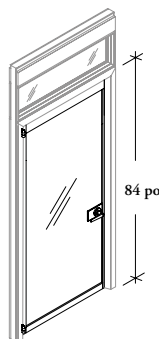

Sectionnelle avec imposte vitrée

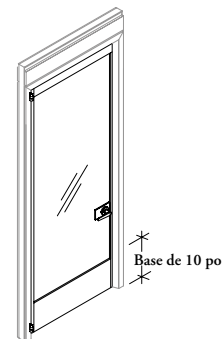

Plaque de protection optionnelle en aluminium de 10 po de hauteur intégrée et conforme à l'ADA

- Battant en verre de 10 mm d'épaisseur (3/8 po d'épaisseur nominale)
- Largeur nominale de 40 po ou 42 po
- Hauteur de panneau de plafond sectionnelle ou de 4 po ou 6 po
- Plaque de protection optionnelle en acier inoxydable de 10 po de hauteur (conforme à l'ADA)
- Ferme-porte et bras à coulisse réglables optionnels
- Loquet magnétique à utiliser avec les poignées à hauteur plancher, à hauteur plafond ou bien linéaires
- Verre trempé ou trempé laminé
- Verre transparent ou givré
- Châssis anodisé clair ou peint

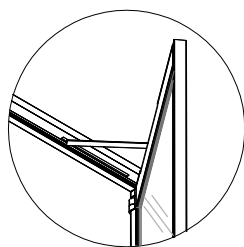

Ferme-porte et bras à coulisse réglables optionnels

- Dissimulé
- Vitesse de fermeture réglable
- Ferme-porte et rail offerts en anodisé clair ou noir
- Arrêtoir en position ouverte compris avec le ferme-porte
- Ouverture maximale de 110°
- Ne peut pas être commandé avec le loquet magnétique

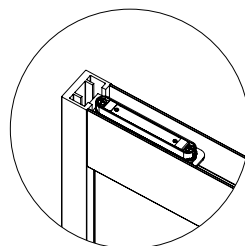

Loquet magnétique

- Seulement sur les portes commandées avec des poignées à hauteur plancher, à hauteur plafond ou bien linéaires
- Puissance du loquet ajustable
- Intégration au battant et au jambage
- Ne peut pas être commandé avec un ferme-porte et bras à coulisse

aperçu des portes pivotantes à vitrage double

Les portes à pivot s'ouvrent jusqu'à 180° (plus précisément 176°, avec l'arrêt de porte). Elles comportent des composants d'insonorisation avancée, soit un vitrage double et un dispositif d'insonorisation automatique.

Battant simple de porte pivotante encadrée à vitrage double, 45 mm (FDCL)

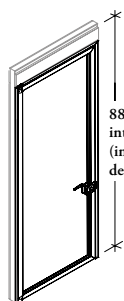

88 po à 120 po, par intervalles de 1 po (intervalles de hauteur de 1/4 po)

Pleine hauteur

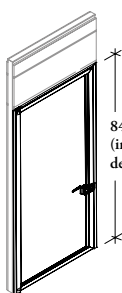

84 po (intervalles de hauteur de 1/4 po)

Sectionnelle avec imposte en placage



84 po (intervalles de hauteur de 1/4 po)

Sectionnelle avec imposte vitrée

- Porte pleine hauteur qui s'ouvre sur 180° (100° avec ferme-porte)
- Deux battants en vitrage de 6 mm d'épaisseur (épaisseur nominale de 1/4 po)
- Largeur nominale de 40 po ou 42 po
- Conforme à l'ADA
- Ferme-porte et bras à coulisse réglables optionnels
- Finition des composants de châssis : Anodisée claire ou peinte
- Arrêt de porte
- Type de verre : Trempé (verre trempé de 6 mm + verre trempé de 6 mm) ou laminé (verre laminé de 6 mm + verre trempé de 6 mm)
- Finition du vitrage :
 - Laminé
 - Cool White, Polar White et vitrage givré à l'extérieur et vitrage transparent à l'intérieur
 - Vitrage transparent à l'extérieur et à l'intérieur
 - Trempé
 - Céramique frittée à l'extérieur et vitrage transparent à l'intérieur
 - Vitrage transparent à l'extérieur et à l'intérieur
 - Pauvre en fer à l'extérieur et à l'intérieur

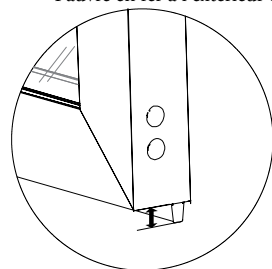

Dispositif d'insonorisation automatique

- Lorsque la porte est fermée contre le jambage, une tige de réglage ressort et permet d'accroître l'insonorisation
- Espace sous la porte d'au plus 7/8 po (22 mm)
- Châssis offert en anodisé clair seulement

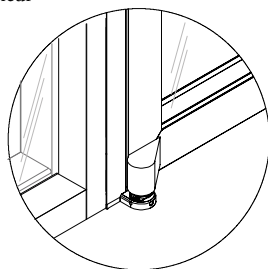

Charnière à pivot

- Deux pivots, un en haut et un en bas de la porte
- Finition assortie au cadre : Aluminium anodisé ou peint
- Ajustement latéral des pivots supérieur et inférieur de $\pm 0,09$ po

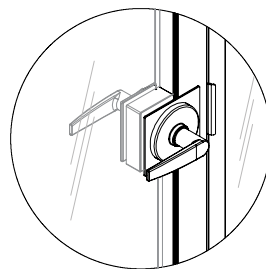

Plaque couvercle pour serrure

- Finition en aluminium anodisé ou peint
- Aucun mécanisme de fixation à découvert

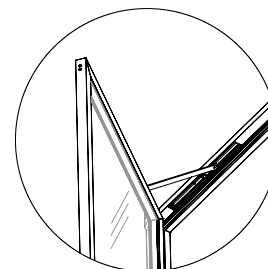

Ferme-porte

- Dissimulé
- Vitesse et force de fermeture réglables
- Ferme-porte offert en anodisé clair ou noir
- Arrêtoir en position ouverte compris avec le ferme-porte
- Ouverture de la porte jusqu'à 100°
- En option pour la quincaillerie des gammes ALX Series et L Series; toujours compris pour tous les autres types de quincaillerie

aperçu des portes coulissantes simples

Battant simple en verre pour porte coulissante (FDSGSL)

88 po à 120 po avec panneau de plafond de 4 po de hauteur

88 po ou 90 po à 120 po, par intervalles de 1 po

90 po à 120 po avec panneau de plafond de 6 po de hauteur



Pleine hauteur
(Landscape illustrée)

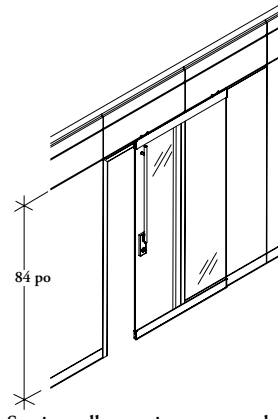

Sectionnelle avec imposte en placage
(Portrait illustrée)

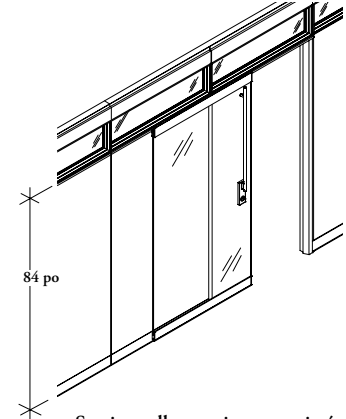

Sectionnelle avec imposte vitrée
(Portrait illustrée)

- Battant en verre de 6 mm d'épaisseur (3/8 po d'épaisseur nominale)
- Largeur nominale de 40 po, 42 po, 44 po ou 48 po
- Largeur de 48 po réservée aux hauteurs de plafond de 108 po et moins
- Hauteur de panneau de plafond sectionnelle ou de 4 po ou 6 po
- Installation à l'intérieur ou à l'extérieur
- Ouverture à gauche ou à droite
- Verre trempé ou trempé laminé
- Verre transparent ou givré
- Plaques de base et de linteau anodisées claires ou peintes
- Mécanisme d'ouverture et de fermeture en douceur de série

Battant simple en placage à vitre encastrée pour porte coulissante (FDSISL)

88 po à 120 po, par intervalles de 1 po

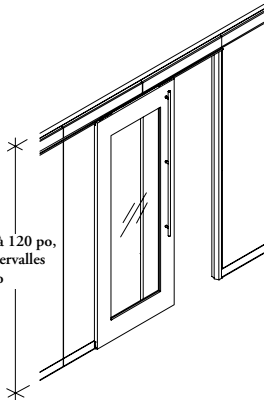

Pleine hauteur
(Portrait illustrée)

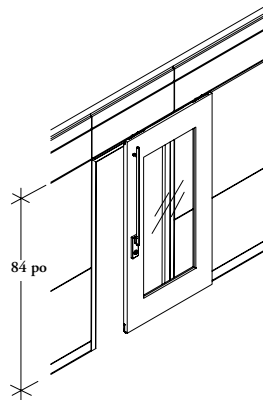

Sectionnelle avec imposte en placage
(Landscape illustrée)

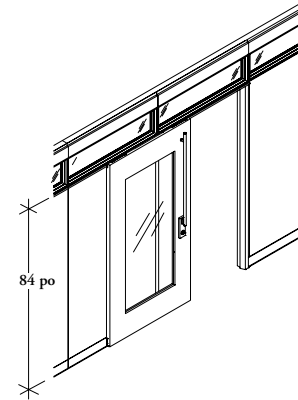

Sectionnelle avec imposte vitrée
(Portrait illustrée)

- Battant en placage de 1 3/4 po d'épaisseur à vitre encastrée de 10 mm d'épaisseur
- Largeur nominale de 40 po, 42 po, 44 po ou 48 po
- Largeur de 48 po réservée aux hauteurs de plafond de 108 po et moins
- Hauteur de panneau de plafond sectionnelle ou de 4 po ou 6 po
- Installation à l'intérieur ou à l'extérieur
- Ouverture à gauche ou à droite
- Placage en stratifié ou Flintwood
- Verre trempé ou laminé
- Verre transparent ou givré
- Plaques de base et de linteau anodisées claires ou peintes
- Mécanisme d'ouverture et de fermeture en douceur de série

aperçu des portes coulissantes simples (suite)

Battant simple en placage pour porte coulissante (FDSSSL)

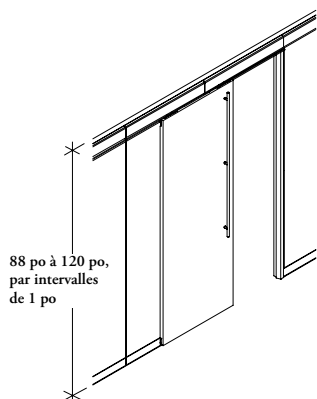

Pleine hauteur
(Portrait illustrée)

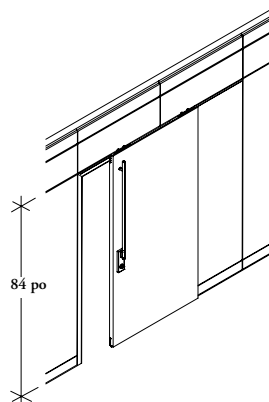

Sectionnelle avec imposte en placage
(Portrait illustrée)

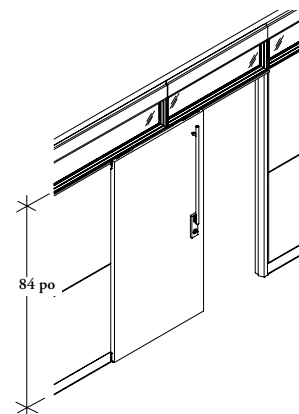

Sectionnelle avec imposte vitrée
(Landscape illustrée)

- Battant en placage de 1 3/4 po d'épaisseur
- Largeur nominale de 40 po, 42 po, 44 po ou 48 po
- Largeur de 48 po réservée aux hauteurs de plafond de 108 po et moins
- Hauteur de panneau de plafond sectionnelle ou de 4 po ou 6 po
- Installation à l'intérieur ou à l'extérieur
- Ouverture à gauche ou à droite
- Placage en stratifié ou Flintwood
- Plaques de base et de linteau anodisées claires ou peintes
- Mécanisme d'ouverture et de fermeture en douceur de série

aperçu des portes coulissantes doubles

Battant double en verre pour porte coulissante (FDDGSL)

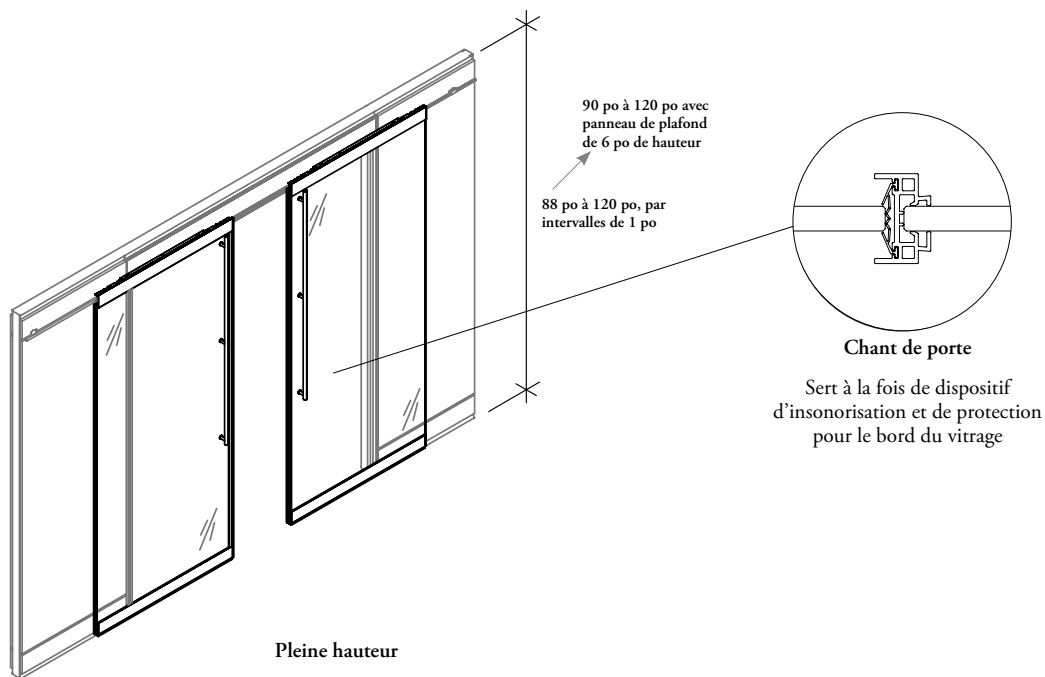

- Battant double en verre de 10 mm d'épaisseur (3/8 po d'épaisseur nominale)
- Largeur nominale de 70 po, 72 po, 78 po ou 80 po
- Hauteur de panneau de plafond sectionnelle ou de 4 po ou 6 po
- Installation à l'intérieur ou à l'extérieur
- Verre trempé ou trempé laminé
- Verre transparent ou givré
- Plaques de base et de linteau anodisées claires ou peintes
- Mécanisme d'ouverture et de fermeture en douceur de série

aperçu des jambages

Les jambages sont des châssis indépendants qui couvrent les éléments structuraux verticaux et horizontaux d'une ouverture de porte.



Ensemble de jambage pour porte à charnières simple en placage (FDSSZF)

S'utilise avec le battant simple en placage pour porte à charnières (FDSSZL) et le battant simple en placage à vitre encastrée pour porte à charnières (FDSNZL)

- Comprend le châssis, la quincaillerie de raccordement (y compris les charnières), une gâche réglable et un arrêt de porte
- Largeur nominale de 40 po ou 42 po



Ensemble de jambage pour porte à charnières simple en verre (FDSGZF)

S'utilise avec le battant simple en verre pour porte à charnières (FDSGZL)

- Comprend le châssis, la quincaillerie de raccordement (y compris les charnières), une gâche réglable et un arrêt de porte
- Largeur nominale de 40 po ou 42 po

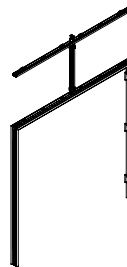

Ensemble de jambage pour porte à charnières double en placage (FDDSZF)

S'utilise avec le battant double en placage pour porte à charnières (FDDSZL) et le battant double en placage à vitre encastrée pour porte à charnières (FDDNZL)

- Comprend le châssis, une traverse (FPKK), un montant intermédiaire, la quincaillerie de raccordement (y compris les charnières), un verrou encastré, une gâche réglable et deux arrêts de porte
- Largeur nominale de 72 po, 80 po ou 84 po

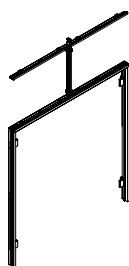

Ensemble de jambage pour porte à charnières double en verre (FDDGZF)

S'utilise avec le battant double en verre pour porte à charnières (FDDGZL)

- Comprend le châssis, deux traverses (FPKK), deux montants intermédiaires, la quincaillerie de raccordement (y compris les charnières), un verrou encastré, une gâche réglable, une plaque couvercle et deux arrêts de porte
- Largeur nominale de 72 po ou 80 po

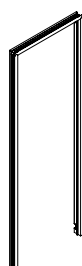

Ensemble de jambage pour porte pivotante simple en verre (FDSGPF)

S'utilise avec le battant simple en verre pour porte pivotante (FDSGPL)

- Comprend le châssis, la quincaillerie de raccordement, une gâche réglable, un arrêt de porte et un ferme-porte (en option)
- Largeur nominale de 40 po ou 42 po

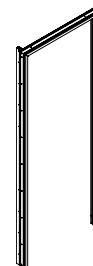

Ensemble de jambage pour porte coulissante simple en verre (FDSGSJ)

S'utilise avec le battant simple en verre pour porte coulissante (FDSGSL)

- Comprend le châssis
- Largeur nominale de 40 po, 42 po, 44 po ou 48 po
- Style droit ou arrondi

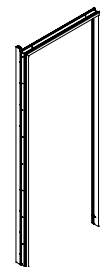

Ensemble de jambage pour porte coulissante simple en placage (FDSSSJ)

S'utilise avec le battant simple en placage pour porte coulissante (FDSSSL) et le battant simple en placage à vitre encastrée pour porte coulissante (FDSNSL)

- Comprend le châssis
- Largeur nominale de 40 po, 42 po, 44 po ou 48 po
- Style droit ou arrondi

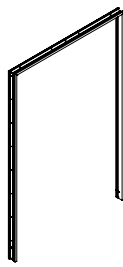

Ensemble de jambage pour porte coulissante double en verre (FDDGSJ)

S'utilise avec le battant double en verre pour porte coulissante (FDDGSL)

- Comprend le châssis
- S'accompagne d'un panneau de plafond en aluminium de 4 po; le panneau de plafond (FPC) de 6 po se commande séparément
- Largeur nominale de 70 po, 72 po, 78 po ou 80 po
- Style droit ou arrondi

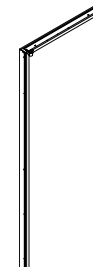

Ensemble de jambage pour porte vitrée pivotante simple, 45 mm (FDCJ)

S'utilise avec le battant simple de porte pivotante encadrée à vitrage double, 45 mm (FDCL)

- Comprend le châssis, la quincaillerie de raccordement, une gâche réglable, un arrêt de porte et un ferme-porte (en option)
- Largeur nominale de 40 po ou 42 po
- Hauteur nominale de 86 po à 120 po, par intervalles de 1 po, avec des intervalles de hauteur de porte additionnels de 1/4 po
- Châssis anodisé clair ou peint

Les rails sont des châssis indépendants nécessaires à l'ouverture et à la fermeture des portes coulissantes.



Rail pour porte coulissante simple (FDSSSR)

S'utilise avec les battants simples en verre (FDSGSL), en placage (FDSSSL) et en placage à vitre encastrée (FDSNSL) pour porte coulissante

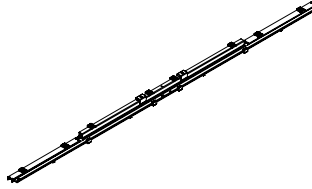

Rail pour porte coulissante double (FDDSSR)

S'utilise avec le battant double en verre pour porte coulissante (FDDGSL)

particularité des jambages

Voici un aperçu des particularités des différents jambages.

Jambage pour porte à charnières (battant simple en verre illustré)



Jambage pour porte à charnières (battant simple en verre illustré)



Jambage droit pour porte coulissante (battant simple en verre illustré)



Jambage arrondi pour porte coulissante (battant simple en verre illustré)



Voici les combinaisons battant-jambage-rail possibles.

Porte à charnières

	Battant	Jambage	Poignée
Simple	FDSGZL	FDSGZF	FDHSX FDSFP FDSCP FDSLPL
	FDSSZL	FDSSZF	FDHSX FDHSL FDSFP FDSCP FDSLPL
	FDSNZL		FDHSX FDSFP FDSCP FDSLPL
Double	FDDGZL	FDDGZF	FDHSX
	FDDSZL	FDDSZF	
	FDDNZL		

Porte pivotante

	Battant	Jambage	Poignée
Simple	FDSGPL	FDSGPF	FDHSX FDHSL FDSFP FDSCP FDSLPL
Simple, vitrage double	FDCL	FDCJ	FDHSX FDHSL FDSFP FDSCP FDSLPL

Porte coulissante

	Battant	Jambage	Rail	Poignée
Simple	FDSGSL	FDSGSJ	FDSSSR	FDSCP FDSFP FDSLPL
	FDSSSL	FDSSSJ		
	FDSNSL			
Double	FDDGSL	FDDGSJ	FDDSSR	FDSCP FDSFP

aménagements avec portes

Voici le sens d'ouverture possible des portes battantes ou coulissantes.

- L'orientation (gauche ou droite) est déterminée par le sens d'ouverture de la porte.
- Les portes peuvent avoir ou non une serrure.
- Le trou de serrure est toujours à l'extérieur, et la barrette tournante, à l'intérieur.

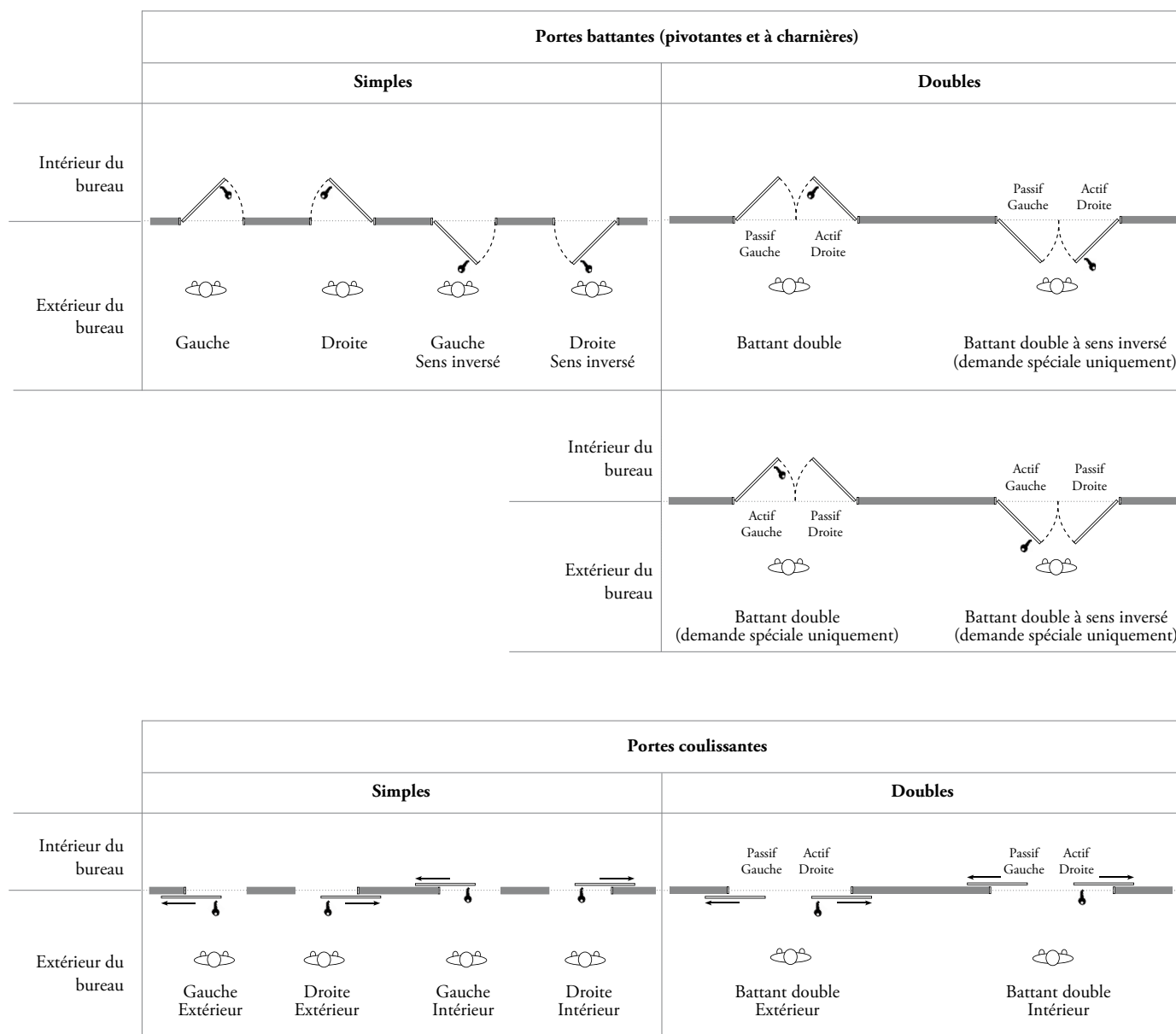

Légende	
	Battant actif avec serrure

Voici les poignées offertes pour les portes battantes et coulissantes.

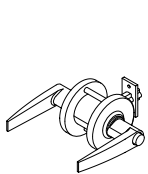
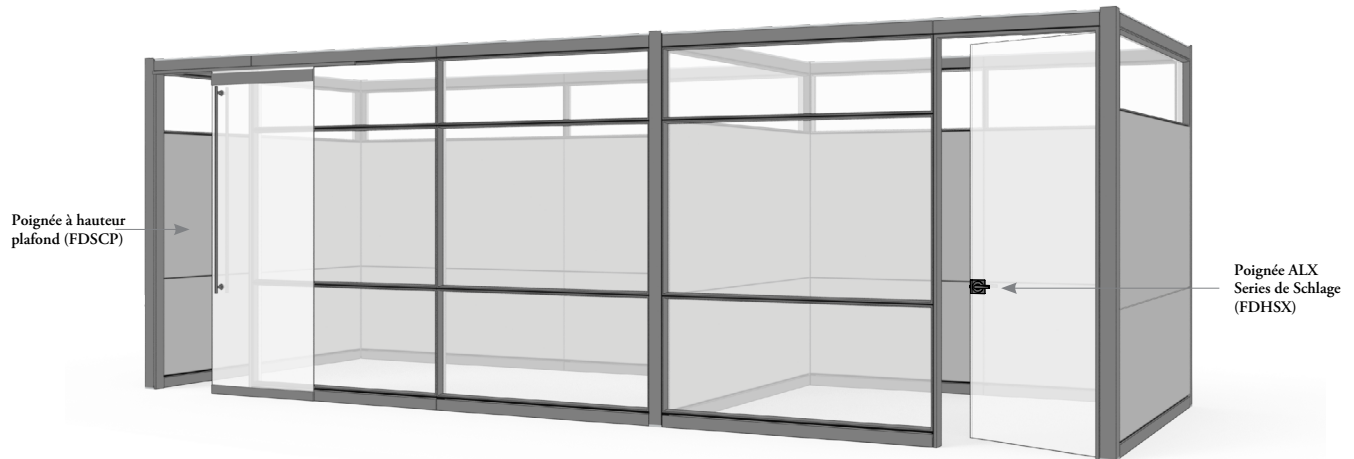

Poignée ALX
Series de Schlage
(FDHSX)

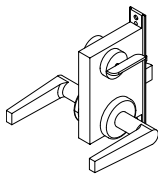

Poignée L Series de
Schlage (FDHSL)



Poignée à hauteur
plafond (FDSCP)



Poignée à hauteur
plancher (FDSFP)

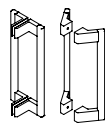

Poignée de porte
linéaire (FDSLP)



Clé de contrôle (FFKK)

- Sert à retirer ou à installer un barillet interchangeable.

guide des applications



particularités des poignées fixes

	Poignées fixes				
Gamme	OS Series			TE Series	
Code de produit	Poignée à hauteur plafond (FDSCP)			Poignée à hauteur plancher (FDSFP)	
Type de poignée	(A) À hauteur plafond, sans serrure	(B) À hauteur plafond, avec serrure	(C) À hauteur plafond, avec serrure à barrette tournante conforme à l'ADA	(D) À hauteur plancher, sans serrure	(E) À hauteur plancher, avec serrure à barrette tournante conforme à l'ADA
Verrouillage					
Caractéristiques visuelles	Poignée en acier tubulaire de 1 po	Poignée en acier tubulaire de 1 po Plaque-couvercle : • Moulée • Aucune fixation visible	Poignée en acier tubulaire de 1 po Plaque-couvercle : • Moulée • Aucune fixation visible	Poignée en acier tubulaire de 1 3/8 po	Poignée en acier tubulaire de 1 3/8 po Serrure intégrée
Finition	Acier inoxydable ANSI/BHMA 630, US32D ou acier peint	Acier inoxydable ANSI/BHMA 630, US32D ou acier peint	Acier inoxydable ANSI/BHMA 630, US32D ou acier peint	Acier inoxydable ANSI/BHMA 630, US32D ou peinture noir mat	Acier inoxydable ANSI/BHMA 630, US32D ou peinture noir mat
Longueur de poignée	Configurable selon la hauteur du plafond, par intervalles de 1 po	Configurable selon la hauteur du plafond, par intervalles de 1 po	Configurable selon la hauteur du plafond, par intervalles de 1 po	48 po	48 po
Hauteur au-dessus du plancher	39 1/2 po entre le plancher et le bas de la poignée	39 1/2 po entre le plancher et le bas de la poignée	39 1/2 po entre le plancher et le bas de la poignée	48 1/2 po entre le plancher et le sommet de la poignée	48 1/2 po entre le plancher et le sommet de la poignée
Mécanisme	Aucune serrure	Serrure pleine grandeur à barillet interchangeable (FSIC) et 6 goupilles Simple Double 	Serrure pleine grandeur à barillet interchangeable (FSIC) et 6 goupilles Simple Double 	Aucune serrure	Serrure en applique à barillet interchangeable pleine grandeur Simple Double
Conversion verrouillable-non verrouillable	Non	Non	Non	Oui	Oui
Conformité à l'ADA	Oui	Non	Oui	Non	Non

• Espace de 1 1/2 po entre le verre et la poignée.

• Si les clés sont perdues ou indisponibles, on peut remplacer le barillet interchangeable avec une clé de contrôle. Uniquement offerte pour les poignées à barillet interchangeable, la clé de contrôle se commande séparément.

particularités des poignées fixes (suite)

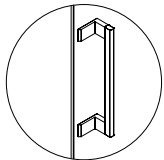
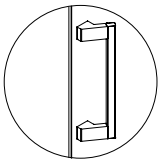
	Poignées fixes	
Gamme	Linéaire	
Code de produit	Poignée de porte linéaire (FDSLPL)	
		
Type de poignée	(F), (G) Perpendiculaire, sans serrure	(H), (I) Angulaire, sans serrure
Verrouillage		
Caractéristiques visuelles	Tube d'aluminium rectangulaire arrondi de 7/8 po par 9/16 po, avec base en aluminium usiné à 90° du battant de porte	Tube d'aluminium rectangulaire arrondi de 7/8 po par 9/16 po, avec base en aluminium usiné à 35° du battant de porte
Finition	Aluminium anodisé clair ou peint	Aluminium anodisé clair ou peint
Longueur de poignée	13 po, 24 po	13 po, 24 po
Hauteur au-dessus du plancher	34 5/8 po entre le plancher et le bas de la poignée	34 5/8 po entre le plancher et le bas de la poignée
Mécanisme	Aucune serrure	Aucune serrure
Conversion verrouillable-non verrouillable	s.o.	s.o.
Conformité à l'ADA	Oui	Oui







• Espace de 1 1/2 po entre le verre et la poignée.

• Si les clés sont perdues ou indisponibles, on peut remplacer le barillet interchangeable avec une clé de contrôle. Uniquement offerte pour les poignées à barillet interchangeable, la clé de contrôle se commande séparément.

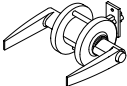
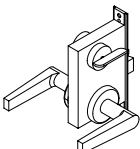
guide des applications

compatibilité des poignées



Le tableau ci-dessous présente les combinaisons porte-poignée possibles.

		Poignées						
		Poignées à levier		Poignées fixes				
		ALX Series (FDHSX)	L Series (FDHSL)	OS Series			TE Series	
				Poignée à hauteur plafond (FDSCP)			Poignée à hauteur plancher (FDSFP)	
								
		(A) À hauteur plafond, sans serrure	(B) À hauteur plafond, avec serrure	(C) À hauteur plafond, avec serrure conforme à l'ADA	(D) À hauteur plancher, sans serrure	(E) À hauteur plancher, avec serrure		
Portes à charnières	Battant simple en verre (FDSGZL)	✓		✓			✓	✓
	Battant simple en placage à vitre encastrée (FDSNZL)	✓		✓			✓	✓
	Battant simple en placage (FDSSZL)	✓	✓	✓			✓	✓
	Battant double en verre (FDDGZL)	✓						
	Battant double en placage à vitre encastrée (FDDNZL)	✓						
	Battant double en placage (FDDSZL)	✓						
Portes pivotantes	Battant simple en verre (FDSGPL)	✓	✓	✓			✓	✓
	Battant simple de porte pivotante encadrée à vitrage double (FDCL)	✓*	✓*	✓*			✓*	✓*
Portes coulissantes	Battant simple en verre (FDSGSL)			✓	✓	✓	✓	✓
	Battant simple en placage à vitre encastrée (FDSNSL)			✓	✓	✓	✓	✓
	Battant simple en placage (FDSSSL)			✓	✓	✓	✓	✓
	Battant double en verre (FDDGSL)			✓	✓	✓	✓	✓

* Offert seulement avec l'option de verre trempé.

compatibilité des poignées (suite)

Le tableau ci-dessous présente les combinaisons porte-poignée possibles.

		Poignées	
		Poignées fixes	
		Linéaire	
		Poignée de porte linéaire (FDSLP)	
			
		(F), (G) Perpendiculaire, sans serrure	(H), (I) Angulaire, sans serrure
Portes à charnières	Battant simple en verre (FDSGZL)	✓	✓
	Battant simple en placage à vitre encastrée (FDSNZL)	✓	✓
	Battant simple en placage (FDSSZL)	✓	✓
	Battant double en verre (FDDGZL)		
	Battant double en placage à vitre encastrée (FDDNZL)		
	Battant double en placage (FDDSZL)		
Portes pivotantes	Battant simple en verre (FDSGPL)	✓	✓
	Battant simple de porte pivotante encadrée à vitrage double (FDCL)		✓
Portes coulissantes	Battant simple en verre (FDSGSL)	✓	✓
	Battant simple en placage à vitre encastrée (FDSNSL)	✓	✓
	Battant simple en placage (FDSSSL)	✓	✓
	Battant double en verre (FDDGSL)	✓	✓

Les poignées des portes battantes sont toujours au même endroit.

Porte battante avec poignée à levier

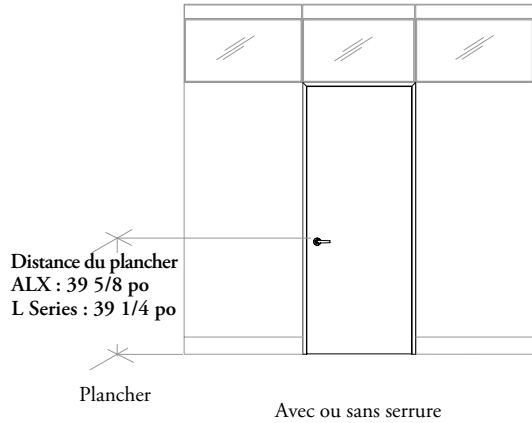

Porte battante avec poignée à hauteur plafond

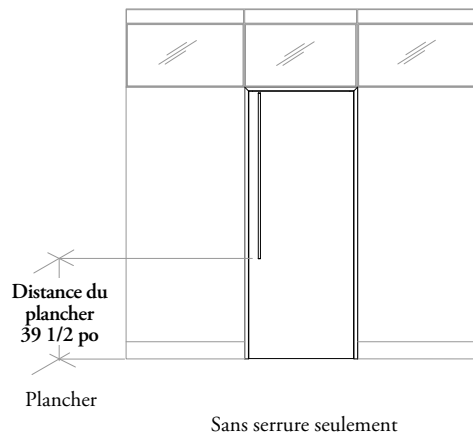

Porte battante avec poignée à hauteur plancher

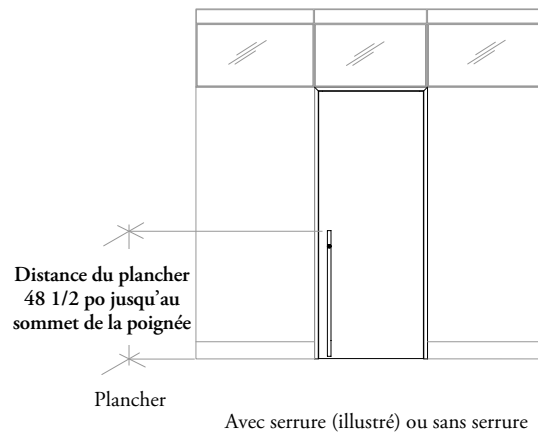

Porte battante avec poignée angulaire ou perpendiculaire

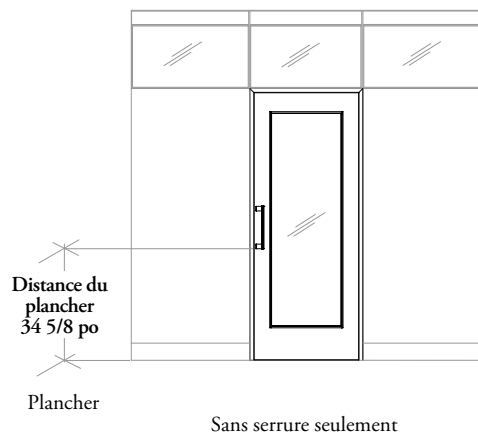

emplacement des poignées (suite)

Les poignées des portes coulissantes sont toujours au même endroit.

Porte coulissante avec poignée à hauteur plancher

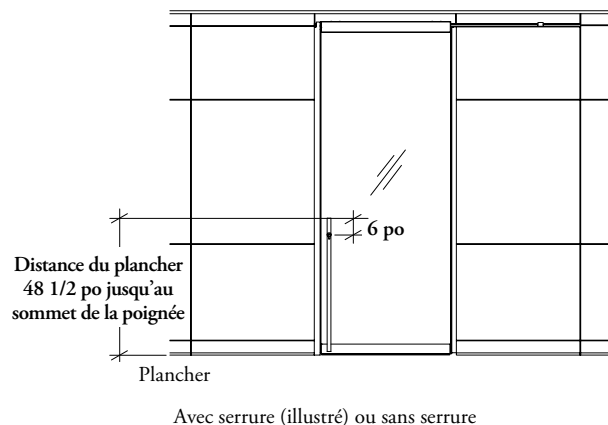

Porte coulissante avec poignée à hauteur plafond

La distance entre le plancher et le bas de la poignée est toujours la même, quelle que soit la hauteur du plafond.

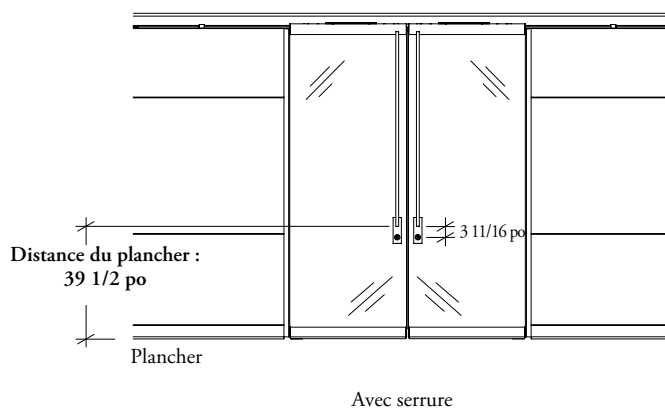
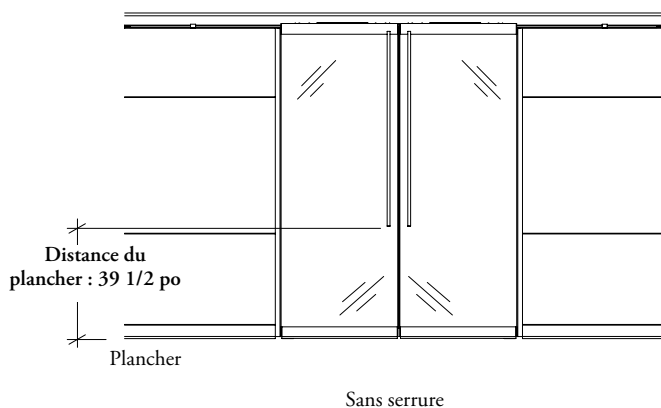
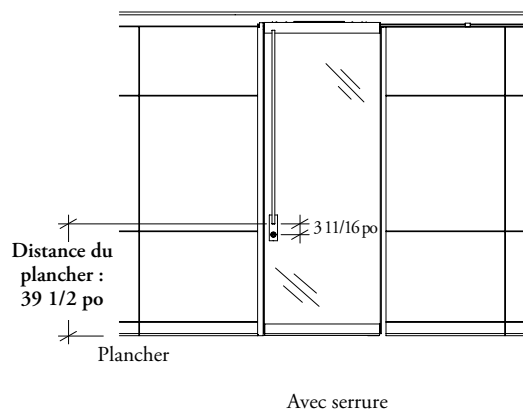
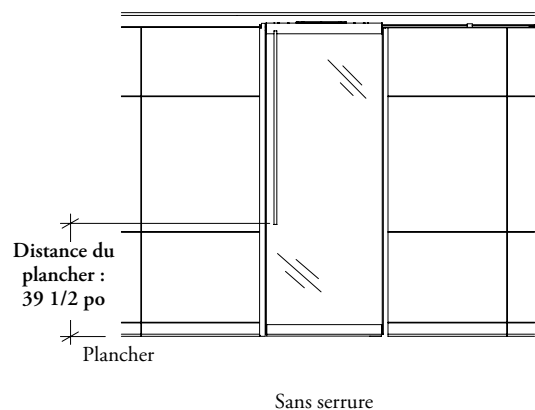

emplacement des poignées (suite)

Les poignées des portes coulissantes sont toujours au même endroit.

Porte coulissante avec poignée angulaire ou perpendiculaire

La distance entre le plancher et le bas de la poignée est toujours la même, quelle que soit la hauteur du plafond.

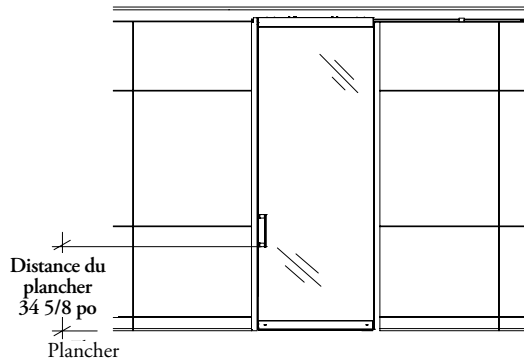

Sans serrure

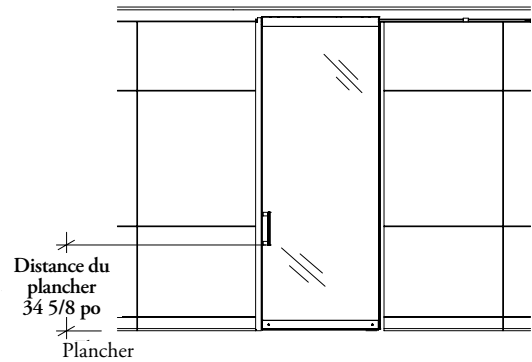

Sans serrure

dégagement de porte

Voici la largeur des modules (avec battants, ensembles de jambages et ensembles de rail) et le dégagement de toutes les portes.

Les charnières d'un battant actif donnant sur un raccord de coin s'ouvrent sur 90° (86° avec un arrêt de porte).

Portes battantes simples

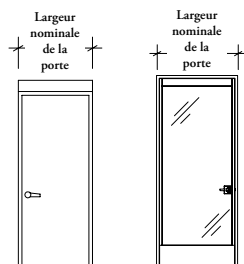

	Largeur nominale de la porte	Largeur du dégagement de la porte ouverte à 180°	Largeur du dégagement de la porte ouverte à 90°	Largeur du dégagement de la porte avec ferme-porte -poussoir monté sur surface ouverte à l'angle maximal	Largeur du dégagement de la porte avec ferme-porte -poignée monté sur surface ouverte à l'angle maximal de 75°
Battant simple en verre pour porte à charnières (FDSGZL)	40 po	36 po	34 1/4 po	s.o.	s.o.
	42 po	38 po	36 1/4 po	s.o.	s.o.
Battant simple en placage pour porte à charnières (FDSSZL) Battant simple en placage à vitre encastrée pour porte à charnières (FDSNZL)	40 po	36 1/4 po	34 1/2 po	34 1/2 po	33 13/16 po
	42 po	38 1/4 po	36 1/2 po	36 1/2 po	35 3/4 po
Battant de porte vitrée pivotante simple (FDSGPL)	40 po	36 1/4 po	35 1/2 po	s.o.	s.o.
	42 po	38 1/4 po	37 1/2 po	s.o.	s.o.
Battant simple de porte pivotante à vitrage double (FDCL)	40 po	35 3/4 po	34 po	s.o.	s.o.
	42 po	37 3/4 po	36 po	s.o.	s.o.

Portes battantes doubles

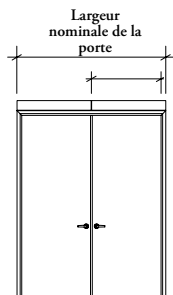

	Largeur nominale de la porte	Largeur du dégagement de la porte double ouverte à 180°	Largeur du dégagement de la porte active ouverte à 180°	Largeur du dégagement de la porte double ouverte à 90°	Largeur du dégagement de la porte active ouverte à 90°	Largeur du dégagement de la porte active avec ferme-porte -poussoir monté sur surface ouverte à l'angle maximal	Largeur du dégagement des deux portes avec ferme-porte -poussoir monté sur surface ouvertes à l'angle maximal	Largeur du dégagement de la porte active avec ferme-porte -poignée monté sur surface ouverte à l'angle maximal de 75°	Largeur du dégagement des deux portes avec ferme-porte -poignée monté sur surface ouvertes à l'angle maximal de 75°
Battant double en verre pour porte à charnières (FDDGZL)	72 po	68 po	33 1/2 po	64 3/8 po	33 3/4 po	s.o.	s.o.	s.o.	s.o.
	80 po	76 po	37 1/2 po	72 3/8 po	35 3/4 po	s.o.	s.o.	s.o.	s.o.
	84 po	80 po	39 1/2 po	76 3/8 po	37 3/4 po	s.o.	s.o.	s.o.	s.o.
Battant double en placage à vitre encastrée pour porte à charnières (FDDNZL) Battant double en placage pour porte à charnières (FDDSZL)	72 po	68 3/8 po	33 3/4 po	64 7/8 po	32 po	32 1/2 po	59 3/4 po	31 3/8 po	47 3/4 po
	80 po	76 3/8 po	37 3/4 po	72 7/8 po	36 po	36 1/2 po	67 1/4 po	35 1/4 po	53 3/4 po
	84 po	80 3/8 po	39 3/4 po	76 7/8 po	38 po	38 1/2 po	71 po	37 1/4 po	56 5/8 po

dégagement de porte (suite)

Voici la largeur des modules (avec battants, ensembles de jambages et ensembles de rail) et le dégagement de toutes les portes.

Portes coulissantes simples

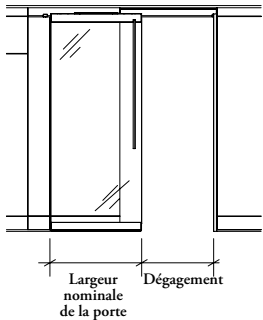

	Largeur nominale de la porte	Largeur du dégagement de la porte ouverte
Battant simple en verre pour porte coulissante (FDSGSL)	40 po	32 1/16 po
Battant simple en placage pour porte coulissante (FDSSSL)	42 po	34 1/16 po
Battant simple en placage à vitre encastrée pour porte coulissante (FDSNSL)	44 po	36 1/16 po
	48 po	40 1/16 po

Portes coulissantes doubles

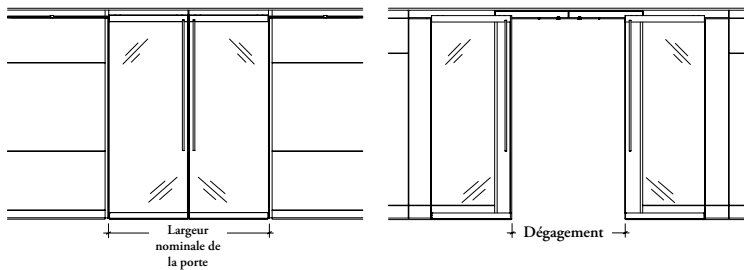

	Largeur nominale de la porte	Largeur du dégagement des deux portes ouvertes	Largeur du dégagement de la porte active ouverte
Battant double en verre pour porte coulissante (FDDGSL)	70 po	56 1/2 po	28 1/8 po
	72 po	58 1/2 po	29 1/8 po
	78 po	64 1/2 po	32 1/8 po
	80 po	66 1/2 po	33 1/8 po

panneaux au-dessus des portes

La hauteur de l'imposte des portes de 84 po de hauteur varie selon la hauteur du plafond.

La hauteur de l'imposte d'une porte de 84 po de hauteur se calcule ainsi :

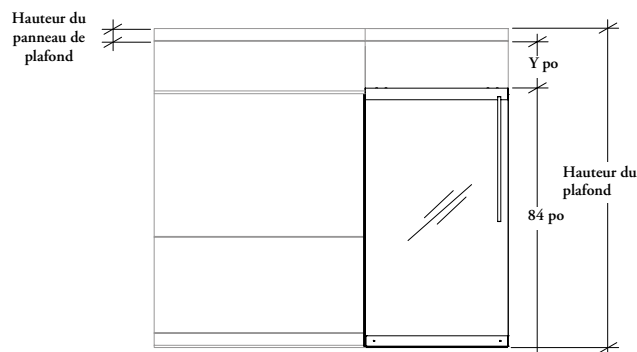
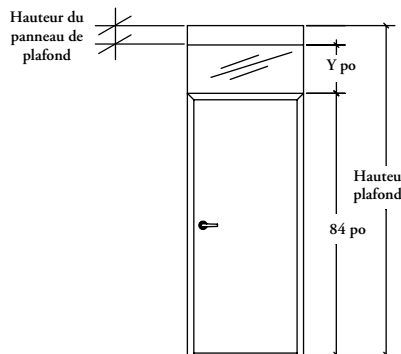

Calcul de la hauteur de l'imposte :

$$\underbrace{\quad} - \underbrace{84 \text{ po}} - \underbrace{4 \text{ po ou } 6 \text{ po}} = \underbrace{Y \text{ po}}$$

Hauteur du plafond Hauteur de la porte Hauteur du panneau de plafond* Hauteur du panneau d'imposte à commander

* Altos Portrait : 4 po ou 6 po
 Altos Landscape : 4 po seulement

* Intervalle de hauteur de porte additionnel de 1/4 po pour les portes à vitrage double

Pour déterminer la largeur des panneaux d'imposte et de plafond d'une porte à charnières ou coulissante double, utiliser le tableau suivant :

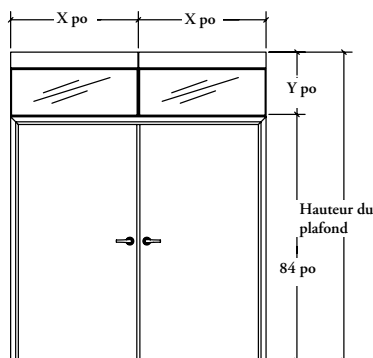

Largeur nominale de la porte double	Largeur nominale des panneaux (X)
72 po	36 po
80 po	40 po
84 po	42 po

guide des applications

aménagements avec portes battantes

Il importe de tenir compte de ce qui suit dans les aménagements comportant des portes battantes Altos.

Configuration des cloisons adjacentes à une porte battante

Une porte battante peut être adjacente à toutes les cloisons Portrait (monolithique, pleine hauteur, sectionnelle ou de service) ou Landscape (de service standard, de service pour éclairage ou de service pour rangement).

Il faut cependant commander l'ensemble de jambage correspondant.

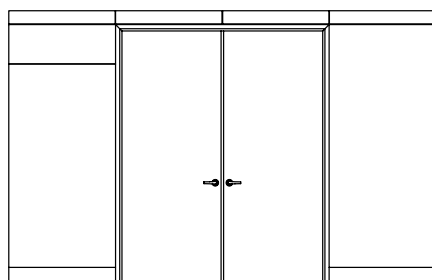

Cloison sectionnelle Portes pleine hauteur Cloison pleine hauteur

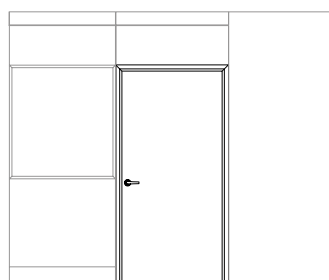

Cloison de service Porte sectionnelle Cloison monolithique

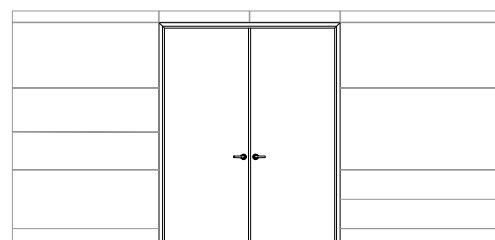

Cloison de service pour éclairage Portes pleine hauteur Cloison de service pour rangement

Raccords muraux et panneaux de jonction

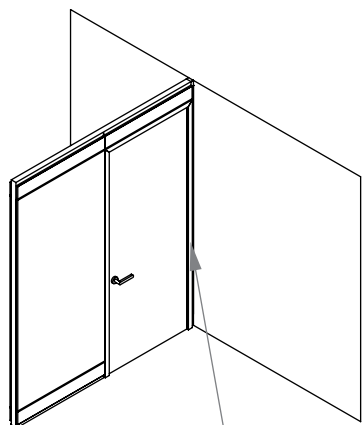

Raccord mural (FKW)

Une porte **ne peut pas** être adjacente à un raccord mural (FKW), à un raccord mural réglable de remplissage (FKE), à un panneau de jonction (FPF) ou à un raccord sur ou hors module pour trois cloisons (FKM3) (raccord mural et panneau de jonction illustrés). Elle peut être fixée à un raccord mural réglable (FPKW ou FLKW).

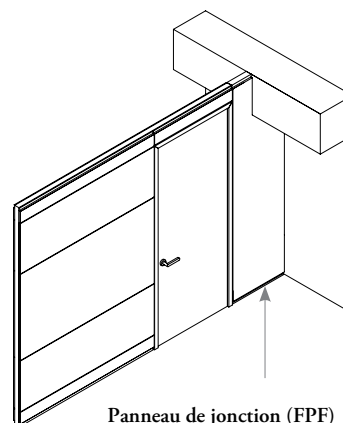

Panneau de jonction (FPF)

Sens d'ouverture

- Dans le cas d'une porte à charnières double, les deux portes doivent ouvrir du même côté.
- Les charnières s'installent du côté du châssis seulement.

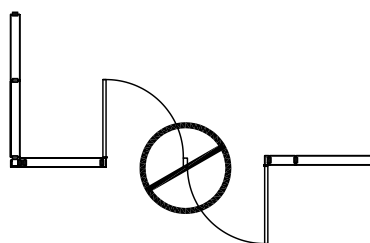

aménagements avec portes battantes à vitrage double

Les portes à vitrage double imposent des hauteurs précises.

spécification des portes à vitrage double

La mesure des nœuds de la gâche et des charnières sert à définir l'intervalle de hauteur requis au site d'installation de la porte.

- La hauteur des portes à vitrage double est mesurée par intervalles de 1/4 po, puis ajustée sur place, selon les besoins du site.
- Les intervalles servent à rapprocher le plus possible l'espace sous la porte de la mesure nominale de 1/2 po.
- La variation entre les nœuds de la gâche et de charnières ne doit pas dépasser 1/4 po.
- Les nœuds de la zone ne devraient pas être à moins de 1/4 po du nœud minimal de la ligne de jambage.

spécification des intervalles de hauteur des portes à vitrage double

Étape 1 : Utiliser un niveau laser pour déterminer la zone d'ouverture de la porte

- La zone d'ouverture de la porte est en forme de demi-cercle, avec comme centre le nœud des charnières et comme rayon la ligne de jambage.
- Mesurer tous les nœuds de la zone d'ouverture de la porte.
- Les nœuds de la gâche et des charnières doivent être mesurés séparément.
- Comme chaque zone d'ouverture est différente, il faut prendre des mesures pour garantir la conformité et la fiabilité de la porte.

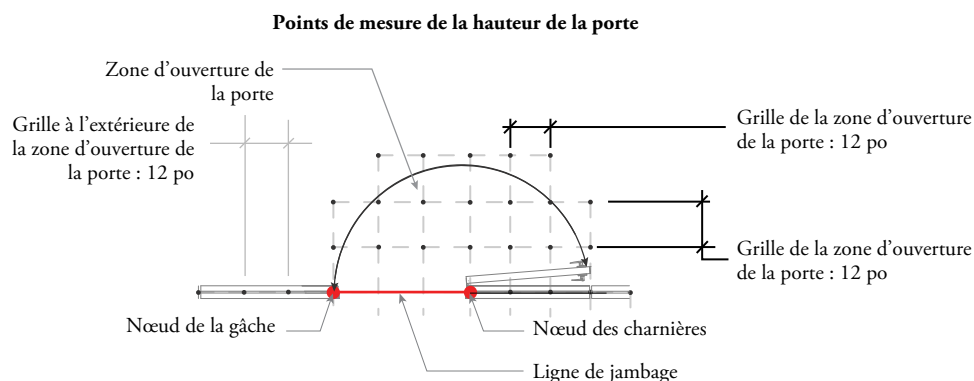

Étape 2 : Déterminer le nœud minimal entre les nœuds de la gâche et des charnières

Exemple : Nœud minimal entre les nœuds de la gâche et des charnières : 100 3/8 po (nœud des charnières dans l'exemple ci-dessous)

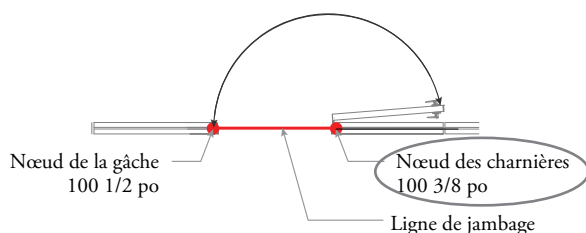

Étape 3 : Arrondir au quart de pouce le plus près en se référant au tableau ci-dessous pour commander la bonne hauteur de porte

Hauteur mesurée minimale du nœud	Hauteur du plafond	Intervalles de hauteur de la porte
99 7/8 à 100 1/16 po	100 po	(A) 0 po
100 1/8 à 100 5/16 po	100 po	(B) 1/4 po
100 3/8 à 100 9/16 po	100 po	(C) 1/2 po
100 5/8 à 100 13/16 po	100 po	(D) 3/4 po
100 7/8 po à 101 1/16 po	101 po	(A) 0 po

Exemple :

Hauteur mesurée minimale du nœud : 100 3/8 po

Hauteur de porte arrondie au quart de pouce : 100 1/2 po

aménagements avec portes coulissantes

Il importe de tenir compte de ce qui suit dans les aménagements comportant des portes coulissantes Altos.

- Consulter les exigences des codes locaux, car, à certains endroits, l'emploi des portes coulissantes est limité aux pièces pouvant accueillir un maximum de 10 personnes.
- Les panneaux en tissu ne peuvent être adjacents à des portes coulissantes en verre, du côté où la porte coulisse.

Configuration des cloisons adjacentes à une porte coulissante



Une porte sectionnelle ou pleine hauteur ne peut pas être adjacente à une cloison monolithique Portrait.



Une porte sectionnelle peut uniquement être adjacente à une cloison sectionnelle ou de service Portrait.

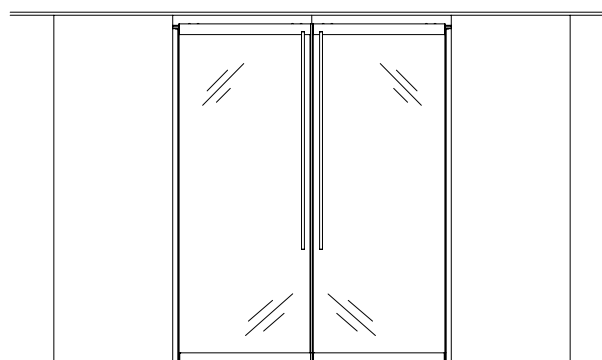

Cloison monolithique

Porte pleine hauteur

Cloison monolithique

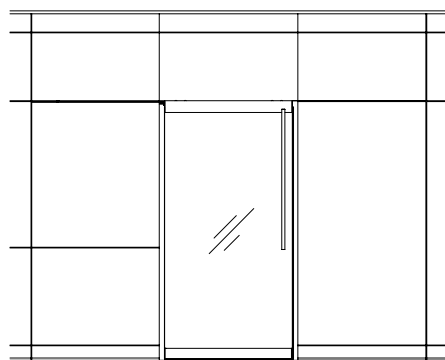

Cloison de service

Porte sectionnelle

Cloison sectionnelle

Portrait

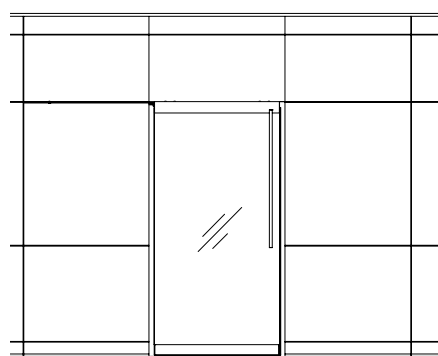

Largeur égale ou supérieure à celle de la porte

Largeur de la porte

Landscape

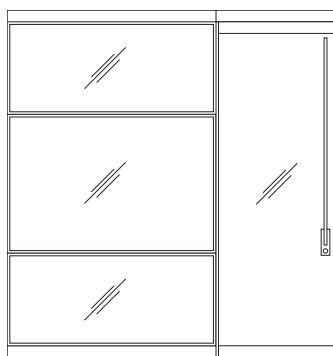

Largeur égale ou supérieure à celle de la porte (max. 72 po)

Largeur de la porte



Portes coulissantes simples

La cloison devant laquelle la porte s'ouvre doit avoir une largeur égale ou supérieure à celle de la porte, d'au plus 72 po en configuration Landscape.

Portes coulissantes doubles

- Pour les portes de 70 po de largeur, la cloison doit mesurer 29 po ou 30 po.
- Pour les portes de 72 po de largeur, la cloison doit mesurer 30 po ou 31 po.
- Pour les portes de 78 po de largeur, la cloison doit mesurer 33 po ou 34 po.
- Pour les portes de 80 po de largeur, la cloison doit mesurer 34 po ou 35 po.

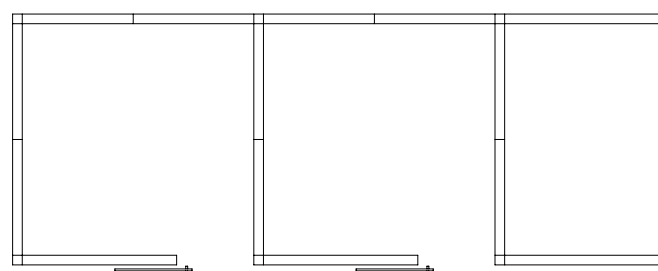

Quand la porte coulissante est située à côté d'un raccord d'angle sans cloison adjacente, elle **doit** être installée sur la face extérieure de la cloison.

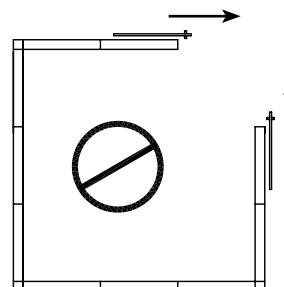

Deux portes coulissantes **ne peuvent pas** fermer un coin.

aménagements avec portes coulissantes (suite)

Un châssis de porte **ne peut pas** être relié à un raccord d'angle pour deux éléments.

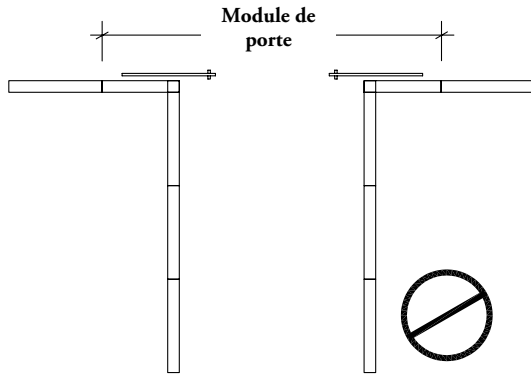

- Un châssis de porte peut être relié à une cloison avec un raccord sur/hors module à 180° pour trois cloisons (FKM3_2).
- La distance minimale entre le châssis de porte et la cloison perpendiculaire est de 6 po.

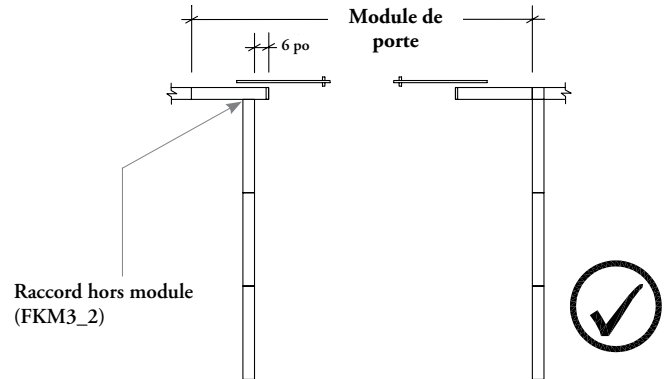

La **cloison** doit mesurer au moins 12 po de largeur.

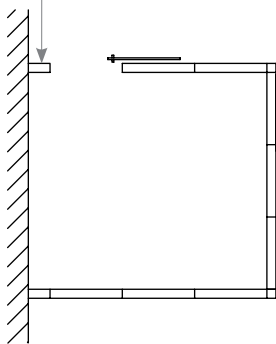

Lorsque deux portes sont installées à 90°, au moins l'une d'elles doit être montée à l'extérieur.

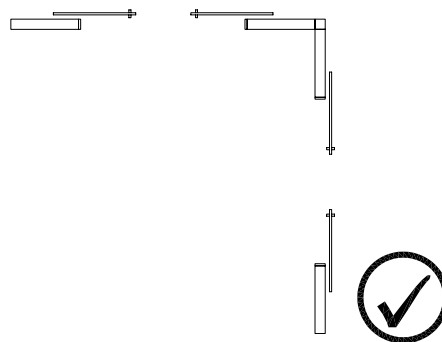

Deux portes installées à 90° **ne peuvent pas** être montées à l'intérieur.

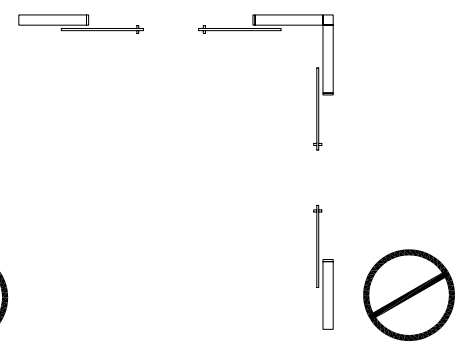

Quand la porte coulissante est située à côté d'un raccord d'angle **sans** cloison adjacente, il faut une attache mécanique pour fixer le raccord d'angle au plancher. Dans ce cas, la porte coulissante doit être installée sur la face extérieure de la cloison.

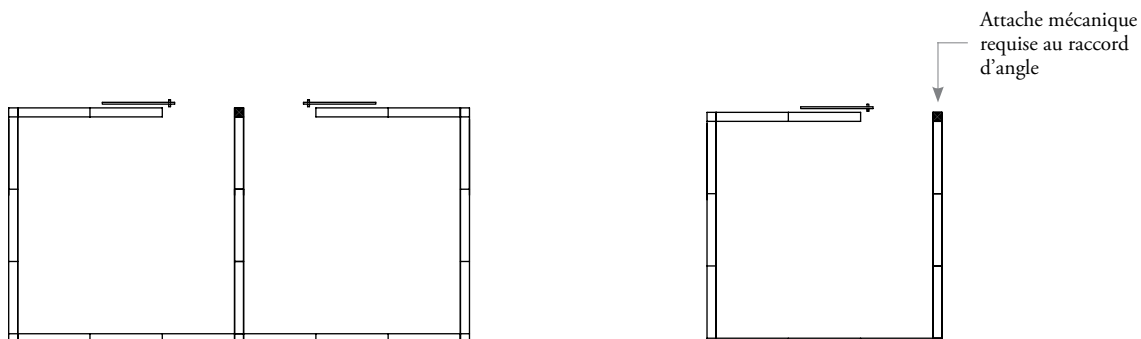

aménagements avec portes coulissantes (suite)

Une porte coulissante simple nécessite trois points d'appui.

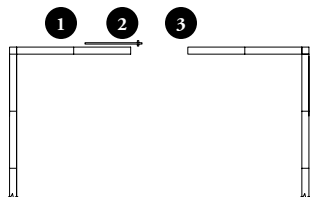

Une porte coulissante double nécessite quatre points d'appui.

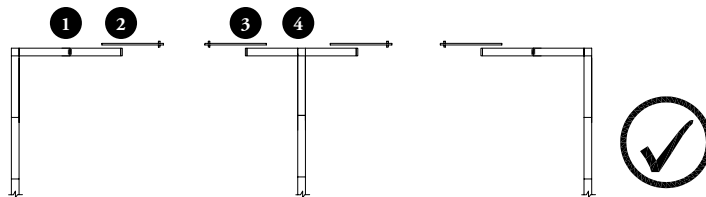

Deux portes coulissantes doubles **ne peuvent pas** partager un même montant.

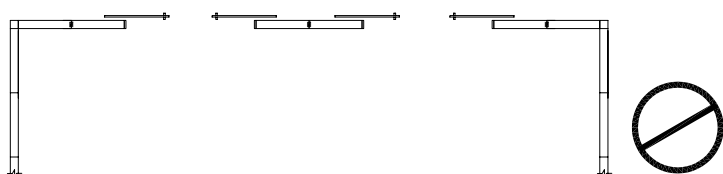

Un raccord d'angle pour trois éléments est requis entre deux portes coulissantes adjacentes.

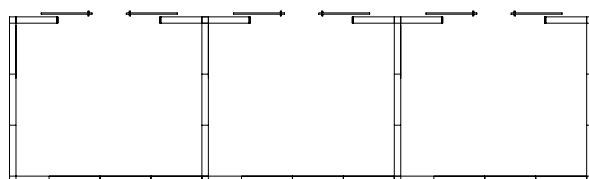

Le rail doit être soutenu en son centre par des attaches mécaniques qui le raccordent à la structure de l'immeuble.

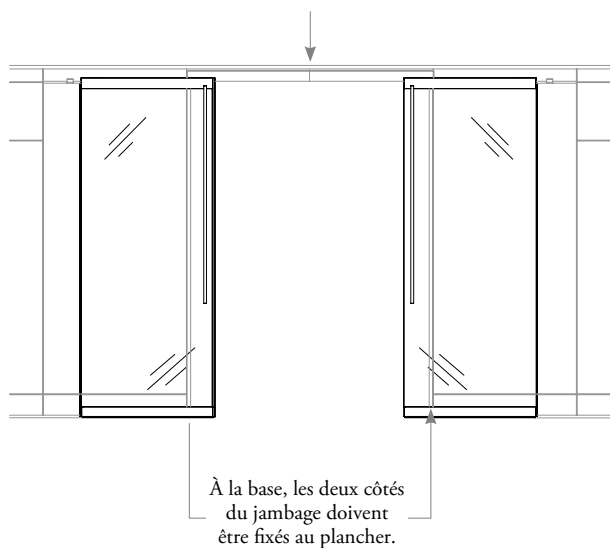

On **ne peut pas** suspendre de pièces de mobilier à des modules de portes.

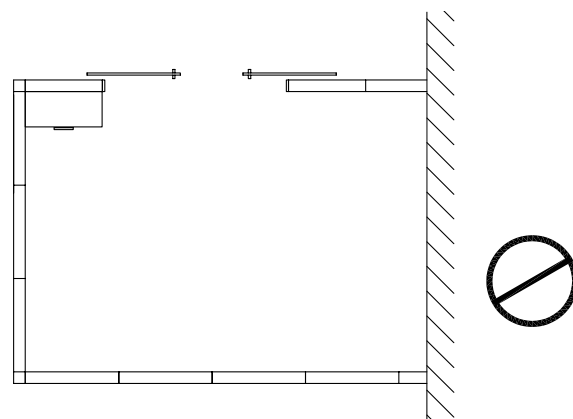

portrait et landscape –
enveloppe pour téléviseur

portrait et landscape – enveloppe pour téléviseur

QU'EST-CE QUE L'ENVELOPPE POUR TÉLÉVISEUR	345
APERÇU DE L'ENVELOPPE POUR TÉLÉVISEUR	346
COMPRENDRE L'ENVELOPPE POUR TÉLÉVISEUR	347
COMMANDE DE L'ENVELOPPE POUR TÉLÉVISEUR	348
AMÉNAGEMENTS AVEC L'ENVELOPPE POUR TÉLÉVISEUR	349

index

guide des applications

qu'est-ce l'enveloppe pour téléviseur

L'enveloppe pour téléviseur est une solution sur panneau intégrée au système de cloisons Altos. Voici un survol des principes fondamentaux de l'enveloppe pour téléviseur.



Allure soignée

- Téléviseur partiellement encastré dans la cloison
- Quincaillerie et câbles camouflés

Intégration parfaite de la technologie

- Installation de l'équipement audiovisuel dans la cloison
- Accès facile et pratique pour les réparations sans interrompre le fil des activités

Conformité à l'ADA

- Téléviseur et matériel s'insérant assez profondément pour être conformes à l'ADA :
Ne dépassent pas de plus de 4 po du mur (selon l'épaisseur du téléviseur et du support mural)

aperçu de l'enveloppe pour téléviseur

L'enveloppe se compose des éléments distincts suivants.

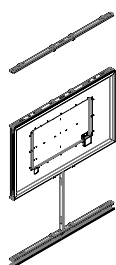
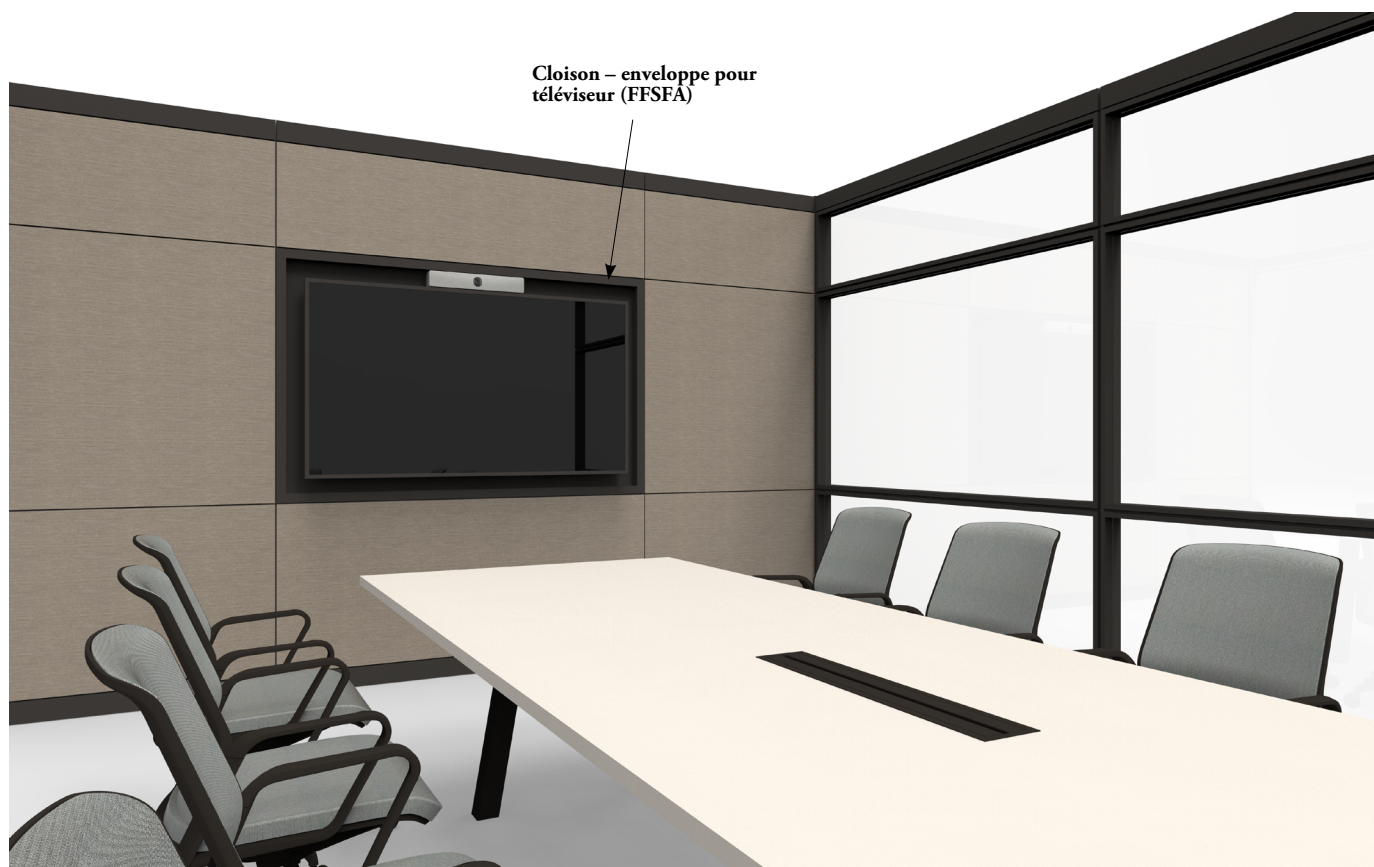

Cloison – enveloppe pour téléviseur (FFSFA)

- Six configurations pour téléviseur de 75 po, 70 po, 65 po, 60 po, 55 po ou 50 po (non compris)
- S'installe de 36 po à 42 po au-dessus du sol par intervalles de 1 po
- Cadre offert avec finitions anodisée claire et peintes; endos offert avec finition peinte
- Options d'alimentation par la base ou par le plafond
- Panneaux autour et derrière l'enveloppe à commander séparément



Câble d'alimentation – enveloppe pour téléviseur (FFSPF)

- Relié au réseau de l'immeuble, achemine le courant au boîtier de distribution (FFSDB)
- Achemine le courant par le plafond ou par le plancher
- Offert en longueurs de 72 po, 120 po et 240 po
- Ne peut être acheminé par un panneau vitré
- Système de câblage : 4B, 5D, 7G, 8T ou 8K

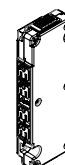

Boîtier de distribution – enveloppe pour téléviseur (FFSDB)

- Boîtier de distribution pouvant alimenter quatre accessoires
- Sert à brancher le téléviseur et l'équipement audiovisuel derrière l'enveloppe
- S'installe avec prises vers la gauche ou la droite
- Système de câblage : 4B, 5D, 7G, 8T ou 8K
- Configuration des prises : multiples options

comprendre l'enveloppe pour téléviseur

dimensions

L'enveloppe pour téléviseur est offerte dans les configurations suivantes :

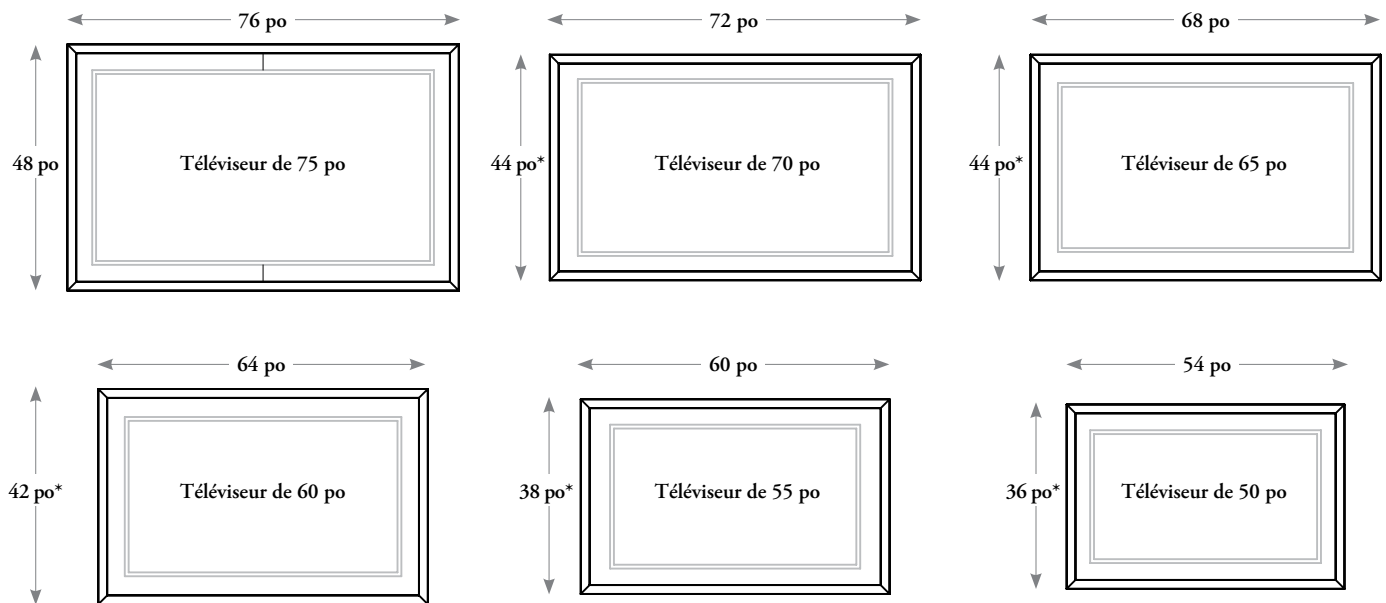

* Hauteur étendue possible, maximum de 48 po, par intervalles de 1 po

(structure non illustrée)

- Les tailles de téléviseurs sont fondées sur le format 16:9, ce qui correspond à la majorité des téléviseurs vendus actuellement.
- Lorsque l'enveloppe est de 45 po ou plus de hauteur, le panneau en métal est en deux morceaux, avec un joint au milieu.
- La taille du téléviseur détermine la taille du plateau de montage. Un grand panneau ne peut pas servir à monter un petit téléviseur.
- L'accès par l'arrière de l'enveloppe n'est pas nécessaire pour l'installation.
- Le plateau de montage (espace pour accrocher le téléviseur) est toujours centré et n'augmente pas avec la hauteur étendue.

composants

L'enveloppe pour téléviseur comprend les éléments suivants :

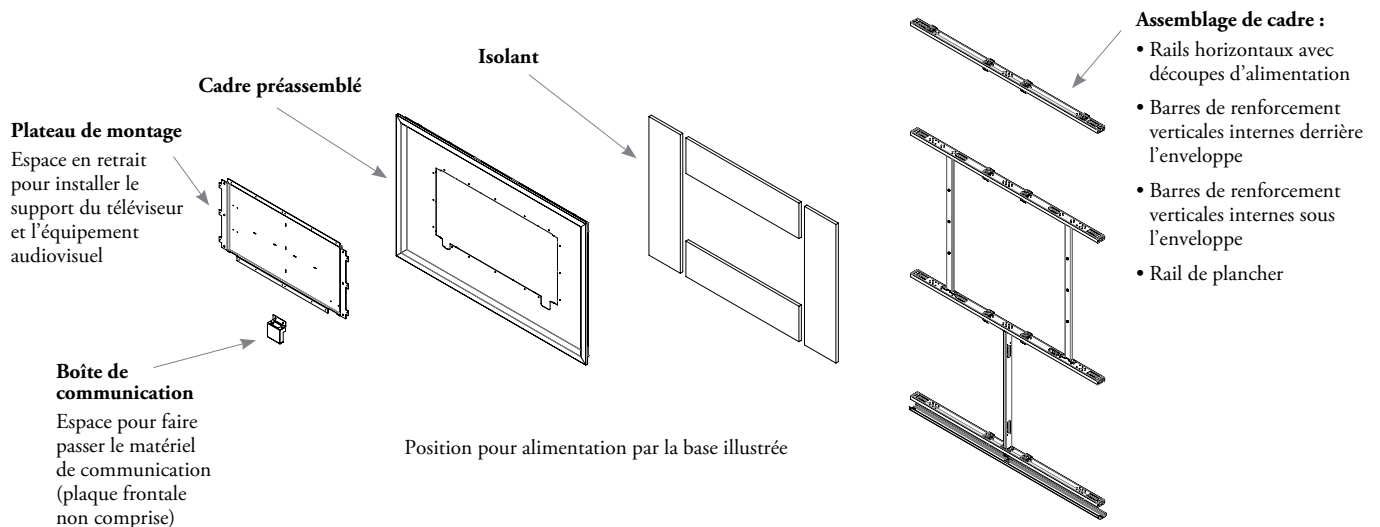

commande de l'enveloppe pour téléviseur

Il importe de tenir compte de ce qui suit dans les aménagements comportant une enveloppe pour téléviseur.

planification

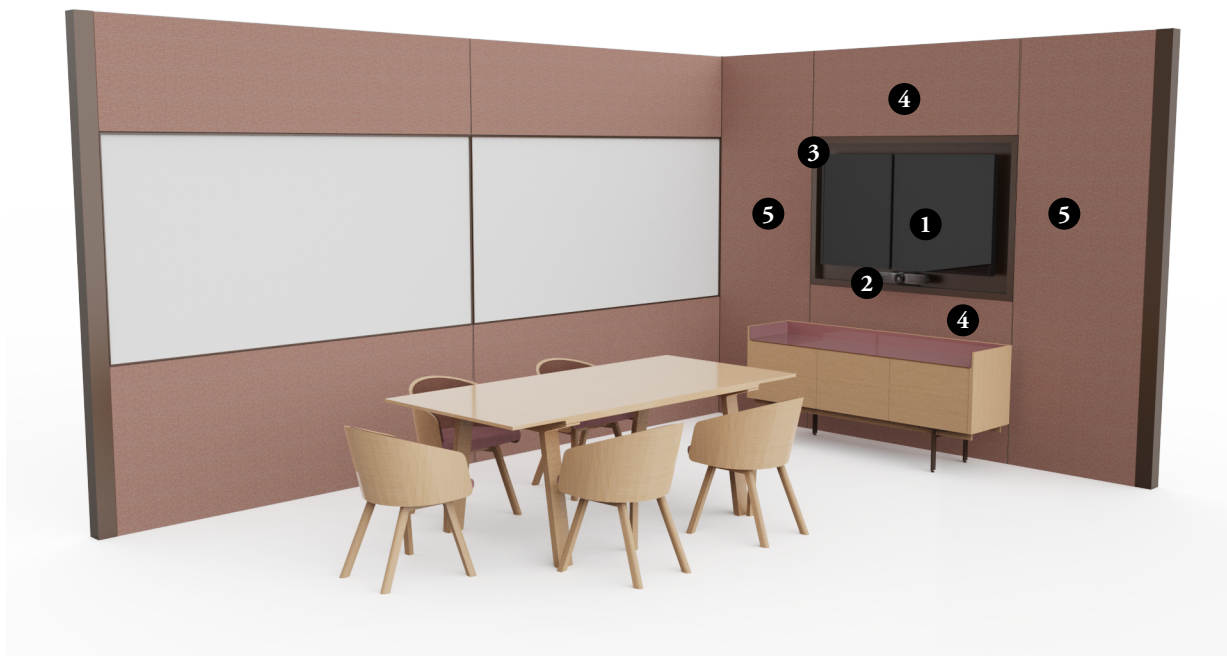

- ❶ Déterminer la taille de téléviseur requise pour l'espace.
- ❷ Déterminer quel équipement audiovisuel est requis (caméra, haut-parleurs, micro).
- ❸ La taille du téléviseur déterminera la taille de l'enveloppe à utiliser. Pour une apparence soignée, choisir la plus petite hauteur possible.
Si de l'équipement audiovisuel est nécessaire, on peut augmenter la hauteur de l'enveloppe pour permettre leur installation au-dessus ou en dessous du téléviseur.
Déterminer la hauteur au-dessus du sol qui convient le mieux à l'utilisation de l'enveloppe : détente, travail, comptoir, bar ou autre.
- ❹ Commander des panneaux pour le dessus et le dessous de l'enveloppe, qui devront possiblement être personnalisés, selon l'application.
- ❺ Commander des panneaux pour les côtés de l'enveloppe (Portrait ou Landscape).
- ❻ Commander des panneaux pour l'arrière de l'enveloppe. Utiliser les mêmes hauteurs de référence de l'autre côté de la cloison.
- ❼ Le câble d'alimentation de l'enveloppe pour téléviseur (FFSPF) doit être raccordé à la boîte de jonction de l'immeuble par un électricien agréé. Les câbles sont acheminés, à partir du plafond ou du plancher, à travers les découpes percées dans les rails de plafond ou de plancher, jusqu'au boîtier de distribution de l'enveloppe (FFSDB).

aménagements avec l'enveloppe pour téléviseur

Il importe de tenir compte de ce qui suit dans les aménagements comportant une enveloppe pour téléviseur.

panneaux autour de l'enveloppe pour téléviseur

L'enveloppe permet différentes configurations selon la hauteur du téléviseur requise. La taille et l'emplacement doivent être déterminés selon la hauteur idéale du téléviseur pour les spectateurs et pour laisser le moins d'espace possible entre le téléviseur et l'enveloppe.

L'enveloppe peut être placée à différentes hauteurs et n'a pas à respecter les hauteurs de référence standard pour Portrait et Landscape de 36 po et 84 po au-dessus du sol. Pour ces configurations, les panneaux au-dessus et en dessous de l'enveloppe pourraient devoir être personnalisés.

Pour les hauteurs de référence autres que 36 po et 84 po au-dessus du sol, les panneaux adjacents doivent être des panneaux Portrait pleine hauteur ou monolithiques. Pour les hauteurs de référence de 36 po et 84 po au-dessus du sol, les panneaux adjacents peuvent être n'importe quels panneaux standard Portrait ou Landscape.

Options de panneau derrière le téléviseur : recouvert de tissu, placage, tableau d'écriture Landscape, avec ou sans cadre. Options de panneau sous le téléviseur : recouvert de tissu, placage, microperforé ou insonorisant punaisable.

Enveloppe aux hauteurs de référence autres que 36 po et 84 po au-dessus du sol :

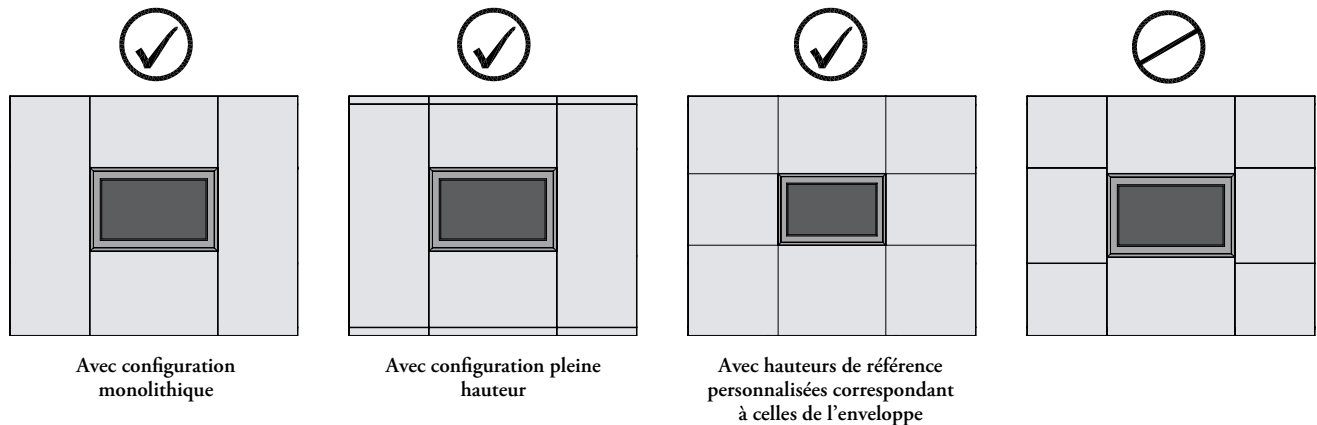

Enveloppe aux hauteurs de référence de 36 po et 84 po au-dessus du sol :

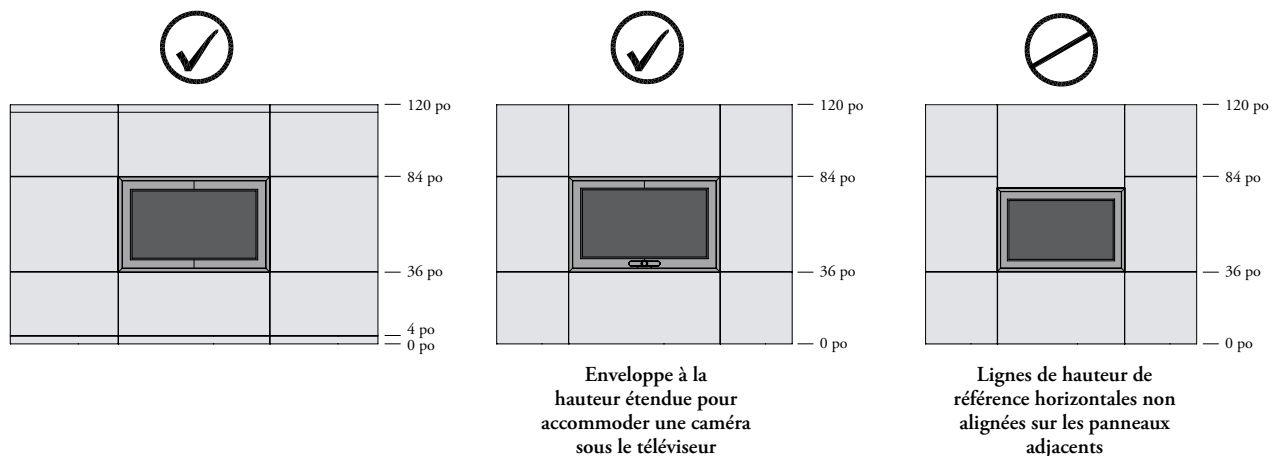

aménagements avec l'enveloppe pour téléviseur (suite)

Il importe de tenir compte de ce qui suit dans les aménagements comportant une enveloppe pour téléviseur.

envers de la cloison

- Toujours installer des panneaux Landscape au-dessus et en dessous de l'enveloppe, car ils dépendent de la largeur du téléviseur.
- Les panneaux des deux côtés doivent avoir la même taille et les mêmes hauteurs de référence.

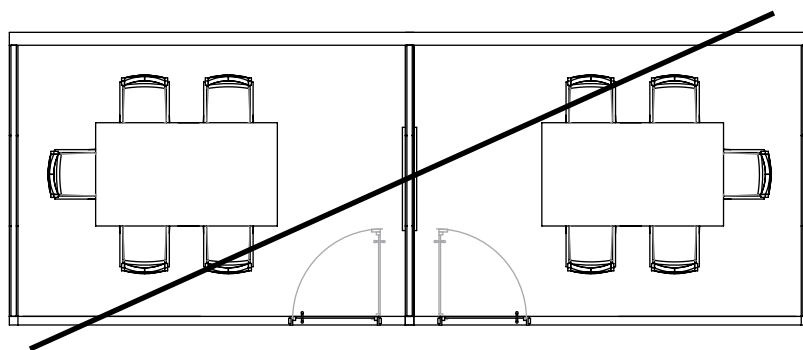
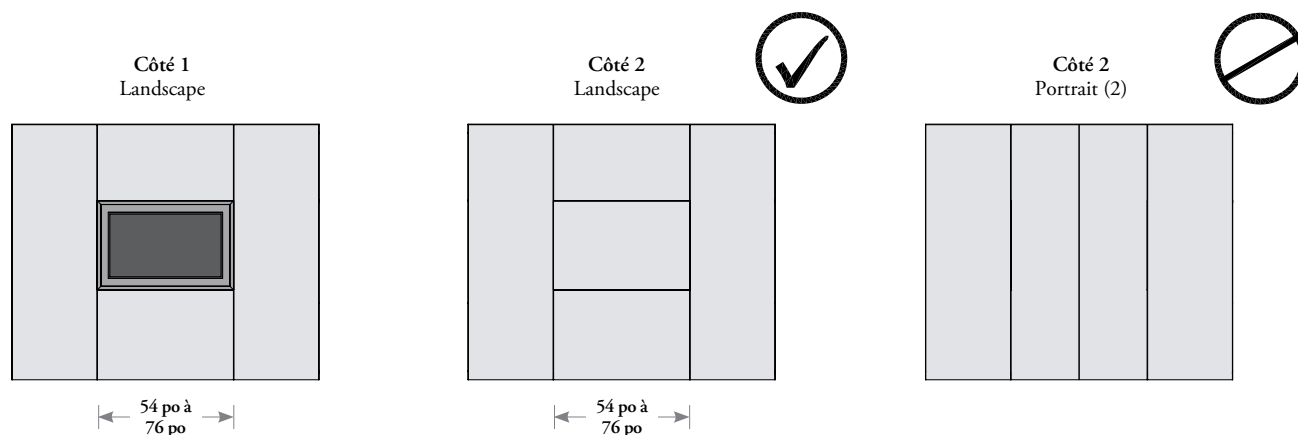

Les enveloppes pour téléviseur ne peuvent pas être installées dos à dos.

aménagements avec montants

Des montants sont requis pour connecter la cloison de l'enveloppe pour téléviseur aux panneaux adjacents.

Pour des hauteurs de référence autres que 36 po et 84 po au-dessus du sol, un ensemble de montant de service (FKVW_4) est requis. Selon la configuration intérieure ou extérieure, il faudra peut-être reconfigurer la hauteur des attaches sur place. On peut aussi commander un montant spécial préconfiguré (FLKVP) avec les attaches de panneau installées aux endroits requis des deux côtés.

Pour des hauteurs de référence de 36 po et 84 po au-dessus du sol, voir la section sur les aménagements avec montants pour Landscape afin de savoir quels montants commander.

aménagements avec l'enveloppe pour téléviseur (suite)

fil du bois et sens du tissu

Lorsqu'on choisit la finition d'un produit, il faut porter attention au sens du tissu et au fil du bois pour les panneaux autour de l'enveloppe pour téléviseur.

Toujours installer des panneaux Landscape au-dessus et en dessous de l'enveloppe, car ils dépendent de la largeur du téléviseur.

Lorsque l'aménagement comprend des panneaux Portrait et Landscape, porter une attention particulière au choix et au sens du tissu.

Le sens du tissu varie lorsqu'on combine des panneaux Portrait et Landscape, comme ci-dessous. Pour les panneaux Landscape, le tissu est installé dans le sens de la chaîne, et pour Portrait, dans le sens de la trame.

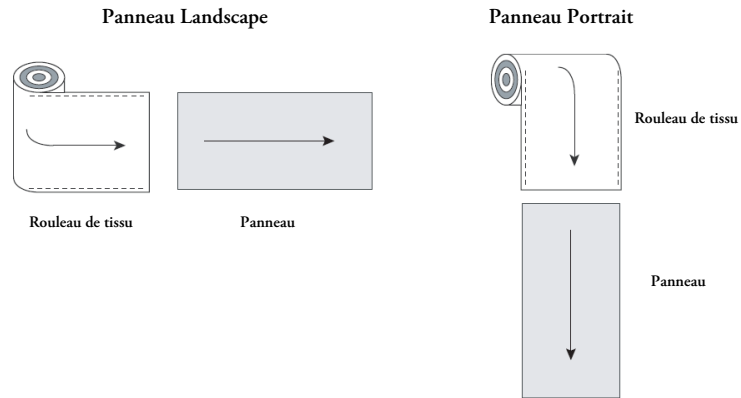

panneaux autour de l'enveloppe

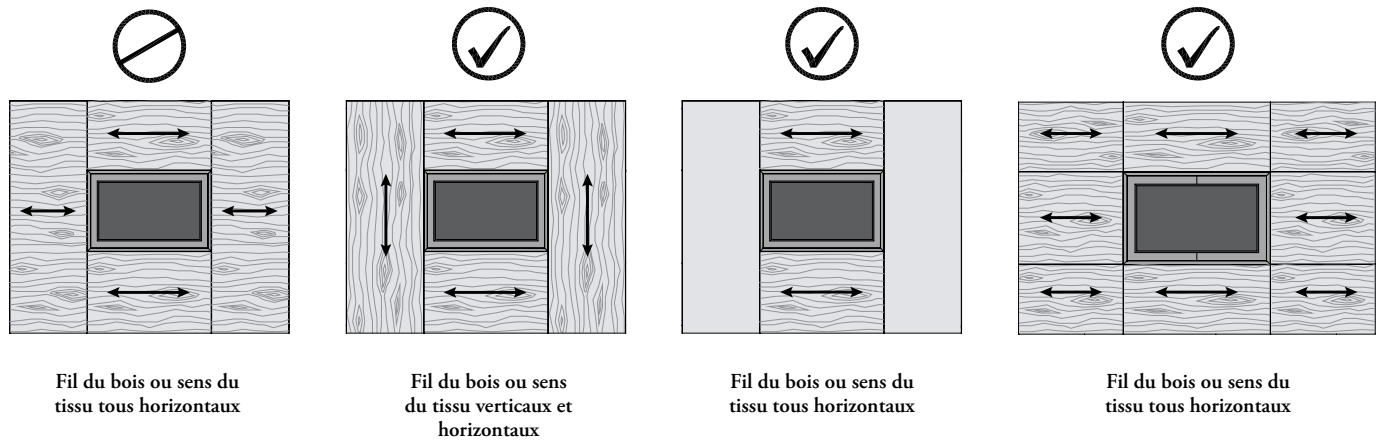

envers de la cloison

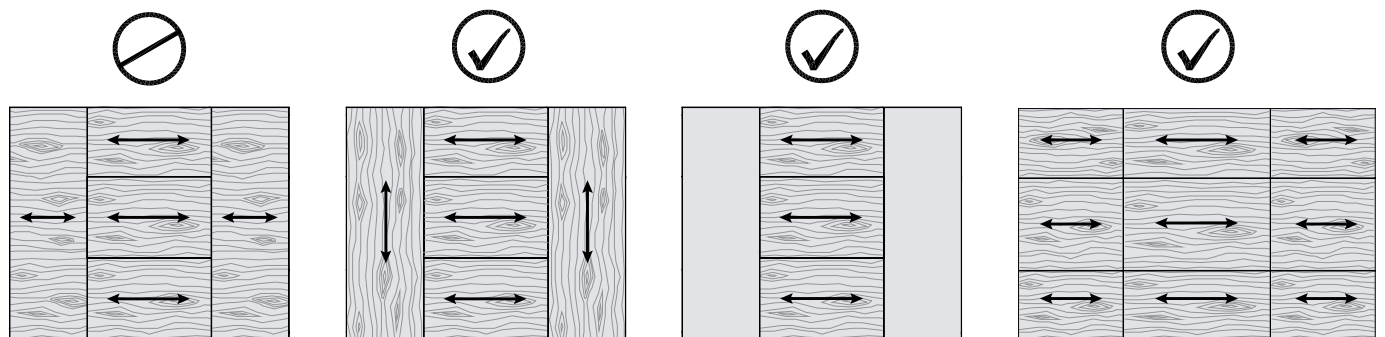

aménagements avec l'enveloppe pour téléviseur (suite)

ventilation adéquate

L'enveloppe pour téléviseur Altos est insérée dans la cloison.

Pour assurer une ventilation adéquate et éviter de faire surchauffer le téléviseur, il est important de laisser un espace entre le téléviseur et le cadre. Sinon, on risque de causer un incendie ou des problèmes avec le téléviseur en raison d'une augmentation de la température interne. On recommande de laisser au moins 3 po d'espace.

Cet espace pourrait aussi servir à atteindre les sangles de sûreté lorsqu'on installe le téléviseur sur la ferrure de montage ou qu'on le retire.

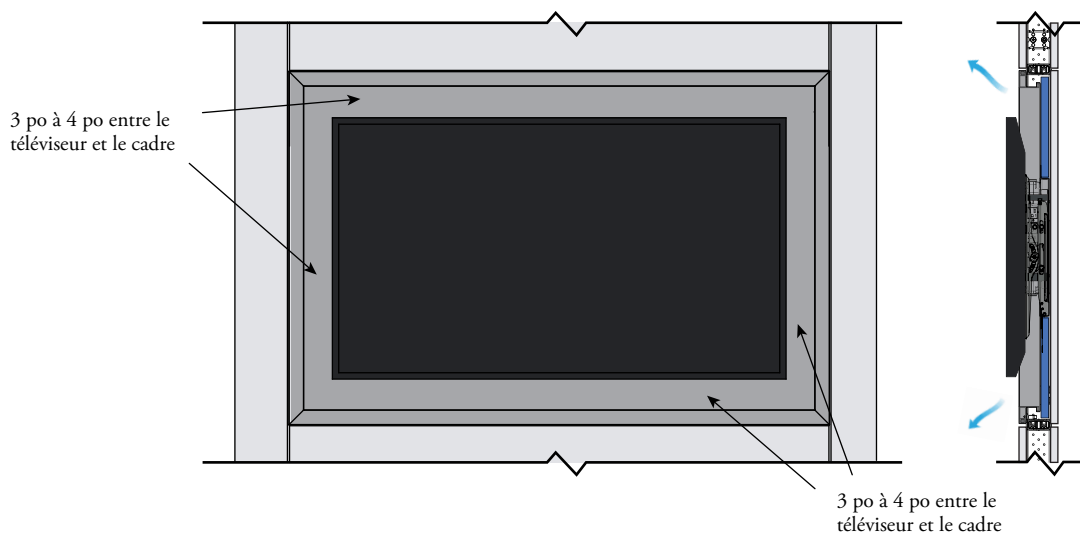

sélection du téléviseur

L'enveloppe peut accueillir un téléviseur de 50 po à 75 po.

Un téléviseur de 48 po peut convenir à une configuration de 50 po.

La limite de poids pour le téléviseur est de 90 lb (75 po).

On recommande d'utiliser un plus petit téléviseur pour la collaboration dans une petite salle de réunion ou pour un bureau privé. Les moyens et grands téléviseurs conviennent davantage aux aires de repos ou lorsque plus de quatre personnes travaillent en équipe et regardent l'écran.

sélection du support de téléviseur

Un support (d'un fournisseur externe) est requis pour accrocher le téléviseur à l'enveloppe.

- Un support au profil mince est recommandé pour faire en sorte que le téléviseur reste dissimulé dans l'enveloppe.
- Garder une distance d'au moins 2,25 po entre l'arrière du téléviseur et le plateau de montage pour l'accès à l'alimentation.
- Un support rétractable est recommandé pour faciliter l'accès à l'arrière du téléviseur et à l'équipement audiovisuel.
- Le support rétractable ne doit pas dépasser de plus de 12 po lorsque complètement allongé. N'allonger le support que pour accéder aux câbles de communication, et le rétracter complètement lorsque le téléviseur est en marche.

équipement audiovisuel

- Un appareil de diffusion peut être installé derrière le téléviseur, selon la taille du matériel.
- Une caméra, un micro ou des haut-parleurs peuvent être installés au-dessus ou en dessous du téléviseur, selon la taille des appareils. Commander une plus petite enveloppe avec hauteur étendue dans ce cas.

aménagements avec l'enveloppe pour téléviseur (suite)

acheminement du courant

- Les câbles du téléviseur et de l'équipement audiovisuel peuvent être gérés derrière le téléviseur.
- L'enveloppe pour téléviseur peut être alimentée par la base ou le plafond. La cloison s'installe avec la découpe au bas pour l'alimentation par la base, ou tourné à 180° pour l'alimentation par le plafond.

alimentation par la base

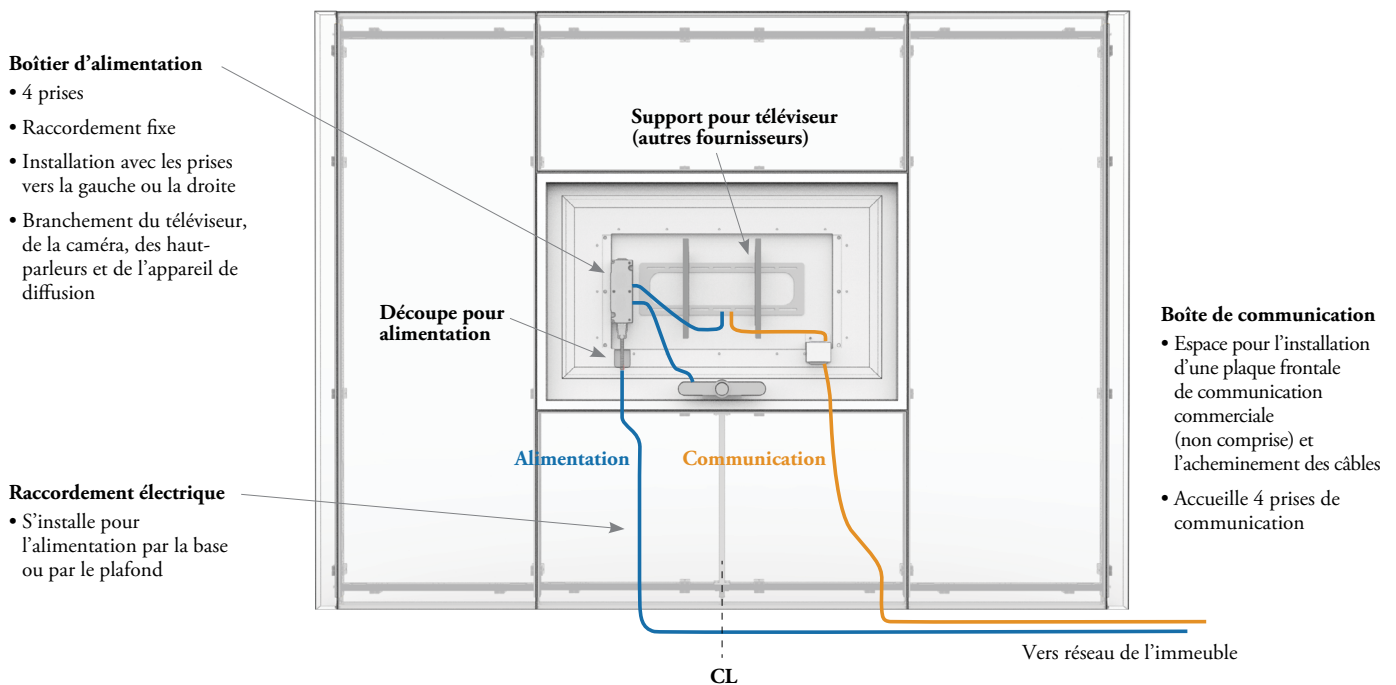

Alimentation de l'enveloppe

- Les branchements électriques au réseau de l'immeuble doivent être faits sur place par un électricien agréé.
- Les composants de l'enveloppe ne peuvent pas être raccordés à des composants d'alimentation/de communication ou à raccordement fixe ni aux accessoires électriques de la collection Landscape.

aménagements avec l'enveloppe pour téléviseur (suite)

commander un ensemble complet de cloison

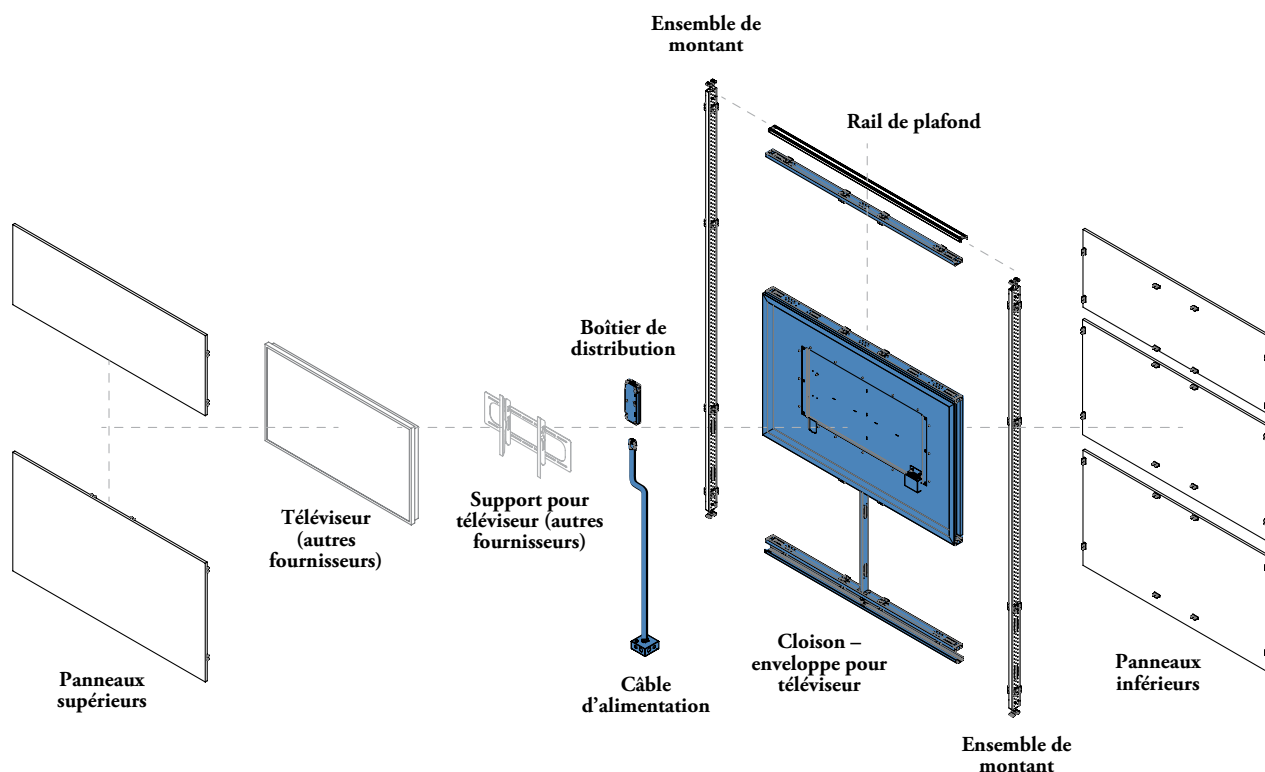

Composants propres à l'enveloppe pour téléviseur :

- FFSA x1 (Cloison – enveloppe pour téléviseur)
- FFSPF x 1 (Câble d'alimentation – enveloppe pour téléviseur)
- FFSDDB x 1 (Boîtier de distribution – enveloppe pour téléviseur)

Autres composants :

- Rail de plafond
- Montants : 2 ensembles de montants
- Panneaux inférieurs : 1 intérieur, 1 extérieur
- Panneaux supérieurs : 1 intérieur, 1 extérieur
- Panneau au dos de l'enveloppe

Articles offerts en option :

- Plaque frontale de communication (autres fournisseurs)

teknion

www.teknion.com

FR 23-02

©Teknion 2026

Les marques suivies de ^{MD} et ^{MC} sont des marques de commerce de Teknion ou de ses filiales, ou utilisées sous licence par celles-ci. Les produits ne sont pas tous offerts dans l'ensemble des marchés.

Communiquez avec votre représentant Teknion à ce sujet.

FEB26-ALT-PG-FR